

האנציקלופדיה העברית

בללית, יהודית וארצישראלית

ברך חמישה-עשר
הסתדרות העובדים - ושה



חברה להוצאת אנציקלופדיות בע"מ
ירושלים - תשנ"ב - תל-אביב

ENCYCLOPAEDIA HEBRAICA

הנהלה ראשית של החברה להוצאת אנציקלופדיות בע"מ
מאיר (ז"ל) וברכה פלאי

הכרך סודר נדפס בדפוס מסדה בע"מ, רמת-גן, ההגהות — ע"י עוזר רבין ושרה יטה, M.A.
התמונות הצבעוניות נדפסו בדפוס מסדה, הגלופות הוכנו בציגוקוגראמיה מ. פיקובסקי, ירושלים
ציור ומיטוי — רבקה קלירס

© כל הזכויות שמורות להוצאה. ביחוד זכויות תרגום, קיצורים, צילומים והעתקות
COPYRIGHT BY ENCYCLOPAEDIA PUBLISHING COMPANY, LTD.
PRINTED IN ISRAEL

המערכת הבללית לברך ט"ו

העורך הראשי:
פרופ' ב. נתניהו

מנהל המערכת:
א. פלאי, M. A.

המערכת המרכזית

מחלקת מקצועות היהדות : פרופ' יהושע גוטמן
מחלקת מקצועות הרוח : פרופ' ב. אקצין, פרופ' ש. ה. ברגמן,
פרופ' ב. נתניהו
מחלקת מקצועות הטבע : פרופ' ישעיהו ליבוביץ
מחלקת מקצועות הטכניקה : פרופ' שלמה ליפצין
עורך-מישנה כללי : שמהה ב"ק, M. A.

המזכירות המדעית

המזכיר הכללי:

שמהה ב"ק, M. A.

אליהו פלדמן, M. A. / מקצועות-היהדות; יהודית פלדמן-זילברפניג, M. A. / מקצועות-הרוח;
ד"ר ג. ליבוביץ / מקצועות-הטבע; מלכה טרגן, M. Sc. / בוטאניקה וזואולוגיה

עורכי המדורות הראשיים בברך

פרופ' מ. אבריונה ..	גאוגרפיה היסטורית של א"י;	פרופ' מ. אבריונה ..	גאוגרפיה היסטורית של א"י;
פרופ' מ. אכנימלך ..	ארכאולוגיה כללית וארצישראלית	פרופ' מ. אכנימלך ..	גאולוגיה
פרופ' א. א. אורבך ..	תלמוד; ספרות רבנית	פרופ' א. א. אורבך ..	תלמוד; ספרות רבנית
פרופ' ש. נ. איזנשטדט ..	סוציולוגיה	פרופ' ש. נ. איזנשטדט ..	סוציולוגיה
ד"ר מ. אלון ..	משפט עברי	ד"ר מ. אלון ..	משפט עברי
פרופ' א. אלכסנדר ..	פיסיקה	פרופ' א. אלכסנדר ..	פיסיקה
ד"ר ג. אלקושי ..	ביבליוגראפיה; ספרות עברית חדשה	ד"ר ג. אלקושי ..	ביבליוגראפיה; ספרות עברית חדשה
	(עורך-מישנה)		(עורך-מישנה)
פרופ' ב. אקצין ..	מדעי-המדינה	פרופ' ב. אקצין ..	מדעי-המדינה
פרופ' ד. אשבל ..	מטאורולוגיה	פרופ' ד. אשבל ..	מטאורולוגיה
פרופ' י. בך-תור ..	מינראלוגיה; פטרוגראפיה	פרופ' י. בך-תור ..	מינראלוגיה; פטרוגראפיה
פרופ' ר. בקי ..	סטאטיסטיקה ודמוגרפיה כללית	פרופ' ר. בקי ..	סטאטיסטיקה ודמוגרפיה כללית
ד"ר א. י. בראזור ..	גאוגרפיה	ד"ר א. י. בראזור ..	גאוגרפיה
פרופ' ש. ה. ברגמן ..	פילוסופיה כללית	פרופ' ש. ה. ברגמן ..	פילוסופיה כללית
ד"ר ש. פרימן ..	ספרות עברית חדשה;	ד"ר ש. פרימן ..	ספרות עברית חדשה;
	תולדות הציונות באירופה המזרחית		תולדות הציונות באירופה המזרחית
פרופ' יהושע גוטמן ..	מקרא; ספרות יהודית הלניסטית;	פרופ' יהושע גוטמן ..	מקרא; ספרות יהודית הלניסטית;
	הכמת-ישראל		הכמת-ישראל
פרופ' ש. הורביץ ..	חקלאות	פרופ' ש. הורביץ ..	חקלאות
פרופ' מ. זהרי ..	בוטאניקה	פרופ' מ. זהרי ..	בוטאניקה
ד"ר י. זוסמן ..	{ תורת-המשפט	ד"ר י. זוסמן ..	{ תורת-המשפט
פרופ' ג. טדסקי (עורך-יועץ) ..			
פרופ' א. זילברנר ..	סוציאליזם; תולדות המחשבה הכלכלית	פרופ' א. זילברנר ..	סוציאליזם; תולדות המחשבה הכלכלית
יוסף טל ..	מוסיקה	יוסף טל ..	מוסיקה
ד"ר א. טרסקובר ..	סוציולוגיה ודמוגרפיה של היהודים	ד"ר א. טרסקובר ..	סוציולוגיה ודמוגרפיה של היהודים
ד"ר ע. יאפיה-הופמאן ..	אמנות	ד"ר ע. יאפיה-הופמאן ..	אמנות
פרופ' ש. ייבין ..	פרופ' ש. ייבין ..	פרופ' ש. ייבין ..	פרופ' ש. ייבין ..
ד"ר א. מ. ירושלם ..	היסטוריה כללית ביה"ב	ד"ר א. מ. ירושלם ..	היסטוריה כללית ביה"ב
	ובתקופה החדשה		ובתקופה החדשה
פרופ' ב"ק, M. A. ..	תולדות היהודים ברוסיה	פרופ' ב"ק, M. A. ..	תולדות היהודים ברוסיה
פרופ' יהושע ליבוביץ ..	תולדות הרפואה	פרופ' יהושע ליבוביץ ..	תולדות הרפואה
פרופ' ישעיהו ליבוביץ ..	מדעי-הטבע; רפואה	פרופ' ישעיהו ליבוביץ ..	מדעי-הטבע; רפואה
פרופ' סול (שלמה) ליפצין ..	ספרות גרמנית חדשה;	פרופ' סול (שלמה) ליפצין ..	ספרות גרמנית חדשה;
	ספרות יידיש		ספרות יידיש
פרופ' א. א. מנדילוב ..	ספרות אנגלית	פרופ' א. א. מנדילוב ..	ספרות אנגלית
פרופ' ב. נתניהו ..	תולדות היהודים ביה"ב המאוחרים;	פרופ' ב. נתניהו ..	תולדות היהודים ביה"ב המאוחרים;
	תולדות הציונות במערב		תולדות הציונות במערב
פרופ' מ. צ. סגל ..	פרשנות-המקרא	פרופ' מ. צ. סגל ..	פרשנות-המקרא
פרופ' י. י. פולוצקי ..	בלשנות כללית	פרופ' י. י. פולוצקי ..	בלשנות כללית
פרופ' ד. פטינקין ..	כלכלה	פרופ' ד. פטינקין ..	כלכלה
פרופ' ג. פינברג ..	משפט בינלאומי	פרופ' ג. פינברג ..	משפט בינלאומי
פרופ' ש. פינס ..	פילוסופיה יהודית	פרופ' ש. פינס ..	פילוסופיה יהודית
א. פלדמן, M. A. ..	תולדות היהודים באירופה המזרחית	א. פלדמן, M. A. ..	תולדות היהודים באירופה המזרחית
	(עורך-מישנה)		(עורך-מישנה)
פרופ' מ. פלסנר ..	אסלאם	פרופ' מ. פלסנר ..	אסלאם
פרופ' ח. פרי (פלאום) ..	בלשנות וספרויות רומאניות;	פרופ' ח. פרי (פלאום) ..	בלשנות וספרויות רומאניות;
	ספרות גרמנית; תאטרון		ספרות גרמנית; תאטרון
פרופ' א. ה. פרנקל ..	מאתמאטיקה	פרופ' א. ה. פרנקל ..	מאתמאטיקה
ד"ר ש. קוגלמאס ..	פסיכולוגיה	ד"ר ש. קוגלמאס ..	פסיכולוגיה
ד"ר בצלאל (פסיל) רות ..	תולדות היהודים באיטליה	ד"ר בצלאל (פסיל) רות ..	תולדות היהודים באיטליה
	ובאנגליה		ובאנגליה
פרופ' מ. ריינר (עורך-יועץ) ..	טכניקה	פרופ' מ. ריינר (עורך-יועץ) ..	טכניקה
פרופ' א. שליט ..	היסטוריה יוונית ורומית	פרופ' א. שליט ..	היסטוריה יוונית ורומית

רשימת המחברים המשתתפים בברך ט"ו

אבי-יונה מיכאל, ד"ר

ירושלים, פרופסור-חבר באוניברסיטה העברית / גאוגרפיה היסטורית של ארץ-ישראל; ארכאולוגיה כללית וארצישראלית

אבנימלך משה, ד"ר

ירושלים, פרופסור-חבר באוניברסיטה העברית / גאולוגיה

אבנרי (ליכטנשטיין) צבי, ד"ר

חיפה / תולדות היהודים בגרמניה, בספרד ובצרפת; חכמת-ישראל

אומן רוברט ג'ון, ד"ר

ירושלים, מרצה באוניברסיטה העברית / מאתמטיקה

אורלינסקי משה צבי, ד"ר

ניו-יורק, פרופסור ב"מכון לדת ישראל" / הערך: הרפר, ויליס ריני

אחימאיר אב"א, ד"ר

רמת-גן / ספרות רוסית; היסטוריה של רוסיה

אטינגר שמואל, ד"ר

ירושלים, מרצה באוניברסיטה העברית / תולדות היהודים ברוסיה

אייזנשטדט שמואל נח, ד"ר

ירושלים, פרופסור באוניברסיטה העברית / סוציולוגיה

אלון מנחם, ד"ר

ירושלים, מרצה באוניברסיטה העברית / משפט עברי

אלוף יהושע

רמת-גן, מפקח-מרכז ראשי על החינוך הגופני, משרד החינוך והתרבות / הערך: התעמלות

אלטמן שמעון צבי אלכסנדר, הרב ד"ר

וולתאם (אה"ב), פרופסור באוניברסיטה ע"ש בראנדייס / פילור סופיה יהודית

אלקושי גדליהו, ד"ר

ירושלים, מרצה באוניברסיטה של תל-אביב / ספרות עברית חדשה

אפלביאום שמעון, ד"ר

ירושלים, מרצה באוניברסיטה של תל-אביב / הערך: הרקולנאום

אקצין בנימין, ד"ר

ירושלים, פרופסור באוניברסיטה העברית / מדע-המדינה; משפט קונסטטיטוציוני; יחסים בינלאומיים

ארנסט זאב, ד"ר אינז'

חיפה, מרצה בכיר בטכניון — המכון הטכנולוגי לישראל / הערך: הרמה, מתקני

ארצי פנחס, ד"ר

ירושלים, מרצה ראשי באוניברסיטת בראילן / הערך: הרוזני, בדיך

אשתור אלי, ד"ר

ירושלים, מרצה באוניברסיטה העברית / אסלאם

באזמגארט דוד, ד"ר

ניו-יורק, לשעבר פרופסור באוניברסיטה של ברלין / הערך: הרדר, יוהן גוטפריד

בזדנהיימר שמעון, ד"ר (ז"ל)

ירושלים, לשעבר פרופסור באוניברסיטה העברית / זואולוגיה

בזרג יוסף, ד"ר

ירושלים, שריהסעד / הערך: וולפסברג-אביעד, ישעיהו

ביבר מרגרט, PH. D.

ניו-יורק, פרופסור אמריטוס באוניברסיטה של גיסן; לשעבר פרופסור-חבר באוניברסיטה של "קולומביה" / הערך: הרמוגנס (ארדיכל)

ביין אלכסנדר, ד"ר

ירושלים, מנהל הארכיון הציוני המרכזי; גז המדינה / הערך: תאודור הרצל; תולדותיו

ביינארט חיים, ד"ר

ירושלים, מדריך באוניברסיטה העברית / הערך: הפ! הפ!

בילסקוב-יאנסן פרדריק יוליוס, ד"ר

קופנהאגן, פרופסור באוניברסיטה / הספרות הסקאנדינאויות

בלומנארט עליזה, ד"ר

ירושלים / היסטוריה כללית

בן-אבא רב, M. Sc.

ירושלים / הערך: וודבין (בחלקו)

בן-פורת מרים

ירושלים, שופטת בבית-המשפט המחוזי / תורת-המשפט

בן-שמאי מאיר הלל, ד"ר

ירושלים / כימיה; פיסיקה

בראזור אברהם יעקב, ד"ר

ירושלים / גאוגרפיה

ברנמן שמואל הוגו, ד"ר

ירושלים, פרופסור אמריטוס באוניברסיטה העברית / פילוסופיה כללית וחדשה

ברזיר יוסף, אינז'

חיפה, פרופסור בטכניון — המכון הטכנולוגי לישראל / טכניקה

ברזמן שלמה, ד"ר

ירושלים, חבר-מחקר באוניברסיטה העברית / הערך: (ת)הסתדרות הכללית של העובדים העברים בא"י

ברש משה, ד"ר

ירושלים, מרצה באוניברסיטה העברית / הערך: הרה (ארה), הואן דה

בוטמן יהושע

ירושלים, פרופסור-חבר באוניברסיטה העברית / הערך: הקטיוס מאבדרה

בולדשמיט אלשיבע, ד"ר

ירושלים, פרופסור-חבר באוניברסיטה העברית / זואולוגיה

גיל עמנואל

תל-אביב / ספורט

גינז אומה

חיפה / ספרות צ'כית

גלבר נתן מיכאל, ד"ר

ירושלים / תולדות היהודים בפולניה ובאוסטריה

גן הרולד דיל, M. A.

לינקולן יוניברסיטי (פנסילוניה), פרופסור-עוזר באוניברסיטה / הערך: הררו

גנצל פרנרד רב, ד"ר

ניו-יורק / היסטוריה כללית חדשה

גרבל אירנה, ד"ר

ירושלים, מורה באוניברסיטה העברית / בלשנות

גרבר-טלמון יונינה, ד"ר

ירושלים, מרצה באוניברסיטה העברית / סוציולוגיה

גרינץ יהושע מאיר, ד"ר

ירושלים, מרצה באוניברסיטה של תל-אביב / מקרא; ספרים חיצוניים; מורה קדום

דיאמאנט פאול יוסף, ד"ר

ירושלים / הרצל, משפחת

- הכרמן אברהם מאיר**
ירושלים, מנהל ספריית שוקן / הערך: וולף, יהון כריסטוף
- הורביץ שמואל, ד"ר**
רחובות, פרופסור-חבר באוניברסיטה העברית / חקלאות
- הורוביץ יהושע, ד"ר**
בני-ברק / ספרות רבנית; ספרות המחשבה היהודית
- הימן מיכאל, ד"ר**
ירושלים / הערך: הרליץ, גאורג
- הימן רודולף, אינז'**
חיפה, מרצה בכיר בטכניון — המכון הטכנולוגי לישראל / הערך: השתזה
- הירש זיגפריד (שמואל), ד"ר**
חיפה, מרצה בכיר אורח בטכניון — המכון הטכנולוגי לישראל / הערך: הפריה (בחלקו)
- הלוי נדב, ד"ר**
ירושלים, מנכ"ל באוניברסיטה העברית (השלוחה בת"א) / כלכלה
- הר משה דוד, M. A.**
תל-אביב / הערך: הרוגיימלכות
- הרן מנחם, ד"ר**
ירושלים, מנכ"ל באוניברסיטה העברית / מקרא
- וינמאן ה. פ., ד"ר**
אמסטרדאם / הערך: וויסוס, גרדוס יוהנס
- ורבלובסקי רפאל יהודה צבי, ד"ר**
ירושלים, מרצה באוניברסיטה העברית / דת
- ז'בוטינסקי ערי**
חיפה, פרופסור-משנה בטכניון — המכון הטכנולוגי לישראל / הערך: וולטרה, ויטו
- זהרי מיכאל, ד"ר**
ירושלים, פרופסור באוניברסיטה העברית / בוטאניקה
- זוסמן יואל, ד"ר**
ירושלים, שופט בבית-המשפט העליון / תורת-המשפט
- זיו מיכאל, ד"ר**
ירושלים / הערך: התישבות
- זילברנר אדמונד, ד"ר**
ירושלים, פרופסור-חבר באוניברסיטה העברית / סוציאליזם; תולדות המחשבה הכלכלית
- חריש יוסף**
ירושלים, שופט בבית-משפט השלום / תורת-המשפט
- טל יוסף**
ירושלים / מוסיקה
- טריגן מלכה, M. Sc.**
ירושלים / בוטאניקה; זואולוגיה
- טריטקובר אריה, ד"ר**
ירושלים, לשעבר מרצה באוניברסיטה העברית / סוציולוגיה ודמו-גראפיה של היהודים
- יאמאדה צ', פראנסיס, ד"ר**
טוקיו / אמנות סינית ויאפאנית
- יאפרה-הופמאן ערית, ד"ר**
ירושלים, חבר-הוראה באוניברסיטה העברית / אמנות
- ייבין שמואל, M. A.**
ירושלים, פרופסור באוניברסיטה של תל-אביב / מקרא; המזרח הקדום (אגיפטולוגיה)
- יערי אברהם**
ירושלים / הערך: וולטרה, משולם בן מנחם
- ירדני אגמון גליה, B. A.**
ירושלים / הערך: וודויל
- ירון ראובן, ד"ר**
ירושלים, מרצה באוניברסיטה העברית / הערך: הרדויק, פיליפ יורק
- ירושלם אדמונד מאיר, ד"ר**
ירושלים / היסטוריה כללית בימי הביניים ובתקופה החדשה
- כהן יהודה**
ירושלים, שופט בבית-המשפט המחוזי / תורת-המשפט
- כהן שלום יעקב, ד"ר**
ירושלים, מרצה באוניברסיטה העברית / ספרות אנגלית
- כ"ץ מאיר, ד"ר**
ירושלים / מוסיקה
- כ"ץ שמוחה, M. A.**
ירושלים / תולדות היהודים ברוסיה; ספרות רוסית והיסטוריה של רוסיה
- לוריאן אלכסנדר, ד"ר**
ירושלים, מנכ"ל באוניברסיטה העברית / הערך: השדאו, בוגדן פטריצ'קו
- לזר משה, ד"ר**
ירושלים, מנכ"ל באוניברסיטה העברית / ספרות צרפתית
- ליבוביץ אורי, ד"ר**
ירושלים / הערך: הרדמה
- ליבוביץ גרטה, ד"ר**
ירושלים / פסיקה; מאתמאטיקה
- ליבוביץ יהושע, ד"ר**
ירושלים, פרופסור-חבר קליני באוניברסיטה העברית / רפואה; תולדות הרפואה
- ליבוביץ ישעיהו, ד"ר**
ירושלים, פרופסור-חבר באוניברסיטה העברית / כימיה; ביולוגיה; רפואה; פילוסופיה
- ליבנה אליעזר**
ירושלים / סוציאליזם
- ליון א. ארתור, M. A.**
לונדון, מפקח המחלקה לקראמיקה, המוזיאון ע"ש ויקטוריה ואלברט / אמנות
- ליפצין סול (שלמה), ד"ר**
ניו-יורק, פרופסור ב"סיטי קולג' / ספרות גרמנית חדשה; ספרות יידישית
- לפידות רות, ד"ר**
ירושלים, מדריכה באוניברסיטה העברית / הערך: הפקר, שטח-
- מיוזם הלמוט, ד"ר**
ירושלים, פרופסור-חבר באוניברסיטה העברית / הערך: הפלה (בחלקו)
- מינץ סידיני, ג., ד"ר**
ניו-הייוון, פרופסור-חבר באוניברסיטת ייל / הערך: וודון
- מינקוביץ אברהם, ד"ר**
ירושלים, מנכ"ל באוניברסיטה העברית / פסיכולוגיה
- מנדילוב אברהם אדם, ד"ר**
ירושלים, פרופסור-חבר באוניברסיטה העברית / בלשנות וספרות אנגלית
- מנדל ברנארד, ד"ר**
ירושלים, מרצה אורח באוניברסיטה העברית / הערך: הרגל
- מנדל קורט, ד"ר**
רחובות, מרצה באוניברסיטה העברית / הערך: הרכבה
- משלר מיכאל, ד"ר**
ירושלים, מנכ"ל באוניברסיטה העברית / הערך: הרדי, גודפרי הרולד
- נבו רות, ד"ר**
ירושלים, מדריכה באוניברסיטה העברית / ספרות אנגלית
- נוה פנינה, ד"ר (פ. בת-שלה)**
ירושלים, חבר-מחקר באוניברסיטה העברית / ספרות גרמנית
- נתניהו ב., ד"ר**
ירושלים, פרופסור ב"דרופסי קולג'", פילאדלפיה / הערך: תאודור הרצל; משנתו הציונית, פעולתו המדינית ואישיותו

- סדובסקי אריה, ד"ר**
ירושלים, פרופסור-חבר אמריטוס באוניברסיטה העברית / רפואה
- סזמברג סמיואל ל., ד"ר**
ניו-יורק, פרופסור ב"סיטיקולג' / תאטרון אמריקני
- סטורמנט זילם קרטיס, ד"ר**
ושינגטון, המכון ע"ש סמיתסון / הערך: הרדליצ'קה, אליש
- סירמונטה יוסף ברוך, ד"ר**
ירושלים / פילוסופיה של ימיהביניים; ספרות איטלקית
- סלוצקי יהודה, ד"ר**
תל-אביב / הערך: "ווסהוד"
- סמבורסקי שמואל, ד"ר**
ירושלים, פרופסור באוניברסיטה העברית / הערך: הרון
- פזאח אוריאל גאסטון, ד"ר**
ירושלים / הערך: התאבות (בחלקו)
- פולאק אברהם נ., ד"ר**
תל-אביב, פרופסור באוניברסיטה של תל-אביב / תולדות היהודים ברוסיה; אסלאם
- פוקס אלכסנדר, ד"ר**
ירושלים, פרופסור-חבר באוניברסיטה העברית / היסטוריה עתיקה
- פזרטמאן אדולף, ד"ר**
באזל, פרופסור באוניברסיטה / הערך: התפתחות, תורת ה' (בחלקו)
- פיינמן דניאל אבוהב, ד"ר**
ירושלים, מרצה באוניברסיטה העברית / ספרות אנגלית
- פינס שלמה, ד"ר**
ירושלים, פרופסור באוניברסיטה העברית / פילוסופיה יוונית; פילוסופיה יהודית ואסלאמית ב"הב"
- פינקלשטיין מיכאל, ד"ר**
ירושלים, פרופסור-חבר באוניברסיטה העברית / הערך: הפרשה פנימית (בחלקו)
- פיק פנחם, M. A.**
ירושלים / הערך: וגם
- פלדמן אליהו, M. A.**
ירושלים / תולדות היהודים ברומניה
- פלובר דוד ג., ד"ר**
ירושלים, מרצה באוניברסיטה העברית / נצרות
- פרי (פלאום) חירם, ד"ר**
ירושלים, פרופסור באוניברסיטה העברית / בלשנות וספרויות רומאניות
- פרליס איזה**
חולון / הערך: הרצקה, תאודור
- פרלמן משה, ד"ר**
לוס אנג'לס, פרופסור באוניברסיטה של קאליפורניה / אסלאם
- פרלמן שלום, ד"ר**
ירושלים, מרצה באוניברסיטה העברית / תרבות קלאסית
- פרנקל בנימין, ד"ר**
ירושלים, מדיין באוניברסיטה העברית / הערך: התאבות
- קוגלמאס שלמה, ד"ר**
ירושלים, מרצה באוניברסיטה העברית / הערך: ודורות, רוברט ששנז
- קוסמאלה האנס, ד"ר**
ירושלים, מנהל המכון השוודי לתאולוגיה / נצרות
- קופף לוטר, ד"ר**
ירושלים, בית הספרים הלאומי והאוניברסיטאי / אסלאם
- קטן משה, Lic. Lett.**
ירושלים, בית הספרים הלאומי והאוניברסיטאי / ספרות צרפתית חדשה
- קפלן צבי**
ירושלים / תלמוד; ספרות רבנית
- קצנברג נתנאל, M. A.**
רמת-גן, מדיין באוניברסיטת בר-אילן / הערך: ו'וני, וילמוש
- רבינוביץ אוסקאר ק., ד"ר**
ניו-יורק / הערך: וולפסון, דוד
- רבינוביץ יוחנן יעקב, ד"ר (ז"ל)**
ירושלים, לשעבר פרופסור-חבר באוניברסיטה העברית / הערך: הרשאה במשפט העברי
- רובינמן נחמיה, ד"ר**
ניו-יורק / הערך: השמדת-יעם
- רוזלאר מרדכי, ד"ר**
ירושלים / ספרות הולנדית
- רוזן חיים, ד"ר**
ירושלים, מרצה באוניברסיטה העברית / בלשנות כללית
- רוזן אברהם**
ירושלים / אמנות
- רוזנטל יהודה, ד"ר**
שיקגו / הערך: וגנייל, יוהן כריסטוף
- רוטשילד שלום אלכסנדר, ד"ר**
ניו-יורק, מרצה בבית-המדרש לרבנים באמריקה / הערך: השל, אברהם יהושע
- רות בצלאל (סטיל), ד"ר**
אוכספורד, מרצה באוניברסיטה / תולדות היהודים באנגליה ובאיטליה
- רמז-גיל קארלום, ד"ר**
ירושלים, מדיין באוניברסיטה העברית / ספרות ספרדית
- שאל אברהם**
חיפה, שופט בבית-המשפט המחוזי / הערך: הצלה
- שוחט עזריאל, ד"ר**
ירושלים / הערך: תנועת-ההשכלה בישראל
- שטיין לאונארד**
לונדון / הערך: הצהרת בלפור
- שטיינר יעקב**
ירושלים / הערך: התמכרות
- שלוו אליהו הילדגארד, M. A.**
ירושלים, אסיסטנטית מן המניין באוניברסיטה העברית / ספרות אנגלית
- שלום גרשם, ד"ר**
ירושלים, פרופסור באוניברסיטה העברית / קבלה
- שליט אברהם, ד"ר**
ירושלים, פרופסור-חבר באוניברסיטה העברית / היסטוריה עתיקה; תולדות הבית השני
- שפיר אוטו עמנואל**
רמת-גן / פילוסופיה כללית; הערך: השכלה

ראשי-תיבות של שמות המחברים

יהודה סלוצקי =	י. ס.	אב"א אחימאיר =	א. אח.
יהודה רוזנטאל =	י. ר.	אברהם אדם מנדילוב =	א. א. מ.
יעקב שטיינר =	י. ש.ט.	אלי אשתור =	א. א.ש.
לותר קופף =	ל. ק.	אלכס ביין =	א. ב.
לאונארד שטיין =	ל. ש.	אברהם ג. פולאק =	א.ב. ג. פ.
משה אבנימלך =	מ. א.	אברהם שאל =	א.ב. ש.
מיכאל אבי-יונה =	מ. א. י.	אלישבע גולדשמידט =	א. ג.
מרגרט ביבר =	מ. ב.	אירנה גרביל =	א. ג.ל.
מרים בן-פורת =	מ. ב.פ.	אוריאל גאסטון פואה =	א. ג. פ.
משה דוד הר =	מ. ד. ה.	אדולף פורטמן =	א.ד. פו.
מנחם הרן =	מ. ה.	אליס הילדגארד שלוי =	א. ה. ש.
מאיר הלל בן שמאי =	מ. ה. ב.	אורי ליבוביץ =	א.ו. ל.
מיכאל זהרי =	מ. ז.	אדמונד זילברנר =	א. ז.
מיכאל זיו =	מ. ז.	אריה טרטקובר =	א. ט.
מלכה טרגן =	מ. ט.	אברהם יערי =	א. י.
מאיר כ"ץ =	מ. כ.	אברהם יעקב בראוור =	א. י. בר.
משה לור =	מ. ל.	אלכסנדר לוויאן =	א. ל.
מיכאל משלר =	מ. מ.ש.	אליעזר ליבנה =	א. ל.ב.
מנחם אלוץ =	מ. מ. א.	אברהם מינקוביץ =	א. מ.
מיכאל פינקלשטיין =	מ. פ.	אברהם מאיר הברמן =	א. מ. ה.
משה צבי אורלינסקי =	מ. צ. א.	אדמונד מאיר ירושלם =	א. מ. י.
מרדכי רוולאר =	מ. ר.	אריה סדובסקי =	א. ס.
נדב הלוי =	נ. ה.	אוטו עמנואל שפיר =	א. ע. ש.
נתן מיכאל גלבר =	נ. מ. ג.	אליהו פלדמן =	א. פ.
נתנאל קצבורג =	נ. ק.	אלכסנדר פוקס =	א. פו.
נחמיה רובינסון =	נ. רו.	איזה פרליס =	א. פ.ר.
סידני ו. מינץ =	ס. ו. מ.	אוסקר ק. רבינוביץ =	א. ק. ר.
סול (שלמה) ליפצין =	ס. ל.	אברהם רונן =	א. רו.
סמיואל ל. סומברג =	ס. ל. ס.	א. ארתור ליין =	א. ר. ל.
עליזה בלומגארט =	ע. ב.	אברהם שליט =	א. ש.
עמנואל גיל =	ע. ג.	בנימין אקצין =	ב. א.
עדית יאפוי-הופמאן =	ע. י.ה.	בנרד דב גנצל =	ב. ד. ג.
עזריאל שוחט =	ע. ש.	בנרד מנדל =	ב. מ.נ.
פנחס ארצי =	פ. א.ר.	ב. נתניהו =	ב. נ.
פרדריק יוליוס בילסקוביאנסן =	פ. י. ב.	בנימין פרנקל =	ב. פ.
פאול יוסף דיאמאנט =	פ. י. ד.	בצלאל רות =	ב. ר.
פנינה נוה (בת-שלה) =	פ. נ.	גדליהו אלקושי =	ג. א.
פנחס פיק =	פ. פ.	גליה ירדני אגמון =	ג. י. א.
צבי אבנרי =	צ. א.	גרטה ליבוביץ =	ג. ל.
רפאל יהודה צבי ורבלובסקי =	צ. ו.	גרשם שלום =	ג. ש.
צ'י. פראגסיס יאמאדה =	צ'י. פ.	דניאל אבוהב פיינמן =	ד. א. פ.
צבי קפלן =	צ. ק.	דוד באומגארדט =	ד. ב.
קורט מנדל =	ק. מ.	דוד ג. פלוטר =	ד. ג. פ.
רוברט ג'ון אומן =	ר. ג. א.	הלמוס מיוזם =	ה. מ.
רודולף הימן =	ר. ה.	ה. פ. וינגמאן =	ה. פ. ו.
ראובן ירון =	ר. י.	הנס קוסמאלה =	ה. ק.
רות לפידות =	ר. ל.פ.	זאב ארנסט =	ז. א.
רות נבו =	ר. נ.	חיים ביינארט =	ח. ב.
שמואל אסינגר =	ש. א.ט.	חירם פרי (פלאום) =	ח. פ.
שמעון אפלבאום =	ש. א.פ.	חיים רוזן =	ח. ר.
שלום אלכסנדר רוטשילד =	ש. א. ר.	יהושע אלוף =	י. אל.
שלמה ברימן =	ש. ב.	יוסף ברוך סירמונטה =	י. ב. ס.
שמואל הוגו ברגמן =	ש. ה. ב.	יוסף בריר =	י. בר.
שמואל הורביץ =	ש. הו.	יהושע גוטמן =	י. ג.
זיגפריד (שמואל) הירש =	ש. ה.י.	יוניגה גרבר-טלמן =	י. ג. ט.
שמואל ייבין =	ש. י.	יהושע הורוביץ =	י. הו.
שלום יעקב כהן =	ש. י. כ.	יהושע ליבוביץ =	י.ה. ל.
שמחה כ"ץ =	ש. כ.	יואל זוסמן =	י. ז.
שמואל נח אייזנשטדט =	ש. נ. א.	יוסף חריש =	י. ח.
שמואל סמבורסקי =	ש. ס.	יוסף טל =	י. ט.
שלמה פינט =	ש. פ.	יוחנן יעקב רבינוביץ =	י. י. ר.
שלום פרלמן =	ש. פ.ר.	יהודה כהן =	י. כ.
שמעון צבי אלכסנדר אלטמן =	ש. צ. א.	ישעיהו ליבוביץ =	י. ל.
שלמה קוגלמאס =	ש. ק.	יהושע מאיר גרינץ =	י. מ. ג.

ראשי-תיבות וקיצורים

מלח' = מלחמות
 מ"מ = מלימטר
 ממ"ע, מ"ע, מע"ק = מסר מעוקב
 מנח' = מנחות
 מס' או מס. = מספר
 מס' = מסכת
 מס"ב = מסילת-ברזל
 מסה"ב = מסילת-הברזל
 מעש' = מעשרות
 מ"ץ או מ"ץ = מורה צדק
 מ"ר = מסר מרובע
 משנ' = משניות
 נדר' = נדרים
 נר' = נולד
 נחמ' = נחמיה
 ס' = ספר
 סט. = סנט
 ס"י = סימן
 ס"מ = סנטימטר
 סמ"ג = ספר מצוות גדול
 סמ"ק = סנטימטר מעוקב
 סמ"ר = סנטימטר מרובע
 סנה' = סנהדרין
 ספר' = ספרדית
 ס"ת = ספר תורה
 ע' וגם ע"י = עיין
 ע"א, ע"ב = עמוד א', עמוד ב'
 עבה"י = עבר הירדן
 ע"ד = על דבר
 עוב' = עובדיה
 עז' = עזרא
 ע"ז = עבודה זרה
 ע"י = עיין
 ע"י = על יד ; על ידי
 ע"ז = על ידי זה
 עיר' = עירובין
 ע"כ = על כן
 עכ"ם = עובדי כוכבים ומזלות
 עכ"פ = על כל פנים
 עמ' = עמוד, עמודים
 ע"ג = על גהר
 ענ"מ = על גהר מיין
 ע"ע = עיין ערך, עיין ערכים
 ע"פ או עפ"י = על פי
 עפ"ר = על פי רוב
 ערב' = ערבית
 ע"ש = על שם
 פ' = פרשת ; פרק
 פדר"א = סרקי דרכי אליעזר
 פ"י = פירוש
 פס' = פסחים
 פס"ד = פסק-דין
 פסיקתא דר"ב = פסיקתא דרב כהנא
 פס"י = פסיקתא
 פס"ד = פסיקתא רבתי
 פפר"מ = פראנקפורט דמיין
 צ"ל = צריך להיות
 צרפ' = צרפתית
 ק"ג = קילוגראם
 קדמ' = קדמונית

ויק' = ויקרא
 ויק"ר = ויקרא רבה
 וכד' = וכדומה
 וכר' = וכולי
 וכיר"ב = וכיוצא בזה
 ז"א או ז.א. = זאת אומרת
 ז"ל = זכרונו לברכה
 ח"א = חלק א'
 ח"ב = חלק ב', וכיר"ב
 חב"ד = חכמה, בינה, דעת
 חו"ל = חוץ לארץ
 חול' = חולין
 חו"מ = חושן משפט
 חו"ל = חכמינו זכרונו לברכה
 חיד"א = חיים יוסף דוד אולאי
 ח"ן = חכמה גסתרה
 חשמ"א = חשמונאים א'
 חשמ"ב = חשמונאים ב'
 ט"ז = טורי זהב
 יבמ' = יבמות
 יה"ב = ימי הביניים
 יהו"ע = יהושע
 יור"ד = יורה דעה
 יו" = יונית
 יו"ט = יום טוב
 יור"ר = יושב ראש
 יחו' או יחוק' = יחזקאל
 ילק"ש = ילקוט שמעוני
 יצ"ו = ישמחה צורו וגואלו
 ירוש' או יר' = ירושלמי
 ירמ' = ירמיהו
 יש' או ישע' = ישעיהו
 יש"ר = יצחק שמראל רג"ו
 או יוסף שלמה רופא (מקאנדיאה)
 ית"ש = יתברך שמו
 כה"י או כ"י = כתב-היד
 כה"ע = כתב-העת
 כה"ק = כתב-הקודש
 כיר"ב = כיוצא בזה
 כי"ח = כל ישראל חברים
 כ"מ = כמה מקומות
 כנ"ל = כנזכר למעלה
 כ"ע = כתביעת
 כר' = כריתות
 כת' = כתובות
 כת"י = כתב-יד
 לאט' = לאטינית
 לסה"ג = לספירת הנוצרים
 לפסה"ג = לפני ספירת הנוצרים
 ט' = מסר
 מהד' = מהדורה
 מה"ר = מורנו הרב
 מהר"ל = ר' יעקב בן משה הלוי מולין
 מהר"ל = מורנו הרב ר' ליווא (מפראג)
 מו"מ = משא ומתן
 מו"ג = מורה נבוכים
 מו"ק = מועד קטן
 מי' = מיכה
 מל"א = מלכים א'
 מל"ב = מלכים ב'

א"ב = אלף בית
 אב"ד = אב בית-דין
 אדמו"ר = אדוננו, מורנו ורבנו
 אדרי"ג = אבות דרבי נתן
 אה"ב = ארצות-הברית
 אה"ע או אהע"ז = אבן העזר
 או"ח = אורח חיים
 אר"מ או אר"ם = אומות מאוחדות
 אח"כ = אחר-כך
 אי"ט = איטלקית
 איכ"ר = איטה רבתי
 אנג' או אנגל' = אנגלית
 אע"פ = אף-על-פי
 אעפ"כ = אף-על-פי-כן
 אר"י = (ה)אלהי ר' יצחק (לודיא)
 אשכנזי ר' יצחק
 ארמ' = ארמית
 ב' = בבלי
 ב"ב = בבא בתרא
 ב"ח = בית חדש
 ביבל. = ביבליוגראפיה
 ביה"ד = בית-הדין
 ביהכ"ג = בית-הכנסת
 ביהמ"ד = בית-המדורש
 ביה"ט = בית-הספר
 בכור' = בכורות ; בכורים
 בכ"מ = בכל מקום
 ב"מ = בבא מציעא
 במד' או במ' = במדבר
 במד"ר או במ"ר = במדבר רבה
 בס"ה = בסך הכל
 בעה"ח = בעלי-החיים
 בעש"ט = בעל שם טוב
 ב"ק = בבא קמא
 ב"ר = בראשית רבה
 ברא' או בר' = בראשית
 ברכ' = ברכות
 ג' = גראם
 גיט' = גיטין
 ג"כ = גם כן
 גרמ' = גרמנית
 דב' = דברים
 דב"ד = דברים רבה
 ד"ה = דיבור המתחיל
 דה"א או דה"א = דברי הימים א'
 דה"ב או דה"ב = דברי הימים ב'
 דו"ח = דין וחשבון
 דיי' = דברי ימי ישראל
 דנ' = דניאל
 ה"א = ה' אלפים ; הלכה א'
 ה"ר = הושע
 הול' = הולאנדיית
 הונג' = הונגאריית
 הוצ' = הוצאה, הוצאת
 הור"י = הוריות
 הל' = הלכה, הלכות
 הגו' = הנוכר
 הנ"ל = הנזכר למעלה
 הקב"ה = הקדוש ברוך הוא
 וגר' = וגומר

ראשי-תיבות וקיצורים [המשך]

שהש"ר = שיר השירים רבה	רי"ף = ר' יצחק אלפסי	קה"ר = קהלת רבה
שו' או שופ' = שופטים.	רלב"ג = ר' לוי בן גרשום	קיד' = קידושין
שו"מ = שפיאר, ורמיוא, מנצא	רמ"א = ר' משה איסרלש	ק"מ = קילומטר
שו"ע גם ש"ע = שולחן ערוך	רמב"ם = רבנו משה בן מימון	קמ"ר = קילומטר מרובע
שו"ת = שאלות ותשובות	רמב"ן = ר' משה בן נחמן	ר' = ראה; רבי, רב, ראש
שי"ר = שלמה יהודה רפאפורט	רמב"ע = ר' משה אבן עזרא	ראב"ד = ר' אברהם בן דוד
שמ' = שמות	רמח"ל = ר' משה חיים לוצאטו	ראב"ד = ר' אברהם בן דאוד
שמ"א או ש"א = שמואל א'	ר"ן = רבנו נסים	ראב"ח = ר' אברהם בר חייא
שמ"ב או ש"ב = שמואל ב'	רנ"ק = ר' נחמן קרוכמאל	ראב"ע = ר' אברהם אבן עזרא
שמו"ר = שמות רבה	רס"ג = ר' סעדיה גאון	רא"מ = ר' אליהו מזרחי; ר' אליעזר
ש"ס = ששה סדרים	רשב"א = ר' שלמה בן אדרת	מגרמיוא; ר' אליעזר ממיץ
תהל' = תהלים	רשב"ג = ר' שלמה אבן גבירול	רא"ש = רבנו אשר בן יחיאל
תוס' = תוספות	רשב"ם = ר' שמואל בן מאיר	רדב"ן = ר' דוד בן זמרא
תוספ' = תוספתא	רשב"ץ = ר' שמעון בן צמח (דוראן)	רד"ק = ר' דוד קמחי
ת"ח = תלמיד חכם	רש"ג = רב שריא גאון	ר"ה או רה"ש = ראש-השנה
תנח" = תנחומא	רש"י = רבנו שלמה יצחקי	רוס' = רוסית
תנ"ך = תורה, נביאים, כתובים	ר"ת = ראשי תיבות; רבנו תם	רז"ל = רבותינו זכרם לברכה
תענ' = תענית	ש' = שנה, שנת	ר"י = ר' יהודה; ראש ישיבה
תרג' = תרגום	שד"ל = שמואל דוד לוצאטו	ריב"ז = ר' יוחנן בן זכאי
תשב"ץ = תשובות ר' שמעון בן צמח (דוראן)	שה"ש = שיר השירים	ריב"ש = ר' ישראל בעל שם

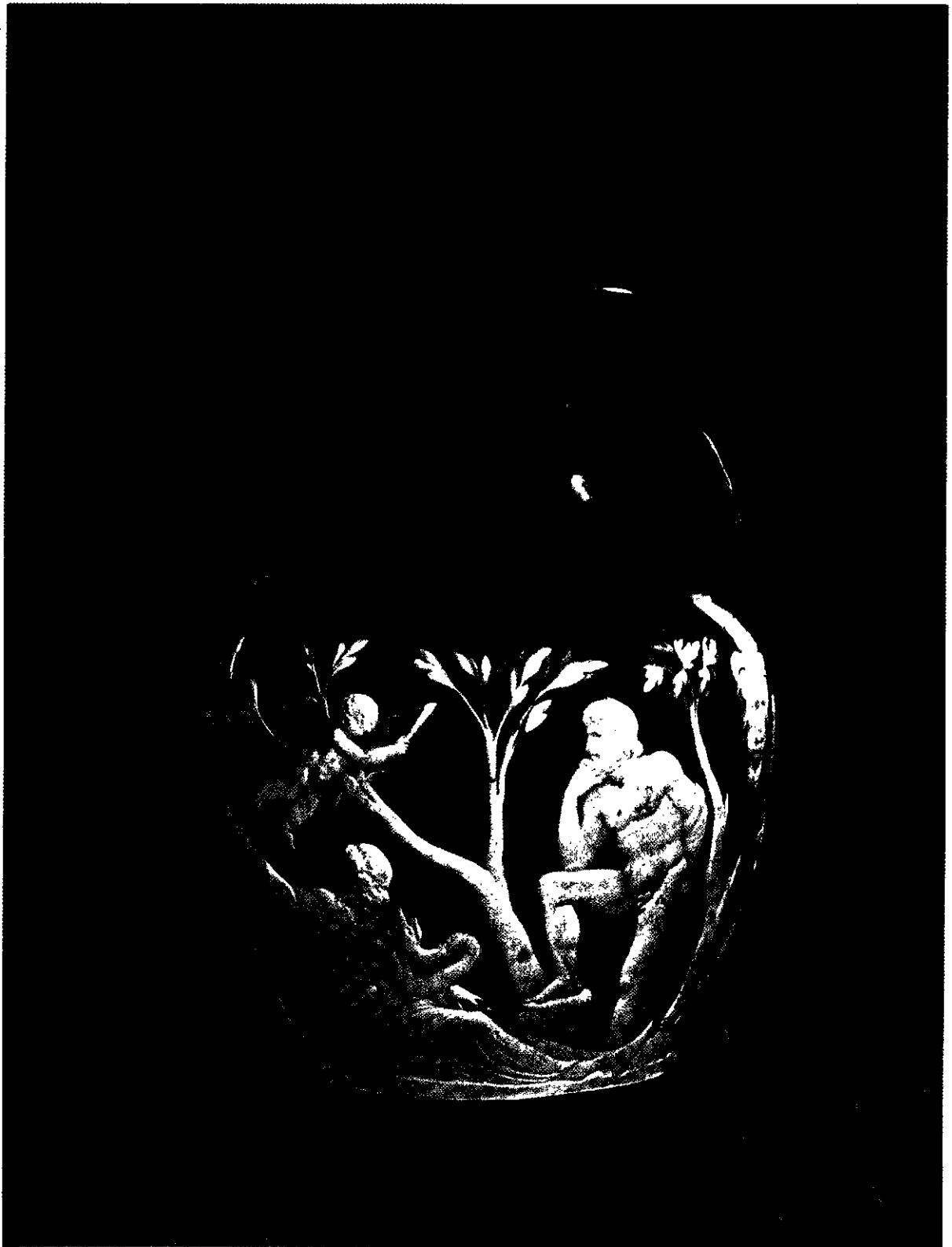

ג'וזיאה וג'ורד: אגרטל עשוי מ'שפה. העתק של „אגרטל-פורטלאנד”
(כלי-זכוכית רומי מן המאה ה-1 לפסה"נ או לסה"נ).
המוזיאון ע"ש ויקטוריה ואלברט, לונדון



ועידת ההתאחדות הכללית של פועלי ארץ-ישראל. חיפה, כ"ח כסלו, תרפ"א

כיליון והרואה את תקוותה האחרונה בעליה לאי; ולאחר שצייר את מעמדו של היישוב העברי, השרוי באבטלה מנוונה, בעטייה של מנהיגות כושלת וחסרת-יומה — קובע טרומי פלדור, שאם לא תחלץ תנועת-העבודה בארץ בעוד מועד למאמצי-גאולה, תאבד תקוות-האומה — ולשם כך, מטעים הוא, יש צורך בתנועה מלוכדת, בעקבות שיחות, שקיים עם מנהיגי שתי המפלגות, בא טרוםפלדור לכלל מסקנה, שאפשרי שיתוף-פעולה ביניהן ושהוא ניתן לביצוע ע"י הקמת מועצה משותפת למפלגות ולאגודות השונות. מועצה זו, שחבריה ייבחרו בבחירות יחסיות, תכונן מוסדות משותפים, כגון: לשכת-עבודה, לשכת-מדעיין, קופת-חולים, קופת-מלווה, בתי-עולים, בתי-אוכל, שיעורי-ערב. כן היא בסמכותה לדון ולהחליט על פעולות שונות, שתקבלנה על דעת באי-כוחן של כל המפלגות שבה; ואילו הפעולות, שלא תושג עליהן הסכמה כללית, תבוצענה ע"י המפלגות המעוניינות בלבד. בהקבלה למועצה תיווסדנה אגודות מקצועיות בלתי-מפלגתיות, שבמרוצת-הזמן תתמוגנה לברית אחת. משיסכימו ועדי-המפלגות לתכנית אפשר יהיה לכנס ועידה, שלאחריה תיערכנה הבחירות למועצה. — הצעתו של טרומי פלדור שימשה נושא למו"מ במשך כמה חדשים בין שתי המפלגות, ובאמצע 1920 הוסכם ביניהן: לקרוא לוועידה כללית של פועלי א"י, שתקבע את דרכי הפעולה המשותפת ותחליט על יצירת הכלים הדרושים לכך; הוועידה תפסוק בעניין הקמת המוסדות המשותפים הבאים: קופת-חולים, "המשביר", לשכת-עליה, משרד-עבודה ולשכות-עבודה, מח-

ההסתדרות הכללית של העובדים העברים בארץ ישראל, אירגון, שמאגד את הרוב הגדול של

העובדים השכירים, למקצועותיהם השונים, וכן חלק ניכר מן העובדים העצמאים שבמדינת-ישראל; אירגון-העובדים היהודי הכל-מקצועי הגדול שבעולם.

1. ייסודה של ההסתדרות, עם הקמתה של „אחדות העבודה“ (ע"ע) בתחילת 1919, כברית של אגודות מקצועיות, שעוסקת גם בענייני החיישבות, מדיניות, תרבות, ועוד, העמיק הפירוד בקרב ציבור הפועלים העבריים בארץ-ישראל והזחרפו דרכי-המאבק של המפלגות היריבות בו. „הפועל הצעיר“ (ע"ע) ו„אחדות העבודה“ קיימו קופות-חולים, לשכות-עבודה, הסתדרויות חקלאיות ואגודות מקצועיות מקבילות; וההתחרות ביניהן, ביחוד על נפש העולים החדשים, היתה לעיתים קרובות חריפה וללא רסן. מצבי דברים זה הביא חוגים מסויימים ביישוב, שעליהם נמנו גם אישים כג. ה. ברנר (ע"ע) וי. טרוםפלדור (ע"ע), לידי ההכרה, שצרה-השעה הוא ליצור מסגרת אירגונית משותפת לכלל-העובדים בארץ — לטובתם שלהם ולטובת המפעל הציוני. ברנר הטיף לאיחוד בסדרת רשימות, שפירסם ב„האדמה“ (1919—1920) ושבהן השתדל להוכיח, שאין כל הצדקה אובייקטיבית לפילוג — לא מבחינה לאומית ולא מבחינה מעמדית. באותה רוח נכתב גם הקוליקורא של טרוםפלדור לפועלי ארץ-ישראל, שנתפרסם בבטאוני „הפועל הצעיר“ ו„אחדות העבודה“ בסוף 1919, עם שובו לארץ. לאחר שתיאר את גורלה של יהדות-רוסיה, הנתונה בסכנת

קובע, שהיא מאגדת את כל הפועלים, החיים על יגיעם ובלא לנצל את עבודת זולתם, לשם טיפול בכל העניינים היישר ביים, הכלכליים והתרבותיים שלהם ולשם הקמת חברת-העבודה העברית בארץ-ישראל. חברי ההס' מאורגנים בהס' תדרויות ואגודות מקצועיות. תפקידי ההס' הם: א) יצירת הסתדרויות-פועלים מקצועיות לכל ענפי-העבודה; ב) הקמת משקי חקלאות וחרושת ופיתוחם בעיר ובכפר; יצירת מוסד דות לאשראי וקרנות להתיישבות; קבלת עבודה, ביצועה והעלאת פריזנה; אירגון אספקה קואופראטיבית של מיצ-רכים שונים לשם טיפוח כלכלה עצמית של ציבור העובדים; ג) הנהלת מלחמת המגן והשיחור של מעמדי-הפועלים בתוך משקי הרכוש הפרטי ושיפור תנאי-העבודה בהם; ד) הנחלת הלשון העברית לעובדים; הוצאת עיתונות וספרות-עבודה מקצועית, שימושית וכללית; הקמת מוסדות לתרבות, חינוך, השכלה והשתלמות מקצועית וכללית; ה) קליטתה והגברתה של עליית העובדים מחוץ-לארץ וטיפוח קשרים עם תנועת „החלוץ“; ו) יצירת יחסי-חברים עם הפועלים הערביים בארץ וטיפוח קשרים עם תנועות-הפועלים היהודית והביני-לאומית בעולם; ז) כינון מוסדות לעזרה הדדית (קופת-חולים, מוסדות לביטוח-החיים, קופות-מלווה, ועוד).

הסעיפים ו'—ט' דנים במוסדות ההס'. המוסד המחוקק העליון שלה הוא הוועידה הכללית, המתכנסת אחת לכמה שנים, כדי לשמוע דין-וחשבון על פעולות אירגוניה השונים ולהתוות את דרכם בעתיד. הוועידה בוחרת במועצה הכללית, המהווה את הסמכות העליונה של ההס' בין ועידה לוועידה. היא מתכנסת לעיתים מוזמנות כדי לדון ולהחליט בשאלות-יסוד. המועצה בוחרת בוועד הפועל, שהוא הגוף המנהל את ענייני ההס' בין מועצה למועצה ואחראי באופן קיבוצי לפעולותיו בפני המועצה הוועידה. הוועד הפועל קובע את התכניות, התקציבים ודרכי-הביצוע של פעולות ההס' בתחרי מים השונים; מכריע בשאלות המבנה של המחלקות וחבר עובדיהן; שומע דינים-זחשכונות של המחלקות; מחליט החלטות עקרוניות ומעשיות בעניינים שוטפים, ועוד. הוא בוחר במזכירות (עכשיו שמה „הוועדה המרכזת“), המנהלת את ענייני האיגוד המקצועי ומפקחת על עבודת מועצות-הפועלים המקומיות; מרכזת את האינפורמציה על מצב העבודה וחוסרי-העבודה; מתאמת את פעולות המחלקות השונות של הוועד הפועל ומוסדות ההס'; מקיימת את הקשרים עם תנועות הפועלים היהודית והבינלאומית בחוץ-לארץ ועם „החלוץ“; ומנהלת את המשא-ומתן עם כל הגופים והמוסדות הכלכליים של היישוב והממשלה. שאר המוסדות המרכזיים של ההס' הם: ועדת-התרבות, מרכז קופת-חולים, מרכז העליה, המועצה הכלכלית העליונה, המרכז לקואופ-ראציה יצרנית, ועדת-הביקורת המרכזית. הללו נבחרים ע"י המועצה הכללית. לוועד הפועל יש זכות הכרעה בהם. המזכיר הכללי של ההס' משמש כיו"ר של הוועד הפועל והמזכירות. מוזמן ייסוד ההס' כיהנו בה כמזכירים כלליים: ד. בן-גוריון (1921—1935), ד. רמז (1935—1945), י. שפרינצק (1945—1949), פ. לבון (לוציאניקר) (1949—1956, 1956—1961), ומ. נמיר (1950—1956). ממרץ 1961 נושא במשרה זו א. בקר.

שאר סעיפי-החוקה דנים בפרטות בענייני חברות בהס', האיגוד המקצועי, שביתות, משפטי-חברים, הקיבוצים, המועצות המקומיות, הפועלת, הסתדרות הנוער העובד, האינטרנאציו-

לקה לתרבות והשכלה מקצועית, לשכה משפטית ובאנק-פועלים; היא מכריע בשאלת יצירת הברית של האגודות המקצועיות; לא יידון בה עניין פירוק המפלגות. — כחודש אחר מותו של טרומפלדור נתארגן ועד זמני של עולי „החלוץ“ בא"י, שהציב לו מטרה להשלים, בשיתוף עם העולים מאנשי „צעירי ציון“ ו„השומר הצעיר“, את המלאכה שהתחיל בה טרומפלדור; ולשם הפעלת לחץ על המפלגות, שלא תכשלנה את תכנית-האיחוד מחמת קיצוניות-יתר, נקראה בספטמבר 1920 בחיפה „ועידה של החלוצים והעולים החדשים“, שגיבשה — אחר שני ימי דיונים — את עמדתה לגבי העניין, והיא: רק ברית של הסתדרויות מקצועיות בלתי-מפלגתיות, בעלות סמכות מקפת ובלעדית בכל תחומי-החיים הכלכליים, היישוביים והתרבותיים של חבריהן, עשויה ליצור חזית מאוחדת של העובדים כלפי חוץ ולאפשר את התבצרותם בכל תחומי בניין-הארץ. כן הוחלט בה לתבוע ממרכזי המפלגות לכנס בהקדם את הוועידה הכללית של פועלי א"י; ואם לא תקום בזו האחרונה ברית ההסתדרויות המקצועיות — יקבל עליו הוועד הפועל של „ועידת החלוצים והעולים החדשים“ את ביצועה של משימה זו.

בימים 4—9 בדצמבר 1920 נתקיימה בחיפה, בבית-הספר למלאכה של הטכניון העברי, הוועידה הכללית הראשונה של פועלי א"י, בהשתתפות 87 צירים, שליחי 4.433 בוחרים, שנמנו על הרשימות הבאות: „אחדות העבודה“, „הפועל הצעיר“, „העולים החדשים“ („החלוץ“, „צעירי-ציון“ ו„השומר הצעיר“), ומפלגת פועלים סוציאליסטים עבריים (מ. פ. ס. ע.). במהלך-הדיונים בוועידה נתבלטה אחדות-הדעות בקרב הרוב המכריע של ציריה לגבי ייעודו העיקרי של ציבור העובדים העבריים בא"י במפעל גאולתו הלאומית של העם היהודי, וכן לגבי השאלות המעשיות של בניין-הארץ; ואילו סלע-המחלוקת העיקרי היה סירובו של „הפועל הצעיר“ להצעות לתביעתה של „אחדות העבודה“ לצמצם את „מרחב-המחיה“ של המפלגה עד למינימום לטובת ההסתדרות הכללית. הדבר בא על ביטויו בהתנגדותו של „הפועל הצעיר“ להעברת ענייני התרבות לרשות ההסתדרות, וכיחוד לייסוד עיתון יומי על-ידיה, שעתיד היה לקבל, לדעתו, בהכרח המסיכות. צביון פוליטי, בנקודה זו הושגה פשרה, שלפיה הוטל על ההסתדרות להוציא ביולטין אינפורמאטיווי בלבד. מן הראוי לציין, שצירי רשימת „העולים החדשים“, שהיתה בחינת „לשון-המאזניים“ בוועידה, תרמו רבות לטיפוח האווירה החברית בה ולהכרעותיה המתונות. — החלטות הוועידה הראשונה על מהות „ההסתדרות הכללית של העובדים העבריים בא"י“, שהוקמה בה, ועל תפקידיה הלאומיים והמעמדיים הובלעו, רובן ככולן, בשינויים קלים בחוקת-היסוד של ההס' (ר' להלן). כן החליטה הוועידה, בין השאר, על: שליחת נציגי ההס' למוסדות המיישבים של ההנהלה הציונית; אירגון הסתדרות הפועלים החקלאיים הכללית; כינון המשדד המאוחד לעבודות ציבוריות; יצירת באנק-הפועלים; ולסוף — על החזקת ארבע נקודות-היישוב החקלאיות, שהמשלחת הציונית (ועדת י. סימון—ג. דה-לימה) גזרה עליהן גזירת-היסוד.

2. חוקת-היסוד של ההסתדרות. בוועידות הראשונה (1920) והשניה (1923) של ההס' הוחלט על חוקת-היסוד שלה ובוועידתה השלישית (1927) הוכנסו בה תיקונים השלמות. הסעיף א', המכונה „אשיות ההסתדרות“,

של רשת זו אפשר לעמוד מתוך הנתונים הרשמיים הבאים. שהם מסוף שנת 1960: מספר הנפשות בהתיישבות העובדת — 188,000 איש; מספר המועסקים במשק הפועלים — 194,000; ערך הייצור הגלמי בחקלאות — 749 מיליון ל"י; ערך המסחר הסיטונאי הקואופראטיווי — 542 מיליון ל"י; ערך הייצור החרשתי של ההס' — 500 מיליון ל"י (כ-19% מערך תפוקתה הכללית של התעשייה בארץ).

ב-1956 הוחלט בוועידה השמינית של ההס' על ראורגאניזאציה בח"ה ובמוסדות המרכזיים של משק הפועלים. אמנם בתקופת קיומה של המדינה הצליחו מוסדות אלה לפתח ענפים חדשים בתעשייה, במלאכה, בשירותים ובמסחר; להקים מפעלים באזורי-הפיתוח; להשקיע חלק מן הרווחים במפעלים חדשים, או בהרחבתם של הקיימים, ולהבטיח בדרך זו תעסוקה לעולים רבים; ואולם ח"ה לא הצליחה להשליט את מרותו והשפעתו של הכלל הסתדרותי על מוסדות אלה ע"י בעלותה הפורמאלית על מניות-היסוד וניירות-הערך שלהם. הראורגאניזאציה בוצעה ב-1958, ובהנמקות שניתנו לצעד זה — כפי שנוסחו בהחלטות הוועד הפועל של ההס' — הוטעם, שמטרתן של התקנות החדשות של ח"ה היא להבטיח, שמשק-הפועלים יישאר נאמן לתועדתו כמשק של שירות ולא ייהפך למשק של צבירה; יעדיף אינטרסים של הכלל על אינטרסים פארטיקולאריים; יקפיד על הגינות מסחרית; ויפעל לפי תוכנון לטווח ארוך. ביסוד השינויים הונח עקרון הדצנטראליזאציה; ובהתאם לכך חולק, סולל בונה לשלוש חטיבות עצמאיות: (1) לתעשייה, (2) לבניין ו(3) לנמלים ועבודות-חוץ. מסיבה זו אורגנו גם מינהלים עצמאיים ב"המשביר המרכזי" וב"תנובה". הסתייגותה של ההס' מריכוז יתר של מפעליה המשקיים באה, בין השאר, על ביטוייה בהחלטותיה על שיתופם של הפועלים בהנהלות החרושת הסתדרותית, שנועדו להבטיח את הדמוקרטיזציה שלהן.

התפתחות המפעלים המשקיים המרכזיים של ההס' (פרט לאלה של הסתדרות הפועלים החקלאיים, שעליהם ידובר לחד) מראשיתם עד למעמדם בהווה. א. "המשביר המרכזי". ב-1916, בעצם ימי המצוקה החמרית, ששררה בארץ כתוצאה ממלחמת-העולם I, הוקם המוסד הכלכלי הראשון של ציבור-העובדים בארץ בשם "המשביר", שתפקידו היה לדאוג לאספקה מינימאלית לפועל החקלאי ולמשקו וכן למימון התוצרת של היישובים החקלאיים. בתקופת העליה השלישית סיפק "המשביר" מיצרכי מזון גם לאלפי פועלי-הכבישים. ב-1926 הוחלט להפריד בין ענף מימון התוצרת של המשקים, שהוטל מעכשיו על "תנובה" (ר' להלן), לבין ענף הקניה הסיטונאית המאורגנת בשביל ציבור-העובדים, שזשאר בידי "המשביר". ב-1930 נוסד "המשביר המרכזי", כמרכז לאספקה סיטונאית למשקים, לקואופראטיוויים ולאגודות-צרכנים, ואחד מתפקידיו היה ארגון אגודות-צרכנים בערים ובמושבות. החברות במוסד זה היא רק קיבוצית ולא אישית. במרוצת-הזמן התפתח המ' בקצב מהיר, חדר גם לתחום התעשייה ונעשה אחד מן הגורמים החשובים בכלכלת הארץ. בשדה האספקה אורגנו בו מסגרות חדשות, תוך שיתוף עם אגודות-הצרכנים: "המשביר לצרכן" (1941), המספק לציבור הרחב תוצרת משובחת במחירים זולים ככל האפשר, ו"המשביר לעולה" (1949), המשרת את ישובי-העולים. המכולת תופסת את המקום הרא-

נאל המקצועי באמסטרדאם, הקשרים עם הפועלים הערביים, המועצה הכלכלית העליונה וועדת הביקורת המרכזית.

בשנים האחרונות מטפלת ועדה מיוחדת מטעם ההס' בהכנת הצעות של שינויים ותיקונים בחוקתה, כדי להתאימה למסיבות-המציאות החדשות. ועדה זו עדיין לא השלימה את מלאכתה.

המחלקות והמוסדות החשובים של הוועד הפועל הם: בית-הדין העליון, המחלקה המשפטית, ועדת הביקורת המרכזית, המוסד לביקורת המוסדות המשקיים, מוזכרות חברת העובדים, המחלקה לאיגוד מקצועי, המחלקה לעובד האקא-דמאי, המחלקה לעזרה הדדית, המדור לפנסיה, המחלקה לקליטה ופיתוח, קרן התעסוקה, המרכז לתרבות ולחינוך, המחלקה לחינוך מקצועי, המכון לחקר כלכלי וסוציאלי, מחלקת הארגון, המחלקה המדינית, המחלקה הערבית, המחלקה לסיפוק צרכי-הד, המחלקה לתיווך וטיול, לשכת-המס המרכזית, על פעולותיהם של כמה מן הגופים הללו ידובר להלן במיוחד.

3. חברת העובדים והמוסדות המשקיים. "חברת העובדים העברים השיתופית הכללית בארץ-ישראל", שעל יסודה הוחלט בוועידה השניה של ההס' ב-1923, היא הרשות העליונה — המחוקקת, המפקחת והמכוונת — של כל המפעלים המשקיים של ההס' והמסגרת המשפטית הרשמית שלהם. בחוקת-היסוד שלה נקבע, בין השאר, שמטרתה לאחד את הפועלים העבריים בא"י על יסודות שיתופיים; לייסד ולבנות ערים, כפרים, מושבות ושכונות; לנצל את אוצרות-האדמה; לעסוק בספנות, דיג וצייד בנהרות, אגמים וימים; לכונן מפעלי-תעשייה שונים; לבצע עבודות ציבוריות; לייסד ולנהל חנויות ומחסנים למכירת תוצרת משקיה; לייסד באגמים ומוסדות לאשראי — ח"ה — בהבדל מן ההס', המהווה ברית של הסתדרויות מקצועיות — היא אגודה שיתופית של כל חברי ההס'; כל חבר בהס' הוא גם חבר בח"ה וכן צירי הוועידה הכללית של ההס' הם גם ציריה של האסיפה הכללית של ח"ה. ברשותה נמצאות מניות-היסוד של מוסדותיה המשקיים העיקריים, הפועלים כחברות-בנות שלה. היא מתאמת את עבודתם, מפקחת על הנהלתם, מאשרת את תכניותיהם ומבקרת את דרכי-ביצוען. באכוחה של ח"ה משתתף בהנהלת כל אחת מן הבנות שלה. אמנם הללו מקיימות את פעולתן באורח עצמאי, בגבולות התקנות וההחלטות של ח"ה, סמכותה מוגדרת מבחינה משפטית בתקנונים של החברות, המסונפות לה. כך, למשל נבחרת ההנהלה של כל קואופראטיו — כולה או בחלקה — מתוך רשימות-המועמדים, המוצעות ע"י ח"ה. הנציג של ח"ה רשאי להשתתף באסיפות הכלליות של הקואופראטיוויים וליישב את הסכסוכים בתוכם. ומעל לכל — לח"ה שמורה זכות-הוטו במקרה של סטייה מיסודות הקואופראציה ומתקנות ח"ה.

ההקף הנרחב של פעולות ח"ה הוא פרי התנאים והצרכים המיוחדים של העליה, ההתיישבות והמעבר לחיי-עבודה בתקופה הטרם-ממלכתית. מהתחלות צנועות של מטבחים ומכבסות של פועלי המושבות בימי העליה השניה, דרך הקבוצות הקבליטיות במושבות ובעבודות-הבניין בערים, הקבוצות הראשונות של ההתיישבות החקלאית והקואופרא-טיוויים העירוניים, הסתעפה רשת ענפה של מפעלים משקיים בחקלאות, בתעשייה, בקואופראציה ובבאנקאות. על ממדיה

הרושת למלט — בחיפה וברמלה. ב 1941 רכש ס"ב מידי בעלים פרטיים את „פניציה“ בית-הרושת בחיפה לייצור זכוכית מסוגים שונים, שחלק ניכר מייצורו נועד ליצוא, ואת „וולקאן“ באותה עיר, המורכב מבתי-ייצוק לברזל ומתכות אחרות, ממפעל מכאני לייצור מכונות וממתקן למכני-ברזל. — ב 1944 נוסדה חברת „כור“ בע"מ, שבמסגרתה אורגנו רוב מפעלי-ההרושת של ס"ב. תפקידיה הם, בין השאר, פיתוח הפעולה החרשתית המסחרית; דאגה להמרי-גלם לתעשייה; הקירת תהליכי-הייצור המודרניים; הכשרת פועלים ומדריכי-עבודה; וגיוס הון. חלק ממפעליה של חברת „כור“ הוא בבעלותה בלבד, והשאר — בשיתוף עם מוסדות אחרים. נוסף על התעשיות שזכרו למעלה, מיוצגות במפעלים אלה התעשיות של: קראמיקה, חרסינה, גומי וגומי סינתטי, מוצרי חשמל ואלקטרוניקה, מכשירים מדוייקים למעבדות, נייר, לבידים, חמרי-בניין, ועוד. ההשקעה ברכוש קבוע ב„כור“ נאמדת היום ב 135 מיליון ל"י. הייצור במפעליו היווה ב 1960 6% מכלל הייצור התעשייתי של ישראל. — פעולות ס"ב בארצות-החוץ, בכללן קפריסין, התחילו, כאמור, בתקופת המאנדאט הבריטי ומאו התפשטו לתורכיה, גאנה, פרס, חבש, בורמה, ניגריה המזרחית והמערבית וסיריה לאונה. בתחום זה חלה התפתחות ניפרת בעקבות הראור-גאניזציה בס"ב (ר' למעלה), שהביאה להקמת החברה העצמאית לעבודות-חוץ ונמלים. בקפריסין, שבה פעיל ס"ב זה 15 שנה, מבוצעות עבודות-הקבלנות ע"י חברה מקומית, בניהולו המעשי של ס"ב. בתורכיה ביצע ס"ב ב 1960 עבודות בערך של 3 מיליון דולאר. כן זכה בה ב 1960 במכרז על עבודות בשווי של 7 מיליון דולאר. בגאנה הוקמה חברה משותפת עם הממשלה, שבה יש לס"ב 40%, וכן מסור לו הניהול הטכני והאדמיניסטרטיווי של מפעליה. ב 1960 הוצאו לפועל עבודות בסך 8 מיליון דולאר. הסכמים דומים לאותם שנעשו עם גאנה נחתמו ב 1959 עם ניגריה המזרחית והמערבית ובורמה וב 1960 עם סיריה לאונה. מפרס ומחבש נתקבלו הזמנות לביצוע עבודות-סלילה בארצות הנזכרות בסך 14 מיליון ל"י. לקראת סוף 1960 הסתכמו עבודות-החוץ של ס"ב ב 9 הארצות הנ"ל ב 27 מיליון דולאר.

ג. „בנק הפועלים“. באנק זה, שהוא המוסד הכספי המרכזי של ההס', הוקם ב 1921 בעזרת ההנהלה הציונית, שרכשה מניות שלו בסך 50,000 ל"י. בתנאי שגם ההס' תפיץ ממניותיו בסכום שווה בין חבריה בארץ וידידיה בחו"ל. בראש פעולותיו עמדה ועומדת העזרה האשראית להתיישבות העובדת ולמוסדות המשקים המרכזיים של ההס', העוסקים בקבלנות הבניין, בתעשייה, בארגון הקניה והצרכנות הקואופראטיווי ובשיווק. בה"פ הניח את היסודות לקואופראציה האשראית העובדת, שהתפתחה ונעשתה גורם פינאנסי רב-משקל בהס'. בעזרתו קם „מרכז הקואופראציה“, שפעולתו הסתעפה עם התארגנותם של הקואופראטיוויים לתחבורה ולהובלה. אף מוסדות השיפון, הארגון, החינוך, הבריאות והעזרה ההדדית של ההס' נהנים דרך-קבע משירותי בה"פ. — לאחר שקמה המדינה החרפה בעיית מימון מפעליה המשקים של ההס', בלחץ ההכרח לסגלם לצרכי הקליטה של העליה; ובהתאם לכך הוחלט על מיזוג כל המוסדות הכספיים של ההס' עם בה"פ. תהליך-המיזוג התחיל ב 1950, משנתאחדה עם בה"פ „קופת מלווה וחסכון“ של העובדים בתל-אביב, ונשלם ב 1957. מחוץ למסגרת נותרה

שוך בפדיון; אחריה באים: חמרי-בניין, טפטיל, זרעים, כימיקלים, ציוד טכני, זבלים, מכונות חקלאיות, ועוד. — כספק סיטונאי, שהיה מעוניין בצימצום זיקתו ליבוא, יסד „המשביר“ ופיתח מפעלי-תעשייה, בבעלותו ובהנהלתו השלמות או בשיתוף עם גופים הסתדרותיים ופרטיים. על הסוג הראשון נמנים, בין השאר, בית-ההרושת „שמך“, בתי-הרושת לטפטיל ולסוכר וטחנות-קמח במקומות שונים. על הסוג השני — „דשנים וחמרים כימיים“ ו„נשר“ — ב 1960 הגיע ערך הייצור בכל המפעלים החרשתיים העצמיים של „המש-ביר“ 50 מיליון ל"י, ואילו במפעלים המשותפים — ל 15 מיליון ל"י. ערך הייצור הכולל במפעלים העצמיים והמשותפים הסתכם באותה שנה ב 120 מיליון ל"י. — ב 1960 היו מאורגנים ב„המשביר“ כ 1000 גופים צרכניים שיתופיים במ-שקים הקיבוציים, במושבים, במושבות ובערים. הפדיון במס-חר של „המשביר המ" ב 1960, כולל חלקו בחברות-העזר המשותפות עם מוסדות אחרים, הגיע 200 מיליון ל"י; המחזור הכללי שלו, לרבות חלקו במפעלי-התעשייה, הסתכם באותה שנה ב 265 מיליון ל"י. — בטאונו של „המשביר“ הוא „המשק השיתופי“, כתביעת לענייני כלכלה ומשק-הפועלים בפרט, שנוסד ב 1933, יוצא כדו-שבועון.

ב. „סולל בונה“. ב 1921 הקימה ההס' את „המשרד לעבודות ציבוריות ובניין“, שתהילה עסק בעיקר בסלילת-כבישים ולאחר מכן פנה לעבודות-בניין בערים ובמשקים, לייבוש-ביצות ולביצוע מפעלי-השקאה. ב 1923 הוחלט להקים את „סולל בונה“, כחברת פועלים עברית שיתופית לעבודות ציבוריות, בניין וחרושת, שנחאשרה רשמית ב 1924. ב 1927 נתמוטט ס"ב מחוסר כספים, ובמקומו נוסדו משרדים קבלניים בערים; העבודות הציבוריות בממדים הארציים בוצעו ע"י גוף מיוחד ליד „מרכז העבודה“ של ההס'. ב 1935 הוקם שוב ס"ב, כחברת-מניות, וחדש את פעולתו בתנופה מוגברת. בימי-המאורעות של 1936—1939 עסק בהקמת בנייני „חומה ומגדל“ במשקים, בסלילת כבישי-ביטחון, בהקמת ביצורים, בהתקנת גדר-התיל בצפון-הארץ, ועוד. בתקופת מלחמת-העולם II פעל בשירות הצבא הבריטי במצרים, בסוריה, בעיראק, בקפריסין, בפרס ובבאחרין בסלילת כבישים ובהתקנת שדות-תעופה, גשרים, מחנות צבא, בתי-הרושת, בתי-זיקוק ועוד. בחדשי מלחמת-העצמאות פעל ס"ב רבות להבטחת הגבולות. להתקנת ביצורים וקווי-הגנה, להנחת קווי-מים ולהעברת מיצרכים וחמרים היונים. לאחר קום המדינה התמכר ס"ב במיוחד לעבודות-שיכון, בעיקר לעולים, ולפיתוח מפעלי-תעשייה. בשדה העבודות הציבוריות שלו בשנים האחרונות ראויים לציון: התקנת בנייני-תעשייה וכבישים, מפעלי-המים בראש-העין, מפעל ים-המלח, פיתוח נמל-הקישון, הרחבת נמל-חיפה, הטיית-הירדן, מפעלי-החולה. ב 1960 ביצע ס"ב עבודות-בניין בשווי של 160 מיליון ל"י. — מתוך שאיפה להגיע לאספקה עצמית בחמרי-יסוד לעבודות-הבניה החליט ס"ב להקים או לרכוש מפעלים מיוחדים. כך באה לעולם „חברת אבן וסיד בע"מ“, כחברה-בת לס"ב, שנועדה לכיבוש האבן לסוגיה. לה רשת מסועפת של מפעלים ברחבי-הארץ, שמספקים למדינה למעלה מ 80% מתצרוכת האבן, החצץ, השיש, הגבס, ועוד. לשירות משק-הבניין עומדת גם „חירות“ — אף היא חברה-בת לס"ב — לעבודות שרברבות ולמיתקנים סאניטאריים שונים. היא עוסקת בייצור ובשיווק של מוצריה. ברשות ס"ב שני בתי-

של הקואופראטיו והשלמתו, בשיכון וציוד, באספקת חמרי גלם ושיווק התוצרת, בשאלות פרויקט הייצור, בהכשרה מקצועית, ועוד. בסוף 1960 היו מאורגנים במה"ק 203 קואופראטיוות (תעשייה ומלאכה), לתחבורה הובלה ולשירותים שונים עם 13,724 עובדים. הקואופראטיוות מחולקים ל 21 ענפי יצור ושירותים, שהם מקיפים כ-50 מקצועות-עבודה ופזורים על-פני כ-70 ישובים — ערים, עיירות, מושבות וקיבוצים — מקריית-שמונה בצפון ועד אילת בדרום. מספר המתפרנסים על-ידיהם ובאמצעותם נאמד ב-50,000 נפש. ההון העצמי שלהם הוא 13.5 מיליון ל"י; הכנסתם השנתית — 171 מיליון; שכר-העבודה השנתי — 65 מיליון. המוסדות העיקריים של מה"ק הם: „קופת הקואופרטיווים בע"מ" (נוסדה ב-1933), העוסקת בענייניהם הפינאנסיים. ב-1960 טיפלה בהלוואות ישירות, במתן ערבויות וכו' בסך 4.2 מיליון ל"י; „חברת „נוע" בע"מ" (נוסדה ב-1935), שהיא המוסד לריכוז הקניות של משק התחבורה וההובלה הקואופראטיוויות (כולל זה ארגוני ההובלה בהתיישבות העובדת). פדיונה ב-1959 הסתכם ב-4 מיליון ל"י. חברת „נוע" נמנית עם היוזמים להקמת בית-החרושת לצמיגים „אליאנס" וחברת הדלק הלאומית „דלק", מחזקת במניות-השקעה שלהם ומשמשת בהם גורם פעיל ומפעיל. „חברת „שתף" בע"מ" (נוסדה ב-1951), שהיא המוסד לאספקה ושיווק של הקואופראטיווים היצרניים; „קרן-פנסיה „מגן" בע"מ".

ו. הקואופראציה הצרכנית. עם הקמת „המשביר המרכזי" (ר' למעלה) ב-1930 הוטל עליו ע"י ההס' לארגן אגודות-צרכנים של הפועלים בערים ובמושבות. אגודות כאלו אורגנו ובמרוצת-הזמן נהפכו לארגון הכלכלי העממי ביותר במדינה. הרשת של הצרכנות השיתופית בערים, במושבות, במושבי-עובדים, במושבי-עולים ובאיזורי-פיתוח — על מפעליה הכלכליים — מונה 371 אגודות ומקימת 1023 סניפים. הפדיון הכולל שלה ב-1960 הגיע ל-170.2 מיליון ל"י. מספר הלוקחות הקבועים, הקשורים באגודות-הצרכנים, נאמד בלמעלה מ-150,000 בתי-אב, שהם כחצי מיליון נפש. מספר העובדים ברשת עולה על 3,000. היא מקיימת שורת מפעלים כלכליים משותפים לאגודות באיזורים שונים בארץ: 7 מא-פיות, 10 מפעלי „המשביר לצרכן", בית-אריזה, ועוד. מספר הסניפים של „שירות עצמי" הגיע ב-1960 ל-93, ולפי המתוכנן יגיע עד סוף 1961 ל-130, כולל מרכזי-מכירה גדולים („סופר-מארקטים"). — עם קום המדינה נקטה הקואופראציה הצרכנית בצעדים הדרושים לקליטת העליה החדשה ברשתה, תוך שיתוף עם גורמים ציבוריים אחרים. היא ארגנה אגודות צרכנים ביישובי-עולים, בערים הנטושות ובמעברות וכן הקימה מפעלי-עזר שונים, כגון מאפיות משותפות וסניפים איזוריים של „המשביר לעולה" בתל-אביב, ירושלים וחיפה, כהשלמה למפעלים הכלכליים הקיימים: „יהודי" של אגודות-הצרכנים בערים הגדולות ו„שילוב" של אלו שבמושבות — שאף הן מילאו תפקידי-הדרכה באגודות של ישובי-העולים. ביישובים אלה נפתחו צרכניות עוד קודם שבאו אליהם העולים; בשנתיים הראשונות לקיום המדינה אורגנו בהם למעלה מ-200 צרכניות.

ז. הקואופראציה האשראית. ב-1925 נוסדו בתל-אביב, ירושלים וחיפה „קופות מלווה וחסכון של העובדים", שמטרתן היתה לסייע בידי הפועל הבודד ברכישת דירה

רק „קופת מלווה וחסכון" בירושלים. בזכות המיזוג הגיע בה"פ לדרגת הבאנק השני בגדלו במדינה. על התפתחות בה"פ מעידים הנתונים הבאים לסוף 1960: ההון העצמי, הון המניות וקרנות המילואים — 8.4 מיליון ל"י; הפקדונות לזמנים קצובים וחשבונות עובר ושב של הציבור — 214.7 מיליון ל"י; ואילו המאזן הסתכם ב-313 מיליון ל"י. — מחברות-העזר של בה"פ תצויינה כאן שלוש בלבד: (1) „א.מ.פ.ל" (אמריקה-פלשתינה), שנוסדה ב-1942 לשם גיוס אמצעים באה"ב לפיתוח משק-הארץ. כיום הוא המוסד הכספי הישראלי הגדול ביותר באה"ב. מאזנה של החברה, יחד עם חברות-ההשקעות הקשורות בה, מסתכם לסוף 1960 ביותר מ-50 מיליון דולאר. היקף השקעותיה בישראל — 43.9 מיליון דולאר. (2) „בנק משפנות אית לשיכון". נוסד ע"י בה"פ וחברות השיכון של ההס' כדי לסייע בהלוואות אפותיקאיות לשיכון חברי ההס', העולים החדשים וצבא-הקבע. עיקר פעולתו של הבאנק — בשטח הבניה הציבורית. המאזן הכולל שלו הגיע בסוף 1960 לסך של 82.4 מיליון ל"י. (3) „ג.מ.ל" — חברה להשקעות בע"מ". הוקמה ב-1950, כחברה משותפת לבה"פ ולקופות-התגמולים, העוסקת בריכוז האמצעים של קופות אלו ודואגת להשקעתם במפעלים יצרניים, תוך הבטחת יציבות ערכה של ההשקעה. בסוף 1960 הסתכם מאזנה ב-112.9 מיליון ל"י.

ד. „הסנה". חברה זו נוסדה ב-1924 ע"י בעלי-הון פרטיים. ב-1927 רכשה ההס', בעזרת ה„אידישער נאציאָ" נאלער אַרבעטער פאַרבאַנד" באה"ב, את מניותיה ופתחה בפעולה של ביטוח-חיים. במרוצת-הזמן הרחיבה „הסנה" את תחומי עיסוקה, באופן שהיא מקפת היום את כל סוגי הביטוח של נזקי רכוש וגוף. הס' היא הגדולה בחברות הביטוח של הארץ, הן בגודל הַרְוּוּת שלה והן בממדי השקעותיה במפעלי התיישבות, תעשייה ובניין. היא מרכזת למעלה משליש של כל עסקי-הביטוח, המבוצעים ע"י חברות ישראליות. הודות למעמדה זה היא תופסת מקום חשוב בשדה הביטוח הקואופראטיווי הבינלאומי. היא קשורה בחווי ביטוח-משנה עם החברות הקואופראטיוויות והפרטיות הגדולות ביותר בעולם. כחברה באיגוד חֶבְרֹת-הביטוח הקואופראטיוויות הבינלאומיות מושיטה הס' את עזרתה לחברות-ביטוח קואופראטיוויות במדינות צעירות באפריקה. — השקעות הס' לסוף שנת-המאזן 1960 מסתכמות ב-16 מיליון ל"י, ואילו הון המניות והקרנות — 13.2 מיליון ל"י; תיק ביטוח-חיים מנה 51,876 פוליסות בסכום ביטוח של 60 מיליון ל"י; הפרמיה בביטוח נזקי רכוש וגוף הגיעה ל-10 מיליון ל"י.

ה. הקואופראציה היצרנית והשירותית. „מרכז הקואופראציה למלאכה, חרושת ושירותים ציבוריים, ברית-פיקוח בע"מ" (בקיצור: „מרכז הקואופראציה"), שהוא המוסד המרכזי של ההס' לענייני הקואופראציה היצרנית-השירותית, נוסד ב-1928. פעולותיו העיקריות: ארגון קואופראטיווים, פיקוח וביקורת עליהם מבחינה משקית וחברותית וריכוז ענייניהם המשותפים בשטחי הביטוח, הקניות, התרבות, ועוד. הקואופראטיווים מקיפים מקצועות וענפים הרבה, כגון: תחבורת-נוסעים, הובלת-משאות, הובלה ימית, תעשיית-מתכת, ייצור מכונות, דפוס, בורסקאות, תעשיית-נעלים, תעשיית-בגדים, שירותי-גמל, מאפיות, בתי-מלון, מסעדות, מפעלי הבראה ובידור. מה"ק מטפל בהבטחת הונו העצמי

בשטחים שונים, כפי שמעידים הנתונים הבאים: עד סוף 1960 הוקמו על-ידיה 58,000 דירות לעולים, לוותיקי ההסתדרות, לשיכון עממי ולשיכון-פועלים רגיל. חלוקתן לפי מקומות-היישוב היא: באזור תל-אביב — 15,600; באזור חיפה — 13,450; בירושלים — 2,100; בערי-פיתוח — 6,550; במושבות — 20,300. מספר הדיירים בבתי „שיכון עובדים“ הגיע בסוף 1960 ל-265,000 נפש; שוויים של הבתים הוא למעלה מחצי מיליארד ל"י. כ-75% מהם מרוכזים בקריות ובשכונות-הפועלים הגדולות במושבות.

4. הסתדרות הפועלים החקלאיים. נוסדה ב-1911 בצורת ארגונים איזוריים ביהודה, בגליל ובשומרון ונתלפדה להסתדרות ארצית אחידה עם ייסוד ההס' היא מקפת את כל פועלי הכפר, פועלים שכירים במושבה ובעלי משקים עצמיים. בעזרתה נוצרו הרבה מן המוסדות המשקיים של ההס' בערים ובהתיישבות העובדת. המוסד העליון שלה היא הוועידה, הבוחרת במועצה, וזו בוחרת ב„מרכז החקלאי“, שהוא הגוף המכוון את פעולותיה של הסתדרות הפועלים החקלאיים בין מועצה למועצה והמנהל את מוסדותיה. קיימות בו שתי מחלקות עיקריות: א) המחלקה למושבות, השוקדת על הגנת זכויותיו המקצועיות של הפועל החקלאי; עומדת על משמר העבודה המאורגנת בפרדסים; מדרכת את הפעולות של מועצות-הפועלים במושבות; מכשרת עולים חדשים לעבודה דואגת להיקלטותם בה; ומטייעת להקמת שכונות ומשקי-עזר. היא יסדה „ארגון פועלים חקלאיים שכירים“ בענפי המטעים, הכרמים, המשתלות, הזרעים, הרפתנות, הלולנות, הדיג, המיכון החקלאי, ועוד. המזנה היום 158,000 איש. המחלקה למושבות היא מסגרת כללית ואורגנית, ועליה מטפלת היא בכל בעיות הפועלים ועיסוקיהם במקום, לרבות אלו שבתעשייה, במלאכה, בבניין, בחקלאות, בשירותים, ועוד; ב) המחלקה להתיישבות מייצגת את ההתיישבות העובדת לזרמיה: „אחד הקבוצים והקבוצות“ (ע"ע), „הקבוץ המאחד“ (ע"ע), „הקבוץ הארצי“ של „השומר הצעיר“ (ע"ע), „ברית קבוצי הנער הציוני“ (ע"ע), „תנועת המושבים והארגונים“ (ע"ע). מחלקה זו מתכננת את איזורי-ההתיישבות; דנה בענייני תקציב; מייצגת את המרכז החקלאי במוסדות המיישבים ובמוסדות-המדינה; דואגת לאספקה ולתכנון ייצור; מכוננת את פעולות הארגונים המקצועיים לענפי-החקלאות השונים, וכד'. בה קיימים מדורים לענייני שיכון במשקים, סלילת כבישים, השקאה, תכנון, ועוד. „ארגון המועצות האזוריות“ עוסק בפעולה המוניציפאלית בהתיישבות העובדת לזרמיה וכולל גם ישרים, שאוכלוסייהם אינם חברים בהס'. באירגון מאוגדים היום 42 איזורים מוניציפאליים, שמספר אוכלוסייהם הוא 167,293. מספרם של חברי ההסתדרות החקלאית בהתיישבות העובדת הוא 72,000. ההסתדרות החקלאית מוציאה, מאז 1920 ואילך, את „השדה“, ירחון לענייני החקלאות, וכן ספרות חקלאית מקצועית.

להסתדרות החקלאית מסונפים כמה מוסדות, קצתם מתוך שיתוף עם גופים אחרים: — א. „תנובה“. נוסדה ב-1926 ותפקידיה העיקריים הם: ריכוז התוצרת של היישובים החקלאיים; אספקת תוצרת זו לשוקי-הארץ, הסדר חלוקתה וארגון שיווקה; פיקוח על טיב התוצרת ומיונה הנכון; אספקת חמרי-אריזה למשקים; עיבוד תעשייתי של החלב לשתייה ותוצרת-החלב למינה; פיתוח תעשיות מן היבול

וכלי-עבודה וכן לעמוד לימינו בימי מחלה וקשיים סוציאליים. מהתחלה צנועה זו התפתחה במשך השנים מערכת של מוסדות כספיים בערים ובמושבות, שמילאו תפקיד חשוב בהס' ובמדינה. קופות אלו היו מאוגדות ב„מרכז קופות-המלווה — ברית הפיקוח של הקואופרציה הארצית העובדת בע"מ“. בהדרכתו ובפיקוחו של המרכז נתחזק מעמדן בהתמדה: גדל הוגן העצמי וחלה בהן עליה ניכרת בסכומי הפקדונות מסוגים שונים. אחד מן הגורמים החשובים לכך היתה הקמתן של קופות-התגמולים, המקיפות מאות מקומות-עבודה, שחלק חשוב מהן מחזיק את כספיו החפשיים בקופות-המלווה בצורת פקדונות-קבע. עם ריבוי האמצעים הסתעף ונתרחב הקף פעולותיהן של הקופות. זרם העליה ושיבת החיילים המשוחררים לחיים האזרחיים עוררו בעיות של קליטה והתבססות כלכלית, וקופות-המלווה תרמו הרבה לפתרוןן של בעיות אלה ע"י מתן הלוואות בסכומים ניכרים למטרות קונסטרוקטיביות, כגון כניסה לקואופרטיביות או הקמת קואופרטיביות, חידוש הציוד, התקנת משקי-עזר, רכישת דירות, וכד'. כן ניתנו בשנים האחרונות הלוואות למוסדות המרכזיים של ההס', למשקים החקלאיים, לקואופרטיביות להובלה ולייצור, ועוד. אמנם בלא לקפח בכך את השירות לטובת החבר הבודד — שירות, שהיה כל הימים התפקיד הראשוני והעיקרי של הקופות. — ב-1950 נתמוגה, כאמור, „קופת מלווה ותסכון“ בתל-אביב עם באג-הפועלים, וב-1957 — שאר הקופות, פרט לזו של ירושלים. — ב-1960 הקיפה הרשת 49 קופות ברחבי-הארץ, שמספר חבריהן הגיע ל-225,000. ההון העצמי של המרכז הסתכם ב-8.7 מיליון ל"י. ב-1960 חולקו הלוואות בסך 217.8 מיליון ל"י; מהן 39.8 לחברים, ואילו השאר — למוסדות התיישבות ולמפעלי תעשייה.

ה. שיכון-עובדים. ב-1927 הוחלט בוועידת ההס' על כינון „המרכז לשכונות-עובדים“, שפתח בפעולתו לאחר כמה חדשים. מחמת הקושי לרכוש שטחי-קרקע נרחבים להקמת שכונות-עובדים גדולות עם משקי-עזר היה הכרח להסתפק בשכונות מצומצמות בתוך גבולות הערים. כך נוסדו בצפון תל-אביב ב-1928—1933 תשע שכונות-פועלים, שכללו כ-250 בתים. ב-1934 בא מפנה במדיניות-השיכון של ההס', שכתוצאה ממנו הועתק מרכז-הכובד של הפעולה מן השכונות והמעונות המפוזרים בתחומי-העיר ל„קריות“, כל-ומר, לריכוזי-משתכנים גדולים מחוץ לעיר, שהם מצויידיים במוסדות ובבניינים ציבוריים ועשויים להבטיח את התנאים הדרושים ליצירת הווי חברתי עצמאי. באותה שנה החליטה ועידת ההס', שיש לבסס את שיכון-העובדים על יסודות קואופרטיביוניים, באופן שהפעלות על הרכוש תהיה בידי אגודות שיתופיות של המשתכנים, אך תובטח בהן השפעה מכרעת לחברת העובדים. במקום „המרכז לשכונות עובדים“ באה חברת „שיכון“, עד 1939 הוקמו „קריית-חיים“ ו„קריית עמל“ על-ידי חיפה ו„קריית עבודה“ (הגרעין של „חולון“) על-ידי תל-אביב. מזמן סיומה של מלחמת-העולם II עד הקמת המדינה בנתה חברת „שיכון“ יותר מ-4,000 דירות לשיכון עולים ולהשכרה ללא דמי-מפתח. בשיכון עובדי המושבות עסקה חברת „נווה-עובד“, שנוסדה ב-1943 ע"י חברת העובדים והמרכז החקלאי. עד 1948 הקימה חברה זו 1,200 דירות, ואילו מ-1949 עד 1954 — 70 שכונות ו-31 מקומות עם 14,000 בתים ודירות. ב-1955 נתמוגה „שיכון“ ו„נווה עובד“ לחברה „שיכון עובדים בע"מ“, שפיתחה פעולה רבת-תנופה

החקלאי ועיבודו של יבול זה למוצרים מוגמרים. "תנובה" מבוססת על יסודות קואופרטיביים והיא כוללת משקים חקלאיים, שנמנים עם ההס', ואחרים, שהם קרובים לה לפי עקרונותיהם. מאורגנים בה 500 ישובים חקלאיים: מושבי עובדים, מושבי-עולים, משקים קיבוציים וקבוצתיים, מושבות, משקי-פועלות, בתי-ספר חקלאיים, תחנות-ניסיון חקלאיות. נוסף על כך משוקת "תנובה" את תוצרתם של כמה מאות משקים בודדים. מספרם של המשקים החקלאיים הקשורים בה הגיע ב-1960 ל-45,000. באותה שנה סיפקה "תנובה" תוצרת חקלאית בשיעור של 67% מכלל האספקה מסוג זה לאוכ"ל לרשות המדינה, הפדיון שלה הסתכם ב-1960/61 ב-292 מיליון ל"י. מספר עובדיה — 3,500 וכן מועסקים על-ידיה בתנאי קומיסיון 1130 מחלקי-חלב ו-230 מחלקי תוצרת חקלאית. ל"תנובה" חנויות למכירה קמעונית של ירקות ופירות, סוכי ניות, מזנונים ותחנות-חלב בכל הערים והמושבות. — "תנובה" אפספורט בע"מ היא חברה ליצוא פרייהדר של משקי "תנובה". בתחילת 1960 הגיע מספרם של ישובי-העובדים המגדלים הדרים, מן הגליל העליון עד רצועת-עזה, ל-180. שטחי ההדרים שברשות חברי ת"א — 56,000 דונאם. הפרי נארו בעשרה בתי-אריזה ממוכנים ומשוכללים. הפדיון של ת"א ב-1959/60 — 25.3 מיליון ל"י. — ב. "יכין-חק"ל".

ב-1926 החליטה הוועידה החקלאית על הקמת משרד קבלני חקלאות, שאושר ב-1927, בשם "יכין", כמכשיר להגברת העבודה העברית במושבות, תוך הבטחת תנאי-עבודה הוגנים, תחום-הפעולה העיקרי של "יכין" היה ענף-ההדרים, התופס מאז ועד היום מקום בראש ענפי-החקלאות במושבות הפרי-טיות, המבוססות על עבודה שכירה. ב-1942 נוסדה חברת "חק"ל" (= חברה קבלנית לחקלאות), כמפעל משותף של הסוכנות היהודית וההס', שתפקידו היה לתאם את עבודות המשרדים המקומיים, לפקח עליהם ולסייע להם בארגון ובהדרכה מקצועית, בעוד שבידי "יכין" נשאר הטיפול בכל הכרוך בשיווק פרייהדר, פיתוח התעשייה החקלאית וארגון ההתיישבות העממית. לשם פתרון של כמה מן הבעיות, שנתעוררו עם תקומת-המדינה — כגון קליטת העליה, שורמה למושבות, יצירת מקורות לעבודה יצרנית והכשרת העובדים לחקלאות לענפיה השונים — הוחלט ב-1949 על מיוגם של שני המוסדות הנזכרים בחברה בשם "יכין-חק"ל בע"מ". חברה זו התפתחה בממדים ניכרים. ב-1960 ביצעה עבודות בשווי של 50 מיליון ל"י. היא רכיזה ועיבדה בהשקאה שטח כולל של למעלה מ-60,000 דונאם (פרדסים נושאי-פרי, מטעים צעירים וגידולי תעשייה וירקות). מספר עובדיה — 5,000. ב-1959/60 שווקו כ-3.6 מיליון תיבות-הדר, שכ 67% מהן היו מיועדות ליצוא. כ-1,100 פרדסנים קשורים בחברה בעסקי שיווק הפרי. הקף הייצור של תרפיו-הדרים, מיצים ושימורי פירות וירקות — 2.8 מיליון ל"י. — ג. "ניר שיתופי".

הוקם ב-1924. הוא מגלם בדרך משפטית את מרותה של ההסתדרות החקלאית על המשקים החקלאיים וכן משמש הוא מוסד כספי של ההס' לצרכי ההתיישבות. לנ"ש זכויות מיוחדות בכל היישובים החקלאיים של ההס' והוא מייצג אותם כלפי חוץ. אין הוא מתערב בהייהם הפנימיים, אך משמש ברור בסכסוכים בין ישובים, או בין חבר לגוף, שהוא נמנה עמו. לנ"ש הסמכות לפסול כל החלטה של מוסד ישובי, אם היא נראית לו מנוגדת ליסודות הקואופרטיביים. לו הבעלות על מניות-היסוד של חברות כלכליות.

המסונפות להסתדרות החקלאית, והוא מפקח על פעולותיהן של האגודות השיתופיות, הקשורות בה, ומרכז את הרכוש, השייך ישירות להסתדרות זו במקומות שונים. כן מנהל נ"ש באופן עצמאי את "הקרן לעזרה הדדית ביישובים החקלאיים", שאמצעיה באים מן ההפרשות השנתיות של המשקים. בזמן האחרון מסייע נ"ש גם לאלפי משקים זעירים של חברי ההס' במושבות בארגון קניות משותפות ובשיווק התוצרת. ב-1958 ניתנו הלוואות רגילות לזמן בינוני והלוואות לזמן קצר בסך 5.1 מיליון ל"י. — ד. "ניד" (החברה). הוקמה ב-1934 כמוסד לאשראי להתיישבות העובדת. היא נתנה הלוואות למשקים לזמנים בינוניים, כדי שיוכלו לסלק את חובותיהם לבאנקים. "ניר" פעלה, בשיתוף עם מוסדות אחרים, להרחבת שטחי-ההשקאה וכן סייעה לפיתוח הדיג הימי, המלאכה והתעשייה במשקים. עם ייסוד הבאנק הישראלי לחקלאות החליטה החברה להפנות את אמצעיה לפסים חדשים, כגון התקנת ביוב ורשתות-חשמל, בניית בתי-ספר וצרכים אחרים ביישובים בודדים ובגושי-משקים איזוריים. חלק ניכר מכספיה משקעת היא בהקמת מפעלי-תעשייה גדולים. המאזן הכללי של "ניר" הסתכם לסוף 1960 ב-12.2 מיליון ל"י. — ה. "המדרשה לחקלאות ע"ש ד"ר א. רופין", שהיא מוסד של ההסתדרות החקלאית. הוקמה ב-1949 בעמק-חפר. תפקידה: להקנות השכלה חקלאית לעובדי-אדמה ותיקים וטירונים ולהניח בסיס מדעי לנסינים המעשי. ב-1956—1959 נערכו בה 290 קורסים ל-10,000 משתתפים ב-181,698 ימי-לימוד על נושאים חקלאיים שונים ולסוגי-לומדים שונים: מרפוי-משק, מורים ומדריכים בחקלאות, מכונאים חקלאיים, נהגי טראקטורים, ועוד. תקציב המדרשה מבוסס בעיקרו על תשלומיהם של המשתתפים בקורסים (80%); השאר בא מהקצבות של משרד החקלאות, הסוכנות היהודית והמרכז החקלאי. בקורסים למיפון חקלאי נושאים ברוב ההוצאות משרד העבודה ו"אורט". מאז המדרשה לסוף 1958 מסתכם ב-565,000 ל"י וההוצאה השנתית ב-276,000 ל"י. בבניינים ובציוד הושקעו עד 1959/60 460,000 ל"י.

5. האגודות המקצועיות. אגודות-הפועלים העבריות הראשונות בא"י, שקמו בסוף המאה ה-19, שקדו בעיקר על מציאת עבודה לחבריהן ועל הושטת עזרה למוכסלים ולחולים שבהם. הדאגה להקמת משק עצמאי הרחבתו היתה חשובה בעיניהן מן המאבק על שיפור תנאי-העבודה ועל העלאת רמת-החיים. על סף המאה ה-20 מנה ציבורי-העובדים בארץ ב-12 מושבות 473 איש. תחילה היו דפוסי-הארגון שלהם רופפים ובלתי-קבועים, אך במרוצת-הזמן עלה במידה ניכרת מספרם של הפועלים השכירים; הורחבו תחומי-פעולתם באיזורים שלמים; ואף נעשו נסיונות להתארגנות ארצית. בתחילת המאה נתארגנו בירושלים, כיפו ובשכונתה, "אחוזת-בית" (שהפכה לאחר מכן לתל-אביב) אגודות מקצועיות במלאכה, תעשייה זעירה, בניין ועבודות ציבוריות. אגודת פועלי-הדפוס אף נזקקה לנשקה-שביתה במלחמתה על תנאי-העבודה של חבריה. ב-1911 קמו שני הארגונים האיזוריים של הפועלים החקלאיים בגליל וביהודה, וב-1915 — זה של פועלי השומרון. ארגונים אלה עסקו בכיבוש-העבודה וביצירת מוסדות לעזרה הדדית, והם שהניחו את היסודות להסתדרות החקלאית הארצית ב-1919 (ר' להלן). עד להקמת ההס' נוסדו בא"י ארגונים ארציים של מורים (1903), פקידים (1919), פועלי רכבת, דואר וטלגראף (1919).

המינימאליים, שיש בכוחה של המדינה להעניק לאזרחיה. חוק שירות-התעסוקה מבטיח כיום כניסה מאורגנת לעבודה, ואילו האיגוד המקצועי מסדיר את ענייני הפיטורים והפרישה מעבודה דואג לפיצויים מתאימים. הסכמי-העבודה מבטיחים חופשות, ימי-הבראה, שכר במינימום של ימי-מחלה, תשלומים לקופת-חולים, הקצבות לקופת-תגמולים וקרנות-פנסיה וזכר-יות אחרות. ההקצבות הסוציאליות גדלו באופן ניכר בעשר השנים האחרונות והן מגיעות ל 25%—30% מן השכר הכולל. עם הקמת המדינה התחילה העליה ההמונית, שקליטתה, נוסף על הוצאות-הביטחון הגדולות, הטילה מעמסה כבדה על האוצר. בהתאם לכך כיוונה ההס' את מדיניותה המקצוע-עית לשמירת ערכו הראלי של השכר, להגברת התפוקה וייעול המשק ולהגדלת היצוא. עוד בתחילת מלחמת-העולם II נקבעה צמידות אוטומטית של השכר לתנועת-המחירים, והסדר תוספת-היוקר הגן ומגן מאז ועד היום על השכר ורמת-החיים של העובדים. בתקופת-המחסור של שנות ה-50 הראשונות הוקדשה עיקר דאגתו של האיגוד המקצועי לשכבות בעלות השכר הנמוך, ומסיבה זו נצטמצמה ההפי-רשיות בשכר. הדבר תוקן מאמצע 1955, אע"פ שגם היום השוויון בשכר גדול הוא בישראל מבארצות דמוקרטיות אחרות. — האיגוד המקצועי הקים גם תנועת-ייצור נרחבת לשם העלאת התפוקה, מועצות-הייצור מקיפות היום כ-35,000 פועלי-תעשייה, והדברים אמורים, בדרך כלל, במפעלים הגדו-לים הקובעים בענפי-התעשייה השונים, בזמן האחרון הוחל בשיתוף עובדים במועצות המפעלים במשק ההסתדרותי, והכוונה היא לעבור גם לשיתוף בהנהלותיהם.

כבר בשנות ה-20 נתקלו האגודות המקצועיות של ההס' — במאמצייהן להסדרת שוק-העבודה — בקשיים, שנגרמו לא רק ע"י העבודה הזולה, המתחרה והבלתי-מאורגנת, אלא גם ע"י ארגונים של פועלים, שדגלו באידיאלולוגיה של שלילת מלחמת-המעמדות ושל פרישה מכלל-העובדים המאורגן. היו אלה פועלים דתיים, חברי "המזרחי", וכן ארגון עדתי של פועלים תימנים. קיצונים מהם היו העובדים, חברי התנועה הרוויזיוניסטית, שפרשו בשנות ה-20 מן ההס' והקימו את "ארגון עובדי הצה"ר ובית"ר", שב-1934 נהפך להסתדרות העובדים הלאומית, המסונפת היום לתנועת החירות". לאחר כמה התנגשויות וסכסוכים קשים בין עובדים אלה וחברי ההס' במספר מקומות-עבודה נעשו ע"י הצדדים (וע"י מתווכים שונים) נסיונות להגיע לכלל הסכם ופשרה. ב-1937 הוקמה לשכת-עבודה משותפת בתל-אביב, שהקיפה עד מהרה ערים אחרות ומושבות, והצטרפו אליה כל ארגוני-הפועלים האחרים. ב-1959 נהפכה הלשכה ל"שירות-תעסוקה" ממלכ-תי. — באוקטובר 1952 נחתם הסכם עם הסתדרות, הפועל המזרחי" בדבר הצטרפות חבריה לאיגוד המקצועי. בצעד זה היתה משום סטייה מן העקרון, שלפיו בלתי-אפשרית היא חברות באיגוד המקצועי ללא השתייכות להס'. ב-1953 הצ-טרפו גם "פועלי אגודת ישראל" לאיגוד המקצועי. — מן הראוי לציין, שארגוני-פועלים עדתיים של יהודי-המזרח, שצצו בשנות ה-20 וה-30, לא הצליחו להחזיק מעמד והם נתמזגו עם ההס'. — על זיקתו של הפועל הערבי לאיגוד המקצועי ולהס' — ר' להלן.

במסגרותיו המרובות של האיגוד המקצועי בישראל מאור-גנים כיום כחצי-מיליון עובדים שכירים, המועסקים במשק הציבורי הפרטי. ציבור זה מהווה את הקבוצה הכלכלית

בוועידות השניה (1923) והשלישית (1927) של ההס' הוג-דרה בפרטות מסגרת-פעולותיו של האיגוד המקצועי. התא הראשון שלו הוא ועד-העובדים, הנבחר ע"י כלל העובדים במקום-העבודה. לעיתים מקיפים הוועדים איזורים מינהליים שלמים אצל מעביד אחד, ולפרקים פועלים הם ברחבי הארץ כולה, כגון ארגוני העובדים בקופת-חולים ובתברת-החשמל. לוועדים סמכויות נרחבות בעשיית הסכמי-עבודה וביצועם, בקביעת רשימות המפוטרים, בהתאמת העובדים לעיסוקים השונים, בהעלאותיהם בדרגות, ועוד. הרבה מהם מפתחים פעילות כלכלית, חברותית ותרבותית מסועפת. ועדי-העובדים כפופים לאגודה המקצועית, שהיא המסגרת הארגונית המשר-תפת לכל העובדים במקצוע או בענף משקי אחד בתחום שיפוטתה של מועצת-הפועלים. היא מדרכת את הוועדים ומשתתפת עמם בשעת הצורך במשא-ומתן על הסכמי-העבודה וביצועם; שומרת על מדיניות מקצועית אחידה; ומביאה לאישורן של מועצות-הפועלים את ההחלטות על הכרות שביתות במקומות-עבודה. כן דואגת היא למצב האר-גוני והחברותי במקומות-העבודה ושוקדת על הקניית הכשרה מקצועית לחבריה. האגודה המקצועית היא חלק בלתי-נפרד של מועצת-הפועלים ועם זה קשורה היא מבחינה מקצועית וציבורית להסתדרות הארצית. מועצת-הפועלים מאגדת את כל חברי ההס' במקום-העבודה ומשמשת סניף שלה, בשום ארץ בעולם אין מסגרת משותפת לכלל העובדים בתחום ישובי אחד, בדומה למועצת-הפועלים בישראל; והודות לכך אין כאן אגודות חזקות ואגודות חלשות, שכל אחת מהן נאבקה לחדר על זכויותיה, שכן מאחורי כולן עומדת המועצה, התומכת בהן ומספקת להן אמצעים וכלים לפעולתן. ההסתדרות, האיגודים והארגונים הארציים מאחדים את העובדים במקצוע אחד או בענף משקי אחד. הוועידה השישית של ההסתדרות (1945) נתנה דחיפה חזקה להקמתם, ומאז הגיעו הללו להשגים ניכרים בקביעת תנאי-העבודה, בעשיית הסכמי-עבודה ארציים ובקביעת דירוגי-שכר ארציים. ריכוזי הכוח והאמצעים אפשרו גם ביצוע פעולות נרחבות בתחומי ההכשרה וההשתלמות המקצועיות, הקמת קרנות-ביטוח וה-צאת בטאונים מרכזיים ופרסומים שונים.

בעקבות התפתחותם של ענפי-המשק ועליית מספרם של הפועלים במקצועות השונים נתרבו תחומי של המשא-ומתן הקולקטיבי וגברה המגמה להאחדת תנאי-העבודה בארץ. כבר בתחילת שנות ה-40 פתחה בפעולתה, "המחלקה לאיגוד מקצועי" של הוועד הפועל של ההס', שנהפכה במרוצת-השנים למוסד המרכזי המתאם והמדריך של הפעולה המקצוע-עית בישראל. היא קובעת ומחדשת הסכמי-עבודה כוללים, וכן הסכמים בעניין תוספת יוקר, מועצות-ייצור, ועוד, ושוקדת על ביצוע המדיניות המקצועית של ההס'. היא גם קובעת את תנאי-העבודה במשק ההסתדרותי ומסייעת להסתדרותיות ולאיגודים הארציים להתגבר על הקשיים ברגעים המכריעים של המשא-ומתן עם המעבידים. — המדיניות המקצועית של ההס', המכוונת לרווחתו של האדם העובד, נעזרת במדיניות התעסוקה המלאה ופיתוח שירותי הבריאות והחינוך הזולים והעממיים, קופות-הסעד והשיכון הציבורי. הסכמי-העבודה פילסו את הדרך לחוקי העבודה הביטוח הסוציאלי, ועכשיו נהפכו רבים מהשגי-הפועלים לנורמות משפטיות של חוקי-המדינה, הואיל וסעיפי ההסכמים באים להשלים את החסר בתחיקה הממלכתית, או להוסיף זכויות על הסטאנדארדים

ק"ח: בית-הבראה עונתי בירושלים; מרפאה מרכזית ביפו, שבה עבדו רופא וחובשת; ומרפאות קטנות עם חובשת בלבד בפתח-תקווה וברחובות. עיקר העזרה ניתנה על-ידי רופאים פרטיים, שהיו קשורים בק"ח. עם ייסוד ההס' ב-1920 נתאחדו שתי הקופות.

משעת הקמתה דגלה ק"ח בעקרון העזרה ההדדית, שלפיו שילם כל חבר בה מיסים בהתאם להכנסותיו וקיבל את כל העזרה הרפואית, שהיה זקוק לה, ולא הוא בלבד, אלא גם בני-משפחתו, אם אותו עובד היה מפרנסם היחיד. ומאחר שתקציב ק"ח הוא ארצי — משמש עודף ההכנסה ביישובים הגדולים לארגון העזרה הרפואית ביישובים קטנים ונידחים, שאין בכוחם לשאת במימנה. מימיה הראשונים הקדישה ק"ח תשומת-לב מיוחדת לקליטת העליה החדשה: עם בואם לארץ נהנים העולים במשך תקופה מסוימת משירות רפואי חינם, ואף לאחר מכן ניתנות להם הנחות גדולות וזכויות-יתר. ק"ח מלווה אותם למקומות-היקלטותם ופותחת להם מרפאות ומוסדות רפואיים אחרים. סיועה המוגבר ליישובים החקלאיים החדשים מהווה תרומה כבדת-משקל להתעוררותם של המתיישבים במקומותיהם. לא מקרה הוא הדבר, שבתר-החולים הגדולים שלה הוקמו בקרבת ההתיישבות החקלאית.

התא הראשון והעיקרי במערכת העזרה הרפואית של ק"ח הוא המרפאה, שהתחילה בשירות של אחות בלבד וביקורי רופא לעיתים מזומנות, ואילו במרוצת-הזמן, עם גידול האוכלוסייה, הונהגו שירותי רופאים כלליים ומקצועיים, בתי-מרקחת, מכונים לריפוי חשמלי ולרנטגן, ועוד, באופן שבערים ובמושבות הגדולות קמו מרכזי-בריאות משוכללים ומצויידיים כהלכה, המאפשרים איבחון וריפוי יעילים. — התא השני הוא בית-החולים. ב-1923 נוסד בית-החולים הראשון של ק"ח בעין-חרוד, ששופן תקופה ארוכה באהלים וצריפים, ורק ב-1930 עבר לבנייני-הקבע שלו על-ידי גבעת-המורה. באמצע שנות ה-30, עם התגברות גלי-העליה למושבות השרון והדרום ועם התרפתה של בעיית האישפוז, הוקם על-יד פתח-תקווה בית-החולים ע"ש ג'ילינסון, שהתפתח בקצב מהיר ע"י תוספת מחלקות חדשות והפעלת שיטות-ריפוי חדישות. אחריהם הוקמו, זה אחר זה, בתי-חולים בפתח-תקווה, רחובות, חיפה, חדרה, כפר-סבא, ועוד. למרות גידול זה עדיין מאושפזת כמחציתם של חולי ק"ח בבתי-חולים ממשלתיים, ציבוריים ופרטיים. — תא שלישי במערכת הוא מפעל ההבראה. המוסד הראשון מסוג זה הוא „ארזה", על-ידי מוצא, שהוקם ב-1924 ושימש דוגמה למוסדות אחרים בנקודות שונות בארץ. תחילה היו מתקבלים לבתי-הבראה רק מחלי-מים אחר מחלות קשות וניתוחים, אך במרוצת-הזמן, עם גידולו של מספר הקשישים בציבור-העובדים והשתפרותם של התנאים הסוציאליים בהס', הוקדשה גם דאגה ליצירת מקומות-נופש לפועלים בעונות-החופשה שלהם. ב-1950 הוקמה ביזמתה של ק"ח, ובהשתתפות הוועד הפועל של ההס' וקרנות הביטוח והתגמולים שלה, חברת „מרגוע" להר-תבת אפשריות הנופש וההבראה לעובדים. — בתחום הרפואה המוגעת פועלת ק"ח בשטחים אלה: טיפול בתינוקות ובני-שים הרות; פיקוח רפואי על בתי-הספר; פיקוח היגיני-סאניטארי ביישובי עולים; בדיקות עולים, ביחוד במסגרת המלחמה בשחפת; פיקוח על בתי-החרושת.

לרגל מעמדה, כגדול שבמוסדות-הרפואה בארץ, הוטלו על ק"ח פעם בפעם תפקידים, שהם חורגים ממסגרת-

והסוציאלית הגדולה ביותר במדינה וכן משמש הוא כאגף הגדול ביותר בהס'. כ-85% של כלל העובדים השכירים במדינה מאורגנים בהסתדרויות הארציות. בסוף 1959 נמנו עם הגדולות שבהן 380,000 חברים; עם הקטנות — 80,000; ואילו מספרם של חברי האגודות המקצועיות, שאינן קשורות בארגונים ארציים, הגיע ל-40,000. שאר העובדים השכירים הם בלתי-מאורגנים. ההסתדרויות הארציות הגדולות ביותר, המונות עד 10,000 חברי, הן: איגוד הפועלים החקלאיים השכירים (70,000 איש), הסתדרות הפקידים (65,000), פועלים בחרושת ההסתדרותית, מפעלי-פיתוח, תע"ש ועוד (45,000), איגוד עובדי-המדינה (40,000), הסתדרות פועלי הבניין והעבודות הציבוריות (35,000), איגוד פועלי-המתכת (30,000), הסתדרות המורים (24,000), איגוד פועלי-המוזון (19,000), איגוד נהגי משאות והובלה (18,000), איגוד פועלי-האריג (14,000), איגוד פועלי-העץ (12,000).

6. המחלקה לעובד האקאדמאי. מחלקה זו, שהוקמה ב-1956, באה לשרת שכבה מקצועית בתוך ציבור-העובדים, המונה היום למעלה מ-12,000 איש, שנודעת לה חשיבות ראשונה במעלה בתחומי התפתחותה הכלכלית, המדעית והתרבותית של מדינת-ישראל. עד עכשיו טיפלה המחלקה במדיניות-השכר של העובדים האקאדמאיים, ביצירת דפוסי-אירגון לסוגיהם השונים ובעבודת הסברה מסועפת בתוכם לשם קירובם להס', כן הקדישה, היא מוסיפה להקדיש, מאמצים מרובים להידוק קשריהם של הסטודנטים במוסדות-ההשכלה הגבוהים להס' ולשיפור מצבם הכלכלי ע"י הבטחת מקורות-עבודה ותנאי-שכר הוגנים, לציון מיוחד ראוי, הקרן לעידוד ההשכלה, המחקר וההשתלמות, שנוסדה ב-1957. המחלקה שנה-שנה כ-300,000 ל"י כסטיפנדיות לתלמידים בבתי-ספר תיכוניים, מקצועיים וגבוהים וכמענקים לאנשי-מדע לשם השתלמות וביצוע עבודות-מחקר. — בוועידה התשיעית של ההס' (פברואר 1960) הוחלט להעניק למחלקה את הסמכות והאמצעים להנהלת פעולה סדירה בענייניהם המקצועיים של העובדים האקאדמאיים. באותה ועידה הוחלט, בין השאר, שההס' תבטיח את מעמדם של עובדים אלה במדינה ובתוך ציבור-הפועלים, ועם זה תדאג לענייניהם המיוחדים; תעמיק את זיקתם למחנה העובדים ולערכי-העבודה; ותטפח בהכרתם של המוני חברי ההס' את חשיבותם של המדע והמחקר ושל העוסקים בהם לקיומה של המדינה ולבטחונה.

7. המוסדות לעזרה הדדית. המוסדות לעזרה הדדית, או מוסדות-הגמל, של ההס' הם: „קופת-חולים", „קרן-נכות", „משען", „קרן חוסר-עבודה", „מציב", „דור לדור". א. „קופת-חולים". ב-1912 החליטה הוועידה השנייה של הפועלים החקלאיים ביהודה על ייסוד ק"ח, ושנה לאחר מכן פתחה זו בפעולתה בשבעה סניפים, שמנו 150 חברים. בימי מלחמת-העולם I נהנה ממנה גם חלק מפועלי-הערים. עד 1918 היו קיימות ארבע קופות-חולים אזוריות: הגדולה שבהן עמדה לשירותם של פועלי-יהודה; שתי קטנות יותר — לזה של פועלי הגליל והשומרון; ואילו הרביעית — לזה של חברי „השומר". ב-1919 נעשה ניסיון — שלא הצליח — לאי-חוד ציבורי-העובדים בארץ; וכך פעלו עד 1920 שתי קופות-חולים ארציות של מפלגות „הפועל הצעיר" (ע"ע) ו„אחדות העבודה" (ע"ע), שמספר חבריהן הגיע ל-3,000, לערך. בפרק-זמן זה הוקמו המוסדות העצמיים הראשונים של

על-ידיו להשתלמות בחוץ-לארץ. קר"ח מוציאה רבעון, שבו מתפרסמים מחקרי רופאים. — הורחבו תחומי החינוך הרפואי של הציבור; פותחה המחלקה לרפואה תעשייתית; חלו שיפורים בירחון „איתנים“, המוקדש לשאלות בריאות-העם; ונערכו פעולות הסברה, בעל-פה ובכתב, על נושאים שונים. מקורות המימון של מפעלי קר"ח, לפי הנתונים משנת 1960/61, הם: דמי-חבר, המהווים 37.8% מתקציב-ההכנסות; תשלומים תמורת השירותים (בעיקר מסעיפי ההבראה, ריפוי-השיניים והטיפול בבני-משפחה בלתי-מבוטחים) — 10.3%; המס המקביל של המעבידים הציבוריים והפרטיים — 29.2%; הקצבת הממשלה — 6.9%; החזרת תשלומי מכס ומס-קנייה — 4.6%; דמי-ביטוח לנפגעי תאונות-עבודה — 4.2%; ביטוח דמי-מתלה — 2.2%; שונות — 0.7%. הגרעון — 4.1%. תקציבה של קר"ח לשנת 1960/61 — 125 מיליון ל"י. ב-1959 הונהגה, אחר התלבטויות ממושכות, רפורמה בשיטת-העבודה הקיימת במרפאות, שנמתחה עליה ביקורת חמורה בציבור, הואיל והיתה כרוכה בזבוז זמן מרובה (מחמת העמידה בתור של הנבדקים) ולא היה בה כדי להבטיח לחבר את הטיפול הראוי בשעת הצורך. לפי השיטה החדשה, הפשי הוא החבר בבחירת רופא-המשפחה, וזה האחרון אחראי בפניו במישרים. כן הושג הסכם עם ההסתדרות הרפואית על תנאי ההתקשרות עם רופאים פרטיים, כרופאי-משפחה.

ב-1960 הועסקו במוסדות קר"ח 2058 רופאים, 3011 אחיות, 521 רוקחים, 563 לאבוראנטים, 70 רופאי שיניים, 4437 טכ-נאים ועוזרים, סאניטארים, פקידים ואחרים (בכללם עובדי-משק). במסגרתה קיימים היום: 923 מרפאות (מרכזיות, איזוריות-עירוניות, איזוריות-כפריות, כפריות), 16 בתי-חולים כלליים ומיוחדים, 6 בתי-הבראה, 7 בתי-ספר לאחיות, 192 תחנות לאם ולילד, 149 בתי-מרקחת, 115 מעבדות, 30 מכוני רנטגן וריפוי חשמלי, 206 מכונים לריפוי פיזיקאלי, בית-מלאכה לאורתופדיה, 54 מרפאות שיניים.

ב. „קרן-נכות“. נוסדה ב-1930 לטיפול בחברי ההסתדרות שחלו במחלות כרוניות וסוציאליות (שחפת, מחלות-נפש), לשם שיקומם והחזרתם לחיי-עבודה. היא מאשפזת את החולים במשך שנתיים ללא תשלום, ולאחר מכן — תמורת תשלום קטן. בנכות השיטות החדשות בטיפול הרפואי הוחזרו כשני שלישים מן החולים בשחפת ובמחלות-נפש למצב-בריאות תקין. לפי נתונים משנת 1958, שילמו חברי קר"ח וקר"ח 3,700,000 ל"י, ובצירוף 100,000 ל"י של תשלומי החולים (בני-המשפחה, שאינם מבוטחים) כיסה מקור זה 80% מכלל ההוצאות. הממשלה השתתפה ב-10%; השאר בא ממקורות שונים. — באפריל 1959 התמוגה קר"ח מבחינה ארגונית עם קר"ח.

ג. „משען“. מוסד זה הוקם ב-1931, בעקבות המשבר הכלכלי החמור, שפקד את הארץ. תחילה סיפק „משען“ הלוואות ותמיכות כספיות למובטלים, ואילו במרוצת-הזמן הטיל על עצמו הבטחת עזרה רפואית רצופה להם ולבני-ביתם ע"י תשלום מיסיהם בתקופות של חוסר-עבודה, הב-ראה, עזרה ליולדות, כלכלת ילדים, אספקה מוזלת לנזקקים, מטבחים זולים לרווקים, ועוד. „משען“ סייע בהעברת מוב-טלים למשלחי-יד אחרים, או בהקניית מקצועות חדשים להם. כן שימש הוא כלי, שדרכו העבירו „קרן חוסר-עבודה“ וגרמים אחרים, שהצטרפו אליה, אמצעים כספיים להקלת מצבם

פעולתה ונוגעים ליישוב העברי כולו. ב-1936—1939, שבהן הגיע לשיאו הטרור הערבי, נמצאו כל מאתיים הסניפים של קר"ח, שפעלו באותו פרק-זמן, במצב הכן ושימשו תחנות של עזרה מהירה למגינים. בתי-החולים שלה הותאמו לצרכי שעת-החירום. כך, למשל, הוקמה ב-1938 מחלקה כירורגית בבית-החולים המרכזי שבעמק. לאלפי הנוטרים ומשפחותיהם הוגשה עזרה בקר"ח בהנחה מיוחדת. — במלחמת-העולם II שוב התאימה קר"ח את מוסדותיה למסיבות הכלליות, ורבים מחברי-עובדיה השתתפו במפעל ההתגוננות והושטת העזרה המהירה. ממלאי-התופות העשיר שלה נהגו גם מוסדות-רפואה ציבוריים אחרים, הרבה ממשפחותיהם של המגוייסיים לצבא, שמספרן הגיע לרבבות, קיבלו עזרה מקר"ח בתשלום סמלי בלבד. — בימי מלחמת-העצמאות שקדה קר"ח על משלוח רופאים ועל אספקת חמרי-רפואה ומכשירים לנקודות-הספר. כן הורחב כושר-הקליטה של בתי-החולים ושוכלל ציודם. בתי-הבראה הועמדו כמעט כולם לרשות הצבא, ואחד מהם נהפך לבית-חולים צבאי. מחלקת המשק של קר"ח עסקה במשך חדשים רצופים בארגון בתי-החולים הממשל-תיים והצבאיים. במסגרת בתי-החולים ע"ש בילינסון נערך קורס לבנות ח"ן (= חיל נשים) לשם הכשרתן להנהלת-המשק במוסדות רפואיים.

ב-1948—1960 הגיעו למדינת-ישראל, לפי הנתונים הרשמיים, 971,469 עולים, ומהם נתקבלו לקר"ח 912,022. אמנם במרוצת-הזמן נשר חלק מאלה מן החברות בקר"ח, אך לא היה זה אלא מיעוט קטן, ביהוד בין המשתקעים ביישובי-העולים, בכפרים ובאיזורי-הפיתוח. על כך מעידה העובדה, שבשנת-התקציב 1960/61 מנתה אוכלוסיית קר"ח 1,440,000 נפש לעומת 328,000 ב-1948. התפתחות מהירה זו הטילה על קר"ח את התפקיד להרחיב את מסגרת-האישפוז; להקים מאות מרפאות בכפר ובעיר; לפתח שירותי רפואה מונעת ופעולות-שיקום, ועוד. על-מנת להעלות תוך שנים מועטות את רמת-הבריאות של העולים לזו של היישוב הוותיק, בהתאם למדי-ניותה משעת יצירתה, העניקה ומענקת קר"ח הנחות כספיות וזכויות-יתר לעולים החדשים, ללא רתיעה מפני קשיים תקציביים.

משירותיה של קר"ח נהנים לא רק חברי ההסתדרות, אלא גם חוגים רחבים מחוץ לה. כגון: חברי „הנוער העובד“, הניכי „עליית הנוער“, ארגוני „הפועל המזרחי“ ו„פועלי אגודת ישראל“, שהצטרפו רק לאיגוד המקצועי, הפועלים הערביים (עד 1959; ר' להלן), חיילים ומשפחותיהם, משפחות נפגעי-המלחמה, מושבים, שהוקמו בעזרת „רסקו“, מושבות שונות, ועוד. כן מושיטה קר"ח עזרה לחולים הרבה, שמהווים מקרים סוציאליים בטיפולן של משרד-הסעד. ב-1960 הגיע מספרם של אלה ל-43,000 נפש.

לשם הכשרת חברי-עובדים למוסדותיה הקימה קר"ח רשת של בתי-ספר לאחיות מוסמכות ולאחיות מעשיות. כן מארגנת היא דרך קבע קורסים למיילדות, מטפלות, אחיות, טכנאי רנטגן, עובדי-מעבדה, מנהלי-משק, ועוד. — בשנים האחרונות מיחדת היא תשומת-לב לפיתוח המחקר. לתכלית זו הקימה מכון למחקר רפואי על-ידי בתי-החולים בילינסון, ומחלקה למחקר כלכלי וסוציאלי, שתפקידה הוא לטפל בבעיות בריאות מבחינה זו. קר"ח יצרה קרן, שמקצבת כספים לעידוד המחקר, שנה-שנה מחלקים את פרס-מאיר למבצעי מחקרים ועבודות ברפואה. מספר ניכר מרופאי המוסד נשלח

תשלומים שבועיים במזומנים; אספקת מזון במהירים מוד-לים; פתיחת מסעדות לפועלים בודדים; סידור מעונות ומחנות-נופש לילדי-עובדים; הושטת עזרה רפואית באמצעות קר"ח; אישור הלוואות קונסטרוקטיוויות ללימוד מקצוע; הקמת בתי-מלאכה זעירים. הרכב ההוצאות של קח"ע: יצירת מקורות תעסוקה — 36%; סיוע במזומנים — 54%; ריבית והוצאות-הנהלה — 10%. — משהונהגה, לאחר תקומת המדינה, מדיניות של תעסוקה מלאה, החליטה ההסת"ע על הפסקה זמנית של פעולות קח"ע, פרט לזו של המחלקה לעזרה סוציאלית (משע"ן).

ה. "מצי"ב". נוסד ב-1937 כקרן לאימוץ משפחת העובד אחר מותו. התשלום לראש-המשפחה השני — 250 ל"י ולכל יתום (עד גיל 18) — 40 ל"י. ב-1960 שילמה הקרן 349,521 ל"י ל-1291 משפחות. מקור האמצעים ל"מציב" — 1½% מן המס האחד.

ו. "דור לדור". הוקם ב-1943 במטרה לסייע לחברי ההסת"ע לת-זקנה ע"י תשלומי-פנסיה חדשיים. מזכות זו נהנים עובדים אחר 12 שנות חברות רצופה בהסת"ע; עובדים מגיל 70 ועובדות מגיל 67 — אחר 10 שנות חברות. משנת 1956 התשלום החדשי הוא 20 ל"י ליחיד 281 ל"י לזוג. ב-1958 מוענקים תשלומים אלה בתנאי, שהכנסתו החדשית של היחיד ממקורות אחרים לא תעלה על 120 ל"י, ואילו של הזוג — על 150 ל"י. גיל הפנסיה לחבר — 65; לחברה (מאז 1959) — 60. בני העליה השניה, שהם בעלי הכנסה חדשית עד 100 ל"י (ליחיד), מקבלים תוספת חדשית של 40 ל"י, ובעלי הכנסה עד 130 ל"י (לזוג) — 45 ל"י. בסוף 1961 נהנו ממענקי דל"ד 4,292 חברים. ההוצאה הכוללת לתשלומי הפנסיה הגיעה ב-1960 ל-1,029,850 ל"י. מקור האמצעים — 2½% מן המס האחד.

ז. המחלקה לקליטה ופיתוח. מחלקה זו, שנו-סדה ב-1957, מיועדת בעיקר לטיפול בעולים החדשים, החיים בעיירות ובאיזורי-פיתוח, שהצטרפו ברובם המכריע להסת"ע ועת-הקליטה שליד מועצות-הפועלים דואגות לשיכוןם של העולים, להבטחת עבודה להם, לחינוך ילדיהם, ועוד. על פעולתן של ועדות אלו מפקח המדור לקליטה, שפיתח רשת מסועפת של: אולפנים לעברית במשקים קיבוציים, שהשתתפו בהם כ-2,000 חברים במחזורי-לימוד חצי-שנתיים (ב-1961 למדו בהם 200 איש); אולפנים חקלאיים, בעיקר לצעירים רווקים בתום תקופת שירותם בצבא, שהקנו את ידיעת החקלאות ליותר מ-700 איש וסיפקו למשקים כ-250,000 ימי-עבודה (ב-1960 — 32,630 ימי עבודה); ואולפנים מק-צועיים בקיבוצים, שבהם התמחו כ-500 עולים במסגרות, מכו-נאות ונגרות (ב-1961 — 215 איש). המכשירים הכספיים, העומדים לרשות ועדות-הקליטה, הם: א) "משע"ן לעולה" (הכסף לועדות "משע"ן במועצות-הפועלים), שמאפשר לעו-לו, שעדיין לא רכשו לו זכויות ב"משע"ן הרגיל, לקבל עזרה ראשונה בצורת הלוואה ללא ריבית לתקופה ארוכה; ב) הקרן הקונסטרוקטיווית" (המשותפת לממשלה, לסוכנות היהודית ולהסת"ע) למתן הלוואות לעולים בעלי-מקצוע לשם התבססותם הכלכלית. קרן זו, שנוסדה ב-1957, ביזמת המחלקה לקליטה ופיתוח, ריכזה עד 1961 למעלה מ-4 מיליון ל"י ונהנו ממנה כ-5,000 בתי-אב ויותר מ-200 מפעלים וקואופראטיווים, שהוקמו ע"י עולים. — המחלקה מקיימת, תוך שיתוף-פעולה עם "היא"ס"ע (ע"ע), מעונות-עולים, המשמשים מקום-מגורים

של המובטלים. 6½% מן המס האחד (ר' להלן) מוקצבים ל"משע"ן". כיום מסתעפת פעולתו של מרכז "משע"ן, ישירות ובאמצעות למעלה מ-70 סניפיו בארץ, בשלושה ענפים עיק-ריים: 1) הושטת עזרה ישירה לחברים ולבני-משפחותיהם בצורת הלוואות לריפוי, החלמה, תשלום שכר-דירה, רכישת כלי-עבודה, וכד'. כן מקיים "משע"ן כמה קרנות לצרכים מיוחדים: א) שתי קרנות לשיכון ולשיקום; ב) קרן מתאמנים", בשיתוף עם משרד העבודה, למתן הלוואות למ-בוגרים ויוצאי-צבא, שמעוניינים בהכשרה מקצועית; ג) קרן למעוטי-אמצעים, בשיתוף עם ברית הקואופראציה הצרכנית, המספקת תלושי-מזון לנוזקים; ד) קרן עזרה למחלימים ממחלות; ה) קרן לשיקומם של נפגעי מקרים סוציאליים קשים ע"י סידור קונסטרוקטיוויתאים ועוד. משקמה המדינה הוגש סיוע מרובה בצינור זה לעולים החדשים, ביחוד במשכנות-העוני ובמעבדות, בין בתרומות-כסף ובהל-וואות לשיכון, בין באספקת מיצרכים, בענף הנדון הוצאו ב-1956—1960 (כ-17 מיליון ל"י), החזקה בתי-אבות ומוסדות-ילדים, "משע"ן מקיים, בהנהלתו הישירה, 6 בתי-אבות בערים שונות, שמשופנים בהם למעלה מ-800 חברי הס' מזדקנים והורי חברים בתנאי-קיום נוחים. לנוכח הביקוש הגובר והולך, עם התרבותם של העובדים הפורשים מעבודתם מעל לגיל 60—65, החליט "משע"ן ליצור — עד סוף 1962 — לכל הפחות, 700 מקומות-קליטה נוספים. ב-5 מוסדות-הילדים הקיימים נקלטו כ-550 ילדים בגיל הגן ובית-הספר, בני מש-פחות הרוסות ונפגעות או ילדי עולים, "משע"ן מתכנן הר-חבה ניכרת אף של מסגרת זו. 3) פעולות כלליות, כגון הש-תתפות בהוצאות הזנה, קיוט הבראה של כ-30,000 ילדים ונערים עובדים ומתן הלוואות לזמנים קצרים למשקים החק-לאיים בהתיישבות החדשה ובמשובי-עולים בנקודות-הספר, למטרה אחרונה זו הוקצב כרבע מיליון ל"י, שתוך שיתוף עם קרנות-התיישבות שונות יצר מחזורי-הלוואות של כמה מיליוני ל"י. בזכות פעולה זו הצליחו הרבה ישובים להת-גבר על קשיי היקלטותם והתפתחותם.

ד. קרן חוסר-עבודה". נוסדה ב-1932, כשבארץ שררה גיאות כלכלית, ופעולתה העיקרית התחילה ב-1936, כשפרץ המשבר ונתעורר צורך דחוף בתעסוקה מוגברת ובסיוע נרחב למובטלים. אמצעי קח"ע סופקו תחילה במידה מכרעת ע"י חברי ההסת"ע שהפרישו לה 2% משכרם, אך במרוצת-הזמן תרמו גם המוסדות הלאומיים את חלקם במאמי-צים לחיסול האבטלה. ב-1938—1940 היוו הקצבותיהם 34%—40% מהוצאות קח"ע. ההסת"ע המוסדות הלאומיים הקימו ב-1936 את "ביצור", מוסד לאשראי, שנועד ליצירת מקומות-עבודה למובטלים ע"י מימון מפעלים ציבוריים, סלילת כבישים והתקנת גשרים. בתקופה יותר מאוחרת הת-פתח "ביצור" לחברה, שהושיטה עזרה רבת-ערך ביהוד למפעלי-שיכון בשכונות-העובדים ובמשקים החקלאיים וכן לבנייני-ציבור (למשל, "בית הבימה" בת"א). קח"ע שקדה על הקניית הכשרה מקצועית לפועלים ופועלות, ואף יזמה מפעלים חדשים, כגון חברת-הספנות "צי"ם" ותעשיות שונות. בעיקר התמכרה לפיתוח ענפי-יצור חדשים, כד"ג, עבודות נמל וים, מחצבות, ועוד. כן סייעה בהקמת קואופראטיווים מסוגים שונים, השגיה, בשיתוף עם המוסדות הלאומיים. ב-1936—1940 מסתכמים באספקת 3,686,915 ימי-עבודה. עם שאר סוגי-הסיוע, שהוגשו למובטלים, יש למנות: מתן

המחלקות העיקריות, הפועלות היום במסגרת המרכז לתרבות ולחינוך, הן: א) המחלקה להסברה, שתעודתה היא להנחיל לתבירי ההס' את ערכי-היסוד של תנועת-העבודה, להסביר להם את האירועים החשובים במדינה ובהס' וכן להכשיר צוותות של פעילים בכל שטחי-פעולתה של ההס'. תכניותיה מבוצעות ע"י המדורים להסברה בעלי-פה ובדפוס, להסברה חזותית-שמעית (באמצעות סרטים דוקו-מנטאריים, תערוכות קבועות וניידות, וכד'), להכשרת פעילים ולארגון טיולים בארץ; ב) המחלקה להשכלה, שתפקידה הוא להנחיל לתבירי ההס' את ידיעת הלשון העברית, וכן לאפשר להם השתלמות בענפי לימוד ומדע שונים. מחלקה זו, הפועלת מתוך שיתוף הדוק עם משרד החינוך והתרבות של מדינת-ישראל והאוניברסיטה העברית בירושלים, מקיימת: רשת מוסדות להנחלת-הלשון; שורת בתי-ספר למבוגרים בשלבים שונים, המקנים את ידיעת הקריאה והכתיבה, השכלה יסודית ותיכונים, ובתחומים מסויימים — אף השכלה גבוהה; מכון להשכלה בכתב; חוגים לידיעת המקרא ותולדות-ישראל; הרצאות ומחזורי-הרצאות בעניינים השונים של המדע, הספרות והאמנות; ג) המחלקה לאמנות, השוקדת על טיפוח היכולת האמנותית העצמית של ציבור העובדים, עידוד היצירה הישראלית המקורית והבאת הטוב והנעלה שבהשגי האמנות והספרות לתבירי ההס'. על-ידי פועלים המדור למוסיקה, העוסק בארגון מקהלות ותזמורות, מפרסם חומרי-עזר לצורך זה, עורך ספריה מוסיקאלית ומארגן סמינאריזמים וימי-עיון לפעילי-המוסיקה בארץ; המדור למחולות-עם, המכשיר חוגים לריקודי-עם ומארגן את הפסטיוואלים בתחום זה; והמדור לבמאות, שעניינו הוא טיפוח להקות-חובבים והושטת סיוע להם ע"י הוצאה שיטתית של מחזות ומערכונים ושל בטאון מיוחד — „בימת חובבים“. המחלקה לאמנות שוקדת גם על פיתוח כשרונות בתחומי הציור והפיסול. ביזמתה נוסד המכון לציור ופיסול ע"ש א. אבני בתל-אביב. כן מארגנת היא תערוכות נודדות בארץ. המחלקה מקיימת קשרים הדוקים עם „תל"ם" (= תיאטרון למעברות), מוסד משותף לסוכנות היהודית ולמרכז לתרבות ולחינוך, שתעודתו היא לאפשר לעולים החדשים לראות הצגות תיאטרוניות; ד) המחלקה הפדגוגית והמחלקה לפעולה ציבורית בתי-תרבות ומועדונים, המוציאה אחת לחודש „קונטרס ביבליוגרפי“, מעודדת הקמת ספריות, בסיוע משרד החינוך והתרבות; דואגת להכשרת ספרנים בשלבים היסודיים; ומי-שיטה עזרתה למועצות-הפועלים בציוד מועדונים וריהוטם ובהכשרת מדריכי-מועדונים.

מלבד המחלקות הנזכרות מקיים המרכז לתרבות ולחינוך שתי רשויות נפרדות לצרכי ההתיישבות העובדת: א) המדור להתיישבות קיבוצית במסגרת ההס', בשיתוף עם ועדות-התרבות של הזרמים הקיבוציים; ב) המדור למושבי-עובדים, המפתח פעולה מסועפת בעיקר במושבי-העולים. — על-יד המרכז קיים מוסד בשם „מפעלי תרבות וחינוך“ (חברה-בת בחברת העובדים), שבו מאוגדים מפעלים, המספקים שירותים לציבור שלא על בסיס של הקצבות, והם: „ספרי“ — מחלקה לאספקת ספרים, בשיתוף עם תנועת המושבים ואיחוד הקבוצות הקיבוציים; „המכון הישראלי להשכלה בכתב“ (ר' למעלה); הוצאת

ראשון לעולה הבודד, שלפי תקנות הסוכנות היהודית אינו זכאי לשיכון על חשבונה, בדומה למשפחה. מעונות אלה הולכים ומתחסלים, בעקבות השינוי במדיניות-הקליטה, שלפיו מועבר רוב העולים לאיזורי-הפיתוח. — המדור „לכפר“ במחלקה מתרכז בשני ענפי-פעולה עיקריים: א) בהפניית העולים מן האניות או המטוסים לקיבוצים ולמושבים; עד היום נקלטו בכל זרמי ההתיישבות העובדת 2,200 משפחות ו-4,600 יחידים, בסך-הכל 12,400 נפש; ב) בטיפוח התנועה „מן העיר אל הכפר“ בין ותיקי היישוב. בתקופת פעולתו של המדור הוקמו במסגרת זו 6 מושבים, כ-8,000 מכלל 25,000 המתיישבים החדשים, שהצטרפו למושבים ולקיבוצים, נמנים על התנועה הנ"ל. לרשות המדור „לכפר“ עומדות: א) קרן הקליטה בהתיישבות, המסייעת למשקים בהלוואות לפרקי-זמן שונים עד להקלטתן בגמורה של המשפחות בהם; ב) הקרן למשפחות מרובות-ילדים, המקצבת סכומים לכל משפחה בעלת שלושה ילדים ויותר, שמצטרפת לקיבוץ. — המדור לפיתוח במחלקה עוסק בעיקר בייזום מפעלים לתעשייה זעירה ביישובי-העולים ובאיזורי-הפיתוח. לתכלית זו נוסדה חברת „תיעוש איזורי-הפיתוח“, מתוך שיתוף של הממשלה וההס', שהקימה עד היום 21 מפעלים במקומות שונים, והיא מושיטה להם עזרה בשלבי-קיומם הראשונים, הכרוכים, בדרך-כלל, בבעיות של הכשרה מקצועית. ביזמת המחלקה נהכונן ע"י חברה זו „מדור לתעשיות-בית“, העשוי לפתור כמה בעיות-קליטה חמורות, כגון: תעסוקת נשים וקשישים; אספקת מקור-פרנסה נוסף למשפחות מרובות-ילדים; ותעסוקת עובדים חקלאיים בעונות המתות של החקלאות. — בשטח החברותי והתרבותי מגשת המחלקה את תמיכתה בצורת ציוד מועדוני ההס', באיגון סמינאריזמים לפעילי איזורי-הפיתוח ובעריכת מסיבות-חג וטיולים לעולים.

9. הפעולה התרבותית, ראשית פעולתה התרבותית של תנועת-העבודה העברית בא"י נעוצה בתקופת העליה השנייה, אך צורה מאורגנת לבשה פעולה זו עם ייסודה של ההס', שבמסגרתה הוקמה ב-1923 „ועדת התרבות המרכזית“. על גוף זה הוטלה הדאגה לחינוך ילדים ונוער וכן להפצת השכלה למבוגרים. הוועדה פיתחה בקרב ציבורי-הפועלים, וביישוב בכלל, אותם ענפי הפעולה התרבותית, שקודם לכן בוצעו ע"י מפלגות-העובדים וארגונים אחרים ביישוב, כגון: ארגון שיעורים להנחלת הלשון העברית, עריכת קורסים על נושאים מדעיים ומקצועיים, ייסוד ספריות, הוצאת ספרים וקבצים, הדרכת סיורים וטיולים בארץ, פתיחת מועדונים, ועוד. תשומת-לב מיוחדת הוקדשה להפניית העברית ללשון-הדיבור ולהקניית השכלה חקלאית לפועלים. ב-1935 הוקמה מחלקה מיוחדת בהס' להנחלת העבודה התרבותית בין המבוגרים — „המרכז לתרבות“, שהועמדו לרשותה האמצעים הדרושים להרחבת תחומי-פעולתה. ב-1942 נוסדה ע"י ההסתדרות „המחלקה להסברה“, שלאחר מלחמת-העצמאות נתמזגה עם המוסד הנזכר ל„מרכז לתרבות ולהסברה“. בימי מלחמת-העולם II פעל המרכז רבות לגיוסו של היישוב לחטיבות-ההתגוננות השונות, וכן הושיט עזרה רחבת-ממדים למחנות-העבודה, למחנות-הגנו-טרים ולארגון „הגנה“. משקמה מדינת-ישראל הקדיש המרכז את עיקר כוחו לקליטת החברותית והתרבותית של העליה ההמונית. לתכלית זו הקים מדור מיוחד בשם „תרבות לעולה“, שפעל מתוך שיתוף עם הממשלה והמוסדות הלאומיים.

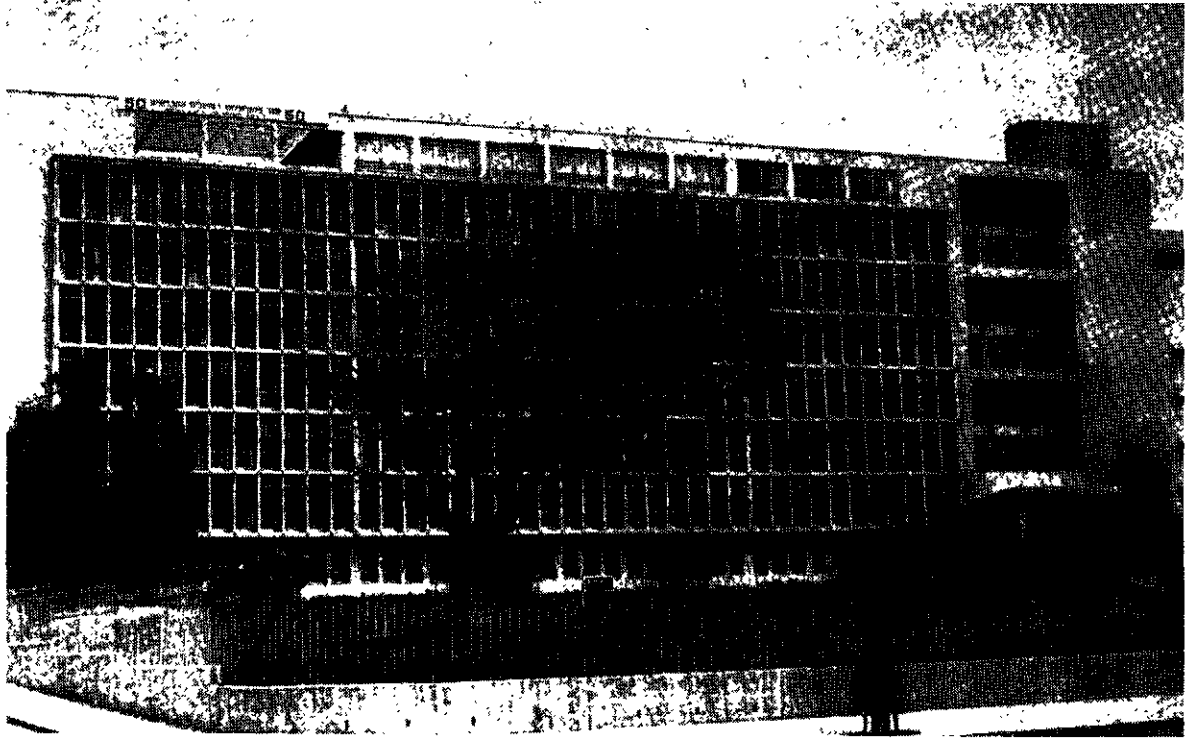

בית הוועד הפועל של ההסתדרות הכללית של העובדים העבריים בא"י בתל-אביב

צית. 1956—1960 נערכו בו קורסים וימי-עיון בתרבות-ישראל, ידיעת המולדת, הציונות והסוציאליזם, המסתממים ב-22,869 ימי-לימוד, בהשתתפותם של 7,875 תלמידים. ג) «ארכיון ומוזיאון העבודה» בתל-אביב, שהוקם ב-1932, המרכז חומר בכתב ובדפוס, מן הארץ ומחוץ-לארץ, על תנועת-הפועלים העברית בא"י, מן הסוגים הבאים: עיתונים, ספרים, תעודות, מודעות, תצלומים, חפצים. מזמן לזמן מארגן הארכיון תערוכות לרגל ימי-זיכרון לאישים מרכזיים בתנועת-העבודה. בטאונים הם «ידיעות» (מ-1933 ואילך) ו«אספות» (מ-1945 ואילך). — ד) «חדרי העיון ע"ש נחמן סירקין» בתל-אביב, המשמשים מ-1935 מקום קריאה ולימוד לעסקני-תרבות בהס' למדריכי-נוער, לשוחרי-ידעת בכלל ולתלמידים. כאן מרוכזים למעלה מ-20,000 ספרים בלשונות שונות במקצועות של תולדות-ישראל, הספרות העברית, הציונות, הסוציאליזם ושאלות-החברה, ועוד. נוסף על כך שמור בגנזיו של מוסד זה אוסף עשיר של כמה אלפי כרכים של עיתונים יהודיים בלשונות שונות מתקופת-ההשכלה ועד ימינו. — ה) «אוה ל'» (ע"ע תאטרון), תאטרון פועלי-ישראל, שנוסד ע"י ההס' ב-1925 ופעל במסגרתה עד 1958.

על הפעולה הספרותית של ההס' — ע"ע: ספרות עברית; ספרים (הוצאות-); עתונות עברית.

10. הפעולה החינוכית. גורם ראשון ליצירת מערכת חינוכית מיוחדת של ההס' היתה דרכה של תנועת-הפועלים העברית בארץ-ישראל, שהיתה מבוססת על עקרוןות החלוציות וההגשמה העצמית; גורם שני לכך היו צורות-החיים המיוחדות בקיבוץ ובמושב, שהייבו מסגרת-לימודים מותאמת להן; וגורם שלישי היתה השפעת התנועה החדשה

ספרים, «תרבות וחינוך», המוציאה פרסומים בענייני חינוך וחברה וכן ספרי-לימוד; «החברה לקולנוע», בשיתוף עם כל הזרמים של ההתיישבות העובדת, המספקת הצגות-סרטים ומכונות-קולנוע ליישובים.

על הקף פעולותיו של המרכז ב-1960 מעידים הסיכומים הבאים. אורגנו: 6,813 הרצאות, 175 סמינאריזמים וקורסים, 425 ימי-עיון, 1,031 טיולים, 3,200 פעולות-אמנות, 60 תערוכות; פעלו: 737 כיתות להשכלה יסודית ולהנחלת-הלשון; 30 כיתות להשכלה גבוהה; 878 ספריות; 481 מועדונים ובתי-תרבות, 598 חוגים, 220 מקהלות, 75 תזמורות, 200 חוגים דרמטיים, 300 להקות-מחול. כן הוצאו למעלה מ-200 ספרים ופירוטומים אחרים.

משאר מוסדות התרבות והאמנות של ההס' ראויים לציון: א) «בית-הספר לפעילי-ההס'» בתל-אביב, שנוסד ב-1947 מתוך כוונה לשקוד על העלאת רמתם הכללית והשכלתם ההסתדרותית של הפעילים ושל העתידים להיות פעילים במקומות-העבודה, בוועדי האגודות המקצועיות, במוסדות המשקיים של ההס', ועוד. במרוצת-הזמן הורחבה במידה ניכרת מסגרת פעולתו של ב"ס זה ואורגנו בו סמינאריזמים ממושכים לא רק לפעילי ההס', אלא גם למדריכי תנועות-נוער, לעובדי המדינה ורשויות מקומיות, לעובדים בריכוזי עולים, לקציני צה"ל, לשליחי מפעלי-ההכשרה של «החלוץ» מחוץ-לארץ, ואף סמינאריזמים בינלאומיים להשכלת מבוגרים ולקואופראציה. ב-1956—1959 נערכו בביה"ס 404 סמינאריזמים, בהשתתפותם של 15,225 שומעים, 560 ימי-עיון, בהשתתפותם של 21,970 שומעים. — ב) «אה ל'», הוקם ב-1945 בבית-ירר, לזכרו של ב. כצנלסון (ע"ע), כבית-ספר לחינוך הנוער ברוח תנועת-העבודה וההתיישבות החלו-

השפעת הזרם בהרחבת מסגרת החינוך לחקלאות ולמלאכה בבתי-הספר היסודי. — בעקבות ביטול הזרמים בחינוך החליט הוועד הפועל של ההס' בתחילת 1954 על מיזוג המרכז לחינוך עם המרכז לתרבות ולהסברה לגוף אחד בשם „מרכז לתרבות ולחינוך“, שתפקידו הוא לנהל, להדריך ולכוון את פעולתה התרבותית, ההסברתית והחינוכית של ההס' בכל תאיה ושלוחותיה. במסגרת חדשה זו עוסקות בענייני-חינוך: א) המחלקה הפדגוגית, המקיימת בית-ספר גבוה להשתלמות מורים, בשיתוף עם הסתדרות-המורים ומתוך זיקה לאוניברסיטה העברית בירושלים; מארגנת קורסים שנתיים ודו-שנתיים להשתלמותם של מורים במקצועות שונים; מוציאה את הירחונים „אורים“, המוקדש לשאלות תרבות, חינוך והוראה, ו„אורים להורים“, הדן בחינוך הילדים במשפחה; מתכננת חיבור ספרי-לימוד ופירוטומים פדגוגיים בהוצאת „מסילות“; ומנהלת מוזיאון פדאגוגי וספרייה פדאגוגית מרכזית להשאלת ספרים ולהכנת חומר ביביליוגרפי למוסדות וליחידים. ב) המחלקה לפעולה ציבורית בחינוך, השוקדת על: עידוד הפעילות של ועדי-ההורים וארגון חוגי-הורים ללימוד בעיות החינוך בארץ; הושתט סיוע לבתי-הספר באזורי-הפיתוח ובישובי-העולים; תמיכה במוסדות-חינוך על-יסודיים, בעיקר בתי-ספר תיכוניים של ערב לנערים עובדים; ועל תיאום פעולות-החינוך השונות של ההס'.

11. החינוך המקצועי. ב-1945 החליטה ההס' לארגן את בתי-הספר המקצועיים שלה במסגרת אחת בשם „עמל“, ושנה לאחר מכן הקימה ליד הוועד הפועל שלה את המחלקה לחינוך מקצועי, שלידיה נמסרו הפיקוח הכללי, התיכונן המינהלי והחינוך החברותי בבתי-הספר בתחום זה, מתוך שיתוף עם מועצות-הפועלים והאיגודים המקצועיים. בשנת הלימודים 1961/62 כללה רשת „עמל“ 13 בתי-ספר, שכולם הופרו ע"י משרד החינוך והתרבות כמוסדות-לימוד תיכוניים, שמשתלמים בהם 2,208 חניכים במקצועות: מסגרות-יד ומסגרות מכאנית, ריתוך חשמלי ואוטוגני, נפחות, חשמל, אלקטרוניקה, דאדו, אוטומכאניקה, אגרומכאניקה, אירוד-מכאניקה, דפוס (ליתוגרפיה, אופסט ורפוס בלט), נגרות, טפסטייל. ראויה לציון העליה המתמדת והניפרת בשנים האחרונות של אחוז התלמידים מקרב העולים החדשים, וביחוד מעדות-המזרח. והרי התמונה ב-1960: 36% עולים חדשים, שמתחלקים, לפי ההרכב העדתי, ל-44.5% יוצאי ארצות המזרח; 1.5% ערבים; 55% אשכנזים. — רשת „עמל“ מקיימת, בשיתוף עם משרד-העבודה, הסתדרות הנוער העובד הולמד ומועצות-הפועלים המקומיות, קורסי-יום וקורסי-ערב לנערים מעוניינים בהשתלמות מקצועית. ב-1961 הגיע מספר המש-תלמים במסגרת זו ל-2,000. — תקציב המחלקה ב-1961/62 מגיע ל-3,501,500 ל"י, ומהן 1,491,500 ל"י להשקעות לבניינים, ציוד וריהוט. הוצאות ההשקעות מתכסות ע"י תרומות ממוסדות ואישים, בעיקר מח"ל, או ע"י הלוואות לזמן ארוך מתקציבי-הפיתוח של משרד-העבודה. מקורותיו של התקציב השוטף הם: שכר-לימוד (34%), סטיפנדיות (3%), הש-תפנות משרדי החינוך והעבודה (19%), הקצבת ההס' (24%), תרומות של עיריות ומועצות מקומיות (6%), הכנסות מעבו-דות-חופ (5%) ושונוות (9%).

נוסף לרשת „עמל“ קיימים במסגרת ההס' בתי-ספר מקצועיים וחקלאיים של מועצת-הפועלות; בתי-ספר לאדמי-

בחינוך, שקמה באירופה ובאמריקה בתקופה שבין שתי מלחמות-העולם, שבה הושם הדגש על החינוך החברותי והעמלני. בית-הספר הראשון של זרם-העובדים בעיר נוסד ב-1923 ע"י קבוצת הורים ומורים חברי ההס' בתל-אביב בשם „בית-החינוך לילדי-עובדים“. עד 1931 טיפלה בענייני החינוך מחלקה בוועדת התרבות המרכזית של ההס'; ב-1931 הוקם לתכלית זו מוסד נפרד — „ועד מוסדות החינוך“, שב-1934 נתארגן כאגודה חוקית מאושרת בשם „מרכז לחינוך“, והוא שניהל את מוסדות-החינוך של ההס' עד לביצוע חוק החינוך הממלכתי ב-1953. — תחילה סירבה מחלקת-החינוך של ההנהלה הציונית להכיר במוסדות-העו-בדים כבחלק אורגאני של הרשת שלה, אך השתתפה בהזו-קתם. ב-1926 הכיר הוועד הפועל הציוני בזכויות של זרם-העובדים, ברומה לאלו של הזרמים הכללי והדתי („המו-רחי“), בלא שפגע באוטונומיה הפנימית שלו. ב-1937 נחתם הסכם בין ההס' לבין הוועד הלאומי ליהודי א"י, שלפיו בוטלה האוטונומיה הכספית והאדמיניסטרטיבית של זרם-העובדים, והבעלות על מוסדות-החינוך שלו עברה לוועד הלאומי, פרט לגנייה-ילדים, כיתות-המשך ובתי-הספר התי-כוניים. עם זה הוכרז המרכז לחינוך לקיים בתוקף המסי-בות — המצוקה הכספית של הוועד הלאומי והתנכרות חלק גדול מן הרשויות המקומיות לזרם-העובדים — בתי-ספר מיוחדים, עם תכניות לימוד וחינוך מותאמות למהותו של הזרם, על אחריותו שלו בלבד. מצב זה נמשך במידה מסוימת גם בשנים הראשונות לקיומה של המדינה. — הדרך החינו-כית המיוחדת של זרם-העובדים גובשה בהגדרה הבאה, שנאשרה ע"י המרכז לחינוך ב-1949: „תעודתו העיקרית... היא — עיצוב אישיות יהודית חלוצית עצמאית, תדורת חוץ ציוני-סוציאליסטי, המוכנה ומוכשרה להגשים בגוף ובנפש את ייעודיה של תנועת-העבודה העברית במדינת-ישראל“. בהתאם לכך נוסחו גם מטרות הזרם, המחייבות גם שיטות-עבודה מותאמות לפסיכולוגיה של הילד ולהשגיה של הפדא-גוגיה המודרנית. כגורמי-יסוד בפעולתם החינוכית של מוסדות הזרם יש למנות, בין השאר: „חברת ילדים“ מאור-גנת על בסיס של הנהלה עצמית; עבודה גופנית לא רק כהכשרה לחינוך מקצועי וחקלאי ולחיי-המעשה, אלא כערך חינוכי ראשוני וכתנאי מוקדם להשתתפות פעילה בחברת-העובדים הישראלית הנכספת; הסברת חיי-ההווה של העם היהודי; והחל בגיל מסויים — אף טיפוח קשרים בין בית-הספר לתנועות-נוער. — המרכז לחינוך פיתח גם פעולה ספרותית ענפה, שכללה הוצאת דו-ירחון „אורים“, סדרת ספרים פדאגוגיים וכן ספרי-לימוד, תוך שיתוף עם הוצאת „עם עובד“. — ב-1953, ערב התמונתו במפעל החינוך הממלכתי, היו ברשותו של זרם-העובדים 1,850 מוסדות-חינוך (גני-ילדים, בתי-ספר יסודיים, תיכוניים ומקצועיים, וכן בתי-ספר לנערים עובדים ולהכשרת-מורים) ובהם 140,000 תלמידים, שהיו כ-50% מפלל התלמידים במדינה וכ-75% של תלמידי מוסדות החינוך הממלכתי, ו-6,500 מורים וגננות. עם הנהגת חוק החינוך הממלכתי הוריש זרם-העובדים למדינה כולה גם את ערכיו, שעיצבו את עקרונותיו של החוק, סעיף 2 שבו קובע: „מטרת החינוך הממלכתי היא להשתית את החינוך היסודי במדינה... על אימון בעבודה חקלאית ובמלאכה, על הכשרה חלוצית ועל שאיפה לחברה בנויה על חירות, שוויון, סובלנות, עזרה הדדית ואהבת-הבריות“. כן ניכרת

המדינה. לשם כך הוקמה רשת של חדרי-הדרכה, וצוות מאומן של מדריכות עוסק בהסברה ובהכשרה מעשית בכלכלת-הבית, בעריכת מסיבות וטיולים ובמיבצעים אחרים, העשויים לטפח קשר חי בין העולות ובני-ביתן לבין התברה וההווי הישראליים.

בזמן האחרון הגבירה מוה"פ את פעולתה בקרב הנשים הערביות במטרה להוציאן ממצב אדישותן, לעודדן ליזמה עצמית ולהפכן לגורם פעיל בחיי הציבור הערבי בארץ, ובעיקר להבטיח להן מעמד נאות בחברה ובמשפחה. בעקבות עבודה רצופה בתחומי ההסברה, החינוך וההדרכה המקצועית מטעם מוה"פ התגבשו במקומות שונים חוגים ערים ופעילים של חברות ערביות.

ב-1959 מנתה תנועת-הפועלות 304,500 חברות, שהן 46% מכלל חברי החס', וזו חלוקתן: 33,500 (11%) חברות בהת-יישובות העובדות; 70,000 (23%) עובדות שכירות; 201,000 (66%) עובדות במשק-ביתן. מאז עלה מספר החברות ל-325,000.

תנועת-הפועלות הקימה וטיפחה ארגון-אחות בתפוצות, הוא ליגת-החברות „פיאנערן פרויען“ (Pioneer Women), המגייס את רוב האמצעים לפעולות מוה"פ בארץ. מזמן ייסודו של הארגון באה"ב — לפני כ-35 שנים — קירב רבבות של נשים יהודיות לציונות ולתנועת-העבודה, השריש בהן את האהבה לארץ והעמיק את תודעתן היהודית. מחוץ לאה"ב פועלת הליגה בקאנאדה, מפסיקו, ארגנטינה, בראזיל, אורוגוואי, פרו, צ'ילה, אוסטרליה, בריטניה, צרפת ובלגיה. מוה"פ מקיימת קשרים הדוקים עם שלוחותיה בחו"ל בצורות שונות, בכללן שיגור שליחות מזמן לזמן.

באמצעות „מועצת ארגוני נשים בישראל“ קשרה מוה"פ קשרים עם ארגונים עולמיים של נשים בנות עמים שונים. בוועידות של ארגונים אלה ניתנת לנציגי מוה"פ ההזדמנות להסביר את בעיותיה של מדינת-ישראל ואת דרכו המיוחדת של ציבור-הפועלים ושל תנועת-הנשים בתוכה.

בסאוויה של תנועת-הפועלות הם הירחון „דבר הפועלת“, היוצא ברציפות מ-1934, וכן ה„בולטין ידיעות“, שאף הוא יוצא אחת לחדש.

13. הסתדרות הנוער העובד והלומד. ב-1924 נתארגנו במקומות שונים בארץ קבוצות של נערים עובדים, שהועסקו בתנאי-ניצול קשים; וועדת-התרבות המרפזית של ההס' ראתה אותה שעה חובה לעצמה לפתוח בשבילן שיעורי-ערב מיוחדים. אחת מקבוצות אלו, שפעלה כסקציה על-יד אגודת עובדי-המתכת, יזמה בסוף 1924 עריכת כינוס לשם הנחת יסודות להסתדרות כללית של הנוער העובד בא"י. במועצה של הסתדרות זו 1925 נקבעה חוקתה, ואלה עיקריה: ההה"ע, המהווה משמרת צעירה וחלק בלתי-גפרד של ההס', מאגדת את כל הנערים העבריים העובדים לשם טיפוח התנאים הדרושים ליצירת התברה הסוציאליסטית העברית בא"י; כחברים בה מתקבלים נערים ונערות בגיל 13—18, שאינם תלמידים; היא מתארגנת בצורת סקציות על-יד האגודות המקצועיות של מועצות-הפועלים במקומות; תפקידה של הסקציה הוא הגנה ומלחמה על תנאי-העבודה של חבריה ודאגה לחינוכם ולהכשרתם המקצועית. כן הביעה המועצה הנזכרת את התנגדותה הגמורה לכל ניסיון של הקמת סיעות מפלגתיות בתוך ההה"ע. עקרונות אלה נתאשרו במלואם, תחילה ע"י הוועידה הארצית הראשונה של ההה"ע

ניסטרואציה ופקידות של הסתדרות הפקידים; ומוסדות לחי-נוך מקצועי על-יד בתי-החולים והמעבדות של קופת-חולים (לאחיות, חובשות, לאבוראנטים, רוקחים-עוזרים, טכנאי רנטגן, מנהלי-משק, ועוד). אף מוסדות אלה נמצאים בפיקוחה של המחלקה לחינוך מקצועי.

12. מועצת-הפועלות. גם ראשית התארגנותו של ציבור-הפועלות, שחתר לשוויון-מעמד — בזכויות ובחובות — בעבודת בניין-הארץ עם ציבור-הפועלים, נעוצה בתקופת העליה השנייה. ב-1914 נערכה בכינרת האסיפה הראשונה של הפועלות החקלאיות; ב-1914 נתקיימה במרחביה ועידה של נציגות פועלות, ברובן מן הגליל; וב-1918 — ועידת פועלות יהודה. עם ייסוד ההס' השתלבה בה המסגרת האר-גונית של תנועת-הפועלות. בוועידה של זו האחרונה ב-1921 הוחלט על בחירת מועצת-הפועלות כמוסד המרכזי המבצע שלה. נקבע, שתפקידה הוא: לעורר פעולה עצמית בקרב הפועלות; לפתח את הכרת ערכן האנושי ולהביא לידי גילוי את כשרן בשטח-העבודה השונים. מוה"פ השקיעה ומשקעת מאמצים מרובים באירגון חברותיה באגודות המקצועיות. ביצירת מוסדות להכשרתן המקצועית והחקל-אית ובפיתוחה של פעולה חינוכית, תרבותית וסוציאליטית בתוכן.

חברות ההס' מתחלקות לשלוש חטיבות: חברות בהת-יישובות, עובדות שכירות ועובדות במשק-ביתן. מוה"פ שוקדת על הבטחת תנאי-עבודה הוגנים לעובדות מחוץ לביתן, על יצירת מקורות-עבודה בשבילן ועל הקלטתן בענפי-המשק. לתכלית זו פיתחה רשת מסועפת של קורסים ומרכזי-הכשרה, העוסקים היום בעיקר בתפירה, אריגה, ספרות, מלונאות, בישול, פקידות ועוד, שמרפזים אלפי עובדות בעשרות מקומות בארץ, וכן הקימה מערכת של בתי-ספר מקצועיים, שהחשובים שבהם נועדו למתן הכשרה חקלאית. לשם הב-טחת זיקתן ההדוקה של חברות החטיבה השלישית לתנאי-עבודה — נתכונן „ארגון אמהות עובדות“, שתאיו מסונפים למועצות-הפועלים המקומיות, ושלזכותו יש לרשום פעולות לאומיות, חינוכיות וסוציאליטיות רבות-ערך בשדה ההגנה, המלחמה על תוצרת-הארץ, העזרה למשקי ההתיישבות העו-בדת, ההקצנות לקריאות הממשלה, הקרנות הלאומיות, הרשויות המקומיות, הפעולה למען החייל, הנחלת הלשון העברית לעולים, ועוד; אולם במרכז התעניינותו של אה"ע עומדת הדאגה לילד, שבאה על ביטויה בהקמת מוסדות-ילדים וגני-ילדים, מעונות-יום, בתי-תינוקות, מועדונים, קייטנות ובתי-הבראה, מחנות-נופש, מטבחים מרכזיים ופנימיות בערים, במושבות ובפרברים, במעברות וביישובי-עולים. מטיפולו של הארגון נהנים היום כ-20,000 ילדים של אימהות עובדות ובני שכבות סוציאליטיות מפגרות. אה"ע טורח הרבה בריכוז האמ-צעים למימון מפעליו, ואחד מן המכשירים לכך היא המגבית השנתית מטעם מוה"פ — „יד לילד“.

בשטח העבודה הסוציאליטית והעזרה ההדדית יש להזכיר את בתי-החלוצות ובתי-העולות, שנוסדו ע"י מוה"פ בערים, מ-1932 ואילך, ששימשו במרוצת-הזמן מקום הכשרה וקליטה לרבבות חלוצות ונשים עולות, שרידות השואה, מגלויות שונות, גם למאות חיילות משוחררות שימשו מוסדות אלה תחנה ראשונה בתהליך התערותן בארץ. — המאמץ לקליטת העליה ולהשרשתה של משפחת העולה בארץ תופס מקום חשוב במערכת הפועלות של מוה"פ. ביחוד למן תקומת

מילוי תפקידיו; להגברת כושר-פעולתו; להקניית הרגלי-בריאות; ולשמירה עליו מפני תאונות, עייפות יתרה והת-גוונות. כן שוקד „הפועל“ על ריפוי הנוער הבלתי-מאורגן סביב תנועת-העבודה ועל גיוס חבריו לתפקידי עבודה והגנה לאומיים-כלליים ולשירותים סוציאליים מיוחדים של ציבור-הפועלים. הסניף המקומי הראשון של „הפועל“ נוסד ב-1924 בחיפה; ההתאגדות הארצית שלו הוקמה ב-1926; והכינוס הארצי הראשון נערך ב-1928. ב-1934 נתארגנו סניפי הראשונים בהתיישבות העובדת. „הפועל“ עוסק ברוב ענפי-הספורט: משחקים (כדורגל, כדור-סל, כדור-עף, כדור-יד), התעמלות, אתלטיקה קלה, שחייה, הרמת משקלות, אגרוף, סינף, טניס-שולחן, קליעה למטרה, שחמט, ריקודים, ועוד. שנה שנה מקיים הוא תחרויות צליחה של הכינרת, הופעות המו-ניות קבועות אחרות, שנערכות על-ידי, הן: הקפת-התבור, מירוצי-אופניים, אליפויות בענפי-הספורט השונים, משחקים על גביעים שונים, שיוט-ערים, ועוד. — הפלוגה הימית של „הפועל“ ביצעה תפקידים ראשונים במעלה בארגון ההעפלה ובאמון פעיליה וכן בהכשרת מתגייסים לצי הבריטי בימי מלחמת-העולם II. היא מוסיפה להכשיר חניכים לצי-הסוחר, לדיג, להתיישבות ימית ולחיל-הים. חטיבות-התעופה של „הפועל“ הכשירו מועמדים מרוכזים לחיל-האוויר. פלוגות „הסדרן“ מחנכות קבוצות קבועות לשמירה על מוסדות ההס' ואסיפותיה. — „הפועל“ מארגן קורסים ארציים ומקומיים להכשרת מדריכים, מעמלים ומאמנים, בחלקם במסגרת של מכון וינגייט. הוא מוציא עיתונות-ספורט וספרות מקצועית. — כן מקיים הוא כינוסים אחת לחמש שנים, ובאחרון שבהם, שנערך ב-1961, השתתפו, נוסף על 15,000 ספורטאים ישראלים, נציגים רבים מאפריקה ומאסיה. „הפועל“ מסונף לאינטרנאצינאל הסוציאליסטי של ספורט-הפועלים ומשתתף דרך-קבע באולימפיאדות הפועלים ובכיי-נוסים בינלאומיים אחרים של ספורט-הפועלים. קבוצות „הפועל“ וספורטאיו בנבחרות הלאומיות משתתפים בתחרויות בינלאומיות בארץ ובחוץ-לארץ. ספורטאיו נוטלים חלק ב„מכביה“. — בסוף 1961 מנה „הפועל“ 570 סניפים, מהם 440 בערים, במושבות, בעיירות, בפרברים, בשכונות ובהתיישבות העובדת ו-130 במקומות-עבודה. מספר חבריו — 60,000.

15. המחלקה לסיפוק צרכי-דת. בהס' מאורגנים למעלה מ-100,000 חברים דתיים, שאינם נמנים על המפלגות הדתיות הקיימות במדינה. לשם סיפוק צרכיו המיוחדים של ציבור זה פעל זמן-מה מדור במסגרת „המרכז לתרבות ולחינוך“, אך במרוצת-הזמן גמלה בהס' ההכרה, שיש להקים לתכלית זו מחלקה בפני עצמה, שפתחה בפעולותיה ב-1957. בתקופת קיומה של מחלקה זו הקציבה יותר מחצי מיליון ל"י להקמת בתי-כנסת, לרכישת תשישי-קדושה, לייסוד ספריות תורניות ולארגון חוגי-לימוד בערים, במושבות וביישובים, המאוכלסים בחברי הס', בעיקר מן העולים החדשים. מומן לזמן עורכת המחלקה כנסים לבידור בעיות, שמעסיקות את החברים הדתיים. בסוף 1959 נפתחה בירד-שלים המדרשה להכשרת מורים דתיים של ההס'. כן מינתה המחלקה ועדה להכשרת מטבחי-פועלים בארץ, שתכליתה לסלק מחיצות בתחום זה בין עובדים דתיים ולא-דתיים.

16. הפעולה המדינית. בוועידתה השניה ביאנואר 1923 החליטה ההס' על הצטרפותה לאינטרנאצינאל המק-

ב-1926, ולאחר מכן ע"י הוועידה השלישית של ההס' ב-1927, שהחליטה גם על הרחבת מסגרת תפקידיה של ההס'ע. באופן שייכללו בה, בין השאר, הכשרת חבריה לחיים קר-בוציים בחקלאות ובתעשייה; ארגון הנוער העובד בכפר ובמשק; והידוק קשריו של זה עם חבריו בעבודה שכירה. בצעדיה הראשונים עסקה ההס'ע בעיקר בארגון ילדי-העוני בפרברי-הערים, אך במרוצת-הזמן, משגדלו בניהם של חברי ההס' בערים, במושבות, במושבים ובקיבוצים, נכנסו גם הללו לשורותיה. כל סניף שלה מתחלק לשלוש שכבות: צעירה (בגיל 10—13), בינונית (13—15) ובוגרת (15—18), ופעולתו המקצועית והחינוכית הותאמה לחלוקה זו. ב-1928 שלחה ההס'ע חברים להכשרה חקלאית. ב-1926 התארגנו קבוצות-חברים ראשונות מתל-אביב וירושלים, שיצאו למפ-עלי-כיבוש וחי-צוותא בעין-חרוד ולעבודות-בציר במושבות. בעקבות נסיונות אלה התלכדו לגרעין ההתיישבותי הראשון של הנוער העובד, שלאחר לבטים ונדודים מרובים נאחו ב-1931 בנען. ב-1929 קם גרעין ראשון לקראת חיי-מושב, הוא „ארגון אפרים“, שהתיישב ב-1937 בבית-שערים. מאז עד אמצע שנות ה-50 הוקמו ע"י ההס'ע 60 נקודות מטיפוס-ההתיישבות השונים וכ-30 בתי-ספר של ערב להשתלמות מקצועית ולהשפלה תיכונית בערים ובמושבות. עם הפעלת חוק חינוך-החובה (1953) נפתחו אפשרויות רחבות בפני חברי ההס'ע, בגיל 14—17, להשלמת השכלתם היסודית. ב-1955 הגיע מספרם של התלמידים בבתי-הספר הממלכתיים לנערים עובדים ל-12,000. בשנים האחרונות נפתחו סניפים של ההס'ע ביישובי-העולים ובאיוורי-הפיתוח; ציידו מועדונים לילדי בתי-הספר; נוסדו בתי-ספר להכשרה מקצועית; אורגנו גרעינים מרוכזים במסגרת נח"ל; והוקמו נקודות-ישוב חדשות.

ב-1958 נתמזגו ההס'ע ו„הבונים“ — התנועה המאוחדת ל„הסתדרות הנוער העובד והלומד“, שבה מאורגנים היום למעלה מ-90,000 בני-נוער; א) כ-40,000 בחטיבה החינוכית בערים, במושבות, ביישובי-העולים ובאיוורי-הפיתוח, המאורי-גנים ב-250 סניפים, בהדרכת 500 מדריכים עירוניים וחברי-ההתיישבות העובדת; ב) כ-30,000 חניכים בחטיבות המקצוע-עיות, המאורגנים ב-120 סניפים בכל חלקי-הארץ; ג) כ-20,000 בני-נוער בקיבוצים ובמושבים ב-170 סניפים. כ-6000 חברי התנועה משתלמים בבתי-ספר מקצועיים של רשתות „עמל“ ו„אורט“ וכ-1000 — בבתי-ספר של ערב מיוחדים של הס' תדרות הנוער, הנתמכים ע"י משרד-העבודה. כן מקיימת הסתדרות זו בתי-ספר תיכוניים של ערב לרבים מחבריה הבוגרים. — ב-1961 פתחה בארגון מערכת-קואופראטיבים לנערים במקצועות שונים, כהכנה לחייהם החברתיים והכל-כליים לאחר שחרורם מן הצבא. — התנועה הגבירה גם את פעולתה בתחום ההכשרה של חברות-נוער במשקיה-ההתיישבות מקרב בני-13—16 שבאיוורי-הפיתוח. השכונות ופרברי הערים הגדולות. כן שוקדת היא על יצירת גרעיני נח"ל מבני העליה החדשה.

בטאון התנועה הוא הדו-שבועון „במעלה“, היוצא ברצי-פות מ-1931.

14. הפועל ל". מטרת „הפועל“, האיגוד לתרבות גופנית של ההס', היא החדרת ערכי-הבריאות וטיפוח תרבות-הגוף בקרב שכבות-העמלים. בספורט, לסוגיו השונים, רואה הוא אמצעי יעיל לתקנת פגמות-הגוף, הנגרמות לעובד תוך

יחד עם לבנון, באות-כוח של המזרח התיכון. מזמן לזמן מייפה האינטרנאצינאל את כוחה של ההסתדרות בפעול בשטחים שונים, למשל, בארצות קפריסין, מאדאגאסקאר ויוון. — 15 איגודים מקצועיים ארציים של ההסתדרות מסונפים ל"מזכירות הארציות" הבינלאומיות למקצועותיהן ומשתתפים בגופים הנבחרים שלהן. — ההסתדרות מוסיפה לקיים ולטפח קשרים עם האיגודים המקצועיים באירופה, וביחוד עם אלה שבארצות סקאנדינאויה, הולאנד ובלגיה; וב-1961 מינתה נציג קבוע לארצות-אירופה, שמשדרו הוא בלונדון. — כבר ב-1952 הקימה ההסתדרות משרד קבוע בנידו"ק להנהלת פעולתה המדינית בא"י. — בשנים האחרונות הקדישה ומקדישה ההסתדרות מאמצים מרובים להושטת עזרה לתנועות-הפעילים בארצות המתפתחות באפריקה ובאסיה. היא טיפחה קשרים הדוקים עם ארגוני-העובדים בארצות שונות באפריקה ובכל הארצות הלא-קומוניסטיות באסיה. העזרה הייעוץ בתחום הכלכלי מוגשים לאלה באמצעות המוסדות המשקיים של ההסתדרות, ואילו בשטח הארגון והקואופרציה — ע"י עריכת קורסים להכשרת פעילים ומדריכים בענייני משק וחברה. — ב-1960 הקימה ההסתדרות את "המכון האפרו-אסייתי", שמשמש בית-אולפן קבוע להכשרת פעילי תנועות-העבודה והקואופרציה בארצות אסיה ואפריקה. — קשרים מעין אלה נרקמים גם בין ההסתדרות לבין כמה ממדינות אמריקה הלא-סנינית. — המחלקה המדינית מוציאה בולטין אינפורמטיווי חדשי, רבעון וחוברות בלשונית האנגלית, הצרפתית והספרדית. פרסומים אלה מוקדשים להסברת ענפי-פעולתה השונים של ההסתדרות.

17. הפועל הערבי וההסתדרות. — בוועידה השנייה של ההסתדרות ב-1923 — הוועידה, שבה נקבעה חוקתה — הוחלט על קשירת יחסי-חברים עם הפועלים הערביים בא"י, ואילו בוועידתה השלישית ביולי 1927 הוגדרו עקרונות הארגון המשותף של העובדים היהודיים והערביים בעניינים החיוניים להם. ביסוד הפעולה הונחה ההכרה בערכה החיוני ובזכויותיה של העליה העברית לא"י; ולשם ביצועה הותוותה תכנית להקמת ברית בינלאומית של פועלי א"י, המורכבת מחטיבות לאומיות אוטונומיות, שלשוניתה הרשמית הן עברית וערבית. כל החטיבות העבריות הן חלק אורגאני של ההסתדרות, שאינה משנה את חוקתה ומבנה, בעקבות יצירת הברית, ואף שאר החטיבות הלאומיות בארץ רשאיות להתארגן להסתדרות כללית ארצית ואוטונומית בתוך הברית. אמנם שיתוף-הפעולה למעשה בין פועלים יהודיים וערביים קדם לגיבוש המסגרת הפורמאלית לו, והיה מקצתו פרי יזמה יהודית, ומקצתו — פרי פניות של פועלים ערביים להסתדרות בבקשת עזרה והדרכה. כך, למשל, סייעה ההסתדרות בתחילת שנות ה-20 לשביתותיהם של פועלי-העץ, פועלי-הדפוס, החייטים ועובדי הבאנקים הערביים ביפו, ירושלים וחיפה. הארגון המשותף הראשון — ההסתדרות של פועלי הרכבת, הדואר, הטלגרף והטלפון — הוקם ב-1919, התפתח בקצב מהיר ובוועידתו ב-1923 השתתפו נציגים ערביים. ההסתדרות תמכה בארגון זה וכן בפעולותיהם המקצועיות של עובדי הממשלה, הצבא והעובדי דות הציבוריות בני שני העמים. בטאונה של הסתדרות פועלי-הרכבת, "הקטר", וכן חזריה הוצאו בעברית ובערבית. ב-1925 פתחה מועצת פועלי חיפה את המועדון הראשון לפועלים ערביים, ובאותה שנה התחילה ההסתדרות מוציאה בירד-שלים את עיתון-הפועלים הראשון בערבית — "איתחאד אל-

צועי (האמסטראדאמי), כברית האגודות המקצועיות של ארץ-ישראל, ובמאי של אותה שנה נתאשרה ההצטרפות ע"י האינטרנאצינאל. מאז ואילך השתתפו משלחות-ההסתדרות קבע בוועידות הכלליות של גוף זה, בוועידות המזכירותיות המקצועיות שלו (שהן מוסדות בינלאומיים של איגודים מקצועיים לסוגיהם), וכן בכינוסי, שהוקדשו לשאלות מיד-הדו, כגון: תרבות, הגירה, פועלות. באפריל 1924 החליטה מועצת-ההסתדרות השמינית על הצטרפותה של חברת-העובדים (ר' למעלה), בתור המרכז הקואופרטיבי של הפועלים בא"י, לאינטרנאצינאל הקואופרטיבי. "הפועל" (ר' למעלה) מסונף לאינטרנאצינאל של ספורט-הפועלים ומשתתף בפועלותו, בכינוסיו ובאולימפיאדות הפועלים. — כן טיפחה ההסתדרות קשרים הדוקים עם תנועות-הפועלים בארצות השכנות, בעיקר בבריטניה, אה"ב וקאנאדה, וגייסה את אהדתן לתכנית הבית הלאומי היהודי בא"י. בשנות ה-20 ביקרו משלחות של ההסתדרות בברית-המועצות. ההסתדרות נחנה ביסודי לסולידריות שלה עם תנועות-הפועלים בעולם גם במגביות לטובת פועלי-אוסטריה, שמשדרו במשטר ב-1934, ופועלי-ספרד בימי מלחמת-האזרחים ב-1936; במשלוחים הרפואיים לעזרת הצבא האדום בתקופת מלחמת-העולם II, ועוד. בזכות קשריה הבינלאומיים ניתנה אפשרות להסתדרות להשתתף בפעולת ארגון-העבודה הבינלאומי — עוד קודם 1948 — אע"פ שמאגודות בו מדינות עצמאיות בלבד. — בסוף המלחמה יזמו האיגודים המקצועיים הבריטיים, הרוסיים והאמריקניים ועידה בינלאומית מית להקמתו מחדש של האינטרנאצינאל המקצועי, שפעולתו נפסקה בימי-המלחמה, על בסיס רחב יותר משהיה לו בעבר — כלומר, ע"י צירוף האיגודים הקומוניסטיים, שלא היו מיוצגים בו קודם לכן. ההסתדרות השתתפה בוועידת-היסוד של האינטרנאצינאל החדש, שנערכה בפברואר 1945, ועל משלחתה בה הוטל, בין השאר, לתבוע את תמיכתה של תנועת-הפועלים המאורגנת בעולם בתביעות המדיניות של התנועה הציונית. הוועידה קיבלה החלטה, שנתמכה בפעילות ע"י המשלחות מברית-המועצות — למרות התנגדותם של "כ" האיגודים מארצות-ערב — הקובעת, "שמן ההכרח הוא לאפשר לעם היהודי להמשיך בבניין א"י כביתו הלאומי, שהוחל בו בהצלחה מרובה כל-כך, ע"י עליה, התיישבות חקלאית ופיתוח התעשייה". — שנים מועטות בלבד אחר הקמת "ההסתדרות העולמית של האיגודים המקצועיים" (World Federation of Trade Unions = W. F. T. U.) פרשו ממנה האיגודים המערביים, בוועידתה השמינית במאי 1949 פנתה ההסתדרות בקריאה לשני הצדדים היריבים, לחזור לדרך האחדות ולהגיע לכלל פשרה; אך משנתרחב הקרע ומשנתגלה אפיה הקומוניסטי המובהק של "ההתאחדות", שבא על ביטויו בהחלטה להוציא משורותיה את האיגודים המקצועיים היוגו-סלאוויים — פרשה ממנה ההסתדרות בספטמבר 1950. בהתאם להחלטת מועצתה מיוני 1953, הצטרפה ל"התאחדות הבינלאומית של האיגודים המקצועיים החפשיים" (International Confederation of Free Trade Unions = I. C. F. T. U.), ההסתדרות משמשת עכשיו כחובת לבקשות-עזרה מתנועות-פועלים מרובות בארצות שונות, היא רכשה עמדה חשובה בחטיבת-הפועלים בארגון-העבודה הבינלאומי ובאינטרנאצינאל המקצועי, העולה בהרבה על משקלה המספרי בגופים אלה. ההסתדרות מיוצגת באפסקוטיבה בת 23ה של האינטרנאצינאל, שמנה ב-1961 60 מיליון חברים ב-70 ארצות, ומשמשת בה,

ל"י הון עצמי. הוקמו גם מפעלי שיפון שיתופיים. — הפעילות התרבותית המסועפת, המקפת עשרות ישובים ערביים, באה על ביטוי בארגון שיעורי-ערב, ימי-עיון, כנסים, סמינאריזונים וכן בהוצאת ספרים וחברות בערבי. ב-1952 הורחבה מסגרת השבועון הערבי „חיקאת אל-ערם“ (שהופיע 1937), דבר, שבא, בין השאר, על ביטוי בהנהגת מדורות קבועים בו לענייני המורים והאיגוד המקצועי. מסוף 1960 יוצא במקומו הירחון „אל-הדפ“ („המטרה“); ענייני ציבור המורים הערביים נדו-נים בדי-שבועון „צדא-אתרביה“ (= „הד החינוך“); ואילו לבעיות האיגוד המקצועי נתייחד מדור בעיתון היומי „אל-יום“, היוצא תוך שיתוף ההס' ו„אגודת אל-יום“ — מתחילת 1958 הוקמו, תוך שיתוף עם מרכז הסתדרות הנוער העובד והלומד (ר' למעלה), סניפים להסתדרות זו ביישובים ערביים ובשכונות ערביות בערים המערבות. — המדור המיוחד לנשים פועל בשיתוף עם מועצת-הפעולות (ר' למעלה) ומקיים פעולות תרבות והסברה ומוסדות ללימוד מקצועי. — הצטרפות הפועלים הערביים לאיגוד המקצועי ושיתופם במוסדות-הגמל וקרנות-הביטוח של החס' היו, כאמור, שלב-מעבר לחברות שלמה בה. ב-1954 נתאשרה החלטה על קבלת משותרי צה"ל ואנשי המילואים בני המיעוטים להס', ואילו ב-1959 החליטה מועצת החס' על קבלת פועלים ערביים לתוכה בזכויות מלאות.

18. המס האחד. מס זה הונהג ביאנואר 1937 כמס-חבר של כל הנמנים על החס'. המס הוא פרוגרסיבי ומותאם לשכרו של העובד, אך העזרה הניתנת ע"י החס' לחברים שווה לכל ואינה מותנית בגובה תשלומיהם. עובדים, שהכנסתם היא 40—120 ל"י לחודש, משלמים מס בשיעור של 4% משכרם; בעלי הכנסה חדשית של 121—265 ל"י — 4.5%; השכר שמעל 265 ל"י פטור ממס. המוסדות העליונים של החס' החליטו על העלאת „התקרה“ של המשכורת, החייבת במס אחיד (החל בינואר 1962), 265 ל"י 500 ל"י. מהקלות והנחות במס האחיד נהנים: שוטרים ופועלים בעבודות-ידחק, עולים חדשים, מובטלים וחולים, מגויסים לצבא, סטודנטים, משתלמים. כ-80% מחברי החס' משלמים 4.5% מס. ההכנסה הכללית של לשכת-המס ב-1960 הגיעה ל-63.2 מיליון ל"י; מזה — מן המס האחיד 42.9 מיליון; מן התשלומים הנוספים בעד עזרה רפואית מלאה בקופת-חולים לבני-המשפחה, לחברי „הפועל המזרחי“ ו„פועלי אגודת ישראל“, לנוער בהכשרה, לנוער העובד ועוד — 20.3 מיליון. ההכנסות מתשלומי המס האחיד מתחלקות בשיעורים הבאים: לקופת-חולים וקרונות 46.88%; ל„משען“ 6.45%; ל„דור לדור“ 2.49%; ל„מציב“ 1.49%; לקרן-שביתה 1.99%; לקרן-עבודה 1.99% (שהיא קרן-השקעה ליצירת מקורות-תעסוקה בשעת הצורך); לפעולת ארגון, תרבות וחינוך 31.25%; להוצאות הוועד הפועל 7.46%.

19. התקציב הארגוני של ההסתדרות ב-1961/62. תקציב זה מיועד להוצאות בית הוועד הפועל של החס'; מועצות-הפועלים בעיר ובכפר; מרכזי הנוער העובד והלומד ו„הפועל“, על כל סניפיהם; האיגודים המקצועיים, הארציים והמקומיים; מפעלי התרבות והחינוך ברחבי הארץ, לרבות ישובי-עולים ואיזורי-פיתוח; ארגון אמהות עובדות (50% מתקציבו); והעבודה האירגונית, המקצועית והתרבותית בקרב הערבים.

סעיפיה-הכנסה: תשלומי מיסים — 20,648,500 ל"י; השתתפות מוסדות — 2,800,000 ל"י; מגביות בחוץ לארץ —

עמאל“ („אחדות העובדים“). עם התרחבות פעולות הארגון של הפועלים הערביים הוקמה „ברית פועלי א"י“, כחטיבה הערבית של תנועת-העובדים בארץ, ששקדה על טיפוחה של פעולה ארגונית, מקצועית וחינוכית ושנהנתה מעזרת מוסדות שונים של ההס', כגון קופת-תולים, קופת-מלווה, ועוד. הברית זכתה להכרה בינלאומית, ונציגיה השתתפו בוועידות האינטרנאציונאל המקצועי בתום מלחמת-העולם II. בתחילת 1946 הגיע מספר חבריה ל-5,000 — העליה היהודית וההתפתחות הכלכלית המהירה של הארץ גרמו לגידול ניכר במספר הפועלים הערביים השכירים ולשיפור מתמיד בתנאי-עבודתם. הברית וההס' חתרו להשוואת שכרו של הפועל הערבי לזה של היהודי, ובמקרים הרבה, ובעיקר במקומות-עבודה מעורבים, אף הגיעו להשגים חשובים בתחום זה. ביחוד עלה מספרם של הפועלים הערביים וגבר מתח פעולתם המקצועית והארגונית בימי מלחמת-העולם II, עם היקלטותם של רבבות פועלים בעבודות הממשלה והצבא. עבודת הברית וההס' נתקלה בהתנגדות חריפה מצד נותני-העבודה הערביים, התנועה הערבית הלאומנית, אגודות פועלים ערביות לא-מיות, המפלגה הקומוניסטית וממשלת המאנדאט. זו האחרונה לא רק נמנעה מלעודד שיתוף-פעולה בין פועלים יהודיים וערביים, אלא אף שמה מכשולים בדרך. הקשרים בין החס' לבין הפועלים הערביים היו מתרופפים בימי מהומות והסתה מוגברת ומתהדקים שוב בשוך הסערה. — עם הקמת המדינה הותוו דרכים חדשות לפעולתה של הברית: ארגון הפועלים והפלחים הערביים; ביטול האיסור על עבודה ערבית במשק היהודי; הנהגת שכר שווה לפועלים המקצועיים והבלתי-מקצועיים בני שני העמים; והבטחת תעסוקה וחלוקת-עבודה מאורגנת. בשנים הראשונות לקיום המדינה מילאה הברית גם את התפקידים של איגוד מקצועי, ואילו בנובמבר 1952 החליטה מועצת החס' 61 לפתוח את שערי האיגוד המקצועי שלה בכל שלביו וענפיו לכל פועל ערבי על בסיס של שוויון גמור ולהעניק לו זכויות מלאות בקרנות-הביטוח ובכל מערכת המוסדות לעזרה הדדית של החס'. בסוף 1953 הוקם מדור מיוחד לפועלים הערביים במחלקה לאיגוד מקצועי. בכל מקום-עבודה מעורב נבחר ועד-עובדים אחד ע"י כלל העובדים היהודיים והערביים. ביישובים ערביים הוקמו אגודות מקצועיות או תאים של אגודות מקצועיות למקצוע אחד או לקבוצת-מקצועות, בהתאם לגודל המקום. מספר העובדים בו ותנאיו המיוחדים. הסדר זה היה שלב-מעבר להתקבלותם של ערבים להס'. במקומות-עבודה מאורגנים הושווה שכרו של הפועל הערבי לזה של היהודי, אע"פ שעדיין הוא נמוך יותר ברובו של המשק הערבי, הכפרי והעירוני. עד סוף 1959 הצטרפו לאיגוד המקצועי 10,700 פועלים ערביים, והחטיבה הפעילה ביותר בהם היתה הסתדרות-המורים. בסוף 1961 הגיע מספרם של הפועלים הערביים חברי החס' ל-24,152. בכללם כ-1,500 מורים. נציגיהם של הפועלים הערביים שותפו גם במשלחות החס' לוועידות בינלאומיות. — במקביל לכך בוצעה פעולה לארגון הפלחים הזעירים על יסודות שיתופיים. „קופת הפועלים והפלחים העמלים“ משת באנק מרכזי לפיתוח הקואופרציה הערבית ולמימנה, בשיתוף עם מוסדות ממשלתיים והסתדרותיים. כן קיימת ברית-פיקוח, נערכים סמינאריזונים לפעילי הקואופרציה ומ-פיע ירחון קואופרטיבי בערבית. בסוף 1961 היו קיימים 64 קואופרטיבים שונים עם 6,680 חברים וקרוב ל-1.25 מיליון

9. הוועידה התשיעית (3-5 בפברואר 1960): 504.687 ב"חרים, 801 צירים. מפלגת פועלי ארץ-ישראל — 444 צירים; אחדות-העבודה-פועלי-ציון — 136; מפלגת הפועלים המאוחדת — 112; העובד הציוני — 46; איגוד העובדים הציונים הכלליים — 28; המפלגה הקומוניסטית הישראלית — 22; העובד הדתי — 13.

21. אוכלוסיית ההסתדרות.

טבלה 1. אוכלוסיית ההסתדרות וחלקה ביישוב היהודי בארץ (1961-1950)

בתחילת שנת	חברי ההס'	כלל האוכלוסייה היהודית	אחוז חברי ההס' בכלל האוכלוסייה היהודית
1950	372,328	1,013,871	36.7
1955	789,540	1,526,009	51.7
1960	1,100,000	1,858,841	59.2
1961	1,149,000	1,911,277	60.1

טבלה 2. הגידול האבסולוטי של האוכלוסייה (1960-1950)

השנה	הגידול השנתי של אוכלוסיית ההסתדרות	הגידול השנתי של כלל האוכלוסייה היהודית
1950	137,141	189,122
1951	171,518	201,399
1952	47,335	45,825
1953	19,003	33,424
1954	42,215	42,368
1955	77,276	64,510
1956	44,236	76,936
1957	83,206	95,286
1958	51,793	47,407
1959	53,951	48,693
1960	71,000	52,436

טבלה 3. חברי ההסתדרות בכלל המועסקים היהודיים בארץ (1960-1955)

השנה	חברי ההס'	המועסקים היהודיים	אחוז חברי ההס' בכלל המועסקים
1955	395,755	542,300	73.0
1957	448,390	599,500	74.8
1959	498,416	627,800	73.7
1960	487,508	653,700	74.6

טבלה 4.

חלוקת אוכלוסיית ההסתדרות לפי מקומות-היישוב (בתחילת השנה, באחוזים)

מקומות-היישוב	1947	1950	1955	1960
שלוש הערים הגדולות (תל-אביב, ירושלים, חיפה)	53.5	47.0	40.9	39.4
ערים אחרות	6.0	12.6	19.4	22.2
מושבות	16.7	16.3	19.3	19.3
משקים קיבוציים	17.4	17.4	9.5	9.1
מושבי-עובדים	6.4	6.7	10.9	10.0
בסך-הכל	100.0	100.0	100.0	100.0

4,475,000 ל"י. סעיפי-ההוצאה: מועצות הפועלים—11,827,000 ל"י; האיגוד המקצועי — 4,700,500 ל"י; תרבות והינוך — 3,956,700 ל"י; ארגון, נוער, ספורט — 2,374,100 ל"י; מפעלים, נכסים והשקעות — 2,700,000 ל"י; שאר הסעיפים — 1,924,500 ל"י; הוצאות כלליות — 2,163,000 ל"י.

20. תוצאות הבחירות לוועידות ההסתדרות (1920-1960)

1. הוועידה הראשונה (4-9 בדצמבר 1920): 4,433 בוחרים, 87 צירים. אחדות-העבודה — 38; הפועלי-הצעיר — 27; העולים החדשים (צעירי-ציון, השומר-הצעיר, החלוץ) — 16; מפלגת-פועלים סוציאליסטית עברית (מ.פ.ס.ע.) — 6.

2. הוועידה השניה (7-20 ביאנואר 1923): 6,581 בוחרים, 130 צירים. אחדות-העבודה-הבלוק הסוציאליסטי — 69 צירים; הפועלי-הצעיר — 36; גדודי-העבודה — 6; השומר-הצעיר — 4; קבוצת „ארגון” — 4; פועלי-הרכבת — 3; רשימת פועלים, חיפה — 3; פראקציית הפועלים — 3; אגודות מקצועיות מאוחדות, ירושלים — 2.

3. הוועידה השלישית (5-22 ביולי 1927): 17,036 בוחרים, 201 צירים. אחדות-העבודה — 108 צירים; הפועלי-הצעיר — 54; פועלי-ציון שמאל — 14; רשימה קיבוצי-צית — 8; גוש שמאלי — 8; אופוזיציה שמאלית — 4; בלתי-מפלגתיים-ארץ-ישראל-העובדת — 3; פועלים רוויזיוניסטים — 2.

4. הוועידה הרביעית (12-18 בפברואר 1933): 13-9 ביאנואר אר (1934): 22,341 בוחרים, 201 צירים. מפלגת פועלי ארץ-ישראל — 165 צירים; פועלי-ציון שמאל — 16; השומר-הצעיר — 16; תימנים — 2; נוער ציוני כללי — 1; סוציאליסטים דתיים — 1.

5. הוועידה החמישית (19-23 באפריל 1942): 88,198 בוחרים, 392 צירים. מפלגת פועלי ארץ-ישראל — 278 צירים; השומר-הצעיר והליגה הסוציאליסטית — 77; פועלי-ציון שמאל — 17; העובד הציוני — 14; פועלי-ציון והחוגים המארפסיסטיים — 6. חברי „הרשימה הפרולטארית”, שבעדה הצביעו 2.2% מכלל הבוחרים, הוצאו מן הוועידה.

6. הוועידה השישית (20-21 בנובמבר 1944): 28 ביאנואר-2 בפברואר 1945: 1 באוקטובר 1945): 106,302 בוחרים, 401 צירים. מפלגת פועלי ארץ-ישראל — 216 צירים; השומר-הצעיר, הליגה הסוציאליסטית ופועלי-ציון שמאל — 83; התנועה לאחדות העבודה — 71; העובד הציוני — 12; עליה חדשה — 12; העובד הדתי — 4; תימנים — 2; פועלי-העם — 1.

7. הוועידה השביעית (24-30 במאי 1949): 142,833 בוחרים, 501 צירים. מפלגת פועלי ארץ-ישראל — 286 צירים; מפלגת הפועלים המאוחדת — 172; העובד הציוני — 19; העובד הדתי — 11; המפלגה הקומוניסטית הישראלית — 10; המפלגה הקומוניסטית העברית — 3.

8. הוועידה השמינית (18-20 במאס 1956): 431,160 ב"חרים, 801 צירים. מפלגת פועלי ארץ-ישראל — 463 צירים; אחדות העבודה-פועלי-ציון — 117; מפלגת הפועלים המאוחדת — 101; העובד הציוני — 42; המפלגה הקומוניסטית הישראלית — 33; איגוד העובדים הציונים הכלליים — 30; העובד הדתי — 15.

ט ב ל ה 9. מספר המפרנסים חברי ההסתדרות, לפי הענפים
המין, בסוף 1960

ה ע נ פ ים	חברים	חברות	בסך הכל
1. משקי העובדים	37,752	34,261	72,013
2. חקלאות וגננות	14,707	1,762	16,469
3. תעשיה ומלאכה	90,583	11,011	101,594
4. בניין	26,722	11	26,733
5. עבודות ציבוריות ועבודות פשוטות	46,215	7,037	53,252
6. הובלה, ים, דואר, סלגרף וטלפון	29,467	786	30,253
7. שירותים שונים (פקידות, עבודות בשירות המדינה ומקצועות חפשיים)	113,516	60,888	174,404
בסך הכל	358,962	115,756	474,718
פרטים לא ידועים			12,790
בסך הכל (כולל לא ידועים)			487,508

1) כולל 12,921 פועלים ערביים.

ט ב ל ה 10. כוח אדם ותוצר לאומי גלמי במשק הפועלים
בשנת 1960

ת ע ס ו ק ה	ת פ ו ק ה נ ק י ה	
	מספר	מסל (מפא"ם)
1. חקלאות, דיג ויעור	79	40
2. תעשיה ומלאכה	30	16
3. בניה ועבודות ציבוריות	20	10
4. הובלה ותחבורה	15	8
5. מסחר ושירותים (סוציאליים ואירגוניים)	50	26
6. בסך הכל	194	100
7. בסך הכל במשק הישראלי	702	3,547
8. האחוז של משק הפועלים במשק הישראלי הכללי	27.6	26.0

ח. ארלוזורוב, כתבים, וו, תרצ"ד, עמ' 121-176, 203-208; מ. ברסלבסקי, תנועת הפועלים הארץ ישראלית (ציונים ומ' קורות), תש"ב; הנ"ל, תנועת הפועלים הארץ ישראלית (קורות ומקורות), ו-וו, תש"ז-תש"ט; מעשים ומגמות, פריקים מעבודות ירת העיון של ההסתדרות (ברחובות בשנת תש"א), תש"ב; מ. יערי, בפתח תקופה, 1942, עמ' 161-198; ב. כנולסון, כתבים, ו-ו, [תש"ה?] - תש"י (רשימת המאמרים והנאומים על ההס' ניתנת בכרך ו, עמ' 394-396); ההסתדרות, מאסף, בעריכת צ. רוזנשטיין, 1946; ח. מרחביה, עם ומולדת, [תש"ט]; בשנת השלושים, סקירות וסיכומים תרפ"א-תש"א, בעריכת ש. לוי, [1951?]; חוקות ההסתדרות, 1952; ד. קלעי, איך גוסדה ההסתדרות, תש"ב; ד. בן גוריון, ממעמד לעם, תש"ו, עמ' 175-354; צ. רוזנשטיין, תולדות תנועת הפועלים בארץ ישראל, ו, תש"ו, עמ' 421-427; ק. פינס, מה ומה בהסתדרות, ערכים, מפעלים ומעשים, [1956?]; א. מנור, מהות ההסתדרות, [1956?]; הנ"ל, 40 יאר הסתדרות, 1960 (מהדורה אידית מתוקנת ומעודכנת של ספרו העברי הנזכר); ד. כהן, חסד נעורים, תש"ח; ע. מיימון, חמישים שנות תנועת הפועלות, תש"ח; ז. כרמי, האיגוד המקצועי בישראל ובעמים, 1959; ס. לבון, ערכים ותמורות, תש"ך; א. בקר, המדיניות המקצועית והכלכלית של ההסתדרות, 1960; ג. קרסל, ההסתדרות, 1960 (בעמ' 167-197 ביב ליגוראפיה מפורטת); מעד, ארבעים שנה להסתדרות, בעריכת י. גוסהוף וצ. ארד, 1960; י. גוסהוף, המדינה, החברה וההסתדרות, 1961, עמ' 153-218; פורטקולים של ועדות ההסתדרות ומועצותיה; דיגים וחשבונות של הוועד הפועל של ההסתדרות לוועידותיה; תזכירים (בכתב יד) ממוסדות שונים של ההסתדרות.

ש. ב.

ט ב ל ה 5. חלוקת אוכלוסיית ההסתדרות לפי ארצות הלידה (באחוזים)

ארצות הלידה	תחילת 1956	תחילת 1958
1937	1956	1958
ארצות אירופה	84.5	53.8
ארצות אמריקה ואסיה (פרט לתימן)	4.2	27.5
תימן	2.9	3.9
ארצות אמריקה ואוסטרליה	0.3	1.2
ילידי הארץ	8.1	13.6
בסך הכל	100.0	100.0

ט ב ל ה 6. המבנה המקצועי של אוכלוסיית ההסתדרות (באחוזים)

ה ע נ פ	1947	1956	1960
ההתיישבות העובדת	23.7	17.9	16.0
עבודה שכירה בחקלאות	3.4	3.3	2.8
תעשיה ומלאכה	25.7	20.2	21.5
הובלה, דואר, סלגרף ורכבת	5.1	6.6	6.1
בניין	5.2	5.4	5.4
עבודות ציבוריות	6.1	14.5	12.5
מקצועות חפשיים	5.8	6.7	7.1
פקידות, עבודה במנגנון המדינה ושירותים שונים	25.0	25.4	28.6
בסך הכל	100.0	100.0	100.0

ט ב ל ה 7. אוכלוסיית ההסתדרות לפי המצב המשפחתי (באחוזים)

ה מצ ב המשפחתי	נשים	גברים
רווקים/ות	5.4	11.1
נשואים/ות	39.7	39.0
אלמנים/ות וגרושים/ות	2.4	0.7
בסך הכל	47.5	50.8
לא ידוע	1.7	
בסך הכל	100.0	

ט ב ל ה 8. אוכלוסיית ההסתדרות לפי המין (באחוזים) (בלא עובדים זמניים ונוער עובד)

השנה	נשים	גברים
1930	39.3	60.7
1 ביאנואר 1947	45.9	54.1
1 ביאנואר 1955	47.1	52.9
1 ביאנואר 1959	47.9	52.1
1 ביאנואר 1960	48.5	51.5
1 ביאנואר 1961	48.3	51.7

שכל הוא דיסקורסיווי ותלוי בהס' ובחומר הניתן על-ידיה מן החוץ. אנו יכולים לתאר לעצמנו שכל אלוהי. שהריבוי שבהס' אינו "ניתן" לו מן החוץ. אלא נוצר ע"י התודעה העצמית שלו. באופן שהמושאים של דימיוניו נוצרים על-ידי פעולת-הדימוי עצמה. ההס' של שכל כזה היתה בהכרח שכלית — במלים אחרות: שכל זה היה הסתכלותי מתוך עצמו. מכיון שעל-ידי פעולת-ההס' גופה היה נוצר גם האופייקט שלה. הבעיה היסודית של תורת-ההכרה ("כיצד אפשר לנו להכיר דברים, שהם מחוץ לנו?") לא היתה קיימת לגבי "שכל מסתכל" כזה. שכלנו הוא רק שכל חושב; הוא אינו שכל מסתכל. כי הוא רק מסדר את החומר הניתן לו בתיוכה של ההס' ממקורות אחרים. הוא סביל, רצפטיווי. אולם קאנט יוצר כאן את המושג של שכל מסתכל מכוח עצמו וקורא לו "שכל מסתכל" או "הסתכלות שכלית". לגבי קאנט היה מושג זה. כמו שהוא עצמו אומר, "בעיית": מושג-גבול, שנועד להבהיר — באמי צעות תכנו המיוחד — את טיב שכלו של האדם ומגבלותיו. מושג זה של ההס' השכלית קיבל משמעות מרכזית במשנותיהם של פייכטה ושלנינג. לפייכטה ההס' השכלית היא כלי-החשיבה המיוחד של הפילוסוף, המבקש לשחזר את התהוות-העולם, שהיא פרי פועל בלתי-מודע של התבונה. לעומת זה לשלינג היא התמוגגת אסתטית עם הרוחני. "חוש פנימי", שלא כל אדם חונן בו, כמו שלא כל אדם חונן בכשרון אמנותי. רק בעל "ההס' השכלית" מוכשר להתפלסף. אי-אפשר להשיג הס' זו בדרך של החשיבה; היא "חשיבה בלתי-חושבת", אילמת, שאינה פותרת את הבעיות בדרך של רפלקסיה, אלא מתגברת עליהן ע"י עצם פעולתה — פעולת ההס' הבלתי-אמצעית. היא מתבטאת ביצירות של האמנות. נגד השימוש בהס' שכלית זו בפילוסופיה יצא הגל במבוא המפורסם שלו ל"פנומנולוגיה של הרוח". שבו הוא קורא את ההס' השכלית בשם "הלילה", שבו כל הפרות הן שחורות". לפי הגל אין הס' ללא ניגוד, ללא רפלקסיה, ואין זהות ללא הבדל.

ההס' לפי גתה — גתה (ע"ע) ראה בהס' כלי מיוחד של ההכרה. הוא ייחס לעצמו כושר הס' — מעין סגולה לחדור לתוך מצביהם של אחרים. יתר על כן: כשם שאפלטון טען, שאנו מסתכלים באידיאות, כך טען גתה, שהיה ברשותו הכלי, שבאמצעותו יכול היה להסתכל באידיאות הפועלות בטבע; ומה שתופס הרוח ע"י הס' זו היה בעיניו לא פחות ממשי מתפיסותיה של ההס' החושנית. כשגילה גתה את "צמח בראשית", שבו ראה את הדגם היסודי המתמש בכל חלקי-הצמח, הסביר את רעיונו לשילר (בשעת טיול עם זה האחרון ב-1794) ושירטט לפניו בקווים אחדים את "צמח-בראשית" על פיסטינייר. שילר טען: "אין זו ממשות. זוהי אידיאה". גתה השיב: "אני מסתכל בעיני באידיאות". בהתאם לכך דיבר גתה על "כוח-שיפוט מסתכל", המקשר את ההס' של העולם החושני עם הרוחניות של תכני-חשיבה טהורים. ע"י יצירת מושג זה דחה גתה את הניגוד בין הס' וחשיבה האפייני לפילוסופיה של קאנט.

הס' ומושג. ניגוד קאנטיניי זה דחה גם שופנהאואר (ע"ע). לדעתו, כל הס' היא שכלית, אך ביטוי זה הוא, לפי תפיסתו, בעל משמעות שונה מזו שיש לו במשנותיהם של קאנט, פייכטה ושלנינג. שופנהאואר רוצה לומר בזה, שהדי-מוי של עולם אובייקטיווי נוצר אך ורק ע"י הקאטיגוריה

ה) הפתדרות הציונית, ע"ע ציונות.

ה) הפתדרות הציונית התרשה, ע"ע רויזיוניסטים.

הפתדרות עובדים לאמית, ע"ע רויזיוניסטים.

הפתדרות עולמית של נשים ציוניות, ע"ע ויצ"ו.

הסתכלות (באנג' ובצרפ' observation, בגרמ' Anschauung), בפילוסופיה — פעולת התפיסה של מושא ע"י הקשבה, שמתוכה מתבלט המושא מול הרקע של סביבתו (ההגדרה של ק. פישר, אסתטיקה, II). משתמשים במונח הס' הן לגבי הפעולה של המסתכל והן לגבי תוצאותיה של פעולה זו. במשמעות השניה אומרים, למשל, שההס' היא "ברורה", כלומר, שתכונה מתוחם באופן ברור משאר התכנים של התודעה. ההס' מתייחסת באורח בלתי-אמצעי אל המושא שלה. בניגוד למושג, המתייחס אל המושא שלו בתיוכה של אחת מתכונות-המושג. השכל המושגי חושב, למשל, על "משולש סתם" ומתייחס בתיוכו של מושג כללי זה גם אל משולש אינדיווידואלי מסויים; ההס' מתייחסת רק למשולש מסויים. ש. מימון (ע"ע) הסביר: "המושג הוא מוצר של החשיבה, אך כל חשיבה היא קישור של ריבוי באחדות-התודעה. קישור זה כבר הוא מניח, איפוא, את התודעה של כל אחד מן החלקים של אותו ריבוי. תודעה זו עצמה אינה מוצר של החשיבה, אלא היא החומר הנתון לחשיבה. התודעה של חומר זה מחוץ לקישורו היא הס' (מימון, הקאטיגוריות, 1794, עמ' 169). יוצא, שהחשיבה המושגית וההס' החושנית זקוקות זו לזו. השכל אינו יכול להסתכל והחושנים אינם יכולים לחשוב. רק ע"י איחוד פעולותיהם יכולה להיות הוויצור ההכרה. קאנט: "מחשבות בלא תוכן הן ריקות, הסתכלויות ללא מושגים הן סומות" (ביקורת התבונה הטהורה, הוצאה שניה, עמ' 75; הוצאה עברית, עמ' 93).

הצורות הטהורות של ההס'. השכל הדיס-קורסיווי. כבר הורה אריסטו, שהחשיבה זקוקה להס' (פאנטאסמה). קאנט עשה זיקה הדדית זו עמוד-התווך של תורת-ההכרה שלו. החלל והזמן הם הצורות הטהורות של ההס'. הם צורות סובייקטיויות. החומר של התחושות (Empfindungen), הניתן מן החוץ, נקלט לתוך הצורות של החלל והזמן, וכך נוצרת ההס' החושנית. ההכרה היא סינתזה של החשיבה ושל ההס'. השכל החושב מעבד את השגי ההס' החושנית באמצעות הקאטיגוריות, מקשר ומסדר אותם ויוצר את תמונת-העולם המדעית. באורח זה משתפים, איפוא, פעולה התחושות, החלל-הזמן והקאטיגוריות. התחושות באות מן החוץ (ע"ע דבר כשהוא לעצמו), ואילו החלל-הזמן והקאטיגוריות הם הצורות של הסובייקט המכיר. מכאן הסיק קאנט מסקנות מרחיקות לכת: מכיון שההס' והשכל הם הגורמים היחידים של ההכרה, וההכרה האנושית אינה אפי-שרית בלעדיתם, הרי כל מה שניתן להכרה הוא חושני, ורק החושני ניתן להכרה. לפיכך מוכרחים אנו לוותר על השאיפה להגיע בהכרתנו העיונית אל העל-חושני. קאנט קורא את השכל הזקוק להס' בשם "שכל דיסקורסיווי". שכל זה יכול להכיר משהו רק כשההס' "נותנת" לו את החומר החושני, הבא מן החוץ; תפקידו הוא לסדר את החומר הניתן לו ע"י הפעולה של הסינתזה.

ההס' השכלית (Intellektuelle Anschauung), אע"פ ששכלנו הוא שכל דיסקורסיווי, אין אנו רשאים להניח, שכל

ע"י הס' מתוכננת ורבת-צדדים. מכאן החשיבות החינוכית של אספים, דגמים, תמונות-קיר, גלובוסים, מפות, המחזה. ביחוד מחייבת ההכשרה במדע-הטבע לטפח את כושר-ההבחנה של החניך ולהרחיב את תחום-ידיעותיו ע"י הס' (וע"ע אידיטיקה, כרך ב', עמ' 633—634).

ברגמדרוטנשטרייך, מבוא לתרגום העברי של „ביקורת כוח השיפוט“ לקאנט, תשכ"א; C. Bäumker, *Anschauung und Denken*, 1921²; M. Brod u. F. Weltsch, *Anschauung und Begriff*, 1913; E. Troeltsch, *Über d. Begriff einer histor. Dialektik* (in *Histor. Zeitschrift*, 1918/19); R. Kroner, *Von Kant bis Hegel*, 1924; E. Jaensch, *Der Aufbau der Wahrnehmungswelt*, 1², 1927; J. König, *Der Begriff der Intuition*, 1926; E. Le Roy, *La pensée intuitive*, 1930; K. W. Wild, *Intuition*, 1938; P. Maslov, *Intuition versus Intellect*, 1957.

ש. ה. ב.

הֶעֱנָקָה (באנג' reward), 1. במשפט — תגמול, שמוצע ע"י אדם יחיד או גוף ציבורי לכל מי שיעשה מעשה מסויים. לפי המשפט האנגלי, ובעקבותיו גם במשפט הישראלי, יש לראות בעשיית המעשה קבלת הצעה של המציע. והעשייה משלמת, איפוא, התקשרות חוזית, שמקנה לו לעושה, את הזכות לקבל את ההצעה המוצעת. כך, למשל, יש בפירסום הודעה בעיתונות על מתן הע' למי שימסור ידיעות מסוימות משום הצעה לציבור בכללו, ומסירת הידיעות הדרושות ע"י אחד מן הציבור יש בה משום קבלת ההצעה, שמזכה אותו להע'. לאחר שהמציע בא על סיפוקו ברגע שקיבל את הידיעות הדרושות לו, זכאי להע' האדם הראשון, שמסר לו ידיעות אלו. מה שאין כן כשלא הודעה קובעת בפירושו, שההע' תינתן לכל אדם, שימלא אחר תנאי-ההודעה; כך הוא, למשל, במקרה, שנותן-עבודה מודיע, שכל אחד מעובדיו שיתגייס לצבא יקבל הע' שווה להפרש בין משפורתו במפעל לשכרו בצבא; הודעה כזו מקנה לכל עובד שהתגייס את הזכות להע' המוצעת. — הקשר החוזי המקנה זכות להע' אינו נוצר אלא עם מילוי התנאי שבהצעה. הודעה, שמצעת הע' לכל מי שישאור עברייני מסויים שנמלט, אינה מקנה זכות להענקה למי שרק מוסר ידיעות, שהן מסייעות לגילויו. לעומת זה מקנה הודעה על מתן פרס לכל מי שימסור ידיעות, שתבאנה לידי מעצרו של עברייני מסויים, זכות להע' המובטחת גם למי שמסר ידיעות, שהביאו אף בעקיפים לתוצאה המבוקשת. הצעת הע' למי שימסור ידיעות, שתבאנה לידי מעצרו והרשעתו בדין של האשם בעבירה מסויימת, אינה עשויה להקנות את הזכות להע' כשמתמלא אחד מתנאי ההצעה בלבד — כלומר, מעצרו של העברייני, זכות זו אינה נשלמת, איפוא, אלא עם ההרשעה בדין. מפני תקנת הציבור אין העברייני עצמו זכאי לתבוע את ההע' שהובטחה למי שיביא לידי מעצרו, אם הוא מתייצב לפני המשטרה מרצונו הטוב. כמרכן אינם זכאים לקבל את ההע' מי שחייב למסור את הידיעות בתוקף תפקידו, או מפוז חוזה, וכן מי שמוסר את הידיעות בלי שידע על קיומה של ההצעה. מפני-כן שוטר, שאוסר, בתוקף תפקידו, עברייני, שנקבע פרס על מאסרו, אינו זכאי לקבל את ההע'. אך עשיית מעשה הכרוך במאמץ או סיפון, החורג מגדר מילוי תפקידו, מקנה לו, לשוטר, את הזכות להע'. גם העד, החייב להופיע בבית-המשפט מכוח החוק, אינו זכאי להע' על ביטול-זמן אף אם זו הובטחה לו.

מציע ההע' רשאי לחזור בו כל עוד לא נתקבלה הצעתו.

השכלית של הסיבותיות כשהיא מופעלת בקשר לחלל ולזמן. מפני-כן אין הס' ללא פעולה של השכל. התחושה, הנו-צרת ע"י הגירוי של כלי חושני, כגון עצב-הראיה, אינה אובייקטיבית כשלעצמה, ורק ע"י הפעולה של הסיבותיות היא הופכת, באמצעות „השכלה“ עצמית, לתמונה של מושא חיצוני. שופנהאואר הסביר את תורתו זו ביהוד ע"י דוגמות מתחום-הראיה, וכינה את הראיה בשם האינטלקטואליזציה של התפיסה החושנית. תורה זו נתקבלה על-ידי חוקרי-הטבע הלמהולץ ובתיווכו השפיעה על הפיסיולוגיה. התופעות שבהם' מוסברות כאן כמסקנה של פעולה שכלית של תהליך בלתי-מודע של משפטים והקשים. הפיסיולוג הרינג (ע"ע) שם במקום הגורם השכלי את הזיכרון. לדעתו, אין ההס' אלא תופעה של הזיכרון, „תופעה מנימיח“. למח-קרים הללו בהס' נתן קאסירר (פילוסופיה של הצורות הסמליות, כרך ב', עמ' 155 ואילך) מפנה חדש ע"י מה שהציג את „כוח-הדמיון היוצר“ כגורם ראשיתי בכלל הס'. ההס' אינה נוצרת ע"י התווספותו של גורם שכלי לתחושה מסויימת, כמו שהיו סבורים הוגי-הדעות, שקדמו לו; אין זו השלמה, אלא עיצוב ראשיתי, שרק הוא מאפשר את ההס'. פעולת ההס' נעשית תמיד מנקודת-מבט מסויימת, ונקודת-מבט זו משנה את ההס'. כל „ראיה חושנית“ היא מעיקרה „ראיה בעיני-הרוח“. עם הבנה חדשה של המושא משתנה מיד גם המושא של ההס' עצמה. אמרתו של גתה, שהמסתכלים מתנהגים כיצורים מתוך עצם הסתכלותם, חלה לא רק על האמן ואיש-המדע, אלא אף על ההס' הפשוטה ביותר. אי-אפשר להפריד בין ההס' ובין משמעותה. הנתונים הראשונים של התודעה אינם תחושות חסרות-דמות, אלא הסתכלויות, וכל הסתכלות היא פוליוית, שכבר קיבלה את דמותה ע"י גורם שכלי, שהוא חלק אינט-גרואלי שלה.

ההס' וחיי-המעשה. שופנהאואר שם לב לחשי-בותה של ההס' בחיים היומיומיים (ר' ההשלמות לספר הראשון של „העולם כרציה וכדימוי“, פרק 7, „על היחס של ההכרה ההסתכלותית אל המופשטת“). בחיים המעשיים יכולה ההס' להדריך את מעשינו באופן בלתי-אמצעי, בעוד שההכרה המופשטת יכולה לעשות את הדבר רק בתיווכו של הזיכרון. מכאן נובע היתרון של ההס' במו"מ היומיומי, שבו מצטיינות ביחוד הנשים. מי שהכיר את אפיו של הזולת באופן הס-תכליתי יבין כיצד לטפל בו בביטחון. ההכרה המופשטת מספקת רק עקרונות כלליים, אך לעולם אין המקרה הבודד מתאים בדיוק אל הכלל המופשט. מכאן מסתבר גם-כן מפני-מה בחיי-המעשה ירו של המלומד היא על התחזונה לגבי איש-המעשה, שיתרונו הוא בדרכו להסתכל בדב-רים. על עשייה לפי מושגים מאיימת הסכנה של הקפדה יתרה, ואילו על עשייה לפי הס' — הסכנה של קלות-דעת. ההשקפות היסודיות של האדם, מוטיף שופנהאואר, נוצרות עד שנת הארבעים לחייו, שהרי בשנים אלו יוצר לו האדם את תפיסתו ההסתכלותית מן העולם האובייקטיבי; כל הפרה מופשטת יש לה ערך רק ע"י ייחוסה אל ההס'.

חשיבותה הפדאגוגית של ההס'. כבר במאות הראשונות של הזמן החדש הטעימו מחנכים את חשיבותה של ההס' כתגובה לחינוך המילולי של יו"ב: ביקון, קומניס, רוטו, באנדוב. פסטאלוצי ראה בהס' את יסודו של החינוך. שומה על המחנך להניח את היסוד לחינוך ולהשכלה בעתיד

על ביטול ההצעה יש להודיע באותה דרך עצמה, שבה נמסרה ההצעה.

בשיטות-משפט אחרות קיימים חילוקי-דעות ביחס לשאלה — אם הזכות לקבלת הע' עשויה להיווצר אף ע"י מתן הבטחה בלבד, או אם אפשר לה, לזכות זו, להיווצר אך ורק ע"י חוזה, שכן במקום שאין קשר חזוי, עשוי לזכות בהע' גם מי שעשה את המעשה בלא שהיתה לו ידיעה על ההבטחה שניתנה. המשפט הגרמני פתר את השאלה במה שקבע בפירושו, שהזכות לקבלת הע' אינה מותנית בעשיית המעשה על סמך הבטחה דוקה, ואילו המשפט השווייצרי מסתפק בנתינת תוקף להבטחה, בלא לקבוע אם היא בעלת אופי חזוי או לא. בקודפס האזרחי הצרפתי אין ההע' נזכרת; אעפ"כ סבורים הפרשנים, שהמבטיח מתחייב על-פי דיבורו, הקודפס האזרחי האיטלקי מונה את ההע' בין עילות החיובים.

Chitty on Contracts, 1955², I, 34, 35, 52; G. C. Cheshire and C. H. S. Fifoot, The Law of Contract, 1960⁶, 42-44 46, 47, 62; Bürgerliches Gesetzbuch, 1896, § 657; Schweizerisches Obligationenrecht, 1881, § 8; Codice Civile, 1865, § 1989; L. Enneccerus-H. Lehmann, Recht der Schuldverhältnisse, 1954⁴, § 159; E. Schuster, The Principles of German Civil Law, 1907, 332; Th. Gubl, Das schweizerische Obligationenrecht, 1956⁶, 100; Le droit fédéral des obligations, 1947⁸, 86.

י. ב.

2. במשפט העברי — הסכום, שאדוני העבד העברי חייב לשלם לזה האחרון כשהוא יוצא לחירות, בדיניה-הע' לפי המשפט העברי נעוץ שרשו של מנהג התשלום של פיצויי-פיטורים לעובד.

במקרא נקבעה חובת ההע' בשתי צורות: כמצוות לא תעשה — "וכי תשלחנו חפשי מעמך לא תשלחנו ריקם" (דברים טו, יג) וכמצוות עשה — "העניק תעניק לו מצאנך ומגרנך ומיקבך אשר ברכך ה' אלהיך תתן לו" (שם, שם, יד). בצורה כפולה זו אף נכללה ההע' במניין המצוות ע"י מוני-המצוות (רמב"ם, ספר המצוות, מ"ע קצ"ו, מל"ת רל"ג; סמ"ג, עשין פ"ד, לאוין קע"ח; ס' החינוך, מהדורת ת. ד. שוול, ת"נ, תפ"ד). — חובת ההע' חלה אחר סיום תקופת עבודה של שש שנים (דברים, שם, יב); יש להעניקה מתוך אותם הדברים, שבית-האדון נתברך בהם בזכות עבודתו של העבד (שם, שם, יד; קידושין, י"ז, ב' דברי ר' אלעזר בן זוריה).

עקרון ההע' מיוחד הוא, בין שיטות-המשפט הקדומות, למשפט העברי, ומקורו ביחס המיוחד לעבד העברי מצד המשפט העברי, הקובע לו, לעבד, מעמד דומה לזה של פועל שכיר לתקופה קצובה: "כי משנה שכר שכיר עבדך שש שנים" (שם, שם, יח).

בתלמוד נקבע כנפאי להע' כל מי שנסתיימה תקופת עבודתו או שנפסקה עבודתו באמצע, ובלבד שההפסקה לא באה מצד העבד עצמו (ספרי, דברים, פסקה קי"ט; קידושין, ט"ז, ב'). משום כך אינו נפאי להע' עבד שברוה, גם לאחר שהגיע היובל (קידושין, שם). כמה מן התנאים שללו את הזכות להע' ממי שמכר את עצמו לעבד (קידושין, י"ד, ב'), ואילו אחרים שללו זכות זו ממי שנשתחרר ע"י מותו של אדונו (ירושלמי, קידושין, א', ב').

בתקופת התנאים נחשבה ההע' כזכות אישית של המש-תחרר, שאינה עוברת בירושה: "העניק תעניק לו — ולא לירשיו" (ספרי, דברים, שם). אך בתקופת האמוראים נקבע,

ההע' כ"שכר-פעולה".

פיצויי פיטורים. בסוף המאה ה-13 התחילו מר-חיבים את השימוש בעקרון ההע' לגבי תשלום פיצויי פיטורים לשכיר שהופסקה עבודתו, בלא שהרחבה זו נקבעה כחובה (ספר החינוך, מהדורת שוול, ת"נ).

בא"י שבתקופת המאנדאט ניתנו ע"י בתי-המשפט של משפט-השלום העברי פסקי-דין הרבה, שחייבו הענקת פיצויי-פיטורים. לפסקי-דין אלה היתה השפעה על התהוות המנהג של תשלום פיצויי-פיטורים בא"י (ע"ע עבודה, דינר). בית-המשפט העליון בישראל קבע בפסק-דין מ-1951, ש"מן המפורסמות היא, כי רעיון פיצויים אלה מקורו נעוץ בתורת ההעניקה הכתובה בתורה" (פסקי-דין של בית-המשפט העליון לישראל, כרך ה', עמ' 275). אף בכמה פסקי-דין של בתי-הדין הרבניים לישראל נקבע, ש"המקור לתשלומי פיצויים היא העניקה שמחוייבים לתת לעבד עברי...". ו"תביעה זו אינה תביעה של חסד אלא מעין תביעה אשר בדין יסודה..." (פסקי-דין של בתי הדין הרבניים בישראל, כרך ג', עמ' 286-287).

קידושין, י"ד, ב'-י"ז, ב'; ירושלמי, קידושין, א', ב'; משנה תורה, הלכות עבדים, פרק ג', הלכה י"ב, י"ד-ט"ה, משנה למלך, שם; מ. וגר ופ. דיקשטיין, פיצויי פיטורים, 1940, פרקים ב'-ג'; ש. ב. בראדון, דיני עבודה, תש"ב, עמ' 51-63, 71-76; מ. פינדלינג, תחוקת העבודה, תש"ה, עמ' מ"ט-ג', קל"ב-קל"ג; פסקי-דין של בתי הדין הרבניים בישראל, תיק 1366/תשט"ו, כרך א', עמ' 330-333.

מנ. א.

הַעֲפָלָה, ע"ע עֲלִיָּה.

הַעֲפָלָה (fault, faille, Verwerfung), בגאולוגיה — הוזה של גושי-סלעים כלפי מעלה-מטה או לצדדים לאורך שטח-שבירה מסויים. הע' ניכרים בעיקר בסלעי-ריבוד, שבירה מלווה בהע' נגרמת ע"י עירעור שיווי-המשקל של מסות-סלעים בשטח מסויים כתוצאה מדחיפה או מלחץ אדיר של כוחות-הפנים או ע"י הישמטות הבסיס העמוק,

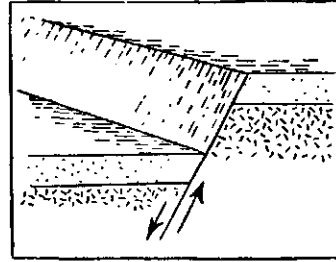

א. העתק נורמאלי

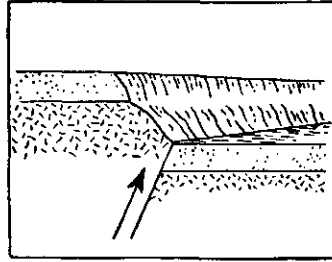

ב. העתק הפוך

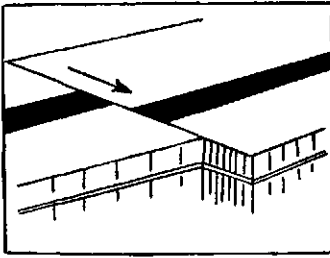

ג. העתק משיכה

(א) מוגדרת פעולה של f מ A אל B , שאליה עוברת הנקודה a שב A אל $f(a)$ שב B . אם $f(a) = a$ לכל a ב A , אז f נקראת "הזהות".
 (ב) מבנה אלגברי הוא קבוצה, שבה מוגדרת פעולה (או מספרת פעולות), כגון כפל, חיבור וכיו"ב, ואולי גם יחס או יחסים, כגון סדר; בחבורה, למשל, מוגדרת פעולה של כפל; בחבורה סדורה מוגדרים פעולה של כפל וגם יחס של סדר. הע' מחבורה A לחבורה B היא הומומורפיזם — פונקציה מ A אל B , שמקיימת את התנאי: אם a עובר ל' a' ו b ל' b' , עובר ab ל' $a'b'$; לשון אחרת — ההע' שומרת על הכפל. אם החבורה היא סדורה (לפי הסדר) \leq , נדרש, שגם ההע' תשמור על הסדר, ז"א, שאם $a \geq b$, גם $a' \geq b'$. ההגדרה דומה לגבי מבנים אלגבריים אחרים. (ג) במרחב טופולוגי מוגדר מושג ה"סביבה" של נקודה. במקרה זה הע' היא פונקציה רציפה, ז"א פונקציה, שמעברת נקודות "קרובות" לנקודות "קרובות" (ביתר דיוק — שמע-תקת סביבה של נקודה a אל הסביבה של הנקודה, שאליה עוברת a).

(ד) למרחב טופולוגי יש גם מבנה טופולוגי וגם מבנה אלגברי; במקרה של חבורה טופולוגית, למשל, ההע' היא גם רציפה וגם הומומורפית.

(ה) מרחבים קויים אינם אלא מקרה פרטי של (ד); במקרה של ממד סופי אפשר לבטא כל הע' של מרחב קוי A אל מרחב קוי B ע"י מאטריצה מתאמת.

(ו) הע' קונפורמיות (ר' למעלה) חשובות בתורת הפונקציות המרוכבות. כל הע' קונפורמית מ A אל B מתבטאת ע"י פונקציה אנאליטית מעל A , שהנגזרת שלה שם שונה מאפס.

(ז) במרחבים, שלגביהם מוגדר מושג המידה של תת-קבוצה, שומרות ההע' על המידה.

הסימון המקובל להע' f , שמעברת מבנה A אל מבנה B , הוא $f: A \rightarrow B$. הנקודה ב B , שאליה עוברת הנקודה a שב A ע"י ההע' f , מסומנת ב $f(a)$. קבוצת כל הנקודות ב B מן הצורה $f(a)$ מסומנת ב $f(A)$. אם $B = f(A)$ — מעתקת f את A על B , אם $f: A \rightarrow A$ אז $f(a) = a$ לכל a ב A — נק-ראת f העתקת-זהות (או פשוט "הזהות"). אם $f: A \rightarrow B$ ו $g: B \rightarrow C$ — מוגדרת ההע' $gf: A \rightarrow C$ ע"י $gf(a) = g(f(a))$.
 (א) $f(a) = a$ לכל a ב A .

חשיבות מיוחדת נודעת להע' ההפיכות — ההע' שלגביהן קיימת הע' $g: f(A) \rightarrow A$, שבשבילה gf היא הזהות. סגולתן של הע' אלו היא מה שהן מעבירות מבנה נתון לא רק על מבנה דומה לו, אלא על מבנה זה עם המבנה הנתון לגבי התכונות הנדונות (ז"א, מבנה, שנבדל ממנו בסימון בלבד). הע' הפיכה בתורת הקבוצות (ע"ע המופ-שטות נקראת הע' חד-חד-ערכית. בהע' החד-חד-ערכית $f: A \rightarrow B$ ו A ו B הן שוות עצמה; העצמה של קבוצה סופית היא מספר אבריה. משתמשים במושג של הע' חד-

שעליו נשענות השכבות העליונות (למשל, ע"י התהוות חלל-המסה גדול).

הטיפוסים העיקריים של הע' הם: (א) הע' נורמאלי — הגוש שמצד אחד של שטח-ההע' נמצא במצב סטראטיגרפי נמוך מזה של הגוש שמצידו השני. צניחתו של שטח-ההע' במקרה זה היא עפ"ר גדולה מ 45° , והיא עלולה להגיע אף למצב ניצב. מידת ההעתקה (ההפרש הסטראטיגרפי) בין שני הגושים בהע' אלה היא לפעמים זעירה, ולפעמים בעלת כמה מאות מטרים (ציור א).
 (ב) הע' הפוך או דחוף — גוש מסויים נדחף מעל לגוש אחר, ונוצרת כפילות, ולפעמים אף שלישות, של סדרות השכבות זו על גבי זו (ציור ב). בהע' ממין זה עשויה הדחיפה להרחיק את הגוש הנדחף מרחק רב ממוצאו. כמו שאנו רואים, למשל, במבנה האלפים (ע"ע, עמ' 750/1, וציור הפרופיל, עמ' 755). הע' בעל תנופה אדירה כזו נקרא דחף (nappe). (ג) הע' משיכה — תוצאה ממשכה אפקית לאורך שטח-שבירה בכיוונים מנוגדים; במקרה זה נוצרת הווה צדדית של שטחים (ציור ג).

במבנה הגאולוגי של ארץ-ישראל (ע"ע, עמ' 118/9, ומפה צבעונית מול עמ' 116) מרובה תפקידם של הע' נורמאליים ושל העתק-משיכה; אלה האחרונים מצויים בעיקר בצפון (עמק-ירזעאל, הגליל).

מ. א.

העתקה (mapping), במאתמאטיקה — תהליך, שמעביר

מבנה נתון למבנה דומה לו; המובן המדויק של המונח שונה לפי ההקשר. בדרך כלל, כל הע' היא מקרה פרטי של פונקציה (ע"ע) במובן הכללי ביותר של מונח זה: פונקציה מקבוצה A אל קבוצה B , ז"א חוק, שמתאם לכל איבר מתוך A איבר מסויים מתוך B . יש משתמשים במלה הע' במובן הכללי של פונקציה כלשהי, אך עפ"ר מגבילים את השימוש במלה הע' לפונקציות שמעבירות מבנה מאתמאטי נתון אל מבנה מאתמאטי מאותו סוג, כשהן שומרות על ה"תכונות" של המבנה המקורי; סוג ההע' נקבע ע"י טיבה של התכונה הנדונה. במובן מוגבל זה, למשל, לא כל פונקציה מתחום מישורי A אל תחום מישורי B ראויה להיקרא הע'; אך יש הע' צפידות מ A אל B , ששומרות על המרחק בין כל שתי נקודות; הע' קוויית מ A אל B , שמעבירות כל ישר לישר (או לנקודה); הע' קונפורמיות מ A אל B , ששומרות על גודל הזוויות; וכיוצא באלו הרבה.

ההע' למיניהן תופסות מקום חשוב כמעט בכל ענפי המאתמאטיקה; למשל:

(א) בתורת הקבוצות המופשטות (קבוצות סתם, בלא שום "מבנה" מאתמאטי) אין ההע' אלא פונקציה סתם.

כדי לאשר את ההקבלה הנדונה ניסה הפ' לגלות פונקציות של המוח, שאפשר יהא לראות בהן אנאלוגיה לפונקציה הסינתטית (אחדות-התודעה) של החיים הנפשיים. הוא חשב, שמצא פונקציה זו במערכת-העצבים. כשם שהתפקיד העליון של התודעה הוא צירוף העובדות המפורות בחלל ובזמן לאחדות אחת, כך מקשרת מערכת-העצבים את החלקים השונים של האורגניזם בינם לבין עצמם. הפ' קרא לשיטה שלו בשם „מוניזם ביקרתי“.

הטעמת חשיבותה של הפסיכולוגיה קבעה גם את עמדתו של הפ' כלפי תורת-המידות, הפילוסופיה של הדת, תורת-ההיגיון ותורת-ההכרה. לתורת-המידות צריך לתת ביסוס פסיכולוגי-היסטורי. אין אתיקה אחת כוללת, אלא יש טיפוסים עיקריים אחדים של תורת-המידות. אין האתיקה זקוקה להוכחות מטאפיסיות או תאולוגיות. המטרה של העשייה המוסרית היא השגת הטוב האפשרי הגדול ביותר וההתקדמות האפשרית הגדולה ביותר בשביל המספר האפשרי הגדול ביותר של ישויות מודעות. הפ' קרוב כאן מכמה בחינות לתורת-המידות של האנגלים.

גם פילוסופיית-הדת של הפ' נקבעה ע"י עמידתו בתחום הפסיכולוגיה. הפ' ביקש לראות את הדת כתופעה פסיכולוגית והשתמש בעדויות, שהעידו על עצמם אישים דתיים גדולים, כמקור לחקירותיו. הדת מיוסדת בצורך של האדם להבטיח את קיום הערכים הבסיסיים שלו גם מעבר לגבולות, שבהם יכול האדם לפעול. החקירה הפילוסופית של הדת נעשית מנקודת-המבט של תורת-ההכרה, הפסיכולוגיה ותורת-המידות. פילוסופיית-הדת המיוסדת על תורת-ההכרה רואה את הדת כשאיפה להבנה דתית של העולם; מתחילה ביקשה הדת ליתן לאדם הסברה שלימה של תופעת העולם, אח"כ הצטמצמה בהסברת אותו חלק של התופעה, שהמדע לא יכול היה להסבירו; אך היא הגיעה למסקנה שלילית. הדת הפסיכולוגית אינה עוסקת בנתינת הסברים, אלא בהערכת המציאות, והיא מאמנת בקיום הערכים. פילוסופיית-הדת האתית שואלת: איזה ערך יש לאמונה בקיום-הערכים? מתרומותיו של הפ' לתולדות-הפילוסופיה חשוב ביותר ספרו „תולדות הפילוסופיה החדשה“, 1894/5. בספר זה, שתורגם ללשונות הרבה, הטעים הפ' ביותר את הקשרים שבין הפילוסופיה ובין המדעים המדויקים. „רק מתוך ההיסטוריה של החשיבה כולה אנו לומדים להכיר את טבעה של החשיבה“. נוסף על ספר גדול זה פירסם הפ' עבודות על הפילוסופיה הגרמנית שלאחר הגל (1872). על הפילוסופיה האנגלית של זמנו (1874), על קאנט (1893), על חייו ותורתו של שפינוזה (1877), על סרן קירקגור (1892), על רוסו (1896), על דארווין (1889) ועל ברגסון (1914). את תולדות-הפילוסופיה שלו המשיך בספר „פילוסופיה חדישה“, שיצא ב-1905.

L. Busse, *Geist und Körper, Seele und Leib*, 1903; *Die Philosophie der Gegenwart in Selbstdarstellungen*, B. 4, 1923, 75-97; V. Kuhr, H. H. *zum Gedächtnis* (in *Kantstudien*, 37, 1932).

ש. ת. ב.

הֵפ! הֵפ! (Hep! Hep!), קריאת-גנאי ליהודים, שהיתה מקובלת בגרמניה מתחילת המאה ה-19 ואילך; כמובן שמה של תנועת-פרעות ביהודים, שפרצה ב-1819 בגרמניה ובכמה מן הארצות הסמוכות לה.

חד-ערכית בכל מקרה, שבו רצוי להעביר קבוצה על קבוצה באופן הפיך ללא התחשבות ב„מבנה“ הקבוצה. בדוגמות המובאות למעלה נקראות ההע" הפיכות: ב(ב) — איזומורפיזמות, ב(ג) — הומומורפיזמות, ב(ה) — הע" קוויות בלתי-סינגולריות (הן מתאימות למאטריות, שהדטרמיננטות שלהן אינן אפס), ב(ו) — הע" פשוטות (schlichte Abbildungen). במקרים הרבה כל הע' היא חד-חד-ערכית היא גם הפיכה: למשל, במקרים של הומו-מורפיזמות, הע" קוויות והע" קונפורמיות, אך לא במקרים של הע" רציפות כלליות.

יש גישה למאתמאטיקה, וביחוד לגאומטריה, שמבדלת בין ענפים שונים של המקצוע לפי ההע" הפיכות, השומרות על התכונות הנדונות בענף מסויים. למשל: הגאומטריה של אוקלידס מתאמת להע" צפידות, הטופולוגיה — הומומור-פיזמות. גישה זו יוצגה לראשונה ע"י פ. קליין (ע"ע) בתכנית-ארלנגן שלו (ע"ע גאומטריה, עמ' 108).

דוגמה של משפט עוסק בהע" — המשפט המרכזי של הע" קונפורמיות (משפט-ההע" של ב. רימן [ע"ע]): כל תחום פשוטיקשר (= תחום „בלי תורים“), שאינו כל המישור, ניתן להעברה — ע"י הע" קונפורמית פשוטה — על מעגל.

וע"ע פונקציות; טופולוגיה.

S. Eilenberg-N. Steenrod, *Foundations of Algebraic Topology*, 1952, 108-123; Z. Nehari, *Conformal Mapping*, 1952.

ר. ג. א.

הַפְּדִינְג, הַרְלֵד — Harald Höffding — (1843, קופנה-האגן — 1931, שם), פילוסוף דאני. הפ' שחיבר כמה ספרים בתחומי תורת-הנפש, תולדות-הפילוסופיה והפי-לוסופיה של הדת, הטעים את החשיבות המרכזית שיש לתורת-הנפש בפילוסופיה. אע"פ שהיה בדרך כלל קרוב לפסיכולוגיה האנגלית, ראה את עיקרה של הפסיכולוגיה בחקר הסינתזה — מושג, שקיבל מן הפילוסופיה הגרמנית (קאנט). העובדה היסודית של חייו הנפשיים היא פעולת-הליכוד, והאנרגיה של הנפש היא אנרגיה סינתטית. רציה במובן הרחב ביותר. הרצון הוא הצורה הבסיסית של חייו הנפשיים. החשיבה, ההכרה, הקשב הם פונקציות של הרציה, והרגש אף הוא מגילווייה של הרציה.

את היחס בין גוף ונפש פירש הפ' כשני ביטויים מקבילים של אותו עצם גופו, כמו שמחשבה אחת יכולה להתבטא בשתי לשונות שונות (תורת הפאראלליזם). גופנו אינו אלא התופעה החיצונית, המתגלית לחושים, של החוויות הבלתי-אמצעיות, שיש לנו מן ההרגשות, הדימויים, הרציות, הגופים של בני-אדם אחרים הם לגבינו גילויי-חוץ של החוויות הנפשיות שלהם, ובדומה לזה מופיעות תופעותינו הנפשיות לאחרים כביטויים של גופנו. תורה זו של הפ' („השערת הזהות“), שלפיה החומר והנפש הם זהים, ושונים הם רק לפי נקודת-המבט החיצונית או הפנימית, ראשיתה מצויה בשפינוזה. שפינוזה לימד בתורת-התארים שלו, שכל התו-פעולת הגשמיות הן גם נפשיות וכל התופעות הנפשיות הן גם גשמיות; בדומה לזה הניח גם הפ' פאראלליזם מקיף ואוניורסאלי, שלפיו יש בכל הגופים גם חיים נפשיים. אך הפ' לא היה תמיד עקיב, ולפעמים הסתפק בהוראת פאראלליזם נסיוני, שמניח את ההקבלה בין גוף ונפש רק במקום שאפשר לקבוע הקבלה זו ע"י הניסיון.

הַפּוֹרְתָה, בְּרַבְרָה — Barbara Hepworth — (נר 1903, יורקשיר), פסלת אנגלית. הפ' למדה בביה"ס לאמנות בלידז ובקולג' המלכותי לאמנות בלונדון. ב-1924 השתלמה באיטליה. ב-1927 הציגה לראשונה את יצירותיה באולפן שלה בלונדון. אך לפירסום של ממש זכתה רק אחר מלח"ע II. משהוצגו פסליה בתערוכות בריטיות ובינ"לאומיות חשובות, ובייחוד ב"בֵּיאָנָלֶה" של ויניציאה ב-1950. האמנים, שרישומם ניכר ביצירתה, הם: אמני הפיסול המופשט האנס אָרֶפּ וקונסטאנטין בְּרָאנְקוֹש, פיקאסו, והצייר והחטב האנגלי בֶּן נִיקוֹלְסוֹן, שלו היתה נשואה עד 1951; אך בעיקר הושפעה מן הפסל האנגלי הנרי מור (ע"ע).

יצירותיה מפוסלות ברובן באבן או בעץ. הראשונות שבהן היו תאוריות, כגון הפרוטומות של 1932-1933, שבהן שיוותה לגוף האדם — אפשר, בהשפעתה של אמנות-מצרים העתיקה — מיבנה עמודי. אך לאחר זמן קצר פנתה לפיסול מופשט. ומאז משמשים שני הסיגנונות ביצירתה בחילופים. רבים מפסליה המופשטים עשויים בצורה דמוית-ביצה ומזיכרים ראשים וציפורים, בדומה לאותם של בראנקוש. בעיקר נמשכה הפ' לניצול שטחים כדוריים וקמורים. ע"י חידרה באמצעות חללים לפנים הגוף — כפי שעשה הנרי מור לפנייה — גילתה הפ' שפע של חמוקים רצופים. שנוקשרים בין החיצוני והפנימי שבפסליה דמוי-הביצה. את החללים, שהם חשובים בעיניה לא פחות מן הקליפה החיצונה, מבלטת הפ' במידת-מה ע"י גיוון דפנותיהם הפנימיים בגווי-פאסטל בהירים. בכמה מיצירותיה השתמשה הפ' בפרגודים של מיתרים, שנמתחו לאורך החלל הפנימי הפתוח של הצורות. מיתרים אלה (תחבולה שהומצאה ע"י פיקאסו ושומר הירבה להשתמש בה) מסננים את האור ומונעים את הצטברוהו בחלל הפנימי.

ב-1934—1947 גבר בפיסולה של הפ' הסיגנון המופשט.



בארברה הפורת: צורה מעוקמת. מעץ מאהונאי אמריקני. 1955

על מקורה של המלה חלוקת הדעות. יש שניסו לפרשה כצירוף של ראשי תיבות, כגון Hierosolyma est perdita («ירושלים חרבה»). אבל נראה, שהמלה היתה מעיקרה קריאת-זירוז לחיות-בית, ובייחוד לעיוים (לשם הרצחן וכד'). שהיתה נהוגה בייחוד במחוזות פראנקוניה. יתכן, שנעשתה קריאת-בוז ליהודים ממה שדימו את האחרונים לתיישים (זקן-התיש). לאחר שסיגולה לעצמם שונאיישראל בגרמניה, נעשתה מקובלת גם על פורעים ביהודים מחוצה לה, באיזור-ההשפעה של התרבות הגרמנית באותו זמן.

תנועת הפ'ה-הפ היתה בעיקרה פרי התעמולה האנטי-יהודית הארסית (חיבוריהם של ריס [Rühs], פריס [Fries], ואחרים), שנחפשה בגרמניה אחר מלחמות-נאפוליון עם עליית כוחה של הרֶאָקְצִיָה (ע"ע גרמניה, עמ' 509).

הפרעות, שהתחילו באוגוסט 1819 בעיר וירצבורג, נתפשטו למקומות הרבה, בלא שאפשר לציין את התפשטותן בקו גאוגרפי ברור. נוסף על וירצבורג פרצו בגרמניה פרעות במקומות הללו: היידינגספלד, רימפאר, גאלנהאוזן, ליינאך, באמברג, ביירויט — במדינת באוואריה; בעיר החפשית פראנקפורט ע"נ מיין; קארלסרוהה, היידלברג, מאנהיים — במדינת באדן; דאנציג, דיסלדורף — במדינת פרוסיה; גיסטר — במדינת מקלנבורג. מחוץ לגבולות גרמניה פרצו פרעות בדאניה: קופנהאגן, נֶסְטֶד, הילרד, הֶלְסִינגֶר, ווֶר-דינגבור; באלזאס: שטראסבורג ובכמה כפרים בסביבתה. לפי עדויותיהם של כותבי-זכרונות מבני-הזמן נערכו פרעות גם באמסטרדאם, בריגה שבפלך ליפלאנד ברוסיה (שבה היה מיעוט גרמני גדול) ובפראג.

תוצאות-הפרעות הורגשו בכמה תחומים. השלטונות הגרמניים ניצלו אותן, לאחר שנרגעו הרוחות, לצמצום זכויותיהם של היהודים, ועם זה השתדלו להעלים את פרטי הידיעות על מהלך הפרעות והשתלשלותן. קו זה נקטו גם חוגים יהודיים של משכילים, בייחוד מן המקורבים לעיתון „שולמית“ (ע"ע השכלה). יחידה במינה היתה תגובתו של בית-רוטשילד בפראנקפורט, שאיים בעזיבת העיר ובהשתקעותו מחוץ לגבולות גרמניה אם לא יושם קץ לפרעות מיד. הודעה זו, בצירוף העניין שגילו השלטונות בווינה בהודעתם זו של הרוטשילדים, עוררה את השלטונות של פראנקפורט לפעול במרץ להפסקת הפרעות, כמה חוגים של משכילים יהודיים נתעוררו לביחינה דרכם בהשכלה — מה ששימש אחד מן הגורמים להקמת ה„אגודה למדע היהדות“, שבה השתתפו לימים צונץ, גאנו, היינה, ועוד. בחוגים אחרים עוררו הפרעות יאוש וגרמו ליציאה מן היהדות ע"י המרת-הדת. אבל היתה גם שיבה ליהדות, ובכלל זה של אישים כגון יוסף סלודור (ע"ע) וע"ע אנטישמיות.

צ. גרץ, דברי ימי ישראל, ט', תרס"ט, 254-257; ש. דובנוב, דברי ימי עם עולם, ט', תש"ה, 9-12; J. und W. Grimm, Deutsches Wörterbuch, 1877, s. v. Hepp; H. Leo, Meine Jugendzeit, 1880; K. A. Varnhagen von Ense, Denkwürdigkeiten des eigenen Lebens (Die Karlsruher Jahre 1816-1819), 1924; E. C. Corti, Der Aufstieg des Hauses Rothschild 1770-1830, 1927, 114 ss.; I. Kracauer, Geschichte der Juden in Frankfurt a. Main, 1927, 491 ss.; S. Scheuermann, Der Kampf der Frankfurter Juden um ihre Gleichberechtigung 1815-1824, 1933; H. Bender, Der Kampf um die Judenemanzipation im Spiegel der Flueschriften 1939.

ה. ב.

הפונה, ע"ע שְׁבוּתַת־נְשֶׁק.

השנה ליום-הכיפורים). שבה נקראת ההפ' הפותחת ב"שוכה ישראל" והמכוונת לעורר את האדם לתשובה. כן מתאימות ההפ' הנקראות ביום-הכיפורים, במועדים, בשבת-הנוכה, בתעניות, בשבת ראש-החדש ובשבת של ערב-ראש-החדש לתכנם של ימים אלה. הפ' מיוחדות נקראות גם ב"ארבע פרשיות" — כלומר, בארבע שבתות: שתיים לפני הג' הפורים ושתיים אחריו. כמה מן ההלכות הקשורות בקריאת-ההפ' נדונות במשנה (מגילה, פרק ד'), בתלמוד (מגילה, כ"ג, א—כ"ד, ב') ובמסכת סופרים (פרקים י—י"ג). חלק מן ההפ' הנהוגות נמנו בתוספתא (מגילה, ד' [ג']), בברייתות שבתלמוד ובדברי התלמוד עצמו (מגילה, ל' א—ל"א, ב'); ויש מהן שלא נמנו במקורות התלמודיים שבידנו, אבל מנהג קריאתן נמסר במסורת שבעל-פה והוזכר בספרות שלאחר התלמוד. יש כמה הבדלי-מנהגים בין העדות השו"נות — ספרדים, אשכנזים וכד' — ביחס לקריאת הפ' זו או אחרת ביום מסויים. — ההפ' נקראת ע"י העולה האחרון לתורה, הקרוי "מפטר" (או ע"י ה"קורא", שהוא שלוחו). והוא אומר ברכות לפניו ולאחריה (הובאו במסכת סופרים, פרק י"ג; ויש להן זכר בתלמוד — פסחים, ק"ה, ב'; ירוש', ראש-השנה, ד' ר'). יש נוהגים לקרוא את ההפטר מתוך מגילת-קלף, שעליה כתוב בדיו כל אותו ספר-נביאים, שההפ' הנקראת היא חלק ממנו; ויש שאין מקפידים על כך וקוראים את ההפ' מתוך ספר מודפס. יש חילוקי-דעות בין הפוסקים המאוחרים בשאלה אם מותרת קריאת-ההפ' מן המודפס. אע"פ שהמנהג של קריאת דברי-נביאים אחר קריאת-התורה כבר נזכר בספרות מסוף ימי הבית השני וכן בספרות התלמודית, אין אנו מוצאים במקורות אלה שום טעם להתקנת קריאה זו. בספרות הרבנית יש הד למסורת, שקריאת-ההפ' הונהגה בימי אנטיוכוס אפיפנס (ע"ע): כשאסרו השל-טונות הזרים את הקריאה בתורה, התחילו ישראל נוהגים לקרוא בנביאים מעין פרשת-השבוע שבתורה, ואף משבטלה הגזירה — לא בטלה הקריאה בנביאים, שבאה מאז כתב-ספת על הקריאה בתורה (ע"י אבודרהם: סדר שחרית של שבת ופירושה; ר' אליהו בחור, תשבי, ערך "פטר"; ב"ה, ט"ז ו"באר היטב" לאורח-חיים, סי' רפ"ד). בתקופת-התלמוד כבר מצויים היו קבצים של הפ' בכתב (קובץ כזה היה קרוי "ספראפטרותא" — ע"י גטין, ס', א'). על ההפ' נתחברו גם מדרשים מיוחדים (ע"ע פסיקתא). בתל-מוד יש זכר למנהג עתיק של קריאת-הפ' גם במנחה של שבת (ע"י שבת, כ"ד, א'; ורש"י ותוספות, שם; וע"י שבת, קט"ז, ב') והיו מקומות, שמנהג זה עדיין היה רווח בהם אף בסוף תקופת-הגאונים (ע"י ספרי-העתיים לר"י בר-צלוני, סי' קפ"א).

וע"ע טעמי המקרא.

י. ל. צונץ, הדרשות בישראל, תשי"ד (ע"י במפתח ע' "הפטרות"); A. Büchler, *JQR*, VI (1893), 1-73; I. Elbogen, *Der jüdische Gottesdienst*, 1931, 174 ff.; J. Mann, *The Bible as Read and Preached in the Old Synagogue*, 1940.

ז. ק.

הַפִּסְטוֹס (Ἐπιστοσ), במיתולוגיה היוונית — אל-האש. לדעת כמה חוקרים, אין הפ' אלא חזיון של זוס, שהפך לאל; לדעת אחרים, היה טבעו המקורי של הפ' כתוני, אלא שנתעלה אח"כ לטבע של אל אולימפי. מסתבר, שהפ' היה בתחילתו אל לא-הלני, שקיבלו השבטים ההלניים מקודמיהם ביוון והטביעו את חותמם בו. לפי מסורת אחת, שהיתה רווחת ביותר, היה בנם של זוס והרה, או בנה של

אך בהרבה מן היצירות, שביצעה לאחר מכן, שימש לה גוף-האדם מקור-השראה עיקרי. אע"פ שגם בהן רחוקה היא מכל הגישות הקלאסיות לפיסול. בין שיצירות אלו אנכיות במיבניהן ויש בהן משום רמז לדמויות מוסוות ("צורה ריתמית", 1950) ובין שהן עשויות בצורת הפץ ארוך דק ("דמות נערה", 1951/2), מצוי בהן, בדרך כלל, מעין ראש, שמהווה חלק אורגאני בתוכן ושניכרים בו חור עגול בחינת עין וקווי-פנים אחרים. אך לעולם אין הערכים הפיסוליים — כגון דירוגם העדין של צורות ושטחים או מיקצבייה-המוקים, שממלאים את פסליה חיים פנימיים — משתעבדים ביצירותיה למטרות תאוריות. לעיתים ניסתה הפ' להציג שני תפצים או דמויות ביחס הדדי מסויים בחלל, כגון ב"שתי צורות", 1937, או ב"שתי דמויות", 1947/8. האידיאל, שאליו שואפת הפ', הוא, כנראה, המיווג המושלם של צורות-אדם וצורות הנדסיות.

מיצירותיה של הפ' מצויות בגאלריית טיט בלונדון, במוזיאון לאמנות חדישה בניו-יורק, ובמוזיאונים וגאלריות של קאנאדה, אוסטרליה והולאנד.

H. Read, B. H., *Carvings and Drawings*, 1952.

ע. י. ה.

הַפִּסְטוֹס, יוֹסֵף תַּיִם (1888, ברינסק, רוסיה הלבנה — 1955, תל-אביב), סופר ועיתונאי עברי וידי. ב-1910 התחיל עובד ב"הצפירה" ומ-1915 עד 1921 — שבה נפסקה הוצאת העיתון — היה מעורב. ב-1921 בא לא"י ונתמנה מזכיר כללי של הוועד הלאומי ליהודי א"י. ב-1922 חזר לפולניה. ב-1926 חידש את הוצאת "הצפירה" היומית ושימש כעורכה (1926—1928, 1931). בשנים אלו היה גם מעורב של העיתון היומי היידי "מאמענט". ב-1934 השתקע בא"י ומ-1936 ואילך היה עורכו של העיתון היומי "הבוקר". הפ' היה מראשי תנועת "החלוץ" בפולניה אחר מלחמת-העולם I, מראשי סיעת "עת לבנות" במפלגת הציונים הכלליים בפולניה ואח"כ מעסקניה של מפלגה זו בא"י. כן היה פעיל באגודת העיתונאים בתל-אביב; היה ממקימיה ושימש נשיאה במשך 15 שנה. — כסופר היה הפ' בעיקרו פליסטיניסטן. הפ' תירגם מגרמנית לעברית את הרומאן של ב. קלרמאן "האוויל" (3 חלקים, וארשה, 1920—1922). מבחר כתביו העבריים, בשירה ובפרוזה, פונס אחר מותו בספר "עם ואדם" (תל-אביב, 1957).

ז. רייזען, לעסקיאן פון דער יידישער ליטעראטור, ו. תרפ"ט, עמ' 862-865; ספר השנה של העיתונאים, תש"ה, תל-אביב, עמ' 5-22; א. רמבה, "פרשת חייו של יוסף הפסטאן", בראש הספר "עם ואדם" של י. ה., 1957.

הַפִּסְטוֹס, פיסקה מתוך ספרי-הנביאים, שנקראת בבית-הכנסת אחר קריאת התורה: בשבתות ומועדים — אחר הקריאה של שחרית; ביום-הכיפורים ובתשעה באב — אחר זו של שחרית ושל מנחה; ובשאר תעניות — אחר זו של מנחה בלבד. השם הפ' ניתן לפסקות אלו, כנראה, משום שבהן מפיסטים (= גומרים) את הקריאה. כל אחת משבתות-השנה יש לה הפ' מיוחדת לה, שבדרך כלל יש בה זכר למשהו מתכנה של הפרשה מן התורה, הנקראת באותה שבת. אך יש גם יוצאים מכלל זה, כגון שלוש השבתות שבין י"ז בתמוז לט' באב (ג' דפורענותא" — שלוש שבתות-הפורענות), שבהן נקראות ההפ' מתוך תוכחות-הנביאים, המזהירות מפני החורבן, וכן שבע השבתות שלאחר ט' באב (ג' דנחמתא"), שבהן נקראות ההפ' מתוך הנחמות שבספר ישעיהו; הוא הדין ב"שבת-שובה" (השבת שבין ראש-



הפיסטוס רוקע את מגינו של אכילוס בעזרת הקיקלופים ובהשגחתו של האלות הרה (מימין) ואחני (משמאל). רוסא, המוזיאון של Conservatorin

הטכניים, כגון כסא הרה (ע"י למעלה) או המיטה, שבה נתפסו אַרס ואפרודיטי בשעת ניאופם (ע"י למטה). על אף כי עורו היה הפ' בעלן של נשים יפות, כגון אחת משלוש אלות-החן (Χάριτες); לפי הסיודוס (ע"ע), היתה זו אגליאה, הצעירה שבהן. ביחוד נזכרת אפרודיטי כאשתו של הפ', אלא שזו בגדה בו עם אַרס, הליוס, הרואה הכל, חשק אף הוא באפרודיטי היפה, אלא שזו לא נענתה לו, וכשראה פעם הליוס, שארס מתעלס באהבים עם אפרודיטי, מיהר להודיע את הדבר להפ'. הפ' עשה רשת דקה להפליא שלא נראתה לעין, הוריד אותה על אשתו המנאפת ועל מאהבה וריתקם אל המיטה. אז הועיק את כל האלים שבאולימפוס שיחזו במחזה — האלות הסתתרו בחדדיהן מרוב בושה — ותבע מִוֹס את הנדוניה, שהפ' שילם לו בעד בתו הבוגדת. חוץ מלמנוס היתה אטיקה מרכז חשוב של פולחן-הפ' באתונה היה לו מקדש מיוחד (הֶפֶיסְטִיאֹן) וכן חגו לכבודו את חג ההפיסטיאה. האל נודע גם בין היוונים המערביים, שקבעו את מקום-מושבם בעיקר באיים הליפאריים הוולקאניים.

הפ' מתואר במיתוס היווני כאל טוב ומיטיב, בעל חוש של הזמור, באמנות הובלט מומו הגופני ועם זה הוענקו לו קווי-פנים מלאי-מרץ ואברים בעלי שרירים חזקים: מגודל זקן עומד האל, לבוש כיתון, כשכתפו האחת מכוסה והשנייה חשופה.

L. Malten, in P-W, RE, VIII, 311 ff; L. Preller-C. Robert, Griech. Mythologie, 1887, I⁴, 174 ff; L. R. Farnell, The Cults of the Greek States, 1909, V, 374 ff.

א. ש.

הֶפֶיסְטִיאֹן (Ἥφαίστος), מדקדק יווני (מאמצע המאה ה-2 לסה"נ), שכנראה היה זהה עם הפ', מורו ליור-נית של וְרוס (ע"ע) קיסר. הפ' הוא, אפשר, מחברו של

הרה לבדה, שילדה אותו בלא אב, דוגמת אתני, שנולדה מראשו של זוס, בלא אם, באי קרטה סופר, שהפ' היה בנו של טאלוס בן קריס, ההירוס האפונימי של האי. הפ' תואר בדמותו של אדם צולע, ועל כך סיפרו היוונים סיפורים שונים. הסיפור הנפוץ ביותר נמצא בשיר הראשון של האיליאס: מעשה בהרה (ע"ע), שהתקוטטה עם זוס בגלל הרקלס (ע"ע), והפ' צידד בזכותה של אמו. בכעסו תפס זוס ברגלו של הפ' והשליכו מן האולימפוס ארצה. הפ' היה נתון יום שלם בין השמים והארץ ולפנות ערב נפל על האי למנוס. בנפילה זו נפגע ונשאר צולע על ירכו. במקום אחר באיליאס אנו מוצאים את רישומיה של מסורת אחרת, שלפיה היה הפ' צולע מבטן ומלידה והרה אמו, שנתבישה בו, החליטה להע-לימו מעיניהם של אֵלֵי-האולימפוס והשליכה אותו ממרומי-ההר. הפ' נפל לתוך האוקיינוס וְחִטִּס וְאוֹרְיִנְוִמִי הצילו אותו מטביעה ונתנו לו מחסה במשך תשע שנים. מתוך הכרת תודה למיטיבותו עשה להן הפ' תכשיטים יקרי-ערך, כדי להתנקם באמו עשה הפ' כסא, שהיו בו אזיקים מוסתרים, וכל מי שישב עליו רותק אליו בלא שיכול היה לזוז ממקומו. את הכסא שלח הפ' לאמו וכשישבה עליו נצמדה אליו ושוב לא יכלה לקום. אז התערבו האלים בדבר והוסכם, שהפ' שידע את סוד הכסא, יחזור לאולימפוס וישחרר את הרה, וכך הובא האל רכוב על חמור ע"י דיוניסוס אל הרה-האלים. הקשר בין דיוניסוס להפ' מוסבר ע"י החוקרים ע"י מה שֶלֶמְנוס, שבה היה בית-מלאכתו של אל-האש, היתה מפוֹר-סמת ביינותיה משום הקרקע הוולקאנית הפוריה שלה. שגידלה גפנים משובחות. הפ' היה גם אלי-המתכות והרש-אמן. הוא יצר את כלי-הנשק החדשים לאכילוס (ע"ע) ואת שרביטו של זוס. כן יצר הפ' את פנדורה (ע"ע), שבה הפיח זוס רוח-חיים, בתי-המלאכה של הפ' נמצאו בהרי-געש, ביחוד בלמנוס, ועזוריו היו הקיקלופים. הפ' היה מפורסם בתעלוליו

בלבד — מרובים הסיכויים של אי-הצלחה; ועל-כן מרובים הם המקרים, שבהם התגברו ממשלות על הפ". כדוגמות של הפ" שלא הצליחו, אפשר להזכיר את ההפ" של קאפ (1920) ואת זו של היטלר-לונדון (1923) בבאוואריה.

P. A. Sorokin, *The Sociology of Revolution*, 1925; E. Mounier, *Révolution personnelle et communautaire*, 1935; Y. Urvoy, *La révolution en marche* (*Renaitre*, vol. I), 1943.

ב. א.

הפלה (abortus), היפסקות ההריון (ע"ע) או הפסקתו קודם שהעובר נעשה בן-קיים. העובר אינו בן-קיים אם נולד קודם שעברו 22 שבועות של הריון, אם משקלו מועט מ-500 ג' ואם ארכו פחות מ-28 ס"מ. אמנם נדע מקרה בודד, שעובר בעל משקל של 397 ג' בלבד נשאר בחיים; אך בדרך כלל מועטים הם המקרים של עוברים שנשארים בחיים כשמשקלם פחות מ-1,000 ג'.

א. ברפואה מבחינים בין (1) הפ" מאלוהי (a. spontaneus), שבאה בלא כל התערבות מן החוץ, ובין (2) הפ" מלאכותית (a. artificialis).

(1) יש צורות שונות של הפ" מאלוהי. הפ" צפויה (a. imminens) — אשה הרה חשה מעין צירי-לידה, ומן הרחם נפרש ריר או כמות לא-גדולה של דם. לפעמים אין ההפ" הצפויה אלא תחילתה של הפ" ממש; אך ברוב המקרים חולפות ההפרעות וההריון נמשך עד סופו התקין. — הפ" לא-שלמה או לא-גמורה (a. incompletus) — העובר נוטש את הרחם, והשליה כולה או בחלקה נשארת דבוקה לדופן הרחם. — הפ" שלמה או גמורה (a. completus) — העובר יחד עם השליה נדחפים כליל מן הרחם. — הפ" נדחית (missed abortion) — העובר מת ונשאר זמן-מה בתוך הרחם; הרחם פוסק לגדול, העובר הולך ומצטמק ועורו מתמסמס. תוך תשעה חדשים מפלת עפ"ר האשה את העובר המת, אבל לפעמים אין ההפ" באה אלא בסיוע תקופת-ההריון התקינה. תיאור נכון וצירי למיסמוס העובר ניתן בתורה: "...כמת אשר בצאתו מרחם אמו ויאכל חצי בשרו" (במ' יב, יב).

הפ" אלוהי (a. septicus) — חידקים חודרים לחלל הרחם וגורמים לזיהומ. חלק גדול ממקרי ההפ" האלוהי בא כתוצאה מהפ" פלילית (ר' להלן).

הפ" שמונטיה (a. habitualis) — אשה מפלת, לכל הפחות, 3 פעמים רצופות; הפ" שמונטיה זה כ-4% מכלל ההפ". מהלך הפ" ההפ" מתחלת בהיפרדותה של השליה מדופן-הרחם; כלי-הדם של הרחם נפתחים באותו מקום, והדם זב. הביצה (העובר, השליה וקרומיה) כולה או בחלקה נדחפת לנרתיק, ומכאן החוצה, ע"י התכווצויות של הרחם. יש שהכאבים קודמים לזיבת-הדם, יש שההפ" מתחלת בזיבת-דם, והכאבים באים לאחר מכן; ויש שמהלך-המחלה כולו מלווה בזיבת-דם בלא כאבים. פעמים שזיבת-הדם בהפ" היא קלה מאד, אך לפעמים היא לובשת צורה של פרץ-דם ומסכנת את חיי האשה. ההפ" עלולה להימשך זמן קצר, ולפעמים ימים ושבועות.

(2) בהפ" המלאכותית מבחינים: הפ" ריפויית (a. therapeuticus), שנעשית, לפי החוק, ע"י רופא — משום ההשפעה המזקת של ההריון על בריאותה של האשה החולה; גם הפ" מטעמים אונניים (מחשש מבוסס להתפתחות של לקות-תצורה בעובר), סוציאליים או הומאניטאריים מוכרת

הספר על המשקלות היווניים (Ἐγγεῖσιδιον περὶ μέτρων), המשמש יסוד לידיעותינו על המשקל היווני. החיבור חשוב גם מצד אחר: מובאים בו קטעים משירים מרובים, שהלכו לאיבוד. הוצאות המשובחות של הספר הן של גיספורד (T. Gaisford), 1855², ושל קונסברוך (M. Consbruch), 1906.

הפכה (בצרפ' coup d'État), מונח, שבו רגילים לציין סוג מסויים של שינויים פתאומיים, שהוכנסו (או שנעשה ניסיון להכניסם) במשטרה של מדינה מתוך ניגוד לסדר החוקי, שהיה קיים בה, ומתוך הפעלת כוח פיס. המונח נתפרסם לראשונה בקשר לשינויים, שבאו במשטרה של צרפת בתקופת הדיקטטוריון (ע"ע). בדומה למהפכה (בצרפ' révo- lution) יש אף בהפ" משום שבירת הרציפות החוקית של תהליכי השינויים בשלטון; אך בעוד שהמהפכה — במובן המקובל במדע-המדינה — מבוססת על ניגודי השקפות בנוגע למהות השלטון או למטרותיו או על ניגודי אינטרסים בתוך שכבות רחבות באוכלוסייה, הרי טיפוסי להפ" הוא מה שמאחרי יוזמיה עומדות קבוצות מצומצמות בלבד. גם המניעים של יוזמיה הפ" עלולים להיות כרוכים בשאיפה לשנות את מטרות המשטר או אף את ערכי-החברה המקובלים, אך עם זה יש לזכור, שההפ" היא צורה נוחה לשימוש של פעולה מדינית כשהמניע העיקרי של יוזמיה נעוץ בשאפתנות אישית או קבוצתית.

יש רואים את האפייני שבהפ", בניגוד למהפכה, באמצעים המיוחדים, שהיא נוקטת לשם תפיסת השלטון: התקוממות פתאומית, לאחר שלב של הכנה פחות או יותר חשאית, מצד קבוצה קטנה ומאורגנת, שמשתדלת להעמיד את הציבור בפני עובדה מוגמרת. במובן הצר ביותר, היו מגדירים הפ" כשימוש בכוח, בניגוד לחוקים הקיימים, מצד המושלים עצמם, שמת- רתו: חזוק שלטונם או קבלת סמכויות נוספות (כגון הה" של אנשי הדיקטטוריון, הגנרל נאפוליון בונאפארט — אח"כ נאפוליון I, ולואי-נאפוליון — אח"כ נאפוליון III).

המסיבות, שבהן מסוגלות הפ" להתרבות, מצויות בחברה, שאין לרוב אישה זיקה נפשית אל המשטר הקיים ושאין שכבותיה השליטות (מדינאים, קציני-צבא, רבי-הרכוש) מורכבות לראות בתהליכים החוקיים בלם לשאיפותיהן. מפני-כן משמשות קרקע נוח להפ" ארצות, שבהן הוכנס משטר דמוקרטי להלכה בלא שהאוכלוסייה שלהן הגיעה לרמת-תרבות גבוהה-ביחס ובלא שתונכה על ערכי-היסוד של הדמוקרטיה במידה שאפשר היה להם, לערכים אלה, להיקלט במסרתה. לפרקים נתקלים אנו בהפ" כתגובה על תקופה ממושכת של משטר הפכף, בלתי-יעיל או חסרי-אונים. במאה ה-20 אירעו הפ" מרובות ביחוד בארצות אמריקה הלאטינית ובמדינות החדשות שבאסיה ואפריקה. — ההבחנה בין מהפכה והפ" אינה מוחלטת, וקיימים מקרי-ביניים או מקרים, שבהם אין ההפ" אלא שלב בתהליך של מהפכה. מקרים כאלה היו (1) ההתקוממות, שנערכה בראשותו של הגנרל פראנקו נגד הרפובליקה הספרדית ב-1936, (2) "המצ" עד לרומא", שקדם לתפיסת השלטון ע"י המפלגה הפאשיסטית באיטליה, ב-1922, ואפשר אף (3) תפיסת השלטון בפולגיה ע"י פילוסדוקי ב-1926.

לפעמים מציינים במונח הפ" מרד או ניסיון בלתי-מוצלחים לשינוי המשטר בניגוד לחוק (révolte, Putsch). נכון הוא שבהפ" — מאחר שהיא נשענת עפ"ר על שכבה מצומצמת

ביותר באיסור ההפ' — לא היו הרבה הפ' מלאכותיות. פרט למספר מצומצם של הפ' רפואיות. גם מן הנתונים שבמקורות אחרים מסתבר, שאחוז ההריונות המסתיימים בהפ'-מאליה הוא בין 5% ל-12%; אך בכל הסטאטיסטיקות הללו נכללות כמה הפ' פליליות בהסוואה של הפ'-מאליה, ולעומת זה לא נרשמו בהן ההפ', שהאשה לא הרגישה בהן.

על מספר ההפ' הפליליות אין, כמובן, סטאטיסטיקה מדוייקת בשום מדינה. היא שכיחה בארצות שונות לא רק בין נשים לא-נשואות אלא גם בין הנשואות. והאומדנים הסטאטיסטיים, הנעשים על-סמך נתונים חלקיים וחומר שנצטבר בעקפים, מגיעים לשיעורים גבוהים מאד. מסתבר, למשל, שבאה"ב מסתיימים כ-30% של ההריונות בערים וכ-15% של ההריונות באיזורים כפריים בהפ' לא-חוקית.

רק בארצות, שבהן מתיר החוק הפ' מלאכותית, מצויה אינפורמציה מפורטת על ההפ'. את המקום הראשון בין ארצות אלו תופסת יפאן, שבה נעשות 1953/4 ואילך למעלה ממיליון הפ' לשנה. לעומת מספר-לידות הנע בין 1.6 ל-1.9 מיליון. ב-1957 נסתיימו שם למעלה מ-40% מן ההריונות בהפ' מלאכותית. רק 56% בלידת-חי, ו-4%—3 בהפ'-מאליה ובלידת-מת. ביפאן נעשות כ-90% מן ההפ' המלאכותיות בחדשים השני והשלישי של ההריון; כמעט ל-3/4 מן הנשים המפילות אין יותר מ-3 ילדים, ואעפ"כ רובן רוצה בהפ' לשם מניעת תוספת ילדים למעלה מן המספר הרצוי. כבר ב-1953/4 נמצא, שבשליש מן המקרים לא היתה ההפ' שאירעה באותה שנה הפלתה הראשונה של האשה, וב-85% ממקרים אלה הפילה האשה בהריונות שבאו זה אחר זה, כשרווח-הזמן שהפריד ביניהם היה במוצע משנה עד 14 חודשים.

באירופה נמנית שוודיה על המדינות, שחוקיהן מקילים בהפ'. במדינה זו נעשו בעשור של 1947—1956 כ-1/2 מיליון הפ' מלאכותיות, לעומת 1.65 מיליון לידות; יחס דומה לזה קיים גם בדאניה. בשוודיה נעשות רוב ההפ' מסיבות רפואיות ורפואיות-סוציאליות: על סיבות כאלו נמנות, בין השאר, חולשה או חולשה צפויה, דיכאון והפרעות נפשיות אחרות, שחפת, חלקן של הסיבות הרפואיות והרפואיות-סוציאליות עלה מ-80% ב-1947 עד 97% ב-1956, ואילו אחוז ההפ' מסיבות אונגניות פחת מ-17% עד 2%; 1% נעשה „מסיבות הומאניטאריות“ — בדרך כלל במקרים של אונס. ההערכה של מספר ההפ' באוכלוסיה היהודית בישראל מתבססת על הסטאטיסטיקה המקפת של האישפון. אך אין כאן אלא הערכות-מינימום, מאחר שלא כל ההפ' מביאות לידי אישפוז של המפלת (גם בגרמניה, למשל, ב-1936 אושפזו רק 45% מן המפילות); כמרכן ייתכן, שבמקרים הרבה של הפ' אין האישפוז נזקף לסיבה זו, אלא על חשבון המחלה ששימשה עילה להפ'. אך גם מנתונים חלקיים אלה ניכר, שמספר ההפ' הולך וגדל — מ-6,400 ב-1950 עד 10,800 ב-1956; לפי חישוב זה עלה בתקופה הנדונה אחוז ההריונות, שנסתיימו בהפלה, מ-15 עד 20. שכיחותן של ההפ' שונה בשכבות שונות של האוכלוסיה; אמנם אין כמעט כל הבדל בשיעור ההפ' בקבוצות שונות של נשים בגיל-הפריון — 15—17.5 ל-1,000 נשים בגיל 15—49 שנה; אך מאחר שילידות אסיה ואפריקה נלדניות הן הרבה יותר מילידות אירופה ואמריקה (ע"ע ארץ-ישראל, עמ' 698), הרי ביחס למספר ההריונות גבוה שיעור ההפ' יותר בקרב האחרונות. ב-1952/3 היה מספר ההפ' ל-1,000 לידות כלהלן: ילדות

כחוקית במדינות אחדות. — הפ' פלילית (a. criminalis), שנעשית בניגוד לחוק, הקובע ענשים על מעשה זה ברוב הארצות.

טיפוּל. בהפ' צפוייה — שכיבה במיטה, מתן סמי-מרגוע ומתן הורמונים: פרוגסטרון או — נוסף על פרוגסטרון — גם אסטרוגן. קיימים חילוקי-דעות ביחס לערכו של הטיפול ההורמונאלי. — בהפ' לא-שלמה או שלמה — גרידה וניקוי הרחם. — בהפ' נדחית — יש מחכים ליציאת העובר ומבצעים גרידה לאחריה, ויש מבצעים הפ' כשהאבתנה היא ודאית, מתוך התחשבות בסבלה הנפשי של האשה, הנושאת בקרבה עובר מת. — בהפ' אלוחה — מתן תכשירים אנטיביוטיים וביצוע של גרידה. — בהפ'-שמנטיה — הטיפול צריך לקדם להריון, בהתאם לסיבה הקונסטיטוציונית או למחלה שגרמה להפ'.

ההפ' המלאכותית היא התערבות, שתמיד יש בה מידת-מה של סיכון; אף כשהיא נעשית לפי כל חוקי הרפואה, היא גורמת במקרים מועטים לתחלואה ואף למיתה ולפעמים — לעקרות. הסיכון מרובה מאד בהפ' הפלילית, המבוצעת עפ"ר ע"י הדיוטות ובתנאים לא-היגייניים. באה"ב הראתה הסטאטיסטיקה בשנות ה-30 כ-10,000 מקרי-מוות בשנה אחר הפ' פליליות; וכנגד כל מקרה-מוות מסיבה זו קיימים כמה מקרים של מחלות ממושכות ושל עקרות.

הסיכון שבהפ' כוז כרוך בראש וראשונה בזיהום הבא אחריה, שהוא נדיר מאד בהפ'-מאליה, אך גורם ל-3/4 ממקרי-המוות שלאחר הפ' מלאכותית. בזמן האחרון מתגברים על הזיהום ביתר יעילות ע"י תכשירים אנטיביוטיים. שטף-דם קטלני, שבא מחמת הפ', אינו קורה בדרך כלל אלא כשההפ' מבוצעת מחוץ לבית-חולים. סיכון מיוחד נובע מניקור הרחם ע"י מבצעים חסרי אימון מקצועי.

F. J. Taussig, *Abortion, Spontaneous and Induced: Medical and Social Aspects*, 1936.

א. ס.

ב. נתונים סטטיסטיים. עם ירידת תמותת-התינוקות עולה החשיבות הסטאטיסטית של שיעור ההריונות המסתיימים בהפ' לגבי הריבוי הטבעי של אוכלוסיה מסויימת. מכאן החשיבות של בירור הגורמים הביולוגיים והרפואיים-חברתיים (תזרשה, מחלות, תנאי-חיים מסויימים) להפ'-מאליה ושל חקירת הקפה של ההפ' המכוונת למניעת לידה. קשה לוודא את מספר ההפ'. הן ההפ'-מאליה והן המלאכותיות, משום שהפ' הרבה — בעיקר בשלבי-ההריון הראשונים — מתרחשות בלא שתרגיש האשה בהריון ובהפ', ומצד שני קיימת נטיה להסתיר את דבר-ההפ' מטעמים חברותיים. בארצות שונות בוצעו — ומבוצעות — הפ' מרובות בסתר מיראת החוק. בכמה מדינות מחייב החוק להודיע לשלטונות על כל הפ' (גם טבעית) — לפעמים כדי לסייע בתיכנון פעולות של רפואה מונעת (למשל, במדינת ניו-יורק) ולפעמים לשם גילוי הפ' פליליות. הסטאטיסטיקה השלמה ביותר על הפ' מכל הסוגים, הנמצאת בידנו, היא זו שנערכה בליבק (גרמניה) בשתי תקופות: 1927—1932 על סמך רישום-מרצון וב-1936—1941 על סמך רישום-חובה. בתקופה הראשונה נסתיימו (בשנים השונות) 30—40% של ההריונות בהפ', בתקופה השניה 20%—10. בשתי התקופות אירעו 75—85% של ההפ' בחדשי-ההריון השני עד הרביעי. קשה לקבוע מהו חלקם של סוגי-ההפ' השונים בכלל ההפ'. יש לשער, שבליבק בתקופת שלטון הנאצים — שהחמירו

יוצאים מן הכלל בלבד. בגרמניה כרוך מתן ההתר בפרו-צורה נוקשה וקפדנית.

החוק הפלילי הצרפתי (סעיף 317) קובע דרגות שונות של חומרה במידת-העונש על עבירת-ההפ' מי שגורם או מנסה לגרום להפ' של אשה בהריון או בהריון מדומה, בין בהסכמתה בין שלא בהסכמתה, צפוי לעונש-מאסר משנה עד חמש שנים וכן לקנס. אך אם נתברר, שהנאשם עוסק בביצוע-ההפ' בקביעות, צפוי לו עונש מאסר מחמש עד עשר שנים, וכן קנס מוגדל. אשה, שגורמת, או מנסה לגרום לעצמה, הפ' — ענשה מאסר משה חדשים עד שנתיים וכן קנס. רופאים, מיילדות, רוקחים ובעלי מקצוע אחרים, שבתוקף עבודתם היה להם קשר כלשהו לביצוע-ההפ' או שטיפקו את המכשירים או האמצעים, שהשתמשו בהם לביצועה, ייענשו בענשים הנ"ל, וכן ישללו מהם רשיונותיהם לתקופה של חמש שנים, לכל הפחות. המשפט הצרפתי מתעלם ממתן התר להפ' במקרה שצפויה סכנה לחייה-אשה, אך המשפטים הצרפתיים מאוחדים בדעה, שרופא אינו עובר עבירה אם הוא מבצע הפ' במקרה כזה, מאחר שכאן חל העקרון של כורח. הקושי הוא בקביעת

אבן-בוהן רפואית, שלפיה ניתן לקבוע כורח זה. גם לפי המשפט של גרמניה המערבית (סעיף 218 של החוק הפלילי) צפויה האשה הממיתה את הוולד בבטנה, או המאפשרת את המתתו בידי אחר, לעונש-מאסר, ובמקרים המורים — אף למאסר עם עבודת-פרך. הוא הדין לגבי מי שמספק לאשה הרה אמצעי או מכשיר לגרימת-ההפ'.

בסעיף 11 של החוק להגנת האם היולדים וזכויות-האשה, שנתקבל בגרמניה המערבית ב-1950, מפורטים התנאים הצריכים להתקיים כדי שיינתן התר לביצוע-ההפ': (1) ההפ' הכרחית להגנת חיי האשה או בריאותה, או אחד מן ההורים סובל ממחלה תורשתית קשה; (2) ועדה מורכבת מרופאים ובאירכות הציבור נתנה את הסכמתה להפסקת-ההריון; הדין נים בוועדה הם סודיים וגילוי פרטיהם מהווה עבירה; (3) את ההפ' רשאים לבצע רופאים מקצועיים בלבד, והיא צריכה להיעשות בבית-חולים.

החוק הישראלי הדין בהפ' מושתת על החוק האנגלי. בהתאם לחוק זה עבירה פלילית היא לא רק הפ' שבוצעה, אלא אף ניסיון לבצע הפ', שלא נסתיים בהפ' ממש. יתר על כן: גם במקרה שהניסיון נכשל משום שהאשה לא היתה בהריון, דין הניסיון כדין הפ' בפועל.

הניסיון להביא אשה לידי הפ' על-ידי שימוש שלא כחוק בכל אמצעי מזיק הוא עבירה מסוג הפשע. למתחייב בדין צפוי (לפי § 175 לפקודת החוק הפלילי 1936) עונש עד 14 שנות-מאסר, ואילו לאשה, שהיא עצמה ביצעה הפ' בגופה, צפוי עונש של שבע שנות-מאסר (§ 176). המספק סמים או מכשירים מתוך ידיעה, שישתמשו בהם כדי להביא אשה לידי הפ' באורח לא-חוקי, אשם בעבירה מסוג העוון, והעונש הצפוי לו הוא 3 שנים (§ 177). גרימת-מוות כתוצאה מניסיון לבצע הפ' בלתי-חוקית מהווה עבירת-הריגה, שענשה המאפסימאלי הוא מאסר-עולם.

למרות מה שהחוק הישראלי מושתת, כאמור, על המשפט האנגלי, קיימת בישראל נטיה להחמיר במקרה של אשה, שמבצעת הפ' בגופה. באנגליה אין אשה שמנסה לבצע הפ' בגופה עוברת עבירה אם נתברר, שלא היתה הרה בשעת מעשה — מה שאין כן בישראל.

אסיה-אפריקה — 84; ילירות אירופה-אמריקה — 189; ילירות דות הארץ — 286. — מחקר ב-1960/1 הגיע לאומדן, ששליש מכל הנשים הלא-רווקות בגיל הפוריות באיזור תל-אביב ביצעו הפ' מלאכותית, ושכרביע מכל הנשים שאושפזו בבתי-חולים פנו אליהם בקשר להפ' כזו (שהווסותה במקרים הרבה כהפ'-מאליה).

U. N. Population Division, *Foetal, Infant and Early Childhood Mortality*, 1954; H. S. Halevy - A. Brzezinski, *The Incidence of Abortion among Jewish Women in Israel* (*Amer. Jour. Publ. Health*, 48), 1958.

ה. מי.

ג. במשפט. הפ' פלילית (*abortus criminalis*) היא הפסקה מלאכותית של ההריון, שנעשית בניגוד לחוק, ברוב המדינות בעולם, וכן בישראל, קיימים חוקים, שלפיהם אסורה הפ' מלאכותית שלא מטעמים רפואיים.

בספרות העתיקה, היוונית והרומית, כבר מצויים גילויים של יחס שלילי להפ' המלאכותית. בתקופת הקיסרות הרומית ראו בהפ' היוזמה פגיעה במוסר. המשפט הרומי של אותה תקופה אף הצדיק את הבעל, שגירש את אשתו על שבוצעה הפ'. אך קביעת המעשה כעבירה לא נעשתה אלא בימיו של סורוס (סוף המאה ה-2 לסה"נ). בהתאם לדבריו של המשפטן פאולוס, שנכללו *Corpus iuris Digesta*, 48.) (19. 38.5), היה צפוי לענשים חמורים כל מי שנתן שיקוי-הפ' לאשה כדי שתיפטר מן הוולד שבבטנה. הענשים היו: עבודת-פרך במכרות לבני המעמדות הנחותים והגליה לאי-גזירה החרמת חלק מן הנכסים לבני המעמדות הגבוהים. עונש חמוד ביותר היה צפוי לעבריינין אם מתה האשה כתוצאה מן המעשה. אך בתי-הדין לא הטילו את הענשים לפי חוק מיוחד לעבירת-ההפ', אלא הסתמכו על החוק הקורנלי משנת 81 לפסה"נ, הדין בכמה עבירות, וביניהן גם מכירת רעל או הכנתו כדי לגרום מיתה. הענשים, שהיו צפויים לפי חוק זה, היו גלות, צליבה או הטלה לגוב של חיות-טרף. שיקוי-ההפ' (*poculum abortionis*), שהיה, כנראה, האמי צעי המקובל לביצוע הפ', נחשב על-ידי בתי-הדין כרעל. יוסטינינוס חזר וקבע, ב"קורפוס יוריס" שלו, שההפ' היא עילה לגירושים (Nov., 22.16) משנת 535 לסה"נ; (Novellae, III).

עם חדירת הנצרות לרומי והשפעתה על המחשבה המערבית בכל ארצות-אירופה חל גם איסור דתי על ההפ', בהשפעת היחס החדש לחייה-אדם, שהנצרות ביקשה להחדיר. מכאן החשיבות, שייחסו שיטות-המשפט, שאימצו להן את העקרון הדתי כיסוד לקביעת העבירה הפלילית, לשאלה אם בזמן ביצוע ההפ' כבר היה העובר יצור שגילה סימני-חיים כלשהם. לשם כך אף נקבעו כללים בדבר המועד שלאחר תחילת ההריון, שממנו ואילך יש להתייחס לעובר כליצור חי; בוצעה ההפ' לפני מועד זה, לא נעברה כל עבירה. כיום אין חשיבות לשאלה זו מאחר שכמעט בכל הארצות, שבהן נחשבת ההפ' כעבירה פלילית — וישראל בכללן — חל איסור ההפ' מיד לאחר כניסת האשה להריון. יתר על כן: יש ארצות, שבהן נחשב ניסיון לביצוע הפ' כעבירה פלילית אף כשהאשה לא היתה כלל בהריון.

שיטות-המשפט בצרפת ובגרמניה רואות בשמירה על הוולד את היסוד העיקרי לאיסור ההפ'. המחוקק בארצות אלו לא התעלם מן הצורך להתיר את ההפ' כשהיא הכרחית להצלחתם של חיי האשה הרה, אלא שההתר ניתן במקרים

ואם גרמה ההפ' גם למותה של האשה — דינו מיתה. וכי יִנְצו אנשים ונגפו אשה הרה ויצאו ילדיה ולא יהיה אסון — ענוש יִעֲנֶש כאשר ישית עליו בעל האשה ונתן בפלילים. ואם אסון יהיה — ונתתה נפש תחת נפש" (שמות כא. כב—ג). לפי תרגום השבעים מוסב המושג "אסון" על הולדות ולא על האשה, והכתוב מבחין בין הפלת ולדות שעדיין לא נגמרה צורתם, שהעונש עליה הוא ממון, ובין הפ' של וולד שנגמרה צורתו, שהעונש עליה הוא נפש תחת נפש. פילון קובע במפורש, שדין-מיתה מוטל על המפיל (De special. legibus, III, 108), וכך מבינים את הכתוב גם התרגום השומרוני וחלק ניכר מן הפרשנים הקראיים. א. גיגר (ע"ע) מסיק מכאן על קיומו של דין קרום — בניגוד להלכה התלמודית — שלפיו העונש על הפלת עובר שנגמרה צורתו הוא מיתה (המקרא ותרגומו, 280/1, 343/4). אך חכמי התלמוד פירשו: "ולא יהיה אסון, שומע אני אסון באשה או אסון בולדות? תלמוד לומר: מכה איש ומת — מות יומת" (שמות כא. יב) — פרט לולדות, הא מה תלמוד לומר, ולא יהיה אסון? — באשה ולא בולדות" (מכילתא דרשב"י, הוצ' הופמן, עמ' 129—130; וכן מכילתא, משפטים, פרשה ח'; תרגום יונתן בן עוזיאל, שמות כא. כב—ג; בבא-קמא, מ"ב, א'; וכן ב"קדמוניות" ליוסף בן-מתתיהו: "מי שבעט באשה הרה וגרם שתפיל, ייענש ע"י השופטים עונש-כסף, משום שהפחית את האוכלוסים ע"י המתת העובר ברחם, וגם לבעלה של האשה יתן סכום כסף; ואם מתה האשה מן המכה, ימות גם הוא, כי כן קבע החוק: נפש תחת נפש" (קדמוניות, ד', ח', ל"ג, § 278). לפי חוקי המזרח הקדמון (שומר, אשור, החיתים), ענשו של המכה שגרם להפ' הוא ממון ולפעמים אף מלקות, אך לא מיתה (פרט להוראה אחת בחוקי אשור בְעֵינֵי הַפ' בַּזֶּדֶן, שבוצעה ע"י האשה עצמה), ובחוקי חמורבי (סעיפים 209, 210) אנו מוצאים גם מקבילה לפירוש זה של שני הפסוקים הנזכרים: "איש כי יכה אשה [הרה] ויצאו ילדיה — עשרה שקלים כסף ישקול תחת ילדיה. ואם מתה אשה זו, מות תומת בתו [כלומר, בת המכה]" (D. H. Müller, Die Gesetze Hammurabis, S. 57).

2. בתקופת-התלמוד, כמו בהלכה הקדומה כך גם בתקופת-התלמוד אין הפ' נחשבת לעבירה, "עד שיהרוג בן קיימא" (מכילתא, משפטים, פרשה ד'), ו"א רק תינוק בן יום אחד — ההורגו חייב" (משנה, נידה, ה' ג'). רק בִּנְחָ (ע"ע), שלגביו החמירו בכמה מן העבירות היסודיות, נהרג, לדעת ר' ישמעאל, אף על העוברים (בבלי, סנהדרין, נ"ו, ב').

מכאן שאין בהפ' משום עבירת רציחה, אף אם יש בה משום איסור (תוספות, סנהדרין, נ"ט, א', ד"ה "ליכא מידעם"; וחולין, ל"ג, א', ד"ה "אחד עכו"ם"). את איסור ההפ' למדו מקל וחומר — ממה שנאמר לגבי מי שאינו עוסק בפריה ורביה או מוציא שכבת-זרע לבטלה או מקיים יחסים מיניים עם אשתו כשהדבר עלול להזיק לעובר שבמעיה, שהם "כאילו שופכי דמים" (עי' יבמות, ס"ב, ב'; נידה, י"ג, א'; ל"א, א'; שו"ת חוות יאיר, סימן ל"א; שו"ת שאילת יעב"ץ, חלק א', סימן מ"ג; שו"ת משפטי עוזיאל, חלק ג', סימן מ"ו). נראה, שוהי גם משמעותם של דברי יוסף בן-מתתיהו: "התורה ציוותה לגדל את כל הילדים, ואסרה על הנשים להפיל את הזרע או לשהתו, ואם תמצא אשה העושה כזאת יהיה משפטה כמשפט רוצח-ילדים, כי

באנגליה אין האשה מובאת לדין אלא במקרים נדירים ביותר. וכמה טעמים לדבר: ראשית, המשטרה מרכזת את מאמציה ביחוד כדי להילחם במבצעי-ההפ', שעושים את מעשיהם הפליליים במסתרים ושמחוסר מומחיות הם ממיטים אסון על הנשים הנזקקות לשירותם; שנית, לשם הרשתתם בדין של העבריינים דרושות ביחוד עדויותיהן של הנשים, שבגופיהן בוצעו ההפ'. לפעמים אין למצוא מלבד עדויותיהן שום עדות ישירה אחרת. הקטיגוריה מבקשת, איפוא, למנוע פגיעה בשיתוף-הפעולה מצד אותן הנשים על-ידי העמדתן לדין; שלישית, מרובים הם המקרים, שבהם אשה, הגורמת לעצמה חבלה רצינית מתוך ניסיון לגרום לעצמה הפ' בלתי-חוקית, זקוקה לטיפול רפואי של מומחה, ואין זה רצוי להרתיע אותה מלבקש עזרה ע"י איום בעונש כבד. נוסף על כך יש להסביר את היחס הליבראלי להפ' מצד רשויות-התביעה באנגליה בשינוי-ערכים ביחסו של הציבור לעבירה זו. בניגוד לדעה הרווחת ביבשת אירופה, נוטים לראות באנגליה את השלילה שבהפ' ביחוד בנוק שנגרם לאם ולא באבדן הוולד, שעדיין לא בא לעולם. לפיכך קיים מעצור נפשי וחברותי בהבאת האם לדין על נזק שגרמה לעצמה. נראה, שגם בישראל מסתמנת מידה מסוימת של הימנעות מהעמדה לדין של נשים, שביצעו בגופן מעשי-הפ'. גרימת הפ' או ניסיון לגרימת הפ', שנעשו בתום-לב וכדי להציל את חייה של האשה, או למנוע ממנה חבלה המורה או נזק לגופה או לנפשה, אינם בגדר עבירה, חריג זה חל, כמובן, על פעולתו של רופא מוסמך, כשהוא מחליט, לפי מיטב שיקולו, לבצע הפ' באמצעים רפואיים (ר' למעלה). חסינותו זו של הרופא מקורה בעקרון של המשפט הפלילי, המקנה הגנה לכל מי שעושה מעשה בלתי-חוקי כדי למנוע תוצאות, שעלולות לסכן את חייו — או לגרום חבלה או נזק חמורים לגופו — של אדם, שלשלמו חייב עושה המעשה לדאוג. מעמדו של הרופא מטיל עליו חובה לשמור על שלומו ובריאותו של לקוחו. משום כך רשאי, ואף חייב, רופא לבצע הפ' לשם פיקוח-נפש, אעפ"כ קיים סייג לעקרון זה: העושה מעשה שהוא בלתי-חוקי במהותו אסור לו לעשות יותר ממה שנחשב כדרוש למניעת הסכנה, כדי שלא יגרום נזק מרובה מזה שביקש למנוע. עם השתרשות הרעיון, ששלומה ובריאותה של האשה עדיפים בכל עת מן הדאגה לקיומו של העובר, משתלטת גם הדעה, שיש לפרש פירוש נרחב וליבראלי יותר את המושגים "סכנה לחיים" ו"חבלה או נזק חמורים".

על המשפט הרומי והאירופי הכללי (ביבשת):
Corpus Iuris, vol. I (*Digesta*), 48.19.38.5; *Corpus Iuris*, vol. III (*Novellae*), Nov. 22.16; A. Berger, *Encyclopedic Dictionary of Roman Law*, s. v. *Venenum*; Th. Mommsen, *Römisches Strafrecht*, 1899 (1955), 636; A. Schönke - H. Schröder, *Strafgesetzbuch*, 1957⁹, 760; E. Garçon, *Code pénal annoté*, 1959, II, 97-110.

על המשפט הישראלי והאנגלי:
 פקודת החוק הפלילי, 1936, ס' 175-177; א. גורני, החוק הפלילי הלכה למעשה, תשי"ח², עמ' 184-185; J. F. Archbold, *Pleading, Evidence and Practice in Criminal Cases*, 1949²², 911, 950-4; G. Williams, *Criminal Law, The General Part*, 1953, 487, 521, 571, 581; id., *The Sanctity of Life and the Criminal Law*, 1959; C. S. Kenny, *Outlines of Criminal Law*, 1958²⁷, 178-9.

י. כ.

ד. במשפט העברי. — 1. בתקופת-המקרא. — הגורם, מתוך מריבה, להפלת עובריה של אשה, דינו — עונש כספי;

ההריון, ובמידה שהתקופה היא קצרה יותר, השיקולים להתר
מרובים יותר (ש"ת חוות יאיר, שם; ש"ת שאלת יעב"ץ,
שם; ש"ת בית שלמה, חושן משפט, קל"ב).

א. אטוביצר, עמדת העובר בדיני עונשין של ישראל
(ב.סיני, י"א [תש"ב], ט"ל"ב); פ. קורנגרין, חוקי המזרח
הקדמון, תש"ד, 200-226; מ. ד. קאסוטו, פירוש על ספר
שמות, תשי"ב, 193-190; י. יעקובוביץ, הזרעה מלאכותית,
סיקוח לידה והפלה (ב.הרופא העברי, 1953, א'—ב', 127-
129); י. יאקאבאוויטש, השחתת פרי בטן להצלת או רפואת
האם (ב.הפרדס, ניסן תשט"ו, 20-23).

מג. א.

הַפְּלָה, קַרְל יוֹזֶף פֶּאָן — Karl Joseph von Hefele —
(1809, אונטרקלון [וירטמברג] — 1893, רוטנבורג),

תאולוג קאתולי גרמני והיסטוריון של הכנסייה הקאתולית.
הפ' למד באוניברסיטה של טיבינגן, וב1833 הוסמך ככומר.
ב1840, לאחר שיצא לו שם בזכות ספרו: Geschichte
der Einführung des Christentums im südwestlichen
Deutschland («תולדות השרשטה של הנצרות בגרמניה
הדרומית-מערבית»), 1837, נתמנה פרופסור להיסטוריה של
הכנסייה באוניברסיטה של טיבינגן, ובמשרה זו שימש עד
שנתמנה הגמון של רוטנבורג ב1869. הפ' היה פעיל גם
בחיים המדיניים של מדינת וירטמברג. מ1842 עד 1845 היה
חבר בית-המחוקקים של המדינה, וכן פעל לשם הרחבת חופש
הפולחן הקאתולי בוירטמברג. בכנס הוואטיקאני של 1870
התנגד בתוקף להצעה, שאי-האפשרות של טעות עיונית מצד
האפיפיור (Infallibilitas Papae) תוכרו כאחד מן העקרונות
של הכנסייה. לביטול התנגדותו כתב מסכת בשם Causa
Honorii Papae, 1870, שבה הסתמך על תקדים היסטורי כדי
להוכיח, שועידות-הכנסייה עדיפות מן האפיפיור במה שנוגע
לקביעת דוגמות של האמונה הקאתולית. אך לאחר שנתקבל
העקרון בכנס, ציית הפ' להחלטה.

מחיבוריו השונים יש לציין ביהוד את עבודתו ההיסטורית
הגדולה Conciliengeschichte («תולדות ועידות-הכנסייה» [מן
המאה ה3 עד המאה ה15]) בשבעה כרכים, שפורסמה בין
1855 ו1874. אוסף זה הושלם על-ידי החשמן י. הרגנר
(Hergeneröther), שחיבר שני כרכים נוספים (1887—1890),
ואחריו על-ידי הכומר אנרי לְקֶלְרֶק (Leclercq) ועזריו,
שעיבדוהו מחדש, תירגמו אותו לצרפתית, הכלילו בו חומר
נוסף ופירסמוהו ב1907—1952. אוסף זה הוא מקור ראשון
במעלה לחקר תולדות הכנסייה וההתפתחות הפנימית של
עקרונותיה.

H. Roth, K. J. von H., 1894; S. Lösch, Briefe von K. J.
von H., 1834/46 (in Theolog. Quartalschr. [1938], 119);
A. Hagen, Die Unterwerfung H.s unter das Vaticanum
(in Theolog. Quartalschrift), 1943; id., Gestalten aus dem
schwäbischen Katholizismus, II, 1950.

י. ב. ס.

הַפְּלֹיט, ג'ורג' — George Hepplewhite (Heppel-) —
(white) — (? — 1786^o, לונדון), רֶהֶט אנגלי. בית-
המלאכה שלו, שנפתח, כנראה, סמוך ל1760, שימש מרכז
חשוב של עשיית-רהיטים, ושמו של הפ' נעשה כינוי לסיגנון
מסויים. הוא תיכנן מזנונים, שולחנות-כתיבה, שולחנות-
קלפים, מגשים, מיטות-אפריון, כנייכדים וכסאות. לריהוט
זה היה ביקוש מרובה בימיו משום שנראה קל יותר
מרהיטי ציפנדייל (ע"ע), שהיו קודם לכן באפנה. סיגנון
הפ' שאב מן הטעם הצרפתי של תקופת לואי XVI וכן
מסיגנונו של האנגלי אדם. במקום טכניקת «אורמולי»

איבדה גפש ומיעטה את משפחת האדם" (נגד אפיון, ב',
כ"ד, § 202).

הוזהר מנמק את איסור ההפ' כלהלן: ההורג את העובר
שבמעזי אשתו. «ותר את בניינו של הקדוש ברוך הוא ואת
אמנותו», ואשריהם ישראל, שאע"פ שנגזר עליהם במצרים:
«כל הבן הילוד — היאורה תשליכוהו» (שמות א, כב), «לא
נמצא ביניהם אחד שיהרוג העובר במעזי האשה, ומכל שכן
לאחר שנולד, ובזכות זאת יצאו ישראל מן הגלות» (וזהר,
שמות, הוצ' וארשה 1867, דף ג', עמ' ב').

אם העובר מספן את חיי-האם, מותרת ההפ', ומכאן —
«האשה שהיא מקשה לילד [חוששים שמא תמות], מחתכין
את הולד במעיה, ומוציאין אותו אברים אברים, מפני שחיה
קדמין לחייו» (אהלות, ו' / ו'). במה דברים אמורים? כל
זמן שלא יצא העובר לאויר העולם, שאין הוא בכלל גפש
ו«ניתן להורגו ולהציל את אמו» (רש"י ומאירי, סנהדרין,
ע"ב, ב'); אך מן הרגע שיצא רובו — או גם ראשו בלבד,
או רוב ראשו — של הולד לאויר-העולם, אף אם הוא מספן
את חיי האם — אין נוגעים בו, «שאין דוחין גפש מפני
נפש» (אהל' וסנה' / שם); ואם אמנם מי שרודף אחר חברו
להרגו, מצוה להציל את הנרדף אפילו ע"י הריגת הרודף, אין
דין הולד כדין רודף, שכן השמים רודפים אותה (סנה' /
ע"ב, ב') ו«זהו טבעו של עולם» (רמב"ם, הלכות רוצח
ושמירת גפש, א' / ט'). «ואין אתה יודע אם הולד רודף
את האם או האם רודפת את הולד» (עי' ירושלמי, סני-
הדרין, ח' / ט').

בניגוד לכלל, ש«אדם מועד לעולם, בין בשוגג בין במזיד»
(משנה, בבא-קמא, ב' / ו'), נקבע לעניין נזק שנגרם ע"י
הפ', ש«המחתיך את העובר במעזי אשה ברשות בית דין
הזויק — שוגג פטור, מזיד חייב, מפני תיקון העולם»
(תוספתא, גיטין, ד' / ז'), שאם לא נפטרנו בשוגג ימנע
מלבעז את ההפ' ולהציל את האשה (ש"ת תשב"ץ, חלק
ג', סימן פ"ב; מנחת ביכורים, תוספתא, שם).

3. בתקופת הפוסקים נתקבל התר ההפ' ע"י חלק
מחכמי-ההלכה רק כשהסכנה הצפויה לאם היא סכנת-נפשות
ונובעת מן העובר. מפני שהוא כרודף אחריה להורגה
(רמב"ם, שם; שולחן ערוך, חושן משפט, תכ"ה, ב'), אך
«אין להקל להפיל הולד שלא יצא לאויר העולם [כדי] להציל
[את האם] בחליה הבא לה בסיבת חום נכרי ועפוש הליחות
וקרחת ארסיות... כי לא חלתה את חליה בסיבת הולד...»
(פחד יצחק, ערך «נפלים»). בניגוד לדעות אלו, דעתם של
רוב האחרונים היא שיש להתיר את ההפ' אם דרושה היא
לצורך רפואת-האם, אף אם אין בהריון משום סכנת-נפשות
ואף אם מחלת-האם לא נגרמה במישרים ע"י העובר —
«מפני צורך אמו נראה, שמותר להתעסק עמהם שתפילנה
כיון דרפאות אמו היא» (ש"ת מהרי"ט, חלק א', סימן צ"ט);
ור' יעקב עמדין מתיר את ההפ' «כל כמה דלא עקר [= כל
עוד לא עקר הולד מן הרחם], אפילו אינו משום פיקוח נפש
אמו, אלא להציל לה מרעתו, שגורם לה כאב גדול» (ש"ת
שאלת יעב"ץ, שם).

בעיית ההפ' נדונה גם בקשר להריון, שבא כתוצאה מקיום
יחסים מיניים אסורים (ש"ת חוות יאיר, שם). ר' יעקב
עמדין התיר את ההפ' לאשה נשואה שנתעברה מאחר, כיון
שהולד הוא ממזר, אך לא בהריון שמחוץ לנישואים. שהולד
הוא כשר (ש"ת שאלת יעב"ץ, שם).
בשיקולי התר ההפ' מובא בחשבון גם משך תקופת-

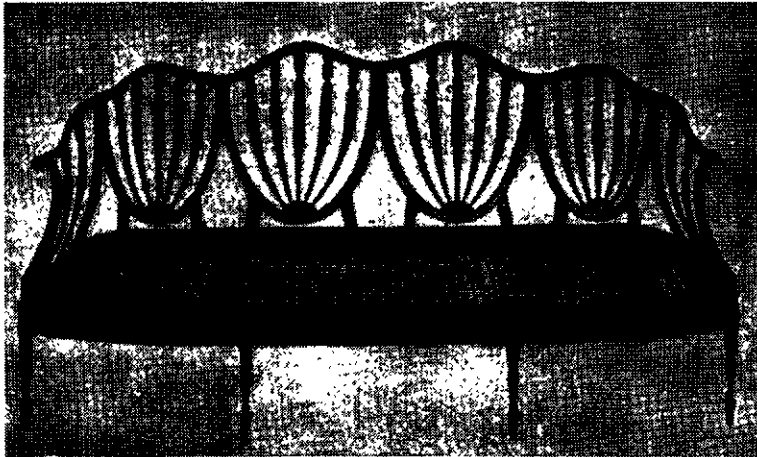

ג'ורג' הפלויה: ספה. מתוך The Cabinet-Maker and Upholsterer's Guide

הצרפתית השתמש בקישוטים מצויירים או בתשבצי צפף לפי שיטה צתיקה, שהחיה ושזכתה לחיבת-הקהל. הוא הנהיג כסאות וספות חייננים בעלי „גב-של-מגן” (ר' ציור). הקווים האלגאנטיים של רהיטיו היקנו להם מקום בשורת המוצרים הנאים ביותר של הנאו-קלאסיציזם באנגליה. מטיווייה-קישוט של הפ' היו, לפי טעם התקופה, צורות של עלים, נוצות, וכדו'; העץ, שהשתמש בו, היה עפ"ר יקר-ערך (מאהוגאני וסוגים אחרים). — רישומי-הרהיט של הפ' פורסמו ב-1788 בקאטאלוג-לפרסומת, בשם The Cabinet-Maker and Upholsterer's Guide („מדריך לרהיט ולרפד”); 1789², 1794³; האלבום כולל כ-300 תמונות והשפיע על רהיטים הרבה עד סוף המאה ה-18.

במאה ה-19 לא העריכו את רהיטיו החייננים ומלאי-הדמיון של הפ', ורובם נהרסו. המועטים מהם, שנשתמרו עד ימינו, הם יקרים ביותר, וכמעט שלא נשאר מהם שריד בידיים פרטיות, משום שהם נקנים ע"י מוזיאונים.

H. Cescinsky, *English Furniture of the 18th Century*, III, 1911, s. v.; A. Feulner, *Kunstgeschichte des Möbels*, 1930²; J. Bell, *The Furniture Designs of Chippendale, H. and Sheraton*, 1938; Mr. & Mrs. G. Glen Gould, *The Period Furniture Handbook*, 1942; R. Edwards, *H. Furniture Designs*, 1947.

ע י.ה.

הפְּלִיָּה (discrimination), הבדלה — לטובה או לרעה — בין אדם לאדם או בין קבוצה לקבוצה ביחס המת-גלה אליהם או בעמדה הננקטת כלפיהם; בעברית החדשה המובן הוא עפ"ר — יחס בלתי-צודק אל אדם או קבוצה או שכבה של בני-אדם, או טיפול בלתי-צודק בענייניהם, שהוא שונה מן היחס או הטיפול הנהוג ביחידים, קבוצות או שכבות אחרים של האוכלוסייה במסיבות דומות, לרעתם של הראשונים. המונח המנוגד להפ' במובן זה הוא משוא-פנים. ז"א, יחס או טיפול, שיש בו משום הפ' לטובתם של אדם, קבוצה או שכבה מסויימים. אך אין משתמשים במונח הפ' במובן השלילי אלא כשהמדובר הוא ביחס, שיש בו משום גרעון מן המידה הנחשבת כנורמאלית, וכן אין משתמשים במונח משוא-פנים אלא כשהמדובר הוא ביחס, שפולל יתרון על אותה מידה.

חשוב ביותר הוא צימצום השימוש במונח הפ' לגבי מסיבות דומות. אין לראות כהפ' יחס בלתי-שווה במסיבות שונות, כשהשוני במסיבות רלוואנטי לשוני שביחס (כגון: הטלת מיסים כבדים יותר על בעלי יכולת כלכלית מרובה; המצאת אשראי חקלאי זול לאיכרים, שנפגעו ע"י בצורת; שיפון בתנאי עדיפות למשפחות מרובות-ילדים; קבלת תלמי-דים לבתי-ספר גבוהים בתנאי שסיימו חוק-לימודים תיכון; העדפת מועמדים למשרה ציבורית בהתאם להצלחתם בבחי-נות, פְּשרם האינטלקטואלי, נסיונם הקודם, מידותיהם, או הרחקתם מן העבודה מתוך התחשבות באותם הגורמים עצמם). לפעמים נחשבות כמצדיקות שוני ביחס גם מסיבות, שאפשר לראותן כבלתי-רלוואנטיות באופן ישיר, כגון העדפת חיילים משוחררים או נכים לגבי קבלת זכויות, הנחות, או רשימות-תעסוקה מיוחדים. אך במידה שההודיות או השוני

שבמסיבות נוגעים פחות לתחום היחס השונה, בה במידה יש לחשוש, שמא אין כאן הבחנה, שהיא מוצדקת ע"י המסיבות, אלא הפ' ממש.

אין לקבוע בדייקנות גמורה ובקביעות את הקריטריון המבדיל בין יחס-שלוני, שהוא מבוסס על הבדלים שהם מצדיקים יחס זה, לבין הפ'. קריטריון זה, שמניח מקום לאיזורים-ביניים רחב, משתנה עם השתנותן של ההשקפות והמרי דות בחברה. במבנה-החברה גופו קיימים הבדלים, שנראים סבירים ומוצדקים בשלבי-תרבות מסויימים (הבדלי-מעמדות, הבדלי-דת, קאסטות), ובמידה שהבדלים אלה נחשבים לחיו-נים באותה חברה, בה במידה נראים סבירים ומוצדקים אף הבדלי-היחס המבוססים עליהם (יחס-שלוני כלפי עבדים, בני מעמדות או קאסטות נמוכים, כופרים או מינים). כך, למשל, נתפס בחברה של בעלי-מלאכה או של פועלים מקצועיים הפרש בשכר-עבודה, שהוא מבוסס על הבדלי-מומחיות, כהבחנה סבירה, ולא כהפ'; בחברה, שמצדקת התחרות קאפיטאליסטית או סטאכאנובית, מוצאים הבחנה כזו בקביעת הפרש בשכר-עבודה על יסוד כמות התפוקה או איכותה. ועד הזמן האחרון היו רואים בארצות-המערב הבחנה סבירה, ולא הפ', ביחס-שלוני בתחומים חברותיים ומשפטיים שונים, שהוא מבוסס על הבדלי-מין. יותר שגוברת ההכרה בחברה או בשכבה חברותית, שהבדלים החברותיים הנדונים אינם סבירים, יותר מצמצמת הנכונות לראות בהם יסוד מתקבל על הדעת ליחס-שלוני; ובמידה שיחס זה קיים לרעתם של יחידים או קבוצות מסויימים, בה במידה גוברת הנטיה לראותו כהפ'. וכן, ככל שמתחזקות בחברה השקפות ברוחם של עקרונות הדמוקרטיה והשוויון, כן גוברת בה הנטיה לראות כהפ' כמה מהבדלי-היחס לרעתם של יחידים או קבוצות, אפילו כשהבדלים אלה מתבססים על הבדלים חברותיים, שאין סבירותם מוטלת בספק, בקיצור, מה שקובע מבחינת היחיד הבודד את המקרים, שבהם יש להגדיר יחס-שלוני לרעתו כהפ', הוא הרגש הסובייקטיבי של קיפוח או עוולה המתעורר מחמת יחס זה; אך מבחינת החברה אין הולכים לפי קריטריוני-הקיפוח של היחיד הבודד, אלא אם כן קיימת נטיה רצינית בציבור להזדהות עמהם. בזמננו, ולאחר שבתרבות-המערב גברה הרגישות כלפי הפ' מבוססת על הבדלי מין, מעמד ומצב כלכלי, וחלה התקדמות מהירה לקראת חיסולן, התבדלים העיקריים,

על ההפ' לרעה של היהודים בתקופות ובארצות שונות ע"ע אנטישמיות.

G. B. de Huszar, *The Anatomy of Racial Intolerance*, 1946; R. M. MacIver, *Discrimination and National Welfare*, 1949; W. G. Allport, *Prejudice (Journal of Social Issues*, Nov. 1950); G. Saenger and N. S. Gordon, *The Influence of Discrimination on Minority Group Members (Journal of Social Psychology*, Febr. 1950); A. M. Ross (ed.), *Race, Prejudice and Discrimination*, 1951; S. Plawski et al., *Dyskryminacja (Państwo i Prawo*, Oct. 1953); G. E. Simpson and J. M. Yinger, *Racial and Cultural Minorities*, 1953.

ג. א.

הַפְּנִיּוֹם (Hafnium). יסוד מתכתי נדיר, מן הקבוצה V של המערכת המחזורית. סמל כימי: Hf; מספר סידורי: 72; משקל אטומי: 178.6 (איוטופים: 174, 176, 177, 178, 179, 180, וכמה איזוטופים ראדיואקטיביים); ערכות: 4; משקל סגולי: 13.3; נקודת-היתוך: 2300° ; נקודת-רתיחה: סמוך ל- 3200° . ההפ' אינו מצוי בטבע אלא במחצבים של הזירקוניום (ע"ע) וכבן-לווייתו של זה, שהוא קרוב אליו ביותר בתכונותיו הכימיות. רוב מחצבי הזירקון ניום מכילים 1%—0.1 הפ', אחדים מהם — עד 5% הפ'. הפרדתן של תרכובות ההפ' משל הזירקוניום קשה מחמת קירבתם הכימית של שני היסודות הללו; היא נעשית בדרך הגיבוש-למקוטעים של הפלואורידים הקומפלקסיים או של הפוספאטים. המתכת הפ' עצמה מופקת ע"י פירוק $HfCl_4$ בנתרן מתכתי. שימושה מצומצם מאד — בעיקר כתוספת לולופראם בייצור חוטים של נורות חשמליות; הוספתה מעכבת את גיבושו של הולופראם.

גילוי ההפ' היה בשעתו אחת מן ההוכחות החותכות הראשונות לתורה החדשה בדבר מבנה האטום (ע"ע). עד לפני דור אחד היה המקום מס' 72 במערכת המחזורית פנוי. היסוד הלא-ידוע המקביל לו היה מוחזק אחת מן המתכות של העפרות הנדירות (ע"ע); ביקשו יסוד זה בעפרות אלו ולא מצאוהו. אולם מתורת מבנה האטום ע"פ בור (ע"ע) התחייב, שמילוי קליפות-האלקטרונים הפנימיות של מתכות העפרות הנדירות נשלם ביסוד 71 ושהיסוד 72 מכיל אלקטרון נוסף בקליפתו החיצונית — ז"א שהוא דומה לזירקוניום. על סמך שיקולים אלה חיפשו קוסטר והושי (ע"ע) (בקופנהאגן) ב-1922 את היסוד המבוקש במחצבי הזירקוניום ומצאוהו בהם; הוא נקרא על שמה הלאטיני של קופנהאגן.

G. v. Hevesy, *Das Element H.*, 1927; H. (Thorpe's *Dict. of Appl. Chem.*, VI), 1941; H. (Kirk-Othmer, *Encycl. of Chem. Technol.*, VII), 1951; H. (Ullmanns *Encykl. d. techn. Chem.*, VIII), 1956.

מ. ה. ב.

הַפְּעֵלָה (בלאט 'affectus), בפילוסופיה — התפרצות פתאומית של הרגש. המלונה עפ"ר בתופעות נפשיות וגופניות מסויימות, שפועלות מצידן פעולה חוזרת על ההפ'. המונח הפ' משמש עפ"ר בעירבוביה עם המונח הפעלות (בלאט 'passio'; ר' הנספח לתרגום העברי של "תורת המידות" של שפינוזה ע"י יעקב קלצקינז), אך מן הראוי להבדיל ביניהם. ביחוד לאחר ששפינוזה הבחין הבחנה מדוייקת בין פעולות והפעלויות וקבע את שתיהן כמינים של הסוג המשותף "הפעלה" (ר' למטה). שני המושגים — הפ' והפעלות — הם מרכזיים בתורת-המידות ותולדותיהם הן תולדות-האטיקה בכללן. כאן נביא רק את התפיסות העיקריות.

שעדיין הם גורמים להפ', הם הבדלי דת, לאום, גזע והשקפות פוליטיות. התחומים העיקריים, שלגביהם קיימת רגישות להפ', הם תחומי יחסיהן של הרשויות הציבוריות, של יחידים ושל גופים פרטיים בתחום-הכלכלה, וכן יחסים בשטח החברותי-הבידורי.

הפ' רשמיות של מוסדות המדינה ושאר גופים ציבוריים כלפי יחידים וקבוצות מוצאות את ביטויין בעיקר בהוראות משפטיות, שמחייבות או מתירות טיפול שונה בענייניהם של יחידים וקבוצות אלה. הפ' כאלו "מטעם הדין" מרובות הן ביותר, אך כבר בימי-קדם נתגבשה הדרישה, שאסור להם, לבעלי תפקידים ציבוריים, להוסיף על "הפ' חוקיות" אלו הפ' נוספות, אלא שחובה מוטלת עליהם — ועל השופטים בפרט — לנהוג באורח שווה כלפי יחידים, קבוצות או מקרים, שאין החוק עצמו מפלה ביניהם. עם התפשטות רעיון "הזכויות הטבעיות של האדם", שהשוויון הוא אחת מהן, ועם עליית השפעתן של שכבות מופלות במשטרים דמוקרטיים ומעיקר-דמוקרטיים, הופעל לחץ בכיוון צימצומו של שטח "ההפ' מטעם הדין", ובאמת הצטמצם שטח זה בעולם התרבות המערבית בהדרגה ובלא הפסק מן המאה ה-17 עד מלחמת-העולם I. מאז אין קרה-התפתחות עקבי ביותר, וחלו אף נסיגות רציניות; אלא שלמרות כל זה אפשר לומר, שתחום "ההפ' מטעם הדין" מוסיף בדרך כלל להצטמצם. אעפ"כ אין המדינה המודרנית מוכנת לוותר לגמרי על האפשרות להתייחס באופן בלתי-שווה אל יחידים או קבוצות במקרים דומים, והיא מתרת הבדלים כאלה, בין משום שיחש-שלי-שוני כזה מבוסס על שיקולים רלוואנטיים ואין בו משום הפ', בין משום שצרכים חיוניים כופים אותה לכך (ר' דיונים בבעיה זו בבית-המשפט העליון בישראל, פסקי-דין, א', עמ' 417; ה', עמ' 490—503; ט', עמ' 1265). בכמה מדינות עדיין קיימות הפ' רציניות ביותר, שהן מבוססות על הבדלי גזע, ובמידה פחותה מזו על הבדלי דת והשקפות פוליטיות. וכן קיימת תקופת נטיה מצידם של בעלי תפקידים ציבוריים להוסיף מנה גדושה של הפ' בפועל על מידת ההפ' הקבועה בחוק.

ביחסים בין פרט לפרט, בין שהמדובר ביחידים ובין שהמדובר בהתאגדויות בעלות אופי פרטי, קיים שטח רחב-ידיים לגילוי משוא-פנים מכאן והפ' מכאן. אך עקרון-השוויון מונע במקרים הרבה גילויים מסוגים אלה ומחייב לפרקים יחס של אי-הפליה מטעם החוק לגבי שטחים מסויימים ביח-סים פרטיים. ביחוד כשהדבר נוגע ביחסים בעלי חשיבות כלכלית. דוגמה לכך היא הוראת החוק בכמה ממדינות אה"ב, האוסרת על נותני-עבודה להפלות בין מועמדים לעבודה על יסוד מוצאם הגזעי או הדתי.

נעשו התחלות להשרשת איסור ההפ' אף במשפט הביני-לאומי. צעד חשוב בנידון זה היא ההצהרה על זכויות-האדם, שנתקבלה ע"י עצרת האו"ם ב-1948.

ביסודו של דבר, כרוכה המידה, שבה מוכנת חברה מסויימת לסבול או אף להתיר הפ' או להתנגד להן, בהשקפות הרווחות באותה חברה. המשפט הפוזיטיווי לא בא בדרך כלל אלא ליתן אישור פורמאלי להשקפות, שנעשו רווחות ושולטות ביחס לנידון, אף אם לפעמים הוא בא קודם השינוי בדעות ובנהג של חלקים גדולים של האוכלוסייה.

כשרונותיו של האדם את שלימותם העליונה. גם תומס מאַקְוִינֵז (ע"ע) דחה את דעתם של אנשי הסטואה, שההפ"ן הן מחלות-הנפש. השאיפות החושניות הן חלק של האדם, ומבחינה מוסרית הן אינדיפרנטיות. שלימותו של האדם אינה בדהייתן של ההפ"ן, אלא בוויסותן ובכיוונן. תורת-המידות של תומאס מתחשבת בשפע של ההפ"ן הטב-עיות, במתח שבינו לבין עצמן ובאפשרויות של ההשלמה ביניהן. אך למרות ההתנגדות, שנתעוררה לתורת-הסטואה, נשארה תורה זו שלטת בתורת-המידות. התפיסה הנוצרית על השחיתות השרשית של טבע-האדם סייעה לחיזוק השפעתה של תורת-ההפ"ן של הסטואה ביה"ב.

ד ק ר ט (ע"ע), בחיבורו „על ההיפעלות של הנפש“ (Traité des passions de l'âme, 1649), סידר את ההפ"ן במערכת שיטתית ע"י מה שתיאר את ההפ"ן השונות כמקרים מיוחדים וכמזיגות של שש הפ"סוד, והן: התפלאות, אהבה, שנאה, תאוה, שמחה, עצבות. את תופעות-הלוואי הגופניות של ההפ"ן הסביר דקארט ע"י גורם פיסיוֹלֹגִי: הנפש משפעת על נוול גופני („רוחות-חיים“), שממלא את הגוף כולו. שרשן של ההפ"ן הוא, איפוא, במה שנפשו של האדם וגופו מאוחדים הם. מחמת התקשרות זו נתון האדם לדחיפות חושניות שונות, וכל דחיפה יוצרת הפ"ן מיוחדת. נמצא, שכל הפ"ן היא לא רק בעלת איכות נפשית מיוחדת, אלא גם בעלת איכות פיסית מסוימת. האני של האדם מסתכל במשחקן של ההפ"ן כדי להכירן וכדי לכוון אותן למטרותיו. — בתורה זו של דקארט בולטת ההשפעה של הסטואה, שזכתה לתחיה בפילוסופיה של המוסר במאות ה-16 וה-17 (ע"י) על כך ספרו הגרמני של אַרְנֵסְט קאסירר על דקארט, מעמ' 96 ואילך, מעמ' 177 ואילך). אך יחסו של דקארט אל ההפ"ן אינו יחסו של הסטואה. דקארט, כְאֵתִיקוֹן, אינו יכול להסכים לקיטרוגה של הסטואה על ההפ"ן, מכיון שדקארט, כפיסיקן, הראה, שההפ"ן הן תוצאה של האירגון הנפשי-הגופני של האדם. הסטואה, ע"י מה שדחתה את ההפ"ן, בנתה תורת-מוסר ליצור-רים, שהם כאילו מחוסרי-גוף. תורת-המידות אינה רשאית להורות את האדם, שיברח מן ההפ"ן, אלא להפ"ן: צריכה היא ללמד אותו לנצלן ולהפכן מאויבותיו של האדם לבעלות-בריתו. כששכל בהיר ורצון חזק משתמשים בהן, לא רק שאינן מזיקות, אלא שהן אף מביאות תועלת.

את תורתו של שְפִינֹזֶה (ע"ע) על ההפ"ן אנו מוצאים בספרים השלישי והרביעי של „תורת-המידות“ שלו. הוא מגדיר את ההפ"ן כמצב, שעל-ידיו מתרבה או מתמעט, מתפתח או מתעכב כוח-הפעולה של הגוף, ועמו האידיאה (המושכל) המקבלת לו. לרגל ההקבלה, שאנו מוצאים בשפינֹזֶה בין תואר-ההתפשטות ותואר-החשיבה, אפשר להבין את ההפ"ן, לפי תפיסתו, כתופעה גופנית ונפשית גם יחד, אך בניגוד לדקארט אין שפינֹזֶה מכיר באפשרות ההשפעה של הנפש על הגוף ושל הגוף על הנפש. ההבחנה בין ההפ"ן מצד אחד, ובין השלימות או הפחיתות, מצד שני, המצויה באריסטו ובדקארט והמבוססת על חופש-הבחירה, בטלה אצל שפינֹזֶה. מכיון שאין הוא מכיר בחופש-הרצון, מנקודת-מבטו: אין אנו רשאים לשבח את האדם או לנוף בו, ומפני-כן יכול היה גם לומר: „הריני מטפל ביצירי של האדם כאילו הייתי עוסק בקוים, שטחים וגופים“ (תורת-המידות, חלק ג', הקדמה). בעוד שדקארט מונה שש הפ"ן ראשוניות, מכיר שפינֹזֶה רק בשלוש הפ"ן כאלו, והן: תאוה, שמחה,

הקו היסודי של תורת-המידות היוונית הוא שלטון התבונה. לאפלטון ואריסטו התבונה היא עקרון יוצר-הארמוניה, שמרסן את ההפ"ן, בעוד שלאפיקורוס (ע"ע) ואנשי-הסטואה היא העקרון היחיד של האתיקה. ואילו ההפ"ן אינן זוכות בתורתם להערכה חיובית כלשהי. אפלטון (ע"ע) מבחין שלושה חלקים בנפש: היסוד השכלי, השאפני, התאוותני. היסוד השאפני מכיל את כל ההפ"ן, המניעות את האדם לפעולה נמרצת, וכשהן משועבדות לשכל הן משמשות משקל-שכנגד לתאוות החושניות. לשלושת החלקים הללו מקבילות שלוש מידות טובות, והן: החכמה, האומץ, כיבוש-היצר; המידה הטובה הרביעית — הצדק — פירושה שיווי-משקל בין שלושת חלקי-הנפש הנוכחים. נמצא, שאפלטון רואה צד חיובי בהפ"ן, אלא שהוא מייחס להן מקום מְשֻנֵי. אריסטו (ע"ע) מונה (מידות, ב', פרק ה') הפ"ן אלו: „תשוקה, רוגז, פחד, אומץ-לב, צרות-עין, הנאה, אהבה, שנאה, עריגה, קנאה, חמלה, ובכלל ההרגשות המלוות בתענוג או בצער“. בספרו „על הנפש“ (I, 1) אין רשימת-ההפ"ן, שהוא מביא, שלמה כל-כך, והוא מטעים את העובדה שבהפ"ן משתתפים הנפש והגוף ביחד. „ראייה לזה הוא מה שלפעמים, כשמתארעים דברים קשים ומרגיזים, אין האדם מתרגש ונבהל, ולעומת זה הוא לפעמים מתרגז מאד בהשפעתם של דברים קטנים, שפועלים על הגוף, יתר על כן: פעמים שאדם נופל לתוך מצב של פחד, בלא שקרה איזה דבר מבהיל. מזה יוצא ברור, שהמצב תלוי בחומר“. „במידות“ שואל אריסטו אם יש לייחס להפ"ן שלמות מוסרית, והוא משיב על כך בשלילה, כי השבח המוסרי יאה רק לפעולה. שהיא פרי בחירת-הרצון, ואילו ההפ"ן אינן תוצאה של חופש-הבחירה. השלמות והפחיתות צריכות להתבסס על חופש-הרצון. תורה זו חוזרת לאחר מכן גם אצל דקארט, שלפני הגאווה ושפלות-הרוח הן גם פחיתות וגם הפ"ן, בעוד שכפית-הטובה אינה הפ"ן, אלא פחיתות, מכיון שהיא מיוסדת על חופש-הבחירה.

אנשי-הסטואה (ע"ע) פיתחו השקפה על ההפ"ן הרחק מעבר לתחום השפעתו של אריסטו. הם דחו בהחלט כל הפ"ן, „אנשי-שלומנו מגרשים את החפ"ן, תלמידיו של אריסטו מרסנים אותו“. ההפ"ן היא עודף של יצרים, מתנגדת להארמו-ניה הטבעית, והיא מעין אי-ציות לשכל. הם ראו את הטבע כפרי תבונה מטאפיסית-אידיאלית, ולפיכך נראתה להם כל הפ"ן כמנוגדת לטבע. האדם ניזוק כשהוא מסכים למשהו מנוגד לטבע או כשהוא מבקש את קנה-המידה לשאיפתו או לסלידתו מחוץ לטבעו של יצור תבוני. האדם התבוני הוא אדם „בריא“. הפחיתות שרשן ב„מחלה“, בהתכחשותו של האדם ל„טבעו“, ליעודו בעולם, ובהמרת ייעודו האמיתי ביעוד החושני של החיה. פילוסופיה נכונה היא, איפוא, „תרופה“ של הרוח, השואפת לכך, שהאדם יודרך ע"י התבונה ולא ע"י הטבע הבהמי. ההפ"ן מיוסדות על בחירה בלתי-נכונה. אנשי-הסטואה דוחים גם את החמלה (ובזה הלך שפינֹזֶה בעקבותיהם).

אוגוסטין (ע"ע) התגבר על תורה זו של הסטואה, הוא הרס את האילוסיה של תבונה אנושית, שנמצאת מחוץ לחייה-יצרים. התבונה והרצון שולטים שליטה משותפת גם בחייה-הרוח, את ההערכה השלילית של ההפ"ן דחה כ„להג שטחני“, ודחה בכלל את האידיאל של העדר הפ"ן. העדר כזה, אֶפְתִיָה, הוא בעיניו קהות (stupor), באהבה לאלוהים משיגים

(ע"ע) יש לחיות הפ" אך לא להיטויות. ההתנגדות להפ" הגיעה באתיקה החדשה לשיאה בתורת-המידות של קאנט. שלא הניח לנטיות שום השפעה על ההכרעה המוסרית. כנגדו ניסח פר. שילר (ע"ע) את האידיאל של „הנפש היפה“, השואפת להארמוניה בין הצו המוסרי והנטיות. תורת-המידות של זמנו רואה עפ"ר בהפ" את השרשים של חיינו הנפשיים. השמדתן היתה משמדת את החיים הנפשיים בכללם. לא השמדת ההפ" הוא האידיאל, אלא עידונו והתפתחותו של ההפ" לקראת הארמוניה בינו ובין שאר כוחות-הנפש.

R. A. P. Rogers, *A Short History of Ethics*, 1913; *Handbuch der Philosophie*, Abtg. III (*Ethik des Altertums, des Mittelalters, der Neuzeit*), 1931; J. P. Sartre, *Esquisse d'une théorie des émotions*, 1939; H. A. Wolfson, *The Philosophy of Spinoza*, 1948²; M. Scheler, *Wesen und Formen der Sympathie*, 1948⁶; N. Hartmann, *Ethik*, 1949⁸.

ש. ה. ב.

ב פ ס י כ ו ל ו ג י ה. גם הפסיכולוגיה מבחנת בין הפ" והיפעלות. ההפ" היא שם נרדף לריגוש והרגשה (ע"ע) ואילו ההיפעלות מכונה גם הנעה או מוטיבציה (ע"ע). מלבד שני אלה קיים בנפש תחום שלישי — ההפרה. חלוקה זו נוסחה בשיטתיות בפסיכולוגיה ההורמית של ו. מקדוגל (ע"ע). שראה באינסטינקט את הכוח המניע בהתנהגות ואת הבחינות ההכרתיות והרגשיות כתהליכים מלווים את הבחינה הקונטיננטיות ופועלים בשירותה.

ההיפעלות כיסוד עיקרי בחייה-הנפש נדונה לראשונה בפסיכולוגיה ע"י הפסיכואנליזה. זו האחרונה תיארה את ההיפעלות כאנרגיה פסיכית בעלת תכונות כמותיות ואיכויות. הכלולה במבנה הנפשי-הסתמי. מבחינה איכותית מבחנת הפסיכואנליזה בהיפעלות בין הליבידו (ע"ע) ויצרי התקפנות. מבחינה כמותית פועלת האנרגיה בכיוון של שיווי-משקל — כלומר, ממרצת את היחיד ליתן פורקן לעודף האנרגיה שבו ע"י צורות של התנהגות, שהן מוגדרות כ„יצירות“. הצטברות יתרה של אנרגיה יוצרת מתיחות ומתגלית בפועל בצורה הפ' (ריגוש) שלילית (כאב, צער, חרדה). ואילו התפרקות האנרגיה ושיבה לשיווי-משקל מתגלית כריגוש חיובי (הנאה, סיפוק). נטיה זו לשיווי-משקל מכונה גם „עקרון העונג“. ברם, להפ" עצמה, בעיקר לצורותיה השליליות, יש תכונות ממריצות כמו ליצרים שמהם היא נובעת. דבר זה נכון ביחוד לגבי החרדה, שהיא גורם חשוב בעיצוב האופי ומשמשת סיבה לפעולתם של מנגנוני-הגנה ולהתהוותן של הפרעות נפשיות שונות. ההכרה מכוונת ע"י ההפ" וההיפעלות. יתר על כן: היא צומחת מתוכן; ראשיתה אינה אלא מעין פרוץ טאציה יצרית בצורת העלאה של זכרונות על סיפוק-היצר לשם הפחתתה של מתיחות קיימת. או בלשון הפסיכואנליזה: „מילון של משאלות האלוצינאטוריות“.

הפסיכולוגיה האפספרימנטאלית מבחנת אף היא בין הנעה וריגוש ומטעמת כפסיכואנליזה את התכונות הממריצות של הנעה, אלא שאינה נוטה לקבל את ההבחנה בין אנרגיה פסיכולוגית ופסיכית.

הנעה נחקרה יותר מן הריגוש מאחר שאין חקירתה צריכה לאינטרוספקציה ואפשר להתבונן בה גם בע"ח. הפסי-כולוגיה האפספרימנטאלית מבחנת בין מניעים ביולוגיים-טבעיים ומניעים חברותיים-נלמדים. על יסודותיו של הכוח הממריץ בהנעה נמנה גם הכיוון של ההתנהגות, והדעות

עצבות. כל שאר ההפ" אינו אלא תולדותיהן של שלוש אלו. בסוף החלק השלישי של „תורת-המידות“ נתן שפינוזה רשימה של הפ" נגזרות, אגב ניתוחה של כל אחת מהן, והן: התפלאות, זילזול, אהבה, שנאה, נטיה, בחילה, הערצה, לעג, תקווה, פחד, ביטחון, יאוש, עליונות, מוסר-הלב, המלה, חסד, התמרמרות, הפלגה-בערך, הפחתה-בערך, קנאה, רחמנות, קורת-רוח-מעצמו, הכנעה, חרטה, גאווה, שפלות-רוח, כבוד, בושה, משאלה, התחרות, הפרת-טובה, הסברת-פנים, כעס, נקמה, אכזריות, יראה, עזות-נפש, חששנות, בהלה, חביבות, תאוות-כבוד, זוללות, שיכרות, פילות, תאוות-בשרים.

חלוקת-ההפ" שלו לפעולות היפעלויות היא חודשה מעיקרה. היא מייסדת על ההבחנה בין מושכל מכוון (idea adaequata) ומושפל בלתי-מכוון. מושכל הוא מכוון „כשיש לו כל הסגולות והסימנים הפנימיים של מושכל אמיתי“. שפינוזה אומר: „נפשנו קצתה פועלת וקצתה נפעלת; כלומר, במידה שיש לה מושכלים מכוונים, היא בהכרח פועלת דבר-מה. מכאן יוצא: יותר שהנפש עלולה להיות נפעלת, יותר יש בה מן המושכלים הבלתי-מכוונים; ולהפך, יותר שהיא פועלת, יותר יש בה מן המושכלים המכוונים“. הפעולות מגלות את יכלתנו וההיפעלויות — את אי-יכלתנו. מפני-כן נקרא מצבו של אדם, שנכנע להיפעלויות, בשם שיעבוד, ואילו המצב, שבו הנפש היא בעלת מושכלים מכוונים, נקרא חירות. כשאנו נתונים לשלטון ההיפעלויות, „אנו נעים ונדים באופנים שונים ע"י סיבות חיצוניות ואנו מטולטלים לכאן ולכאן כגליהים הנישאים ע"י רוחות מתנגדות, ואין אנו יודעים את אחריתנו ואת גורלנו“. תפקידה של תורת-המידות, לפי שפינוזה, הוא להראות לאדם את הדרך מן ההיפעלויות אל הפעולות, מן השיעבוד אל החירות. אירגון חייה-הפרט עלול להצליח רק במידה שסביבתו לא תפריע לכך. כך נדחף האדם גם לתיקון-החברה ולהקמתה של חברה, שבה תשלוט התבונה על ההפ“.

מן השלבים המאוחרים יותר בהתפתחותה של ההשקפה על ההפ" יש להזכיר את חקירותיו של קנט (ע"ע). בהערה הכללית, הבאה בסוף סעיף 29 של „ביקורת כוח-השיפוט“, מדבר קאנט, בקשר לתורתו על הנשגב, על ההפ“. הוא קובע: „כל הפ" היא עיוורת מבחינת תכליתה; ואף כשהתכלית ניתנת ע"י התבונה, עיוורת ההפ" בביצועה של התכלית, שהרי היא אותה התנועה של הנפש, המונעת אותה (את הנפש) מלשקול מהוך חירות את העקרונות, שלפיהם תקבע את התנהגותה“. הוא מבחין בין הפ" ובין להיטויות (Leiden-schaften). ההפ" מתייחסות רק לרגש, ואילו להיטויות שייכות לספיקת התשוקה והן נטיות, שמקשות כל קביעה של הרצון ע"י עיקרים, או מונעות קביעה זו. ההפ" הן סוערות ובלתי-מכוונות; הלהיטויות הן מתמידות ומכורזות; הסלידה, בחינת כעס, היא הפ"; אך בחינת שנאה (תאוות-נקם) היא להיטויות. זו האחרונה אינה יכולה להיקרא בשום זמן ובשום מצב נשגבת, אך ההתלהבות היא הפ" והיא נשגבת, מכיון שהיא מתיחות-הכוחות, הנגרמת על-ידי אידיאות, שנותנות לנפש „תנופה“. קאנט מחלק את ההפ" ל„אמיצות“ (wacker) ול„מתמוגגות“ (schmelzend); משל למין הראשון הוא הכעס והיאוש המתקומם, משל למין השני היא הכמירה הרכה (zärtliche Rührung). כל הפ" אמיצה היא נשגבת מבחינה אסתטית. לפי דעתו של זאנואר

תמורת הפקעת הזכות בקרקע, יקצוב בית-המשפט את שיעורו, ולו גם הסמכות להכריע בכל סיכסוך בין הטוענים לזכויות בקרקע או לכל טובת-הנאה בה. השר רשאי לחזור בו מהחלטתו לרכוש את הקרקע, כולה או מקצתה, ע"י מתן הודעה על כך למי ששמו נקוב בספרי-האחוזה כבעליה או כבעל זכות בה או למי שזכאי לטובת-הנאה ממנה. חוזר בו לאחר שקנה אחיזה בקרקע, עליו לפצות את הבעלים או את מי שהחזיק בקרקע על הנזקים וההוצאות, שנגרמו להם מחמת הרכישה. השר יכול להפעיל את סמכותו לרכוש קרקע לצרכי-ציבור גם לבקשתו של כל אדם או גוף משפטי, אם המבקש הוא בעל „ניפיון“, שע"פ תנאיו הוא רשאי לדרוש רכישת קרקע לצרכיו, מצוה השר לרכשה למענו. כמורכב אם הגוף המבקש הוא בעל-ניפיון, או עירייה, או מועצה מקומית, או רשות מקומית כלשהי, רשאי השר למלא את ידם של הללו להשתמש בכל הסמכויות המוקנות לו או ליועץ המשפטי לפי הפקודה, ויד המבקש תהא כידו שלו.

נוסף על הפקודה הנזכרת מ-1943 קיימים בישראל כמה פקודות וחוקים אחרים, שמטרתם היא להקל על הרשות לתפוס מקרקעים לצרכי-ציבור מסויימים. התקנות לשעת-חירום לעיבוד אדמות מבורות, תש"ח—1948, מעניקות לשר החקלאות את הסמכות ליטול לידי, למשך 5 שנים, חזקה באדמה חקלאית, שהונחה ע"י בעליה, ולעבדה בעצמו, או למסור את עיבודה לאחרים. על-פי החוק להסדר תפיסת-מקרקעים בשעת חירום, תשי"ג—1950, רשאית „רשות מוס-מכת“ להוציא צווים לתפיסת מקרקעים וצווי-דיוור למטרות הבאות: הגנה על המדינה, בטחון-הציבור, קיומם של שירותים ציבוריים חיוניים, קליטתם של עולים, או שיקומם של חיילים ונכי-מלחמה. מקרקעים, שהם דרושים לתיכנון-ערים, רשאית הרשות המוסמכת להפקיע על-פי פקודת בניין-ערים, 1936, ואילו מקרקעים, שהם דרושים לרכבת — על-פי פקודת הדרכים ומסילות-הברזל (הגנה ופיתוח), 1943, חוק ניקוז והגנה מפני שטפונות, תשי"ח—1957, מסמיך את „רשות הניקוז“ להפקיע קרקע, שהיא דרושה לשם ביצועו של אותו חוק.

על הפ' במשפט העברי, ע"ע הרם.

חוקי מדינת ישראל, הוצאת גדעון, מהדורה ב', כרך ו', עמ' 3958—3969.

י. ח.

הפקעת-שערים (ה"ש), 1. הפקת רווח בלתי-סביר ממכירת מיצרכים או מאספקת שירותים לציבור. —

בזמנים תקינים משמשת ההתחרות בין הסוחרים גורם מייצב את היחס בין הביקוש וההצע ללא התערבות החוק. בזמנים של מלחמה או משבר חמור (מדיני או כלכלי) יש ששויון-משקל זה מתערער. בזמנים כאלה עולה עפ"ר כוחם של בעלי-המונופולין ובעלי הסחורות בכלל, וכדי למנוע את שימושם לרעה בכוחם זה (ע"י ה"ש ותוצאותיה: אינפלצציה; התעשרות של מעטים על חשבון הרבים, וכד') חוקקו ממשלות הרבה בשעות-חירום כנ"ל חוקים, שנועדו להבטיח פיקוח על המחירים, בעיקר של מיצרכים חיוניים, ולאפשר רמת-חיים הוגנת לציבור בכללו. בכמה ארצות (וביחוד בארצות-הט"ר טאליטאריות) אין הפיקוח על המחירים אלא חלק מן הפיקוח על המשק, הכולל גם השגחה על הייצור ועל דרך פעולתם של מפעלים ובתי-עסק.

באנגליה נקראת ה"ש profiteering. במונח זה השתמשו

חלוקות ביחס לשאלה אם כיוון זה בא טבעית עם היצר או נרכש ע"י הניסיון.

הפסיכולוגיה האַפְסֵרִימֵנְטָלִית חקרה את ההתנהגות ההתופעות הפסיכולוגיות הכרוכות בהפ' גם בבני-אדם וגם בב"ח בעיקר בריגושים של זעם ופחד (או חרדה). התכונות המניעות המופיעות בהפ' הודגמו במחקרים אַפְסֵרִימֵנְטָלִיים מרובים של החרדה.

א. ק. פליגל, מאה שנה [של] פסיכולוגיה, 1942; W. McDougall, *An Introduction to Social Psychology*, 1908; O. Fenichel, *The Psychoanalytic Theory of Neuroses*, 1945; S. Freud, *Gesammelte Werke*, 1946² ff.; C. E. Osgood, *Methods and Theory in Experimental Psychology*, 1958.

א. מ.

הפקעה, במשפט — הוצאת נכסים בלתי-נדיים מרשות-היחוד לרשותם של השלטונות כדי שישמשו לצרכי-ציבור. שיטת-המשפט, רזבן ככולן, מעניקות לרשות את הסמכות להפקיע מידי הפרט נכסי מקרקעים, שהם נדרשים לתכלית ציבורית ראויה. הפ' זו עשויה להתפשט על זכות-הקניין, או על זכות-החזקה, או על זכות-השימוש, או אף על כל הזכויות הללו, ויכולה היא להיות הפ' לצמיתות או לזמן קצוב או לזמן, שבו תעמוד התכלית בעינה. ההפ' אינה אלא דרך של רכישת זכויות בתמורה נאותה, אף אם שלא ברצון בעלים. בעל הזכות אנוס ע"פ השלטונות להקינותה לשם השגת התכלית הציבורית, שלה נועדה.

בישראל מוסדר עניין הפקעת-קרקעות לצרכי ציבור על-פי פקודת הקרקעות (רכישה לצרכי-ציבור), 1943, כפי שתוקנה ב-1946. הרשות המוסמכת להפקיע לפי החוק הוא שר-האוצר, שאליו הועברו הסמכויות שהיו נתונות בתקופת-המאנדאט לגבי העליון. התנאים להפעלתה של סמכות זו הם שנים: (1) השר צריך להיות משוכנע, שהקרקע, שהוא מתכוון לרכוש, דרושה ל„מטרה ציבורית“ ו(2) הוא צריך לפתסם הודעה ב„רשומות“ על כוונתו לעשות כך. „מטרה ציבורית“ פירושה „כל מטרה, שאושרה ע"י השר כמטרה ציבורית“. הלשון, שנקט המחוקק לגבי סמכותו של השר לקבוע את נחיצותה של הקרקע למטרה ציבורית, מורה, שאין אחר קביעתו ולא כלום. פירסם השר הודעה כדין על כוונתו לרכוש קרקע מסויימת למטרה ציבורית, משמש הפירסום עצמו ראיה ברורה לדבר, שהמטרה, שלהשגתה נועדה הרכישה, ציבורית היא. אין לערער על קביעתו של השר, ובהעדר הוכחות לשירות-לב לא יעמיק, בדרך כלל, בית-המשפט חקר בצדקת החלטתו ובתבונת שיקוליו.

במדינות מסויימות (למשל, בצרפת) נתונה ההחלטה בדבר התועלת הציבורית שברכישת-הקרקע בידי ועדת-חקירה, ולפניה רשאים הצדדים הנוגעים בדבר לטעון את טענותיהם. אך החוק הישראלי אינו מחייב עריכת דיון כזה קודם למתן ההודעה.

בהודעה על כוונת השר לבצע את ההפ' מוזמן כל הרוצה לטעון לזכות, או לטובת הנאה כלשהי, בקרקע, להוכיח את זכותו. השר זכאי לקנות אחיזה בקרקע, והמחזיק בה מצווה למסרה, משגדרש לכך, תוך חדשיים מיום פירסום ההודעה ב„רשומות“. אך בשעת צורך דחוף רשאי השר לקנות בה אחיזה מיד. סירב בעל הקרקע או המחזיק בה למסרה, רשאי בית-המשפט, לבקשת היועץ המשפטי לממשלה, לצוות על מסירתה. באין הסכם בדבר גובה דמי-הפיצויים, שיש לשלם

על איסור ה"ש אינה גוררת את החזרתו של חלק מן המחיר או את ביטולה של העסקה. וכך מנסח הרמב"ם דין ה"ש: „הנזשא ונותן באמונה ואמר כך וכך אני משתכר — אין לו הונייה; ואפילו אמר: זה לקחתי בסלע ובעשר [ה] אני מוכר — מותר; אבל בית דין חייבין לפסוק השערים ולהעמיד שוטרין לכך, ולא יהיה כל אחד ואחד משתכר כל מה שירצה...” (רמב"ם, הלכות מכירה, י"ד, א').

מסתבר, שבתקופת-המשנה היו קיימים שערים קבועים, שהונהגו, כנראה, ע"י רשות מוסמכת (משנה, בבא מציעא, ד', י"ב; ה' / ז'). בבבל (בתחילת המאה ה-3 לסה"נ) לא הגיעו החכמים לכלל הסכם בדבר, אם בית-הדין חייב לקבוע את השערים ולהעניש מפקיעי שערים, אבל היה פיקוח על השערים מטעם ראש-הגולה (ירוש', בבא בתרא, פ"ה, הי"א; בבלי, בבא בתרא, פ"ט, א'). עדות מלפני החורבן ביחס לירושלים קובעת, שהאגורונים „לא היו ממונין על השערים, אלא על המידות בלבד” (תוספתא, בבא מציעא, ו' / י"ד); אך נראה, שבמרוצת-הזמן נתקבלה הדעה, שיש לפקח על השערים (בבא בתרא, שם; יומא, ט' / א'). ויש להניח, שההוראות של השלטונות הרומיים בנידון זה — שבאו לידי ביטוי בענשים חמורים, שהוטלו על מפקיעי-שערים בפקודתו של דיוקלטיינוס קיסר (301 לסה"נ) — השפיעו בכיוון זה. הרווח המאפסימאלי, שנקבע למוכר, היה, בדרך כלל, שתות [= ששית] (בבלי, בבא בתרא, צ' / א'). העונש, שהיה מוטל על מפקיעי-שערים, מתואר על-ידי הרמב"ם כלהלן: „וכל מי שמפקיע את השער ומוכר ביוקר מפין אותו וכופין אותו ומוכר כשער השוק” (הלכות גניבה, ח' / כ').

הסמכות לקביעת השער נתונה היתה לא רק לבית-הדין המקומי, אלא גם להנהגות של הקהילות הבודדות: „ורשאין בני העיר להתנות על המדות ועל השערים (שער חסין והיין, שלא ימכרנה שנה זו יותר מכך וכך דמים — רש"י) ועל שער פועלים, ולהסיע על קיצתן (לענוש את העובר על קביעתם)” (בבא בתרא, ח' / ב'). וע"ע תקנות.

נראה, שבתקופת-התלמוד לא נהג דין ה"ש אלא בדברים שיש בהם חיי-נפש, כגון חיטה, שמן ויין (וכך גם קבוצ הפוסקים), אבל בדברים שאין בהם חיי-נפש „אין פוסקין להם שער אלא ישתכר כמה שירצה” (רמב"ם, הלכות מכירה, י"ד, ב').

את שיעורו של הרווח המאפסימאלי (שתות) קבוצ הפוסקים רק למי „שמוכר סחורתו ביחד בלא טורח (כסיטוף נאי); אבל חנוני המוכר סחורתו מעט מעט שמין לו טרחו וכל יציאותיו [= הוצאותיו], ומותר [= נוסף] עליהם ירויח שתות” (טור ושולחן ערוך, חושן-משפט, רל"א, כ'). כן פסקו, שלדין ה"ש אין תוקף אלא אם הוטל כחוק כללי על כל המוכרים, שאם לא כן אין לחייב את היחיד להקפיד על הרווח המאפסימאלי המותר.

שמירה קפדנית מיוחדת לאספקה זולה של מיצררים חיונים נקבעה לארץ-ישראל, שבה נאסר כל תיווך בין היצרן והצרכן. „אסור לעשות סחורה בארץ-ישראל בדברים שיש בהם חיי נפש, אלא זה מביא מנרנו ומוכר וזה מביא מנרנו ומוכר כדי שימכרנו בזול” (תוספתא, עבודה זרה, ד' / א'; בבא בתרא, צ"א, א'; רמב"ם, שם, שם, ד'); אולם במיצרך מצוי במידה מספקת, וכן במקום שהמתווך טורח כדי להכין ולשכלל את המוצר, כגון אפיית פת מחיטים, מותר להשתכר גם בא"י. המגמה למנוע את גורמיה של ה"ש ניפרת בכמה הלכות,

מתחילה בציבור לשם גינויו של אדם, שמוצא בצרת-הרבים הזדמנות להפיק רווחים בלתי-הוגנים; המונח אומץ ע"י המחוקק כגילוי של תמיכה ברגשי-סלידה אלה. ב-1919 הוחק באנגליה ה-Profiteering Act, שנשאר בתקפו עד 1921. חוק דומה היה קיים גם באפריקה הדרומית ב-1919—1922. כשפרצה מלחמת-העולם II, הוחקו באנגליה חוקים דומים, אך רק מעטים מהם נשארו בתקפם עד היום.

מיד לאחר שפרצה מלחמת-העולם II נקבע בא"י פיקוח על המשק בתוקף תקנה 46 לתקנות ההגנה, 1939. ב-1942 הוצאה פקודת הפיקוח על המזונות; פקודה זו, וכן תקנות ההגנה (מניעת רווחים מופקעים), 1944, שימשו יסוד לפיקוח על המחירים. מכוחם של חוקים אלה הוצאו מזמן לזמן צווים, שקבוצ מחירים מאפסימאליים למיצררים שונים.

במדינת-ישראל הוסדר הפיקוח על המשק ועל המחירים בחוק לפיקוח על מיצררים ושירותים, תשי"ח—1957 (ספר החוקים, תשי"ח, 24), המבטל את כל החיקוקים שקדמו לו. תקפו של החוק הוגבל לתקופת-החירום. החידוש בחוק זה הוא במה שאינו חל, כקודמיו, על כל מיצרך, אלא רק על מיצררים, שהוכרוזו ע"י השר כבני-פיקוח. מיצרך, שלא הוטל עליו פיקוח, מותר למכור בכל מחיר שהוא ללא התערבות החוק. האמצעים, שבהם נזהגים השלטונות להילחם בה"ש של מיצררים בני פיקוח, הם, בין השאר: החובה להציג במקום בולט את מחירו של המיצרך המוצע למכירה או מוצג לראווה, האיסור לסרב למכור או להתנות תנאים למכירתו, כגון — קבלת דמי-תיווך או דרישה לרכוש, אגב קניית מיצרך מסויים, גם מיצרך אחר (הצמדה).

לעברית צפוי מאסר של עד שבע שנים או קנס של עד 10,000 ל"י, או שני הענשים כאחד. מי שנתחייב בעבירה שניה תוך 3 שנים נדון למאסר של לא פחות משבועיים, אלא אם כן נמצאו מסיבות מקילות. כן צפויות לעברית החרמת המיצרך, סגירת בית-עסקו, שלילת רשיונו, ועוד.

בתש"ח הוקמו בתי-דין מיוחדים — „בתי-דין למניעת ה"ש וספסרות”. בתי-דין אלה קיימים עד היום וסמכותם חלה על עבירות „נגד המשק” מכל סוג שהוא (חוק למניעת ה"ש וספסרות [שיפוט], תשי"א—1951, ספר החוקים, תשי"א, 40). הפקודות להגבלת שכר-דירה ובתי-עסק (משנות 1940 ו-1941) נועדו אף הן למנוע ה"ש בשעת-חירום. אחר הקמת המדינה באו, במקומן של פקודות אלו, חוקי הגנת-הדייר, ראוי לציון גם חוק ההגבלים העסקיים, תשי"ט—1959, שתכליתו למנוע העלאת-מחירים או פגיעה בכמות או באיכות של המוצר, כתוצאה ממנופולין או „קארטלים” או ממה שמכונה בחוק „הסדר כובל”.

מ. ב. פ.

2. במשפט העברי — העלאת מחירי-מיצררים בשיעור מרובה מן המקובל או מן הקבוצ ע"י רשות מוסמכת לכך. דין ה"ש כדין אונאה (ע"ע); מגמת שניהם לשמור על מחיר הוגן וצודק; ההבדל ביניהם הוא במה שהאונאה, בין שהיא תוצאה מרמה בין שהיא פרי טעות, אסורה מן התורה (ויק' כה, יד) ודינה ברור וקבוצ; אם המחיר יקר בשישית מן השווי — חייב המוכר להחזיר חלק זה לקונה, ואם המחיר יקר עוד יותר — רשאי הקונה לדרוש את ביטולה של העסקה. לעומת זה, דין ה"ש מקורו בתקנת-חכמים והוא בא לאסור קבלת מחירים למעלה מן השער הנהוג גם כשהקונה יודע שהמחיר הוא מופקע ומסכים לשלמו. העבירה

ב. שטח בין העמדות הקדמיות של צדדים לוחמים, וכן הרצועה שבין גבולותיהן של מדינות מצרניות — במקרים שקיימת רצועה כזו (No Man's Land). יש להבחין בין שטח-הפקר לבין שטח מפורז (demilitarized zone), שהוא איזור שיש לו בעלים, אלא שלפי הסכם בין שתי מדינות או יותר אסור לבצרו ולהחזיק בו צבא.

לאורך גבולות-ישראל מצויים כיום שטחי-הפקר וגם איזורים מפורזים. בכל אחד מהסכמי שביתת-הנשק בין מדינת-ישראל ושכנותיה נזכרים שטחי-הפקר, המכונים בשם „שטחים בין הקווים“, אך בפועל אין שטחים כאלה מצויים בגבולה של ישראל, פרט לגבולה עם ירדן. בגבול זה נמצאים שטחי-הפקר במקומות הבאים: (1) בסביבות לאטי-רון; (2) בכמה מקומות לאורך קו שביתת-הנשק בירושלים, משכונת פאג'י בצפון עד הקצה הדרומי של שכונת אבו-תור (דרום); (3) ברצועה צרה בין השטח הישראלי לבין השטח הירדני שבאיזור המפורז על הרהצופים. — להלכה אסורה הכניסה לשטח-ההפקר לאנשי-צבא ולאזרחים של שני הצדדים, אך למעשה נעשו הקלות בניהן זה. כל הבתים, המתאימים לשימוש בשטח-ההפקר באיזור ירושלים, מיושבים (בישיבת ועדת שביתת-הנשק המעורבת מיום 3 ביולי 1951) הגיעו הצדדים לידי הסכם בעניין זה, ואף נקבע הסדר בדבר השירותים העירוניים. עם זה הוטעם, שהשטח יוסיף להיחשב כריק, ובכל הסדר בעתיד יובאו בחשבון רק תנאי ההסכם של שביתת-הנשק). כמרוכז התירה מזמן לזמן ועדת שביתת-הנשק המעורבת לעבד חלק מאדמות מנוזל-לאטרון שבשטח-ההפקר. יש לציין, שסביבת הארמון של הנציב העליון לשעבר בירושלים אינה שטח-הפקר, מאחר שחולקה בין הצדדים ע"י הקו המכונה בשם „הקו האזרחי“ (civilian line), ולאזרחים הותרה הכניסה לתוכה (החלטת ועדת שביתת-הנשק המעורבת מיום 26 ביולי 1949).

הסכם ממלכת הירדן-האשמית-ישראל על שביתת נשק כללית מיום 3 באפריל 1949, רשומות, כתבי-אמנה, כרך א', עמ' 37; הסכם הפסקת-אש לאזור ירושלים מיום 30 בנובמבר 1948, שם, עמ' 39; הסכם בדבר פירוח אזור הרהצופים מיום 7 ביולי 1948, מסמכי א"מ, S/3015; S. Rosenne, *Israel's Armistice Agreements with the Arab States*, 1951; P. Mohn, *Problems of Truce Supervision* (in *International Conciliation*, 1952, 51).

ר. לפ.

הַפְּקָרָה (בענייני-אישות), ע"ע גְּרוּשִׁין.

הַפְּקָרָה, בביוֹלוגיה — האיחוד של שני תאי-מין (גַּמְטוֹט) וההתלכדות של גרעיניהם, המכילים כרגיל מספר הפלואידי של כרומוסוֹמִים, לגרעין אחד דיפלואידי; כתוצאה מאיחוד זה נוצר תא הזיגוטה (ע"ע ציטור-לוגיה; תא). בצמחים ובבע"ח רבי-תאיים מתפתחת הזיגוטה החד-תאית ליצור חדש תוך תהליך מלווה חלוקת-השוואה מרובות של התא (מיטוזה); החלוקות הראשונות של הזיגוטה בבע"ח נקראות חלוקת-התלמה (ע"ע אֶמְבְּרִיולוֹגְיָה, עמ' 864/5).

ההפ' קיימת גם ברוב היצורים הירדדים, ואף בחד-תאיים, כשלב הכרחי במחזור-החיים. אך בין החד-תאיים, האצות והפטרייות קיימים גם מינים מרובים, שהם האפלואידיים במשך רוב תקופת-חיהם; במקרים אלה החלוקות הראשונות של הזיגוטה הן חלוקות-הפתחה (מיטוזה). גם בחידיקים (ע"ע) תוארו תהליכים מיניים, שמסתיימים בהפ', וכתוצאה

שהן בעלות חשיבות כלכלית-משפטית. כך, למשל, נאסר לאגור פירות, שנקנו בשוק ושיש בהם חיי-נפש, כי ע"י כך מתייקר השער ונגרם הפסד לעניים, ובשנות-בצורת נאסר לאצור כלשהו (אפילו „קב חרובין“) גם מן הפירות שמכניס אדם משדה שלו „מפני שמכניס מארה בשערים“ (בבא בתרא, ז', ב'). בהלכה המאוחרת הותרה — גם בשנת-בצורת — אצירת פירות משדה שלו כדי פרנסת ביתו (טור, שם, כ"ט) או כדי פרנסת ביתו לשנה (שולחן ערוך, שם, כ"ד). כדי למנוע ה"ש נאסרה גם הוצאת פירות שיש בהם חיי-נפש מא"י, שהרי ע"י כך מתמעטים המיצרכים בארץ וממילא הם מתייקרים (בבא בתרא, ז', ב—צ"א, א').

שאלות דרב אחאי גאון, פרשת ויגש, שאלתא ל"ב; רמב"ם, הלכות מכירה, י"ד, א—י"א; טור ושו"ע, הושן משפט, רל"א, כ—כ"ח; ספר החינוך, מהדורת שו"ל, ש"מ; א. גולאק, יסודי המשפט העברי, א', 66-64; פ. דיקשטיין, מחיר זדק ואונאה (המשפט העברי, א', 31-15).

מ. א.

הַפְּקָרָה, ע"ע קָנָיִן, דִּינִי.

הַפְּקָר בֵּית-דִּין, ע"ע תְּקָנֹת.

הַפְּקָרָה, שְׁטַח, מונח, שהוא משמש לציון שני מושגים שונים: א. שטח, שאינו כפוף לשום רשות פוליטית טיית שהיא (territorium nullius). בפועל אמורים הדברים בשטחים בלתי-מיושבים, בשטחים מיושבים ללא שלטון, ובשטחים, שנעזבו ע"י שלטון (res derelicta). אמנם לא כל השטחים, שאינם כפופים לרשות פוליטית מסוימת, הם בבחינת שטח-הפקר, שהרי יש בהם אף כאלה, שאינם ניתנים להיות כפופים לרשות כזו, הואיל והם בתוקף נחלת-הכלל (למשל, הים הפתוח). אפשר לרכוש שטח-הפקר בדרך של אוקופאציה (occupatio = תפיסת המקום) — כלומר, ע"י ביצוע מעשה חֻקָה והקמת שלטון יעיל בשטח מתוך כוונה לשלוט בו. רק מדינה ריבונית מסוגלת לרכוש שטח-הפקר ע"י אוקופאציה, ומקובל לדרוש ממנה, שתכבד בשטח שנתפס את הזכויות הפרטיות, שאזרחיהן של מדינות זרות רכשו קודם האוקופאציה. גילוי של שטח-הפקר אינו גורר ממילא את רכישתו ע"י המדינה המגלה, אלא רק מקנה לה זכות-קדימה לרכשו ע"י אוקופאציה. רכישת שטח-הפקר ביבשת-אפריקה, כששטחים כאלה עדיין היו בה בנמצא, הוסדרה ע"י הסכם-ברלין מיום 26 בפברואר 1885, שלפיו היתה התפיסה צריכה להתלוות במסירת הודעה על כך לשאר המדינות החתומות על ההסכם (הוראות אלו של הסכם-ברלין בוטלו למעשה ע"י הסכם סן-ז'רמן מיום 10 בספטמבר 1919). — שטח-העולם כפופים ברובם לרשויות פוליטיות שונות, אך בעיות, שהן קשורות בשטח-ההפקר וברכישתו, מתעוררות מוזמן לזמן בסכסוכים בדבר כשרות רכישתו של שטח-ההפקר, שנתפס בעבר, וכן בקשר לרכישת שטחים באיזורי הקטבים. השאלה עלולה לחזור ולצוץ כשיצאו בני-אדם לרכוש להם שטחים מחוץ לכדור-הארץ.

R. Genêt, *Notes sur l'acquisition par occupation et le droit des gens traditionnel* (in *Revue de droit international et de législation comparée*, 1934, 285-324, 418-450); F. Giese, *Zur Rechtslage in staatenlosem Landgebiet* (in *Archiv des öffentlichen Rechts*, 1938, 310-360); R. Dollot, *Le droit international des espaces polaires* (in *Recueil des cours de l'Académie de droit international de La Haye*, 1949 [2], 115-200); C. W. Jenks, *International Law and Activities in Space* (in *International and Comparative Law Quarterly*, 1956, 99-114).

דעים מוכסח התיאום בין שחרור הביצים הזורעים ע"י הזי-
דווגות בין הזכר הנקבה, שבסיבתה באה ההפרשה של
תוצרות-המין. בדגי-ג'רם מסויימים נעדרת הזדווגות של ממש,
אך משחק-אהבה ממושך קודם להטלת תאי-המין. הוא
מספק את הגירוי לתיאום ההפרשות של שני המינים. בחיות
ימיות מרובות, כגון תולעים רבי-זיפיות וקוצייה-עור, נעדרים
סימנים של משחק-אהבה, ומכאניזם התיאום שלהם בין הזכר
והנקבה עדיין לא הוברר. יש מניחים, שחמרים ספציפיים,
שהם מועברים דרך המים מפרט לפרט, משדרים את ה"סימן"
לפעילות המינית (ר' להלן, עמ' 106).

בהפ' הפנימית מגיע הזרע לתוך צינורות-המין של
הנקבה, וכאן מבוצעת חדירתו לתוך הביצה (ציור 1). טיפוס זה

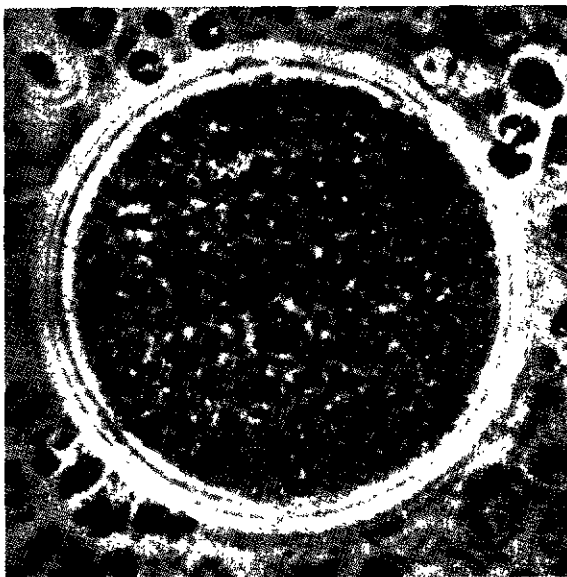

ציור 1. ביצה סופרית של עכבר-כית. הזרעון נכנס בשליטתו
לתוך הביצה

של הפ' בא כרגיל בעקבות הזדווגות. בעופות נשפך הזרע על
פתח-המין הנקבי, ומכאן הוא נודד לאיזורים העליונים של
מביל-הביצים. בדיוגונים (ע"ע, עמ' 408/9) מעביר הזכר גוש
של תאי-זרע עטופים בקופסית משותפת לקרבת פתח-המין של
הנקבה באמצעות אחת מזרועותיו. בקבוצות אחרות (תולעים
שטוחות, כרישים, זוחלים ויונקים) משמש אברי-הזדווגות
מיוחד של הזכר להעברת הזרע לתוך המערכת הנקבית.
ההעברה המלאכותית של זרע למערכת-המין של פרות פו-
תחה לשיטה שימושית, הנהוגה היום בקנה-מידה גדול בטיפוח
בקר (ר' להלן).

תהליך ההפ' מורכב משלושה שלבים עיקריים
(ציור 2: א) היאחזותו של הזרע בשטח פני-הביצה וחדירתו
לתוך הפלאסמה של הביצה; ב) נדידות של הגרעין הזכרי
והנקבי עד לפגישתם במרכז הביצה; ג) היעלמות הקרומים
של שני הגרעינים והיערכות הכרומוסומים של שניהם על
גבי כישור-החלוקה, חלוקת כל כרומוסום לשנים ונדידת
הקבוצות הדיפלואידיות לקטבי הכישור, כשמחציתם של
הכרומוסומים היא ממוצא אמהי ומחציתם ממוצא אבהי. אחר
התהוותם של שני הגרעינים מתחלק תאי-הביצה לשני תאים
(בלאסטומרים) תוך יצירת התלם הראשון.

תצפיות ונסיונות בתהליך ההפ' בוצעו בעיקר
בבעלי הפ' חיצונית, ביהוד בגאמטות של קיפודייהים, שקל

ממנה — בהופעת צירופים חדשים של תכונות מתאי-ההורים
המתלכדים. כן ניתן להסיק על תהליכים מיניים בקטריול-
פגים (ע"ע): אחר זיהום של חידק בשני מיני באקטריול-
פגים בעלי תכונות שונות משתחררים ממנו טיפוסים כלאיים
של באקטריופגים, שאין להסבירם אלא ע"י התלכדות
והילוף החומר התורשתי הכלול בשני הטיפוסים המקוריים.
שני תאי-המין המשתתפים בתהליך ההפ' עלולים להיות
זהים בהחלט מבחינת הגודל וכושר-התנועה. „איזוגא-
מיה“ (שויון הגאמטות) כוז מצויה במינים מסויימים של
השוטגית (ע"ע) הירוקה כלמידומנס; היא מייצגת שלב
התחלתי של מיניות, שבו עדיין אי-אפשר להבחין בין תא
זכרי לנקבי. אך במינים אחרים של אותו סוג מצטיינת
גאמטה אחת בזריזות תנועתית, ואילו השניה בולטת בגדלה,
ומבחינת הבדל זה „אנאיזוגאמיה“ נראית הגאמטה הגדולה
כנקבית והקטנה — כתא זכרי. במינים מתקדמים יותר של
אותו סוג נטול התא הנקבי כושר-תנועה כלשהו, והריהו,
איפוא, תא ביצה (ע"ע) טיפוס „אואוגאמיה“.

בסנדליה (ע"ע) ובריסוניות (ע"ע) אחרות מתרחש תהליך
של הפ' הודית בין שני פרטים, הנקרא קוניוגאציה: שני
הפרטים נצמדים זה אל זה ומתלפדים ע"י גשר צר של
פלאסמה; תוך חלוקת-הפחתה נוצרים בכל פרט שני גרעי-
נים האפלואידיים, שאחד מהם (הזכרי) נודד דרך הגשר
לתא השכן ומתאחד שם עם הגרעין (הנקבי), שנשאר
במקומו. כך נוצר גרעין הזיגוטה בכל אחד מן השותפים,
הנפרדים זה מזה אחר סיום ההחלפה של החומר התורשתי.
ברוב הצמחים ובע"ח ההפ' היא תנאי הכרחי להת-
פתחותה של הביצה לעובר. אך בקבוצות מסויימות של
אורגאניזמים — פעמים במינים או בסוגים בודדים, פעמים
במשפחות או בסדרות שלמות — קיימת התפתחות של
ביצים לא-מפורות (ע"ע דבורניים, עמ' 849); תהליך זה
נקרא בצמחים אפוגמיה ובבע"ח רב-תוליים
(פארטנוגנזה). ע"י הפעלתם של גירויים מלאכותיים שונים,
העשויים לפעול במקום גירוי הזרע החודר, ניתנת במקרים
מסויימים האפשרות להתגבר גם על עיפוב ההתלמה, הקיים
כרגיל בביצה לא-מפורית, ולעורר רב-תוליים מלאכותית
(ע"ע רביה).

ההפ' בבע"ח לעומת הגיוון המרובה של טיפוס-
ההפ' ושל צורות הגאמטות בבע"ח חד-תאיים, קיימת אחידות
יחסית בדגם התהליכים המיניים בבע"ח רב-תאיים. בכלם
מופיעה הגאמטה הנקבית כתא-ביצה נטול כושר-תנועה, אלא
שגדלה מותאם לצרכים השונים של אגירת-מזון. התא המיני
הזכרי, הזרעון (ספרמטוזואון), הוא זעיר, ובדרך כלל הוא
מתנועע באמצעות שוטונים או ריסים. בקבוצות אחדות של
בע"ח מצויים תאי-זרע חסרי-שוטונים. הזרעים של התולעים
העגולות הם קנוסטים קצרים, שמתנועעים באמצעות רגליים
מדומות, בדומה לאמבה (ע"ע). תאי-הזרע של הסרטנים
העילאים מצויידיים בזיפים חסרי כושר-תנועה, שנדבקים אל
פני הביצה; הם אף עטופים קופסית כיטינית, שמתפוצצת
בשעת מגע עם הביצה ודוחפת את גרעין-הזרע לתוך פלאס-
מת הביצה.

בהפ' החיצונית, המתהווית במים, מופרשת הביצה
מגוף הנקבה קודם פגישתה עם הזרע. ביצורים הרבה-
שרים הזכרים והנקבות את תאי-המין בעת ובעונה אחת
לתוך מיה-הסביבה, וכאן חודרים הזרעים לתוך הביצים. בצפר-

הביצה מגיבה על חדירת הזרע בשינויים מדיים, שמתחילים במקום הכניסה ומתפשטים משם לכל שטחה. בביצת קיפודיים מתבטאים שינויים אלה בשלב הראשון באירגון חדש של שכבת-הפלאסמה החיצונית של הביצה. בשלב שני נפרד משטח פני-הביצה קרום דק, שהיה צמוד לו, ומעשיו הוא משמש כקרום-ההפ' (ציור 2). שבגלל פוחתת או נמנעת האפשרות של חדירת זרעים נוספים לתוך הביצה. הפ' על-ידי זרעים מרובים (polyspermy) נדירה בקוזציה-עור וביונקים, ולעומת זה היא תופעה נור-מאלית בכרישים, דו-חיים, זוחלים, עופות, וגם בחסרי-חוליות מרובים. כרגיל מתאחד רק אחד מגרעיני-הזרע עם גרעין-הביצה, ואילו כל שאר הגרעינים מתזנזים.

וע"ע התפתחות: מין; רבייה.

E. B. Wilson, *The Cell in Development and Heredity*, 1925; J. Hämmerling, *Fortpflanzung im Tier- u. Pflanzenreich*, 1951; B. H. Willier - P. Weiss - V. Hamburger, *Analysis of Development*, 1955; Lord Rothschild, *Fertilization*, 1956; M. Hartmann, *Die Sexualität*, 1956⁴; C. R. Austin - E. C. Amoroso, *The Mammalian Egg (in Endeavour, XVIII, No. 71)*, 1959; P. Gonse, *Où en est l'embryologie expérimentale?* (*Sciences et Avenir*, No. 169), 1961.

א. ג.

הזרעה מלאכותית (ה"מ) היא העברה של זירמת-הזרע לתוך אברי-המין של הנקבה באמצעים מכאניים. שיטה זו להפריה מקובלת היום לגבי חיות-הבית, עופות, חיות-פרווה ודבורים.

ה"מ מוזכרת לראשונה בכרוניקה מ-1322, בסיפור על אודות שיח' ערבי, שנטל בסתר זירמה של סוס מיוחס, שהשתייך לאיבו, והזריע בה בהצלחה את סוסתו המשופחת. ב-1780 עלה ביד ספּלנצני (ע"ע) להפרות בדרך זו כלבות. ב-1899 התחיל הפיסיולוג הרוסי א. א. איוואנוב (1870 - 1932) בניסיונות בה"מ של חיות-בית, ומ-1922 השתמש בתוצאות-מחקריו למעשה ובקנה-מידה רחב. ב-1930-1932 התקדמו הרוסים בטכניקה של ה"מ בסוסים, בקר וכבשים, עד שזו הפכה לשיטת-הרבייה המקובלת (בעיקר בקולחור-זים). בעקבותיהם של הרוסים הלכו הדנים, שהקימו ב-1936 את האירגון השיתופי הראשון לה"מ. באותה תקופה התחילה אה"ב בפיתוח הה"מ, בעיקר בבקר, והיום מוזרעות בדרך זו באה"ב 6 מיליון פרות כל שנה. בישראל בוצע הניסיון הראשון בה"מ ב-1932, והיום מוזרעות בשיטה זו 90% של הפרות בארץ. גם בתחומים של גידול-כבשים וגידול-עופות מתחלת הה"מ להיות מקובלת בישראל. בעופות, בעיקר במשקים המחזיקים בכלובי-הטלה נפרדים, משתמשים בשיטת הה"מ לשם קבלת ביצי-דגירה.

היתרון העיקרי של הה"מ — שהיא מגדלת את יעילותו של זכר משופח, ז"א בעל תכונות תורשתיות רצויות, ומאפשרת לו להפרות בשנה אחת אלפי נקבות, במקום עשרות בדרך הטבעית. מבחינה כלכלית יש בשיטה זו משום חיסכון ניכר לגבי משקים קטנים, שהחזקתם של זכרים משובחים על-ידיהם — ביחוד פרים — כרוכה בהשקעה מרובה. נוסף על-כך נמנעת בה"מ התפשטותן של מחלות-מין. זירמה קפואה (ר' להלן, עמ' 105) נשמרת זמן מרובה וניתנת למשלוח, מה שמאפשר להפרות גם נקבות שנמצאות במרחק גדולגמן הזכרים, ואפילו ביבשות אחרות.

שלושה שלבים בטכניקה של הה"מ: א) קבלת הזירמה מן הזכר; ב) החזקתה; ג) העברתה לאברי-המין של הנקבה.

להפיקו בנפרד ולאחדן לעיני החוקר המצוייד במיקרוסקופ. בשנים האחרונות הצליחו גם בהפראתן של ביצי-יונקים — לאחר שהוצאו ע"י שטיפות ממובילי-הביצים — ובהחזרתן לתוך מערכת-הרבייה של נקבה אחרת.

משיכת תאי-הזרע אל הביצה והצמדתם אליה. בניגוד למכאניזם הכימוטאקטי של משיכת הספר-מאטואידים לביצים, שנתגלה בצמחים הרבה (ר' להלן, עמ' 106), עדיין לא נמצאה בבע"ח „הדרכה כימית" של תנועות-הזרע; כיווני השהיה של זרעוני קיפודיים הם, כפי הנראה, מחוסרי-קבע. אך הצמדת הזרע אל פני הביצה תלויה במידה מרובה ב„חמרי-הפריה" — „פרטיליונים" — ספציפיים, המופרשים מן הביצה. חמרים אלה זוהו כמקו-פוליטקרידים (גליקופרוטאידיים), שמכילים כ-20% חלבון וכ-80% סוכרים ומתחברים עם חלבונים המצויים על-פני שטח-הזרעים — ה„אנטי-פרטיליונים". גם בהעדר ביצים נצמדים הפרטיליו-זינים לתאי-הזרע וגורמים לצימוד הדדי ביניהם. לראקציה בין פרטיליון לאנטי-פרטיליון הקבלות מרובות לראקציה בין אנטיגן לנוגדן (ע"ע אימונולוגיה; הסוף); היא מצטיינת בין השאר, גם בספציפיות הטאכסונומית: תוספת של פרטי-ליון ממין טאכסונומי אחד לזרע של מין אחר אינה מסוגלת לגרום לתגובה כלשהי או מעוררת צימוד חלש בלבד. רובם של המחקרים בפרטיליונים נעשה ביצורים ימיים, אך בזמן האחרון הוכח קיומם של חמרים מעין אלה גם בתאי-המין של היונקים.

החדירה של תאי-הזרע לפנים הביצים מותנית לפעמים בהפרשתם של חמרים ממיסים מן הזרעונים —

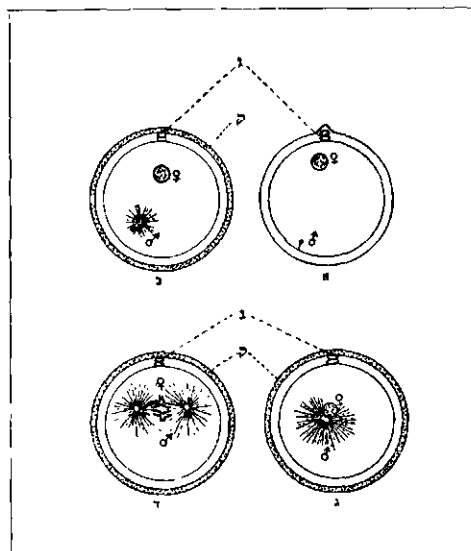

ציור 2. הפריה בקיפודיים (סכמה)
 נ = נופימיקוטב; ק = קרובה-הפריה
 א. הזרעון תורר לתוך הביצה; גרעיני-הביצה סמור למקום יציאת שני נופימיקוטב.
 ב. קרובה-הפריה נוצר מסביב לביצה במרחק-מה-טמנה; גרעיניהם של שני התאים נורדים ככיוון אל סרכו הביצה; על-ידי גרעיני-הזרע מתפתח צנטריוול.
 ג. שני הגרעינים נפגשים; הצנטריוול מתחלק לשנים.
 ד. כישוריה-הפריה בין שני הצנטריוולים; הקרומים של שני הגרעינים נעלמו; הכרומוסומים, שנשתחררו מן הגרעינים, הסתדרו במישור-המשוואה של הכישור ונתפזגו.

„ליונים", שגם הם חלבונים. גורם-ההמסה שמזרעוני-הזרע נקים נמצא וזה עם האנזים האיאלורונידאזה (ע"ע האיאלורו-נית, חמצה).

ולגיות, חוקיות, מסריות ודתייות, שלגביהן חלוקות הדעות. על הבעיות החוקיות, הדתיות וההלכתיות הקשורות בה"מ באדם ע"ע משפחה; מזור.

ר. וולקני-ת. ש. שינדלר, ההזרעה המלאכותית של בקר, J. Hammond, *Farm Animals*, 1941; B. K. Мило-ванов-Д. В. Смирнов-Угрюмов, Искусственное осеменение сельскохозяйственных животных, 1948; E. A. Новиков-Д. И. Старцев-Е. А. Арнуманьян, Племенное дело в скотоводстве, 1950 (*Breed Improvement in Cattle Breeding*, 1960); V. K. Milovanov - I. I. Sokolovskaya, *Stock Breeding and the Artificial Insemination of Livestock*, 1950; L. O. Gilmore, *Dairy Cattle Breeding*, 1952; N. Ayalon - I. Weiss - H. Harari, *Artificial Insemination and Fertility in Israel* (16), 1959.

ש. הי.

ההפ' בצמחים אינה שונה מבחינה מהותית מן ההפ' בעולם החי.

באורגניזמים הפרימיטיביים עדיין דומה הגאמטה לכל תא אחר של הגוף, כלומר: היא מכילה גרעין, ציטופלאסמה עם כלורופלאסט (באצות!), חלליות, שוטטים, וכן היא מצוידת בדופן קשה למדי. במשך האוולוציה נצטמצמה הגאמטה הזכרית, בעיקרה, לגרעין או למסה גרעינית; אך השוטטים — שהיו מחוייבי-המציאות בצמחים הקדומים שוכני-המים — נשתמרו גם בגאמטה הזכרית של צמחי-יבשה מרובים (טחבים, שרכים וחלק של חשופי-זרע).

בהפ' בצמחים — ועכ"פ בקבוצות מסוימות של צמחים — פועל גורם כימוטאקטי של משיכת הגאמטות הזכריות (הספרמאטוזואידים) אל תא-הביצה, תופעה זו נתגלתה ביחוד בשרכים, בטחבים ובאצות. כבר ב-1884 מצא פפפר (ע"ע), שהארכיגוניות של השרך *Pteridium aquilinum* מפרישות חומצה L-מאלית לסיבתן המימית ושתנועת הספרמאטוזואידים מכוונת ע"י מפל הריכוז של חומצה זו בתמיסה. לאחר מכן נמצאו בשרכים שונים השפעות מעין זו גם ע"י החומצות המסוטארטאית, המאלאית, המונוברום-סוקצינית ועוד, ולסוף הובררו כללי הקשר שבין המבנה הכימי ובין הפעילות הכימוטאקטית: החמרים הפעילים הם חומצות C₂ או C₃ או 2 הידרוקסילים בקונפיגורציה ראציית-cis בשני הפחמים הללו. בטחבים שונים, וכן בפטריות, תוארה השפעה כימוטאקטית של סוכרים ושל יונים אנאורגאניים מסויימים על ההפ'; גם בצמחים עילאים תוארה תגובה כימוטאקטית במשיכת נחשוני-האבקנים לביציות בהשפעת סוכרים; באצות נמצאו אתרים, אסטרנים, פחמים ופחמימנים שונים כפעילים; אך כל המימצאים הללו עדיין טעונים אישור. בתחילת שנות ה-50 נתפרסמו מחקרים בדבר הורמוני-הפ' ספציפיים באצות, אך מימצאיהם לא אושרו ע"י חוקרים שתזרו על הניסויים.

מבחינת הדיפרנציאציה המורפולוגית שבין הגאמטות הזכריות והנקביות אפשר להבחין גם בצמחים בין שלושת הטיפוסים העיקריים של איזוגאמיה, אנאיזוגאמיה ואואו-גאמיה (ר' למעלה, עמ' 101).

בצמחים הרבה (צמחים עילאים, טחביים, צמחים נמוכים מרובים) מלווה תהליך ההפ' בחילוף-דורות, שכולל שתי פאזות של התרבות וגטאטיונית: 1) ספורופיט — גוף-צמח, שמתפתח מזיגוטה ויוצר נבגים; 2) גאמטופיט — גוף-צמח, שמתפתח מנבג ויוצר גאמטות. מספרם

קבלת הזרמה נעשית על-ידי עיסוי צינורות-הזרע ושלפוחיות-הזרע או על-ידי גירויים בזרם חשמלי. הגורם להפרשת הזרמה, או בעזרת "הנרתיק המלאכותי", השיטה האחרונה היא כיום המקובלת ביותר בחיות-הבית (חוץ מעופות ודבורים). הנרתיק המלאכותי עשוי מצינור מתכת, גומי או חומר פלאסטי, ובו צינור-גומי פנימי דק; בין הרפ-נות מכניסים מים ואויר בטמפרטורת-הגוף. קצה אחד פתוח לקבלת אברי-הזכר, ולקצה השני מחובר כלל-זכוכית, שבו נאספת הזרמה. מקפיצים את הזכר על הנקבה או על גולם-נקבה, ואת אברי-המין מכוונים לפתחו של הנרתיק המלאכותי. הזרמה נבדקת בדיקה מיקרוסקופית, האומדת את מספרם ותנועתם של תאי-הזרע ואת האחוז של התאים המתים או הבלתי-גורמאליים. אם הזרמה ראויה לשימוש, מוהלים אותה מיד בבופר ציטראטי בתוספת חלמון-ביצה או בחלב מורתח ומוסיפים חמרים אנטיביוטיים (פניצילין וסטרפטומיצין) לשם מניעת זיהום. מזרמת מירוק אחד של הפר (כ-5 סמ"ק) מקבלים ע"י מהילה זו נפת, שמספיק להזריע מספר מרובה של נקבות, וכן מובטחים התנאים הטובים ביותר לחיי תאי-הזרע בזרמה ולהחסנתה של זו. שיעור המהילה תלוי בריכוז תאי-הזרע, כושר תנועתם, וכד', ועלול להגיע עד 100:1, ואף ליותר מכן. המנה הרגילה להזרעה היא 1 סמ"ק של זרמה מהולה, שמכיל לא פחות מ-10 מיליון תאי-זרע. לשם שמירתה של הזרמה המהולה לכמה ימים מקררים אותה מיד עד 8°; ע"י קירור עד 79°- (בשלב יבש) היא עשויה להשתמר במשך חדשים או שנים — וכך אפשר להשתמש בזרמה של זכרים משובחים אפילו אחר מותם. עצם ההזרעה נעשית היום בכל חיות-הבית (חוץ מעופות ודבורים) בעזרת מזרק ופיפטה, המזרמת את הגזול ישר לתוך צוואר-הרחם. לצורך זה אפשר להסתייע בספקולום או בשיטה הרקטואגינאלית: המזריע מכניס יד אחת לחלחלת ומכוון בעזרתה את הפיפטה דרך הנרתיק לתוך צוואר-הרחם.

להזרעתם של עופות משתמשים בזרמה בלתי-מהולה או מהולה, שנתקבלה ע"י עיסוי, ומזריעים כל 5—7 ימים באמצעות מזרק דק, שמוכנס 2.5 ס"מ לתוך צינור-הביצים. בדבורים מזריעים את המלכה תוך הסתכלות בזכוכית מגדלת או במיקרוסקופ.

בשנים האחרונות התחילו מבצעים במקרים מיוחדים ה"מ גם בבני-אדם, מטעמים חברותיים נעשה הדבר עפ"ר בהסתרה, אך מסתבר, שבדרך זו כבר נולדו כמה רבבות של בני-אדם. הה"מ באדם נעשית רק ע"י רופא; הודות לשיתוף-פעולתם של בני-הזוג אין קשיים טכניים בהשגת הזרמה מן הגבר ובהעברתה לנרתיק-האשה (לא נהוג להעבירה ישירות לתוך הרחם). ההוראה לה"מ באדם היא: (א) עקרות של הגבר; (ב) עקרותו היחסית, ז"א מיעוט תאי-זרע בזרמתו או אי-התאמה של הפלאסמה; (ג) חוסר כוח-גברא — איינולתו של הגבר להעביר את זרמתו, התקינה כשהיא לעצמה, לתוך אברי-המין של האשה. במקרים (ב) ו(ג) אפשר להשיג תמש בזרמת בן-הזוג הזכר אֶתֶר טיפול מתאים בזרמה, ונמצא הנולד ילדו האמיתי של הזוג, בלא תסבוכות חוקיות. במקרה (א) מן ההכרח להשתמש בזרמתו של תורם זה, שבחירתו דורשת בדיקה מבחינת מציאותן של מחלות תורשתיות, סוגיהם וכד'. בין שהתורם ידוע בין שאינו ידוע לאשה (ולבעלה), עשויות להתעורר כאן בעיות פסיכו-

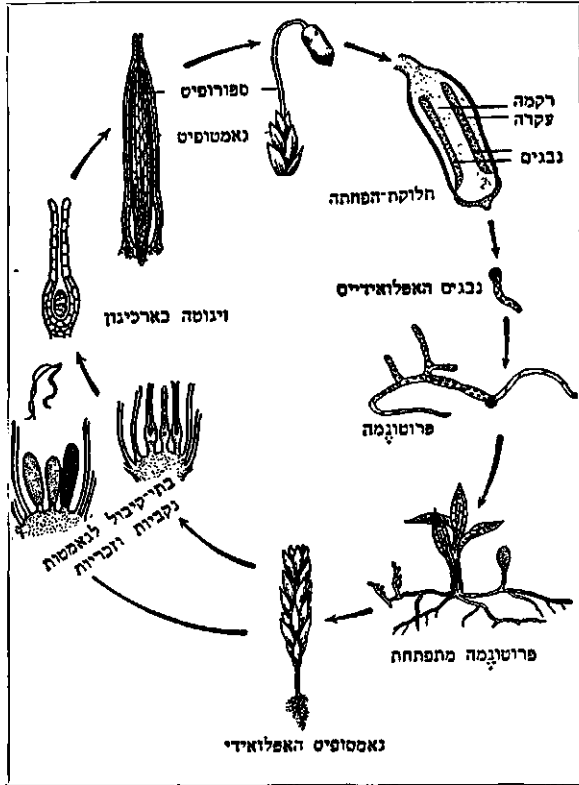

ציור 4. מחזור החיים של סחב

בשרכים (כגון השרכית [Dryopteris]) נובט הנבג ומפתח גאמטופיט, שאינו עולה בגדלו על 4 ס"מ. הוא כולל, בין השאר, בתי-קיבול לגאמטות זכריות וארכיגונים, שכל אחד מהם מכיל תא-ביצה אחד. אחר ההפ' נוצרת הזיגוטה, ומתוכה צומח צמח-השרך, המכיל שרשים, גבעול בצורת קנה-שורש

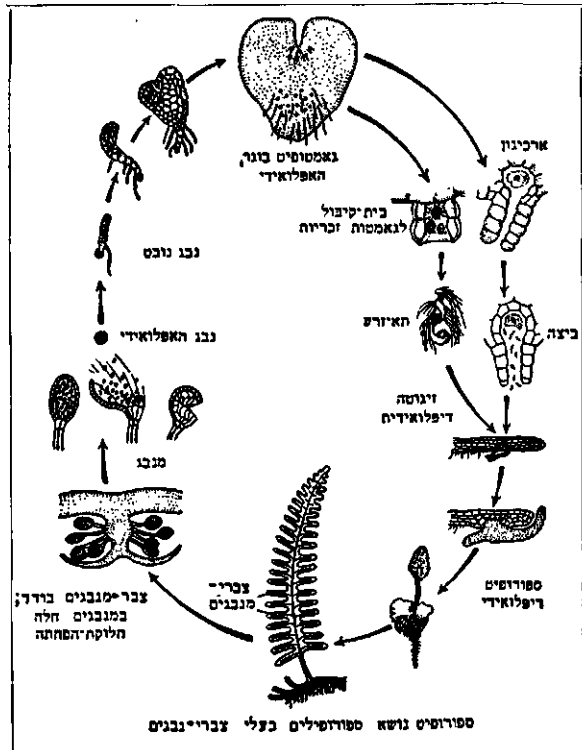

ציור 5. מחזור החיים של שרך

של הכרומוסומים מתמעט בתהליך יצירת הנבגים ומתכפל בשעת ההפ'; מכאן שהספורופיט הוא דור דיפלואידי, והגאמטופיט — דור האפלואידי. דרגת התפתחותם של שני דורות אלה שונה במידה מרובה בצמחים השונים: ברוב הטחביים הגאמטופיט הוא המפותח; בשרכים יחס הדורות הוא הפוך, והגאמטופיט קטן; בצמחים עילאים הוא מצטמצם ביותר ואין הוא נראה אלא באמצעות מיקרו-סקופ. בטחבים ובשרכים מתפתחות הגאמטות (הזכרית והנקי-ית) על אותו גאמטופיט עצמו (הומוגליוס) או על גאמטופיטים שונים (הטרוגליוס). בצמחים בעלי-זרע מבחינים בין גאמטופיט זכרי לגאמטופיט נקבי, וכל אחד מהם מתפתח ממיקרוספורה או ממאקרוספורה; נבגים אלה עלולים להתפתח על אותו הספורופיט או על ספורופיטים שונים.

דוגמה לדרך פרימיטיבית של הפ' משמשת האצה החוטית הירוקה — Ulothrix. האצה היא האפלואידי, וכל תא מתאיה מוכשר ליצור או נבגים או גאמטות; האחרונות מצוידות בשוטטים וכולן שוות-צורה. גאמטות של אצה אחת מתלכדות עם גאמטות של אצה אחרת, ונוצרת זיגוטה. בשעת הכושר חלה בזיגוטה חלוקת-הפתחה, שאחריה באה חלוקה רגילה, ומתקבלים 4 תאים. שלושה מהם מתנוונים, ואילו הרביעי ממשיך להתפתח ע"י חלוקה רגילה לאצה החוטית.

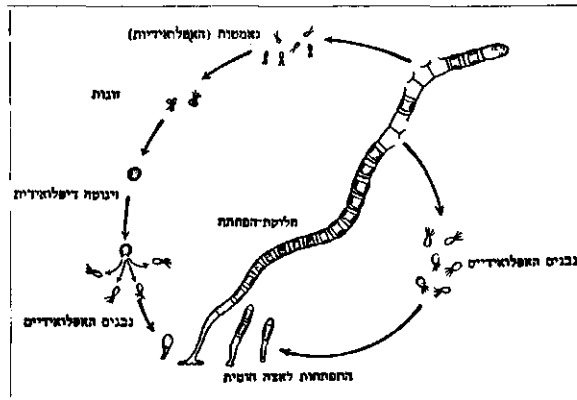

ציור 3. מחזור החיים של האצה Ulothrix

Ulothrix מייצגת חילוף-דורות מטיפוס ההאפלונט; האצה כולה היא הגאמטופיט. פרט לזיגוטה יחידת-התא, שהיא הספורופיט (ציור 3).

בטחבים (כגון החבליל [Funaria]) מתפתח הצמח מנבג האפלואידי כגוף חוטי — הפרוטונמה, שממנה מתפתחים גב-עולים, עלים, כעין שורש, וכן בתי-קיבול מיוחדים לגאמטות זכריות ונקביות; כל אלה משתייכים לגאמטופיט. הגאמטות הזכריות, בעלות השוטטים, מגיעות במים אל הגאמטה הנקי-ית (תא-הביצה), הנמצאת בתוך ארכיגון שצורתו כעין בקבוק. הזיגוטה הנוצרת נשארת בתוך הארכיגון, מוסיפה להתפתח על אותו הצמח, וממנה נוצרים חלקי-הצמח בעלי התאים הדיפלואידיים, כלומר — הספורופיט. בספורופיט כלולה קופסה ובה רקמה ספורוגנית, שתאיה עשויים להתחלק חלוקת-הפתחה וליצור נבגים האפלואידיים, שנובטים ומצמיחים גאמטופיט — וחזור חלילה. נמצא, שהטחב כולל שני דורות מפותחים, האפלואידי הדיפלואידי, וזהו טיפוס ההאפלודיפלונט (ציור 4).

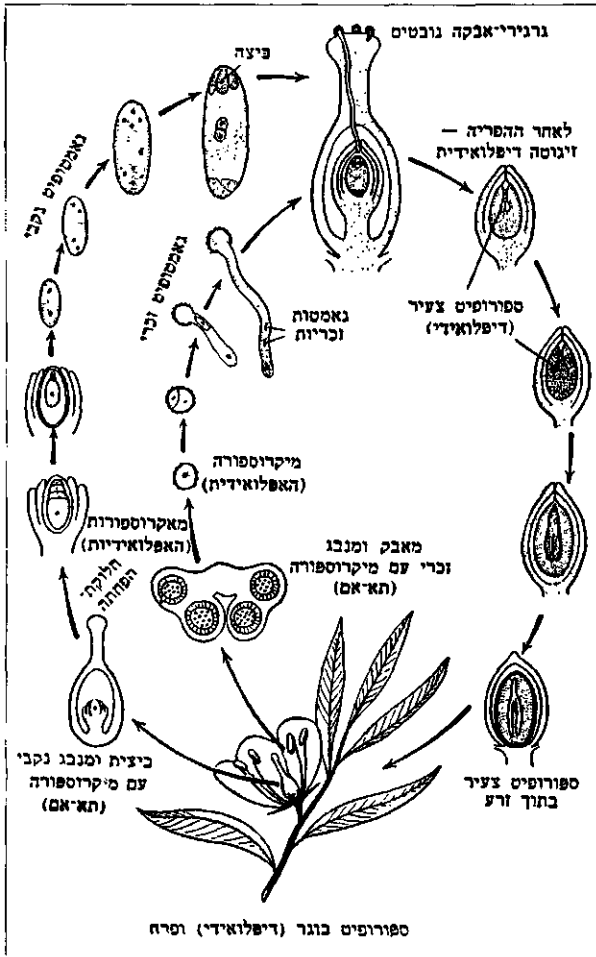

ציור 7. מחזורי-החיים של מכוסה-הזרע

הגאמטופיט הנקבי, המתפתח מתא שק-העובר, מורכב יותר ומכיל 8 תאים, מהם תאי-הביצה האפלואידים ושני גרעיני-תא. שמתלכדים זה עם זה ויוצרים את הגרעין המשני של העובר, שהוא דיפלואידי. גרגירי-האבקה, הנובט על גבי הצלקת של העלי, שולח את הנחשון דרך עמוד-העלי וחלל-השחלה אל תא שק-העובר. כאן משתחררות שתי הגאמטות של הנחשון: אחת מהן מתלכדת עם תאי-הביצה, וע"כ נוצרת זיגוטה דיפלואידית, שמתחלת להתפתח לעובר, והשנייה מתלכדת עם הגרעין המשני של שק-העובר, ונוצר תא טריפלואידי, שממנו מתחיל להיווצר האנדוספרם; לסוף הופך כל חלל-הביצית לזרע. הפ' כפול ה' זו היא הדבר המיוחד בהפריית מכוסה-הזרע. מבחינת חילוף-הדורות, גם כאן הצמחים הם דיפלואנטיים, אלא שהגאמטופיט הוא מצומצם ביותר (ציור 7).

R. v. Wettstein, 120-115 תשי"ד, *Handb. d. systematischen Botanik*, I-II, 1935; Th. Weevers, *Fifty Years of Plant Physiology (Chron. Bot., 268-277)*, 1949; A.-L. Guyot, *La biologie végétale*, ch. V (*Fécondation*), 1951; E. Büning, *Entwicklungs- u. Bewegungspsychologie d. Pflanze*, 1953; G. M. Smith, *Cryptogamic Botany*, I-II, 1955; E. Strassburger, *Lehrb. d. Botanik*, II, 1958²⁷.

ז. מ.

הפרשה פנימית (ה"פ), בפניסולוגיה — פעילותן של בלוטות מסוימות שונות בכל בעה"ח הרב-תאיים (ובכללם האדם), המייצרות חמרים ספציפיים — הורמונים; הללו מעבירים מן הבלוטות אל נוזלי הגוף ורקמותיו

ועלים מגוצים גדולים, נושאי קופסות-נבגים בצידם התחתון; כל האברים הללו מהווים בצירופם את הספורופיט. גם כאן, איפוא, לפנינו שני דורות: גאמטופיט וספורופיט, אך הראשון הוא כמעט מיקרוסקופי, ואילו השני הוא צמח רב-שנתי גדול, ולפעמים גם שיה (ציור 5).

באורן (מחשוף-הזרע) שני גאמטופיטים — זכרי ונקבי. הזכרי מתחיל את התפתחותו עם נביטת גרגירי-האבקה (המיקרוספורה). בשלב מתקדם של התפתחותו הוא מכיל, בין השאר, תא-נחשון, עשוי כעין צינור או שק, ושני תאים גנראטיוויים, שהם-הם הגאמטות הזכריות. הללו נדרדות לתוך הנחשון, ובעזרתו הן חודרות לתוך תא שק-העובר. הגאמטופיט הנקבי מתחיל גם הוא את התפתחותו בחלוקת התאים של הנבג הנקבי (המאקרוספורה), הוא תא שק-העובר. ממנו נוצרים, בין השאר, ארכיגונים, שלכל אחד מהם תאי ביצה אחד. לאחר שהגאמטות הזכריות מובאות בעזרת הנחשון אל תא שק-העובר, הן מתלכדות עם תאי-הביצה ונוצרות זיגוטה. מכאן ואילך — הדור הדיפלואידי או הספורופיט: הזיגוטה מתפתחת לעובר, שטופו להתפתח לעץ-אורן, שעם גרותו מצמיח פרחים זכריים ואצטרובלים נקביים. נמצא, שהספורופיט כולל בעצם את עץ-האורן בכללו, ואילו הגאמטופיטים המיקרוסקופיים אינם מכילים בפועל אלא מספר מצומצם של תאים. מבחינת חילוף-הדורות האורן הוא, איפוא, דיפלואנטי (ציור 6).

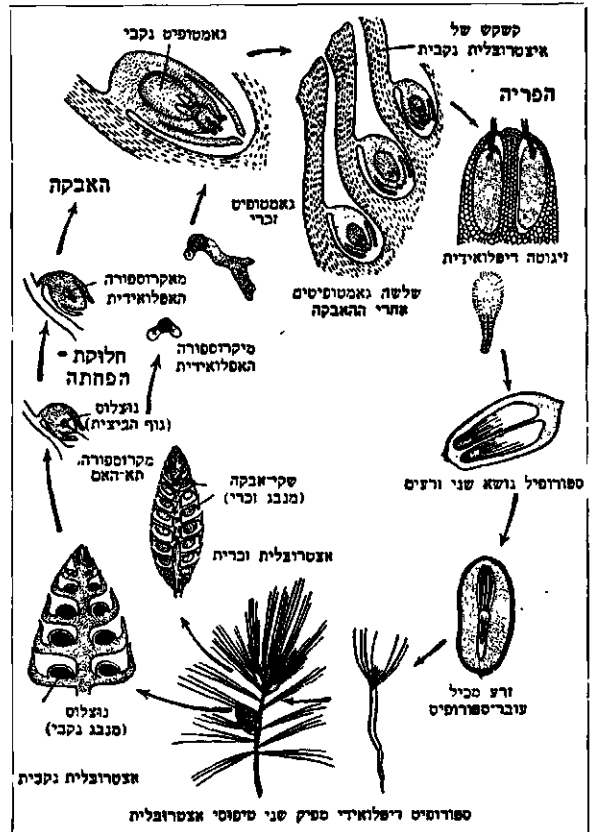

ציור 6. מחזורי-החיים של אורן

במכוסה-הזרע הגאמטופיט מצומצם במידה קיצונית ביותר, ומנגנון-ההפ' מורכב יותר. ברוב מכוסה-הזרע אין הגאמטופיט הזכרי, הנוצר מגרגירי-האבקה, מכיל אלא תאי-נחשון ושני תאים גנראטיוויים, שהם שתי הגאמטות הזכריות.

(1) נקודת-מוצא משמש במקרים הרבה גילוי שילובן של תופעות פאתולוגיות כלליות (ליקויים „קונסטיטוציוניים“) בשינויי הפעילות ההפרשתית של אברים מסויימים. שינויים אלה מתבטאים בתת-פעילות (היפופונקציה) — עד כדי העדר-פעילות — או בפעילות-יתר (היפרפונקציה), ושתי צורות-פעילות אלו עלולות להופיע הן בהשפעת גורמים פונקציונאליים והן בהשפעת גורמים מורפולוגיים: החלשה או הגברה של מנגנון-ההפעלה של הבלוטה (ר' להלן, עמ' 113); הרס הבלוטה או התהוות גידול. מן התוצאות של הפרעות אלו אפשר ללמוד על התיפקוד התקין של הבלוטה. (2) כריתת הבלוטה בבע"ח גוררת הופעת סימני מחלה. שהיא זהה עם מחלת תת-פעילות הבלוטה. (3) הליקויים שמחמת תת-פעילותה של הבלוטה או מחמת הריסתה באים על תיקונם ע"י שתילתה של בלוטה, שניתלה מבע"ח אחר ושהיא בעלת אותה פונקציה עצמה, בגוף הפגום, וכן נמנעות התוצאות של כריתת הבלוטה ע"י שתילתה במקום אחר באותו גוף; מכאן, שאין השפעתה התקינה של הבלוטה מותנית בחיבוריה האנאטומיים הטבעיים ובאיתורה בגוף — להבדיל מבלוטות הפרשה החיצונית. (4) ליקויים אלה באים על תיקונם גם ע"י האכלת בע"ח החולה את רקמת הבלוטה החסרה או תכשירים מוכנים ממנה או ע"י הזרקתם של תכשירים אלה לתוך הגוף. הצלחתם של ניסויים אלה מעידה, שאין הבלוטה פועלת כמבנה מורפולוגי מסויים אלא מכוחו של חומר כימי, שהוא מצוי ברקמתה. (5) ע"י מנות גדושות של תכשירים אלה ניתן להפיק בבע"ח תקין את התופעות האפייניות לפעילות-יתר של הבלוטה. (6) משנקבעו תכונותיו הפיסיולוגיות של ההורמון, מבודדים אותו מרקמת-הבלוטה כחומר מוגדר ומהותו נקבעת ע"י המחקר הכימי. (7) ההורמון מופק בדרך הסינתזה. (8) על סמך מדידות כמותיות של העצמה, הנודעת לפעולות ביולוגיות מסויימות של ההורמון, נקבע ריכוזו בדם, ברקמות השונות ובתכשירים השונים ומוגדרת „יחידה בינלאומית“, המציינת את הכמות של ההורמון הנקי המחוללת פעולה ביולוגית מסויימת.

ואלה הם האברים, שהופרו בוודאות כבלוטות של ה"פ באדם וביונקים:

(1) ההיפופיזה (ע"ע), שמן האונה הקדמית שלה בודדו עד עכשיו לכל הפחות 6 הורמונים מוגדרים בבירור, ומאונתה האחורית — 2; האונה האמצעית אינה פעילה, כנראה, ביונקים.

(2) בלוטת התריס (ע"ע תריס, בלוטת ה"ו; וע"ע בָּדוּ, מחלת-), שממנה הופקו 2 הורמונים.

(3) בלוטת מצד-התריס (ע"ע טַטְנִיה), שההור- מון שלה הופק לאחרונה.

(4) איי-הלבב, שמהם הופקו 2 הורמונים (ע"ע אינסולין; ספרת).

(5) בלוטת יתר-הפליה (הטוחה), שמקליפתה הרכנו 2 הורמונים (ע"ע אֶדְרֵנָלִין), ואילו מלשדה — 30 חמרים ספציפיים, שלכל הפחות 6 מהם הם בעלי פעילות הורמונאלית מוגדרת.

(6) בלוטת-המין — האשכים הם מקורו של הורמון-הזכרות; השחלות מפיקות מן הזקיק את הורמון- הנקבות ומן הגוף הצהוב את הורמון-ההריון (ע"ע הריון; מין; רביה).

ומחוללים ברקמות ובאברים מסויימים, או אף בגוף כולו, תהליכים ביולוגיים מסויימים, או משפיעים על הקצב, העצמה או הפיון של תהליכים אלה. ההה"פ היא — בצד הפעילות העצבית — מנגנון קובע את ההסדר, התיאום וההכוונה של תהליכי-החיים באורגניזם; היא בעלת הש- פעיה מכרעת בעיצוב ההומאוסטזה (ע"ע), בהשתלשלות הדורות וקיום המין, ובבע"ח עילאים — תנאי לקיום-החיים עצמו; השפעתה ניכרת מאד גם במציאות הפסיכית המשולבת במציאות הפיסיולוגית.

בלוטות הה"פ („בלוטות אנדוקריניות“, מיון $\epsilon\upsilon\delta\omicron\nu$, בסנים, $\kappa\epsilon\iota\nu\omega$, מבדיל, מפריש) נבדלות מבלו- טות (ע"ע) סתם בהעדר צינור-הובלה ופתח-הפרשה; לפיכך אף לא הוכרו ע"י האנאטומים במשך תקופה ארוכה כאברי- הפרשה. מוצרי בלוטות ההה"פ אינם מופיעים על פני שטח- הפנים של הגוף, אלא נקלטים ע"י נוזלי-הגוף שבהם טובלות הבלוטות, ובבע"ח בעלי מחזור סגור הם נספגים לתוך הנמיות העוטפות את בלוטות ההה"פ או חדרות לתוכן, ומגיעים עם מחזור-הדם לכל חלקי-הגוף, לפיכך אין לגלות קשר ישיר בין האיתור של בלוטות ההה"פ בגוף ובין האפ- שרות והאופן של פעילותן (ציור 1). בלוטות של ה"פ ניתנות לעקירה ממקומן הטבעי בגוף ולשתילה במקומות אחרים — ואין דבר זה פוגע בהשפעתן.

כהורמונים (מיון $\delta\epsilon\mu\alpha\iota\nu\omega$, מעודד) מוגדרים חמרים, שהם מיוצרים ע"י תאים מיוחדים במקומות מסויימים בגוף (להבדיל ממוצרי חילוף-החמרים של כל התאים), מוצברים

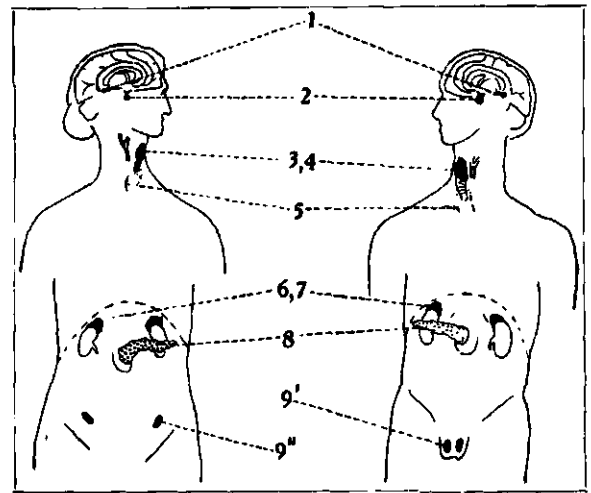

ציור 1. בלוטות הפרשה פנימית כנבר ובאשה
1. אפיפיזה; 2. היפופיזה — קדמית ואחורית; 3, 4. בלוטות התריס ומצד-התריס; 5. תיסוס; 6, 7. יתר-הכליה (טוחה) — עליפה ולשר; 8. איי-לאנגרהאנס (בלבב); 9. בלוטות-המין; 9' — אשך, 9'' — שחלה

ע"י זרם-הדם לכל חלקיו ומשפיעים עליהם (או על חלקים מסויימים) לטובת האורגניזם כולו.

על ה"פ והורמונים בבע"ח שלא מן היונקים — ע"ע: גלגול, עמ' 745—747; דבורים, עמ' 837/8; דג, דגים, עמ' 910; דוחיים, עמ' 113; זוחלים; חר- קים; תולעים. על הורמונים צמחיים ע"ע הור- מונים.

המחקר האנדוקרינולוגי או ההורמונולוגי עוסק בגילוי בלוטות של ה"פ בגוף, הפרת הפונקציות שלהן ויחוי הורמוניהן, ואלו הן התצפיות והמתודות המנחות מחקר זה:

(7) ה ש ל י ה, שממנה הופקו הורמונים דומים לקצתם של הורמוני (1) ו(6) (ע"ע הריון).

מסתבר, שגם האפיפיזה (ע"ע) והתימוס הם בלוטות של ה"פ. אלא שהורמוניהן עדיין אינם מופרים ומהות הפעילות הפיסיולוגית שלהם אינה ברורה כל צרכה. מניחים אפשרות של פעילות אנדוקרינית גם במספר אברים אחרים: פקעת עורקיהראש, הכבד, הטחול, הערמונית ועוד. ההורמונים הכלולים בסעיפים (2), (5) ו(6) וחלק מן ההורמונים שב(1) הוכנו גם בדרך הסינתזה הכימית.

מבחינת המכאניזם של פעילותן בלוטות ה"פ הן אברים אוטונומיים, שאינם כפופים לרצון בעליהם, אך אין הן אברים אוטונומיים: פעולתן היא בדרך כלל רפלקטורית, והגירוי המפעיל אותן הוא במקרים מסויימים עצבי, ואילו במקרים אחרים אין הבלוטה מייצרת את ההורמון שלה ומפרשת אותו אלא בהשפעתו של הורמון ספציפי, שבא מבלוטה אחרת; כמפעלת ומדרכת בלוטות אחרות של ה"פ מתגלית בעיקר ההיפופיזה (ע"ע), המשמשת מעין בלוטת-מרכז. שלגביה נראות בלוטות אחרות כאברי-ביצוע הקפיים. לפיכך אפשר לחלק את ההורמונים ל2 קבוצות: (1) הורמונים טרופיים או טרופיים (מיון τρόπος, כיוון, או τρόφος, מזון) — המכוונים כלפי בלוטות אחרות של ה"פ ו"מזינים" אותן, ז"א מפעילים אותן להפרשת הורמוניהן; (2) הורמונים — שהרכבה מהם מופרשים בהשפעתם של (1) — המשפיעים במישרים על ה"הקף, ז"א על רקמות או אברים שונים של הגוף ועל ראקציות מסויימות בגוף, אך קיימת גם השפעה חוזרת של הורמונים מן הקבוצה (2) על המקורות של ההורמונים הטרופיים, וכן יחס-גומלים — סינרגיסטיים ואנטאגוניסטיים — בין פעולותיהם של הורמונים שונים. נוסף על כך ניתנת ההיפופיזה להפעלה ישירה מצד התת-אלאמוס, וגם שאר בלוטות הה"פ מושפעות ממערכת-העצבים האוטונומית; זו מקבלת השפעות מצד קליפת-המוח, שעליה חוזרים ופועלים גירויים מצד התהליכים בגוף כולו. בסופו של דבר נמצאת מערכת הוויסות

ההורמונאלי משולבת במערכת הוויסות העצבי ומצטרפת עמה למנגנון הוויסות הכללי של תהליכי-החיים (ציור 2). נעשו אף נסיונות להסביר את ההבדלים הגזעיים ואת הבדלי ה"קונסטיטוציות" (לפי קרצ'מר) כהבדלים תורשתיים בה"פ. יש הורמונים, שמציאותם בגוף הכרחית לקיום עצם חיו של הפרט, כגון הורמוני קליפת יתרת-הכליה; יש הורמונים, שהעדרם גורם שינויים קונסטיטוציוניים מעמיקים במבנה האורגניזם או בחילוף-החמרים שלו, בלא למנוע כליל את עצם קיומו, כגון קצתם של הורמוני ההיפופיזה הקדמית, הורמוני בלוטת-התריס ואיי-הבלב; יש הורמונים, שאין הגוף נזקק להם אלא במצבים מסויימים בחיים, כגון הורמוני לשד יתרת-הכליה וההיפופיזה האחורית; יש הורמונים, שהם הכרחיים לרכיב, ז"א לקיום המין, אך אינם הכרחיים לקיומו ולהתפתחותו של האורגניזם הפרטי, כגון הורמוני-המין וקצת מהורמוני ההיפופיזה הקדמית.

ההורמונים אינם מצטרפים לקבוצה אחת מבחינת טיבם הכימי, אלא משתייכים הם לקבוצות שונות: מהם פרוטאינים (או גליקופרוטאינים) ופוליפפטידים — הורמוני ההיפופיזה, בלוטת מצדה-תריס, איי-הבלב; מהם סטרואידים — הורמוני המין וקליפת יתרת-הכליה; מהם חומצות אמיניות מכילות יוד — הורמוני בלוטת-התריס; מהם תולדי חומצות אמי-ניות — הורמוני לשד יתרת-הכליה. — מכאניזם-הפעולה של ההורמונים עדיין אינו ידוע. הם פועלים במנות זעירות ביותר: מהם שמחוללים אפקטים ביולוגיים ניכרים במנות של שברי מיליגראם — או אף שברי מיקרוגראם — בחיות ניסוי ובאדם. לפיכך יש להניח, שפעולתם היא קאטאליטית, אך עדיין לא נמצאו ראקציות כימיות, שניפרה בהן השפעה של ההורמונים מחוץ לגוף, בכך נבדלים ההורמונים הבדל יסודי מן האנזימים (ע"ע), המופיעים כקאטאליזטורים של ראקציות כימיות מוגדרות. מבחינה ביולוגית מתפצלת פעולת ההורמונים בשטחים נרחבים ביותר ובמנגונים ותהליכים פיסיולוגיים שונים זה מזה תכלית שינוי. מבחינת אופן פעולתם הפיולוגית של ההורמונים יש להבחין בהם ל2 קבוצות: (1) הורמונים שפעולתם היא רגעית וחולפת — תגובה על שינויים פתאומיים במצבו של האורגניזם או בחילוף-החמרים שלו; (2) הורמונים שפעולתם היא איטית והשפעתם בת-קים ומשתקפת בשינויים קונסטיטוציוניים באורגניזם. הבחנה זו מקורה במקרים מסויימים בהבדלים במהירות, שבה נהרסים ההורמונים ע"י חימצון, או במהירות, שבה הם מופרשים מן הדם אל השתן, מן הסוג הראשון הם, למשל, האדרנאלין והאינסולין, מן הסוג השני — הורמוני ההיפופיזה ובלוטת-התריס.

מחמת השילוב ההדדי שבפעולותיהם של הורמונים שונים אין המחקר האנדוקרינולוגי בהפרעות הורמונאליות יכול להצטמצם בבדיקתה של בלוטה אחת בלבד, שהפעילות המופרעת מתייחסת לכאורה אליה, אלא יש להביא בחשבון גם את פעילותן של בלוטות אחרות של ה"פ, וכן את יחסי-הגומלים בין הורמונים ואנזימים מסויימים. ידועים מקרים של מחסור בהורמון מסויים בלא שנתמעטה פעילותה של הבלוטה המייצרת אותו; במקרים אלה לא נפגם כושר-הייצור של הבלוטה, אלא חל שינוי במערכת האנזימית, שגורם להכוונת הייצור לדרכים אחרות וליצירתם של חמרים אחרים, העשויים אף לגרום נזק לגוף, כן יש מצבים, שבהם מיוצר הורמון כראוי ע"י הבלוטה המתאמת,

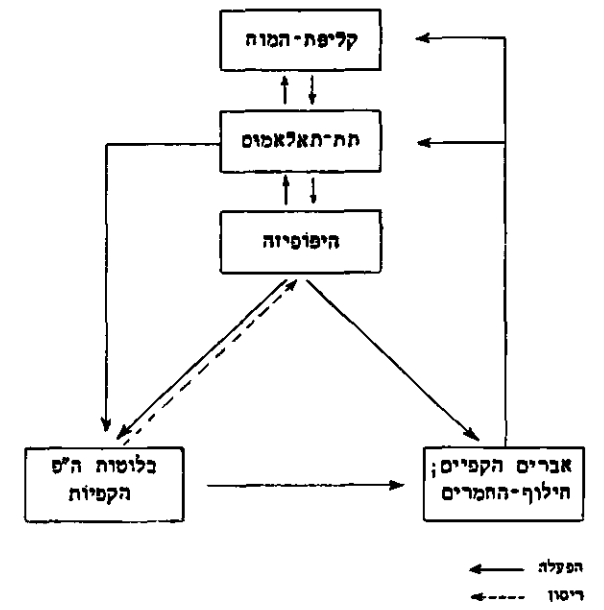

ציור 2. יחס-גומלים בין חלקי מערכת האנדוקרינית ובין מערכת האנדוקרינית ומערכת-העצבים

בלוטות ה"פ והורמונים מוגדרים ביונקים (ובאדם)

פולותו	טיבו הכימי	הורמון	בלוטה
גדילה כללית	פרוטאין, מ. מ. 44,000	סומאטורופין	היפופיזה: אונה קדמית
המרצת בלוטת-התריס	גליקופרוטאיד, מ. מ. 10,000	תירואטרופין	
המרצת קליפת יתרת-הכליה	פוליפפטיד, צח חומצות אמיניות	אדנוקורטיקוטרופין (ACTH)	
בשחלה — הבשלת הזקיף והפרשת אסטרוגנים; באשך — יצירת זרעונים	גליקופרוטאיד, מ. מ. 69,000	גונאדוטרופין I	
בשחלה — הבשלת הגוף הצהוב באשך — הפרשת טסטוסטרון	גליקופרוטאיד, מ. מ. 40,000 (כבש) 90,000 (חזיר)	גונאדוטרופין II	
בשחלה — הפרשת פרוגסטרון; הפעלת בלוטת-החלב	פרוטאין, מ. מ. 33,000	לאקטוטרופין (פרולאקטין)	
כיווץ הרחם במעוברת (צירילידה)	אוקטאפפטיד	אוכסיטוצין	היפופיזה: אונה אחורית
כיווץ נימיהדם; ספיגת מים בצינוריות-הכליה	אוקטאפפטיד	ואזופרסין	
המרצת חילוף-החמרים החיצוני	חומצה אמינית	תירוקסין	בלוטת-התריס
	חומצה אמינית	טריווד-תירוקסין	
ויסות רמת הסידן בדם	פרוטאין, 83 חומצות אמיניות, מ. מ. 9,500	פאראתורמן	בלוטת מצד-התריס
אחסנת גליקוגן בכבד ובשרירים; פוספורילאציה חיצונית של הסוכר	פרוטאין, 51 חומצות אמיניות, מ. מ. 5,800	אינסולין	אייהלבלב
גליקוגנוליזה בכבד; סתירת פעולת האינסולין	פרוטאין, 29 חומצות אמיניות מ. מ. 3,500	גלוקאגון	
חילוף-חמרים של הסוכר; חילוף-חמרים של החלבון; מניעת הפרשת נתרון דרך הכליה; הפרשת אשלגן; ראקציית "דחק"	סטרואידים (גופי- C_{21})	קורטיקוסטרואידים (קורטיקוסטרון, דסאוכסי-קורטיקוסטרון, קורטיזון, אנדרוגנים, ועוד)	יתרת-הכליה: קליפה
כעין הסימפאטיקוס	$C_8H_{15}O_3N$ $C_8H_{11}O_3N$	אדרנאלין נוראדרנאלין	יתרת-הכליה: לשד
סימני-המין המשנים של הזכר	סטרואידים (גופי- C_{19})	טסטוסטרון ואנדרוגנים אחרים	אשך
סימני-המין המשנים של הנקבה; המחצה הראשונה של מחזור-הווסת שיגשוג רירית-הרחם במחצה השניה של מחזור-הווסת ובהריון	סטרואידים (גופי- C_{18}) סטרואיד (C_{21})	אסטראדיול ואסטרוגנים אחרים פרוגסטרון	שחלה: זקיף גוף צהוב

למשל, בנשים נתונות במתח נפשי נפסק לפעמים מחזור-הווסת. גם גורמים משפיעים על חושי הראיה והשמיעה עשויים לעורר את המנגנון האנדוקריני. דבר זה מנוצל, למשל, בחקלאות, שבה משתמשים בהארת הלול לשם הגברתה של הטלת הביצים. גם שירת-הציפורים מעוררת את המנגנון הספסואלי במין שכנגד. העברת ההשפעות החיצוניות הללו מן המוח אל המנגנון האנדוקריני נעשית דרך התת-אלאמוס, המעורר את ההיפופיזה.

תולדות האנדוקרינולוגיה. התופעות הכרוכות בסירוס בבע"ח ובאדם והמובנות לנו היום כתוצאות של העדר הפרשה ההורמונאלית המינית, כבר היו ידועות בימי-קדם ותוארו בפרוטרוט ע"י אריסטו. אך ההוכחה הראשונה למציאותו של חומר מסויים, המופרש מאברי-המין הזכריים ומפעיל את סימני-המין המשניים, לא ניתנה אלא ב-1849 על-ידי ניסוייו של ברטהולד בתרנגולים מסורסים, שבבטנם נשתלו אשכים. מדע האנדוקרינולוגיה לא התפתח אלא מן המתצה השניה של המאה ה-19 ואילך. בשנות ה-50 גילה ת. אדיסון (ע"ע) את המחלה הנקראת על שמו, שבה נגרמים התנוונות והרס לגוף כולו ע"י הריסתה של יתרת-הכליה. ב-1855 טבע קלוד ברנר (ע"ע) את מונח "הבלוטות ללא-מוצא" או בלוטות הה"פ. אך עבר דור נוסף קודם שהובנו המימצאים החדשים הללו כראוי. דחיפה נוספת למחקר בכיוון זה נתן בראון-סקר (ע"ע) על-ידי הניסויים שעשה בהזרקת תמצית מאשכי בע"ח לתוך גופו שלו; אע"פ שטעה (כפי שברור לנו כיום) בהערכת התוצאות של ניסוייו, עוררו ניסויים אלה את תשומת-לבו של החוקרים לתופעות הה"פ. בשנות ה-80 נתגלה (לראשונה ע"י הכירורג קוכר) הקשר שבין בלוטת-התריס ומחלת המיכסאדמה, וכן גילו מרינג ומינקובסקי את הקשר בין הלב לב והספרות. ב-1894 הופרה הפעילות האנדוקרינית של יתרת-הכליה, וב-1900—1903 בודד האדנלין (ע"י ג. ג. אפל [ע"ע] וע"י טאקאמינה) ובוצעה הסינתזה שלו — כראשונה בין סינתזות ההורמונים. ההתפתחות הגדולה של מחקר הה"פ חלה אחר מלחמת-העולם I, עם הפקת האינסולין ע"י בנטינג ובוסט, מחקריהם של אשהים וצונדק בהורמונים הגונאדוטרופיים, של דויוי ורוויצ'קה בהורמוני-המין, ובשנות ה-30—40 — מחקריהם של קנדל וריכשטיין בהורמוני קליפת יתרת-הכליה ושל הוסי בהורמוני ההיפופיזה. מכאן ואילך היתה האנדוקרינולוגיה אחד מן הענפים הראשיים בפיסיולוגיה.

מבחינת הביולוגיה העיונית יש באנדוקרינולוגיה משום שיבה חלקית — במובן מסויים — אל מושגי-היסוד של תורת-הלחות (ה"מרות"; התורה ההומוראלית) העתיקה, לאחר שנדמה היה במאה ה-19, שהופרכה כליל ע"י התורה התאית (הצלולארית) החדשה (ע"ע פיסיולוגיה). עכשיו מעידים התהליכים האנדוקריניים שנתגלו, שאמנם קיימות בפיסיולוגיה הנורמאלית והפאתולוגית תופעות, שגורמיהן אינם כלולים במבנה של תא-הרקמות כשהם לעצמם, אלא בהרכב של הנוזל (דם, לימפה) המרווה רקמות אלו; לשון אחרת — תופעות, שגורמיהן אינם ניתנים להיקבע ע"י האנאטום או הפאתולוג אלא ע"י הכימאי בלבד.

A. Josefson, *Endokrine Drüsen u. inn. Sekretion*, 1924; A. Lipschütz, *Innere Sekretion u. Persönlichkeit*, 1928; W. Raab, *Die Drüsen mit inn. Sekretion*, 1937; R. G. Hoskins, *Endocrinology*, 1941; B. A. Houssey, *Hormones (Green's Currents in Biochem. Res.)*, 1946; H. Selye, *Textbook of Endocrinology*, 1947; A. Grollman, *Essentials*

אך אינו נהרס בקצב התקין ע"י אנזימים באברים אחרים, או שהוא נהרס בקצב מוגבר; במקרים אלה דומות התוצאות לתופעות של פעילות-יתר או של תת-פעילות של בלוטת הה"פ הנדונה. בשנים האחרונות גוברת, למשל, הסברה, שמחלת-הסכרת אינה נגרמת תמיד ע"י התמעטותה של הפרשת האינסולין מאיי-הלב לב, אלא לפעמים ע"י שינויים במהירות, שבה הוא נהרס בכבד.

הטיפול במחלות הקשורות במנגנון האנ-דוקריני הוא רבגוני ביותר ותלוי במוקד הראשוני של המחלה. למשל: במצבים מסויימים של מחסור בהורמון בלוטת-התריס, הריפוי ע"י תמציות מכילות הורמון זה הוא יעיל מאד — אם סיבת המחלה היא אי-ספיקתה של בלוטת-התריס מחמת גורמים גלומים בה עצמה; ואילו במחלה בעלת סימנים קליניים דומים, שנגרמת ע"י מחסור בהורמון התיראו-טרופי — ז"א הורמון-ההיפופיזה, המעורר את בלוטת-התריס להפרשת ההורמונים שלה — טיפול בהורמון התיראוטרופי הוא עדיף. במקרים אחרים, שמתייחסים לעודף היצירה של הורמון מסויים, הטיפול המתאים הוא נתינת הורמון אחר, שיכול לעכב את הפרשת ההורמון הטרופי; התוצאה הסופית היא חזרה למצב של שיווי-המשקל התקין. ההורמונים, שהפרשתם מבלוטותיהם מופעלת ע"י הורמונים טרופיים המופרשים מן ההיפופיזה, עשויים עפ"ר במנות קטנות לעודד את הפרשתו של ההורמון הטרופי, ואילו בכמויות גדולות והולכות הם מעכבים את הפרשתו. במקרים אלה תלוי המצב האנדוקרינולוגי ביחס-כמויות מסופכים בין ההורמונים השוים. במקרים אחרים של פעילות-יתר של הורמונים מסויימים אפשר לטפל בהורמון, שפעולתו אנטאגוניסטית לפעולתם; למשל, בהפרעות מסויימות במחזור-הווסת, המיוחסות לעודף בהורמונים הנקביים, יש לטפל בהורמון הזכרי. במקרים של מחלות אנדוקריניות, שבהם אין הטיפול ההורמונאלי יעיל ביותר, נזקקים לעזרת הכירורגיה. למשל: במקרים מסויימים של מחלת בָּדוּד (ע"ע), שהיא תוצאה של פעילות-יתר של בלוטת-התריס, הטיפול הטוב ביותר הוא כריתת חלק של הבלוטה; במחלה שע"ש קושינג, שהיא תוצאה של תיפקוד-יתר של קליפות יתרות-הכליה, הריפוי המקובל היום הוא כריתתן של בלוטות אלו. השפעתו של המנגנון האנדוקריני ניכרת בצורות מסויימות של מחלת הסרטן (ע"ע); למשל, סרטן הערמונית מושפע לטובה ע"י ההורמונים הנקביים, וכן ע"י הסירוס; מן הטיפולים היעילים בסרטן השד הוא כריתת השחלות. מכאן, ומניסויים מרובים אחרים, הוברר, שבמקרים מסויימים עשויים הורמונים מסויימים לגרום להחשת התפתחותו של הסרטן, ואילו הורמונים אחרים יכולים לעכב התפתחות זו, אע"פ שלא הוכח בשום מקרה, שההור-מונים יכולים לגרום במישרים להתהוותו של סרטן באדם. להורמונים השפעה מרובה גם על המצב הנפשי של האדם. תת-פעילות של בלוטת-התריס מלווה הפחתת הערות הנפשית והאינטליגנציה ומביאה במקרים קיצונים לידי קרטיניזם, ואילו מסימניה של מחלת-באָדוּד — רגילות ורגי-שות נפשית. פעילות-יתר של קליפת יתרת-הכליה עלולה לגרום מחלת-ירוק, שריפוייה מותנה בהחזרת הרמה ההורמו-נאלית לתיקונה; תופעות דומות של הפרעות נפשיות נראו גם במקרים הרבה של טיפול קליני בקורטיון, שהוא אחד מן ההורמונים של קליפת יתרת-הכליה. לעומת זה ידועה היטב השפעתם של מצבים נפשיים על המנגנון האנדוקריני:

לחשוב. לעומת זה יכול האדם לעלות מן ההכרה החושנית אל הרוחנית רק באמצעות ההפ' ורק לאחר שהכרתו החושנית הגיעה לידי שלמות מסוימת. יתר על כן: הוא זקוק לשיתוף-פעולה של החושני, היינו ל"פאנטאסמות" (φαντάσματα) החושניות, שמתוכן משחררת ההפ' את המושגים. כדי לחשוב על קו מאתמאטי טהור, שאין לו רוחב, חייבים אנו להעלות לפני דמיוננו את ה"פאנטאסמה" של פס צר או של חוט בעל רוחב קטן ביותר כיסוד לפעולת ההפ' (בתלות זו של שכלנו בפאנטאסמה החושנית ראה דונס סקוטוס [ע"ע] את פרי הטאו של אדם הראשון). אריסטו ("על הנפש", ג', ז') קבע: "אין הנפש חושבת שום דבר בלי פאנטאסמה" (בתרגומו העברי של קאמינקא: "מושג-תופעה").

אנו מבצעים הפ' — מסביר אריסטו — כשאנו חושבים משהו על א', שהוא קשור בממשות אל ב', בלא אותו ב'. להסברת הנחתו מביא אריסטו משל מזור ("על הנפש", ג', ט'): הוא משהו את האופן, שבו תופסת מחשבתנו את המושגים "חרומף" וסתם "שקוע"; אנו חושבים "שקוע" בלא הבשר. כך דן השכל בעזרת ההפ' בדברים, שכשלעצמם אינם נפרדים זה מזה, כאילו היו נפרדים.

מכאן אין להסיק, שהיצירות של ההפ' הן בדויות, כמו שמורה הנומינאליזם (ר' להלן). הצבע ללא דברים בעלי-צבע קיים רק בהפ', אך אין אנו רשאים לומר, שהצבע הוא משהו בדוי. כך מלמד הקונצפטואליזם של אריסטו, התופס עמדת-ביניים בין הר'אליזם של אפלטון. המייחס למושגים קיום עצמאי, ובין הנומינאליזם, הרואה בהם יצירות-בדים של הלשון. תפיסת הדברים האינדיווידואליים דואליים בעזרת המושגים-שבהפ' היא בלתי-שלמה, אך אינה בלתי-אמיתית או בדויה.

כדי שנפשו של האדם, היצור הרוחני-גופני, תוכל לבצע את ההפ' ולהכיר את המושגים העל-חושיים בתוך הפאנטאסמות החושיות, זקוקה הנפש למתווך, כי הפאנטאסמות החושיות-גופניות אינן יכולות לפעול ישר על הרוח. מתווך זה הוא ה"שכל הפועל" (intellectus agens): הוא האור המאיר את הפאנטאסמות. הוא דומה לעין, שהיתה מאירה ורואה גם יחד (על האופן, שיש להסביר בו את תורתו של אריסטו על השכל הפועל, התעורר פולמוס רב ביה"ב בין אבן-רושד ותומאס מאקווינו [ראה על כך F. Brentano, Die Psychologie des Aristoteles, insbesondere seine Lehre vom νοῦς ποιητικός, 1867, ואת התיאור הברור מאד של הבעיה ושל השיבותה להבנת ההפ' אצל V. Knauer, Grundlinien zur Aristotelisch-Thomistischen Psychologie, 1885, Kap. XII, XIII]).

לפי תפיסתם של אריסטו ותומאס, אין ההפ' עצמה הכרה. היא משחררת את המושגים השקועים בתוך הדברים (בני-גוד לאפלטון!) מן הפאנטאסמות ומצגת אותם לפני השכל, כהקדמה להכרה; אח"כ חודרת ההכרה אל המושגים, דנה עליהם ויוצרת את המדע.

לדעתם של אריסטו ותומאס אין צורך בדברים הרבה, כדי לבצע את ההפ'; מספיק דבר אחד כמצע להפ'. בניגוד לכך מורות כמה מן התורות החדשות, ביחוד בהשפעתם של שיקולים פסיכולוגיים מְטעים, שהמושגים המופשטים נוצרים מתוך סיכום והבלטה של תכונות משותפות לדברים הרבה, ושהמושג הנרכש ע"י ההפ' עולה במופשטותו במידה שמספרם של הדברים המיוצגים ע"י ההפ' גדול יותר.

of Endocrinology, 1947; F. Verzar, *Lehrb. d. inn. Sekretion*, 1947; R. Colin, *Les hormones*, 1948²; F. A. Beach, *Hormones and Behaviour*, 1948; G. Pincus-K. M. Thimann (eds.), *The Hormones*, I-II, 1948-1950; A. Jores, *Klin. Endokrinologie*, 1949²; W. v. Buddenbrock, *Vergl. Physiologie*, IV: *Hormone*, 1950; R. Abderhalden, *Die Hormone*, 1950²; *Hormones* (Kirk-Othmer, *Encycl. of Chem. Technol.*, VII), 1951; Council of the Pharm. Soc. London, *Hormones: A Survey*, 1951; H. Zondek, *Die Krankheiten d. endokrinen Drüsen*, 1953; J. A. Russell, *The Endocrine System* (J. F. Fulton [ed.], *Textbook of Physiology*), 1955; C. A. Turner, *General Endocrinology*, 1956; L. J. Soffer, *Diseases of the Endocrine Glands*, 1956; Amer. Cancer Soc., *Endocrines and Cancer* (Abstr., Annual Scient. Session, Oct. 29/30), 1956; S. Zuckerman, *Hormones* (*Sci. Amer.*, 196, No 3), 1957; *Hormone* (*Ullmanns Encycl. d. techn. Chem.*, VIII), 1957²; A. Labhart, *Klinik d. inn. Sekretion*, 1957; P. Rey, *Les hormones*, 1958²; R. Kehl, *Les glandes endocrines*, 1959²; A. Gorbman (ed.), *Comparative Endocrinology*, 1959; O. Haue, *Hormone: Einl. in ihre Chemie u. Biologie*, 1959; I. I. Geschwind, *Comparative Endocrinology*, 1959; R. Ammon-W. Darscherl, *Fermente, Vitamine, Hormone*, I-III, 1960/1².

מ. פי. — י. ל.

הַפְּשֻׁטָה (יוו' ἀφαίρεσις; לאט' abstractio מ-ab-trahere — לסלק דבר-מה ממהו) — הפרדה של מושג מכל

שאר המושגים המלווים אותו — הגדרה של לוק, מסה על שכל האדם, II, י"ב, 1), הפעולה הרוחנית, שבאמצעותה אנו מגיעים מן המושג של הפרט (או מתפיסתו ע"י הסתכלות) אל המושג של המין, מן המוצג האינדיווידואלי אל המושג הספציפי.

בפילוסופיה הבעיה של ההפ' נעשתה לראשונה אקטואלית בפולמוס בין הסופיסטים לבין סוקראטס-אפלטון. הסופיסטים טענו ליחסיות של האמת והסתמכו על היחסיות של החושים. מה שהוא מתוק לאחד מר לשני; ומה שמתוק לאדם כשהוא בריא נתפס על-ידינו לפעמים כמר כשהוא חולה. אין, אפוא, בנמצא אמת אוניוורסאלית; יש רק אמת זמנית-יחסית, המותנית ברושם החושי. לעומתם הטעים סוק-ראטס את הזהות של המושג המתמיד בכל השינויים. מעבר לחושנות החולפת ועוברת קיימת ההכרה השכלית. המיוסדת על המושגים, והמאמתאטיקה תוכיח.

אך כיצד נוצרת הכרה שכלית זו? אפלטון (ע"ע) לא ראה פתרון לשאלה זו אלא ע"י הנחת קיום עצמאי, נפרד, של ה"אידיאות". קודם לידתו של האדם, כשעדיין לא נמצאה נשמתו בגוף, הסתכלה נשמה זו באידיאות; המושגים נוצרים לאחר מכן באדם ע"י "זכירה".

אריסטו (ע"ע) הכיר בהבדל היסודי בין החושנות וההכרה השכלית, שהוטעם ע"י מורו אפלטון, אך עם זה טען, שההכרה השכלית תלויה בהכרה החושנית. כשחסר האדם הכרה חושנית, איאפשר שיתפתחו בו המושגים המתאימים. העיוור חסר מושגי-צבעים, אילו "הסתכל" במושגים אלה קודם לידתו, היה מכיר אותם כלשהי גם אחריה. שום דבר אינו קיים בשכל, שלא היה קיים קודם לכן בחושים. אך אין אריסטו רוצה לומר, שהפעולה החושנית עצמה כוללת את החשיבה הרוחנית. מן ההכרה להניח עיקר רוחני שונה מן החושני, האדם הוא יצור חושני ותבוני גם יחד. הוּמָס מְאָקוּינֹו (ע"ע), שפיתח את תורתו של אריסטו, הדגים את העניין ע"י השוואת האדם אל המלאכים: אלה האחרונים הם "שכלים" טהורים ואינם זקוקים לכלים חמריים כלל. לפיכך עוסקים המלאכים תמיד בחשיבה, והם מוכשרים לכך מטבע ברייתם, ואין להם צורך בתהליך ההפ' כדי שיוכלו

בפסיכולוגיה הפסיכולוגיה האינטרוספקטיבית נהגה להטעים את חשיבותם של תהליכי הניסיון הסובייקטיבי בהתנהותה של ההפ'. אך האינטרוספקציה כמתודה לחקר הניסיון שוב אינה נחשבת כיום לדרך מדעית בדוקה. כן הוכח ע"י מחקרים אפספרימנטאליים, שיצירתם של מושגים והשימוש בהם קיימים אף בלא מודעות. לפיכך מוטעמות כיום הבחינות התיפקודיות של ההפ'. לפי הגדרה ביהיווי-ריסטית, ההפ' היא תהליך של קביעת תגובה לאספקטים מסויימים של מצב פסיכולוגי כולל. לגישה זו, שלאמיתו של דבר היא מזהה את ההפ' עם למידת-הבחנה (discrimination learning) רגילה, מתנגדים פסיכולוגים הרבה (ביחוד גולד-שטיין), הטוענים להפרדה איכותית בין התנהגות בדרגה קונקרטיה ובין התנהגות ברמה מופשטת. בהפ' ממש התגובות הן, לדעתם, סימנים או סמלים ליחסים ותבניות ולא לתכונות הפיטיות של הגירוי הקיים בתפיסה המידית דוקה. המפרי ואחרים מציעים להבחין בין הפ', שבה נוצר המושג האינדיווידואלי, ובין הכללה, שבעזרתה מתהווה המושג הלוני. הגישה המכאניסטית של הפסיכולוגיה האסוציאטיבית הנוכחה כבלתי-מספקת להסברת ההפ' ונציגה המובהק, וילהלם וונט, סבר, שאין תהליכי-הכרה גבוהים ניתנים לחקירה אפספרימנטאלית. אספולת-וירצבורג בהנהגת אוסולד קילפה כללה לראשונה במחקרה את ההפ' היתוהות מתודות אכטי-פרימנטאליות לחקירתה. היא הוכיחה את מציאותם של מוצגים (images) סוגיים (בניגוד לדעתם של הנומינאליסטים), אך עפ"ר נמצאו תהליכי-ההפ', "ריקים" מתכנים סנסוריים ותוארו ע"י אנשי האספולה כמצבי-מודעות בלתי-אמצעיים. הם גם הצביעו על הקשר בין ההפ' והמשימה (Aufgabe). קילפה הבחין בין הפ' חיובית (הטעמת בחינות מסויימות של הגירוי בתודעה) ושליילית (התעלמות מבחינות בלתי-מהותיות). ההפ' השליילית תוארה כתהליך פעיל של עכבה (inhibition) בוֹכְרוֹן.

אך (ע"ע) הרחיב את עבודתו של קילפה והבחין שלושה סוגים של הפ': 1. אסוציאטיביות — תהליך מכאני של חיזוק אסוציאציות מהותיות; 2. מְכַוֶּנֶת — חלק מן "המגמות הקור בעות" במשימה; 3. אסוציאטיביות-מכוונת. שהיא מיוזג של שתי ההפ' הקודמות ומאפשרת יצירת אידיאה כללית ע"י קישור של סימן מילולי למאורע נפשי. אוטו זלץ דחה את ההפרדה בין אסוציאציות ובין משימה וראה בהפ' תוצאה של משימה אחדותית הגורמת למחשבה תכליתית (determina-tion) ולמודעות סכמאטית של עובדות-יחסים. לדעתו, קיימת נטיה טבעית לסגירת הפרצות הלוניות או הפיטיות שבין חלקי קיה הנתונים של כל בעיה ולצירופם של חלקים אלה לקומ-פלפס באמצעותן של אופראציות מנטאליות ("אמצעים"). שהן נטולות מקומפלפס אחר. פעולה מורכבת זו נעשית ע"י צפיה סכמאטית של הפתרון (O. Selz, Über die Gesetze des geordneten Denkverlaufes, 1913). אספולת-התבנית, שאף היא כללה בהסברת התהליך של פתרון-בעיות את עקרון הצפיה הסכמאטית וסגירת הפרצות, הטעימה בהפ' את יסוד היצירה והחידוש והצביעה על מכאניזמים נוספים, כגון אירגון חלקיו של שדה-הניסיון מחדש והעברת מרכז-הכובד (recentring) של התפיסה או החשיבה מחלק אחד לשני.

את המחקר האכספרימנטאלי של ההפ' בעשרות-השנים האחרונות מציינים גישה אוֹבֵיִקְטִיבִי ושימוש משני באינ-טרופספציה. הנושא העיקרי במחקרים הוא אופן הרכישה של

מלחמת-הנומינאליזם בהפ'. הקיצוניות של ה"רא-ליזם" האפלטוני, שראה את המושגים כישויות מטאפיזיות קיימות בפני עצמן, הביאה לידי קיצוניות מנוגדת לה: הנומינאליזם (ע"ע), הכופר אף בקיום הגיוני של המושגים. הנומינאליזם מנסה להבין את אפני-הביטוי, שבהם מתלכדים מושגים מופשטים, כקיצורי-לשון בלבד, בעוד שלאמיתו של דבר, מתכוון המדבר אל עצמים אינדיווידואליים. למשל: משפט, שאומר דבר-מה על "המספר 2", יש להביןו כמכוון לזוג (או לזוגות) של עצמים מופשטים, וכד'. אין שום דבר כללי מחוץ לשמות הכלליים, ואלה מספיקים כדי להסביר את התיפקודים, שאותם מייחסים למושגים מופשטים, כביכול. לפי הנומינאליזם אין מקום להפ'; יש רק הסתכלויות אינ-דיווידואליות. במקום תיפקודי ההפ' באה תשומת-הלב, כשניתנת לנו, למשל, צורה מסויימת, כגון משולש, יכולים אנשים ללב לדבר, שלפנינו צורת משולש, בלא להתחשב בתכונות המיוחדות של צורה זו דוקה, כך טען ברקלי, כדי לבסס את הנומינאליזם שלו (מבוא ל"עקרונות", סעיף 16), בעוד שקודמו, לוק, החזיק בתורת ההפ', אלא שראה קושי בעובדה, שהמשולש המופשט הוא גם ישר-זווית וגם קהה-זווית וגם חד-זווית, ואינו לא זה ולא זה ולא זה. לפי ברקלי אין כאן קושי: קווים מסויימים מתבלטים ע"י תשומת-הלב. בעקבותיו הלכו, במידה מסויימת, הנומינאליסטים החדשים: יום, ספנסר, מיל, ועוד. בין הפילוסופים הגרמניים של המאה ה-19 נטה ברנטנו (ע"ע), בתקופה השניה של יצירתו הפילוסופית, לצורה מסוייגת של נומינאליזם כשטען, שהשמות הנקראים abstracta (כגון צדק, גדול, אודם, שוויון) אינם אלא יצירה-הלשון ואין מושגים מתאימים להם, ואילו שמות כמו צדק, גדול, אודם, שווה הם מושגים אמרי-תיים. הוויכוח המעמיק ביותר עם הנומינאליזם בזמן האחרון נמצא בספרו של הוסרל (ע"ע): Logische Untersuchungen (II², 1913, 106—224). הוסרל משתדל להראות, ש"מושאים אידיאליים" הם נשואים אמיתיים (echte Prädikate), כגון "המספר 4 הוא מספר זוגי" ובמובן זה הם "קיימים", אע"פ שאינם "ממשיים" כמו שהורה אפלטון. אנו נבין, טען, את המהות האמיתית של ההפ' כשניווכה, שקיימת "התכוונות (Intention, Meinen) ספציפית", שונה במהותה מן ההתכוונות האינדיווידואלית". בהתאם לכך הגדיר הוסרל את ההפ' כ"אופן-תודעה, שבו נעשה לנו הספציפי מושא במקום האינדיווידואלי" (שם, עמ' 107). — בתורת ההיגיון החדשה הופיע המונח, "הגדרה שבהפשטה" (definition by abstraction): כשניתן יחס סימטרי-עובר R (transient) בין האברים a, b, c... , נוכל לבטא את הקשר בין אברים אלה גם ע"י מה שנגיח מהות (בדויה?) חדשה Z כקשורה בכל האברים של הסדרה a, b, c... ע"י יחס מסויים S, שהוא אי-סימטרי וחדיר-בערכי Z מוגדר במקרה זה ע"י "הגדרה שבהפשטה" והוא נועד לקצר את הביטוי הלשוני המסובך.

ש. ה. ברגמן, מבוא לתורת-ההכרה, ת"ש, עמ' 109 (על עמדת ברנטאנו), והספרות בעצרות, עמ' 118; הנ"ל, מבוא לתורת-ההגיון, תשי"ג, פרק ב', ור', שם, עמ' 155, פרטים על הוויכוח מסביב ל"הגדרה שבהפשטה": E. Cassirer, *Substanz-begriff u. Funktionsbegriff*, 1910; id., *Philosophie d. symbol. Formen*, III, 3, 1929; M. Brod-F. Weltsch, *Anschauung und Begriff*, 1913; F. Brentano, *Wahrheit u. Evidenz*, 1930; W. V. Quine, *Designation and Existence* (*Journal of Philosophy*), 1939; id., *Mathem. Logic*, 1940; G. Fausii, *Teoria dell' astrazione*, 1947.

ש. ה. ב.

מושגי מחלקה (class concepts) במבוגרים. מתברר, שהתהליך השכיח ביותר בהפ' הוא של ניסיון וטעיה (error trial and) — תהליך, שעלול ללבוש צורה של מאניפולאציה תפיסית עיוורת או של התנהגות פעילה ומכוונת בהעלאת השערות וביקורתן. תכופות מגיעים יחידים להפ' והכללה מתוך חדירה מידית לבעיה (בינה = insight). המוטיוואציה מחזקת ומכוונת את תהליכי ההפ', אך בעצמה גבוהה עלולה היא לשמש להם מכשול. קיים מיתאם בין כשרים לשוניים והפ', אך מחקרים באינטליגנציה הוכיחו, שאין שני אלה זהים. זין פִּינֵה (ע"ע) חקר את דרכי היווצרותם של מושגים יסודיים (כגון מרחב, זמן, מספר וכד') ותהליכי-חשיבה מופ' שטים של יחסים לוגיים בגיל-הילדות, שקרא להם בשם „אופראציות” ו„תקבוצות” (groupings). והגיע לידי יצירת תאוריה גנטית של החשיבה, שלפיה מתפתח כוח-ההפ' של הילד בהדרגה מתוך ההפנמה של הפעולות הסנסוריו-מוטוריות והמאניפולאציות בעצמים מוחשיים.

קורלאטים פיסיולוגיים. הפסיכולוגיה המבנית קבעה תחושות ומוצגים קינסטאטיים כבסיס לחשיבה מופשטת. הביהיוויוריסטים הראשונים זיהו הפ' עם דיבור פנימי. מחר קרים אבייקטיוויים מצאו, שתהליך-החשיבה מלווה בתהליך של פעילות שרירית, אך רובם של החוקרים מתנגד לזיהויים של תהליכים אלה. ק. ס. לשלי סבור, שבמערכת-העצבים קיימים מאנימוי אירגון ואינטגרציה, שמעוררים בכל מצב תגובה ליסודות מסויימים דוקה, ולא לאחרים.

בניסויים, שנעשו בבע"ח ובבני-אדם נזקק-מוח (בעיקר באונות הקדמיות), נמצאה ירידה בכושר ההפ'. גולדשטיין הגיע מתוך כך לידי הבחנה בין שתי רמות-טיפקוד; באחת מהן פועלת הגישה הקונקרטית ובשניה המופשטת. הוא שיי' ער, ש ת ר ד ה פוגמת בגישה המופשטת — אף אם לא באותה מידה שפוגע בה נזק במוח. מחקרים הראו ירידה בכושר ההפ' גם בסכיוורפניים, אע"פ שמחלתם נחשבת כפונקציונאלית ולא כאורגאנית.

הפ' בבע"ח. תורנדייק הביהיוויוריסטים נטו לשלול את מציאותה של ההפ' בבע"ח. אך מחקרים מרובים גילו בחיות התנהגות, שמחייבת את הנחת קיומם של תהליכים גבוהים. לשלי טען, שאף עכברים מגיבים לבחינות מופשטות במצב, ולא לפארטיקולאריות. ה. פ. הרלו הראה, שקופים יכולים לפתח כושר-הפ' גבוה ע"י אימון ממושך וחוזר במאות בעיות בעלות עקרון משותף.

הפ' בבע"ח. תורנדייק הביהיוויוריסטים נטו לשלול את מציאותה של ההפ' בבע"ח. אך מחקרים מרובים גילו בחיות התנהגות, שמחייבת את הנחת קיומם של תהליכים גבוהים. לשלי טען, שאף עכברים מגיבים לבחינות מופשטות במצב, ולא לפארטיקולאריות. ה. פ. הרלו הראה, שקופים יכולים לפתח כושר-הפ' גבוה ע"י אימון ממושך וחוזר במאות בעיות בעלות עקרון משותף.

הפ' בבע"ח. תורנדייק הביהיוויוריסטים נטו לשלול את מציאותה של ההפ' בבע"ח. אך מחקרים מרובים גילו בחיות התנהגות, שמחייבת את הנחת קיומם של תהליכים גבוהים. לשלי טען, שאף עכברים מגיבים לבחינות מופשטות במצב, ולא לפארטיקולאריות. ה. פ. הרלו הראה, שקופים יכולים לפתח כושר-הפ' גבוה ע"י אימון ממושך וחוזר במאות בעיות בעלות עקרון משותף.

הפ' בבע"ח. תורנדייק הביהיוויוריסטים נטו לשלול את מציאותה של ההפ' בבע"ח. אך מחקרים מרובים גילו בחיות התנהגות, שמחייבת את הנחת קיומם של תהליכים גבוהים. לשלי טען, שאף עכברים מגיבים לבחינות מופשטות במצב, ולא לפארטיקולאריות. ה. פ. הרלו הראה, שקופים יכולים לפתח כושר-הפ' גבוה ע"י אימון ממושך וחוזר במאות בעיות בעלות עקרון משותף.

הפ' בבע"ח. תורנדייק הביהיוויוריסטים נטו לשלול את מציאותה של ההפ' בבע"ח. אך מחקרים מרובים גילו בחיות התנהגות, שמחייבת את הנחת קיומם של תהליכים גבוהים. לשלי טען, שאף עכברים מגיבים לבחינות מופשטות במצב, ולא לפארטיקולאריות. ה. פ. הרלו הראה, שקופים יכולים לפתח כושר-הפ' גבוה ע"י אימון ממושך וחוזר במאות בעיות בעלות עקרון משותף.

E. G. Boring, *A History of Exp. Psych.*, 1929; K. S. Lashley, *Learning* (in *Murchison's Handbook of Gen. Exp. Psych.*, 1929); K. Goldstein & M. Sheerer, *Abstract and Concrete Behavior* (in *Psych. Mon.*, 1941, 53); H. F. Harlow, *The Formation of Learning Sets* (in *Psych. Rev.*, 1949, 51-65); G. Humphrey, *Thinking*, 1951; R. Leeper, *Cognitive Processes* (in *Steven's Handbook of Exp. Psych.*, 1951); W. E. Vinocke, *The Psych. of Thinking*, 1952; J. Piaget, *Logic & Psych.*, 1953; H. Bruner et al., *A Study of Thinking*, 1956; C. E. Osgood, *Methods & Theory in Experimental Psychology*, 1958, ch. 15.

א. מ.

הַצְבָּה (substitution), במאתמאטיקה ובלוגיקה — תהליך של הסקת מסקנות, שהוא כרוך בהחלפות של ביטויים בביטויים אחרים. לאמיתו של דבר, כולל המונח הצ', לכל הפחות, שלושה סוגים של תהליכים: (א) הסקה מן הכלל על הפרט או ממשפט כללי יותר על משפט כללי פחות — אם משפט מסויימ נכון לגבי כל אבר a של קבוצה

הוא נכון גם לגבי אבר מסויים a₀ של A וגם לגבי כל אבר של חלק שרירותי B של A; תהליך-הסקה זה נקרא הצ' לגבי המשתנה החפשי a; (ב) הצ' לגבי משתנים קשורים (משתנים רצים) — הצ', שאינה אלא „שינוי-שם” של ביטויים שמופיעים בתוך ביטוי מסויים; אעפ"כ היא מכשיר חשוב במאתמאטיקה, וביחוד בחשבון האינטגרציה; (ג) החלפה של ביטויים בביטויים אקויוואלנטיים (או ביטויים שמסמנים אותו דבר עצמו). — אפילו במסגרת כל אחד משלושת הסוגים הללו אין לעקרון-הצ' ניסוח מדוייק אחיד, אלא ניסוחו המדוייק מתחלף לפי ההקשר.

10 ג (א). בעקרון זה משתמשים בהצבת ערכים מספריים קבועים במקום משתנים בנוסחה כללית. למשל: מה יהיה ערכן של שתי לירות אחר שנתיים בריבית שנתית של 20%? התשובה מתקבלת מן הנוסחה:

$$V = (1 + I)^{n}P$$

ע"י הצ' "n = 2, I = 1/5, P = 2, ומכאן V = 2.88 ל"י.

עקרון זה מופיע גם בלוגיקה המאתמאטית בצורות שונות. הכל לפי המערכות הפורמאליות השונות של הלוגיקה. למשל: בחשבון-המשפטים, שהוא מערכת פורמאלית של הלוגיקה המטפלת בהרכבים שונים של משפטים, המשפט

$$(p \rightarrow q) \rightarrow (\bar{p} \rightarrow \bar{q}) \quad (1)$$

(p וq — משפטים כלשהם; → מסמן „גורר אחריו”, \bar{p} מסמן „p לא נכון”)

הוא טוטולוגיה, ז"א, הוא נכון תמיד (לכל p וq). וp וq נקראים משתנים משפטיים (חפשים). עכשיו נסמן בP טוטולוגיה, שבה מופיע p כאחד מן המשתנים המשפטיים, ובR (שאינו צריך להיות טוטולוגיה) נסמן הרקב כלשהו של משתנים משפטיים. עקרון-הצ' היסודי של חשבון-המשפטים אומר: אם נציב בP את R במקום p באופן חד-זמני בכל מקום שבו מופיע p בP, נחזור ונקבל טוט' לוגיה, למשל: אם ב(1) נציב p → r במקום p באופן חד-זמני בכל מקום שבו מופיע p ב(1), נקבל את הטוטולוגיה:

$$(p \rightarrow r) \rightarrow (\bar{p} \rightarrow \bar{r})$$

עקרון זה לא זו בלבד שהוא מוליך ממשפטים נכונים למשפטים נכונים, אלא שחשיבותו העיקרית היא — שממנו מתהליך-הסקה אחר (מדויס פּוֹנֵנְס [modus ponens]) וממספר מצומצם של טוטולוגיות מסויימות — האכסיומות של חשבון-המשפטים — ניתן להסיק את כל הטוטולוגיות. — עקרונות-הצ' דומים לזה של חשבון-המשפטים קיימים לגבי מערכות פורמאליות של הלוגיקה, שהן מקיפות יותר מחשבון-המשפטים, אלא שניסוחו המדוייק הוא מסובך יותר.

סוג (ב). מקרה טריוויאלי, אבל טיפוסי, של שימוש בעקרון-הצ' מסוג זה הוא עקרון השינוי האלפביתי של משתנה קשור. נניח, למשל, משפט p(x), שהמשתנה x שבו יכול להשתנות על קבוצה מסויימת X (דוגמה לכך — X כקבוצת כל חברי האר"ם, המשפט: „ל x אוכלוסיה מרובה מ5,000,000”), ונעמיד זה מול זה את המשפטים (2) ו(3):

(2) „קיים x בX, שלגביו p(x) נכון”;

(3) „קיים y בY, שלגביו p(y) נכון”.

עקרון-הצ' (ב) קובע, ש(2) אקויוואלנטי ל(3), ז"א ש(2) נכון אם — ורק אם — (3) נכון. בניגוד למה שנמצא ב(א), אין (3) נבדל מ(2) אלא בסימון בלבד, ולא בתוכן, בניסוח

כללי יותר: אם Y היא קבוצה f פונקציה מ Y על X (ע"ע העתקה), נמצא המשפט (2) אקוויולנטי למשפט (4):

(4) "קיים $y \in Y$, שלגביו $p(f(y))$ נכון".

(3) מתקבל מ (2) ע"י ההצ' $x = y$; (4) מתקבל מ (2) ע"י ההצ' $x = f(y)$.

דוגמות של תהליכים אהידי סוג באנא-ליזה המאתמאטית. אם Y הוא קטע סגור בעל הקצוות b ו a ("ו", $a \leq y \leq b$), X — גם הוא קטע סגור, f — פונקציה מונוטונית, שמעברת את Y על X , p — פונקציה מספרית רציפה, שמוגדרת על X , יש תוקף לחוק:

(5) $\max_x p(x) = \max_Y p(f(y))$

כמו-כן קיים חוק-הצ' בשביל אינטגרלים מוגבלים:

(6) $\int_A p(x)dx = \int_Y p(f(y))df(y)$

(5) ו (6) התקבלו ע"י ההצ' $x = f(y)$. אם $f(y)$ היא גם בעלת נגזרת רצופה, אפשר לנסח את (6) בצורת (7):

(7) $\int_{f(a)}^{f(b)} p(x)dx = \int_a^b p(f(y))f'(y)dy$

החוק (7) הוא אחד מן המכשירים היסודיים לביצוע אינטגרציות. למשל: אם $p(x)$ הוא פונקציה ראציונאלית $\cos x$ ו $\sin x$, ואם נציב $f(y) = 2 \arctg y$, תהא $p(f(y))f'(y)$ פונקציה ראציונאלית, שאפשר לסכמה בשיטת השברים החלקיים. אם X ו Y הם תחומים n -ממדיים f היא פונקציה n -ממדית, שמעברת את X על Y באופן חד-חד-ערכי ושפל נגזרתה קיימת ורציפה ב Y ושהדטרמיננטה (ע"ע העיקוביאנית שלה $\delta f / \delta y$ שונה מאפס ב Y , עדיין (6) בתקפה עומדת. במקרה זה אפשר גם לכתוב $(\delta f / \delta y)dy$ במקום $df(y)$ ב (6).

סוג (ג). גם בעקרון זה משתמשים כמעט בכל הוכחה מאתמאטית. אוקלידס כבר ניסח עקרונות מסוג זה באפס-זומות שלו: "אם מוסיפים שווים לשווים, מקבלים שווים", וכו'. בדרך-כלל: אם $F(g)$ הוא ביטוי שמכיל ביטוי g , ואם $g = h$, שווה הביטוי $F(h)$, שמתקבל ע"י הצבת h במקום g , ל $F(g)$. גם בלוגיקה המאתמאטית מופיעים עקרונות כאלה — כמשפטים שאפשר להוכיחם, ולא בגדר אפסיומות כעקרונות שמסוג (א). בחשבון-המשפטים, למשל אפשר להוכיח עקרון דומה לזה, אלא שיש לגרוס "אקוויולנציה" במקום "שוויון".

E. Landau, *Einführung in d. Differentialrechnung u. Integralrechnung*, 1934, 261-262; G. E. F. Sherwood - A. E. Taylor, *Calculus*, 1946, 281-300; D. V. Widder, *Advanced Calculus*, 1947, 126-152, 205-206; A. Church, *Introduction to Mathematical Logic*, 1956, 101, 157-158, 172, 190-195, 218, 289-290, 297-298.

ה. ג. א.

הצ'בה, ע"ע בְּתִירוֹת.

הצ'בה, ע"ע רְוִיזוֹנִיסְטִים.

הצְהָרַת-בִּלְפוֹר (הצ"ב). הצהרה בריטית של אהדה לשאיפות הציוניות. שנמסרה ללורד ליאונל ולטר רוטשילד ע"י ארתור ג'ימו בלפור (ע"ע), בתוקף תפקידו

כמיניסטר-החוץ של בריטניה, במכתב הבא מיום 2 בנובמבר 1917, שנתפרסם ברבים שבוע ימים לאחר מכן:

"בעונג רב אני מוסר לך, בשם ממשלת הוד-מלכותו, את ההצהרה הבאה של אהדה לשאיפות הציוניות היהודיות, שהוגשה לקאבינט ואושרה על-ידיו:

ממשלת הוד-מלכותו רואה בעין יפה את ייסודו של בית לאומי לעם היהודי בארץ-ישראל ותפעל במיטב מאמציה להקלת השגתה של מטרה זו, מתוך הנחה ברורה, שלא ייעשה שום דבר העלול לפגוע בזכויות האזרחיות והדתיות של העדות הלא-יהודיות. הקיימות בארץ-ישראל, או בזכויותיהם ובמעמדם המדיני של היהודים באינו ארץ אחרת. מכיר לך תודה, אם תביא הצהרה זו לידיעתה של הפדרציה הציונית".

שמו של באלפור קשור בצדק בהצהרה, אך עם כל תמיכתו הנלהבת בה — נשארה ההחלטה הסופית על פירסומה בידי קאבינט-המלחמה, שנתן את אישורו לה מתוך מדיניות שקולה.

בריטניה הגדולה היתה היחידה בין המעצמות הגדולות, שכבר קודם מלחמת-העולם I גילתה בצורה ממשית התעניינות אוהדת בתנועה הציונית, כפי שמעידות תשומת-לבה לבקשתו של הרצל ב 1902 בעניין מתן הקלות להתיישבות יהודית בחצי-האי סיני, וכן הצעתה ב 1903 להקצות חבל-ארץ באפריקה המזרחית הבריטית לשם הקמתו של ישוב יהודי אוטונומי בו, בחסותם של הציונים. ואף-על-פי שתכניות אלו נסתיימו בלא-כלום, היווה המגע של בריטניה עם ההסתדרות הציונית לפני המלחמה חלק מן הרקע להצ"ב.

כשפרצה המלחמה בקיץ 1914 נמנה עם חברי הקאבינט של אסקוית (ע"ע) גם הרברט סמואל (ע"ע), שרחש אהדה לתנועה הציונית, אע"פ שמעולם לא עשה פומבי לדבר; ולאחר כניסתה של תורכיה למלחמה כבעלת-בריתן של מעצמות-המרכז, התחיל מיד בפעולה לטובת הרעיון, שלבריטניה הגדולה וליהודים יש עניין משותף בביתוקה של ארץ-ישראל מן הקיסרות התורכית וכן בעידודן של השאיפות הציוניות, בחסותה של בריטניה. סר אדוארד גרי (ע"ע), מיניסטר-החוץ, גילה התעניינות מסוימת בתכניתו של סמואל, שעשתה רושם חזק על חבר חשוב אחר בממשלת אסקוית — לוי ג'ורג' — מיד לאחר שהובאה לתשומת-לבו. בימיה הראשונים של המלחמה פתח ד"ר חיים וייצמאן — באותה שעה דמות בולטת, אף אם עדיין לא מנהגת, בתנועה הציונית — במבצע, שכונה על-ידי "סיור מדיני". הוא יצא מתוך הנחות זהות עם אותן של סמואל ובדומה לזה האחרון בא לכלל הכרה, שבריטניה הגדולה והציונים הם בעלי-ברית טבעיים. בספטמבר 1914 עלה ביד וייצמאן לעורר עניין בציונות בצ'ארלס פ. סקוט, עורכו רבי-השפעה של ה"מאנצ'סטר גארדיאן" וידיד אישי קרוב של לוי ג'ורג'. בתיווכו של סקוט בא וייצמאן בדברים, בדצמבר 1914, עם סמואל, ולהפתעתו נתברר לו, שהשקפותיהם היו — בעיקרו של דבר — זהות. בסברואר 1915 הפגיש סמואל את וייצמאן עם לוי ג'ורג'. עידוד נוסף ניתן לוויצמאן בהבטחה של אהדה בלתי-מסוייגת לעניין הציוני מצד ראש-הממשלה לשעבר — באלפור, שהת-רשם מאד מוויצמאן בשיחה עמו ב 1906. השגיו המדעיים של וייצמאן איפשרו לו להושיט עזרה רבת-ערך לאדמיראליה הבריטית ולמיניסטרוֹן לתחמושת. הודות לכך נחרת שמו יפה בזכרונו של לוי ג'ורג', שנתמנה מיניסטר לתחמושת

Foreign Office,

November 2nd, 1917.

Dear Lord Rothschild,

I have much pleasure in conveying to you, on behalf of His Majesty's Government, the following declaration of sympathy with Jewish Zionist aspirations which has been submitted to, and approved by, the Cabinet

"His Majesty's Government view with favour the establishment in Palestine of a national home for the Jewish people, and will use their best endeavours to facilitate the achievement of this object, it being clearly understood that nothing shall be done which may prejudice the civil and religious rights of existing non-Jewish communities in Palestine, or the rights and political status enjoyed by Jews in any other country".

I should be grateful if you would bring this declaration to the knowledge of the Zionist Federation.

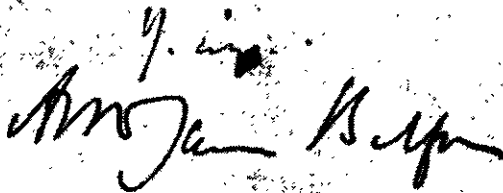

תצלום הסופס הטקסטי של הצהרת בלפור

לארץ-ישראל, שחלה בעת ובעונה אחת עם חילופים אלה. סייעו במידה מרובה לציונים. הלורד מילנר (ע"ע). שצורף ע"י לוי ג'ורג' לקאבינט-המלחמה, נעשה תומך מסור במדיניות הפרו-ציונית, ובדרך זו הלך גם הגנרל סמטס (ע"ע) משסיפא לקאבינט-המלחמה חדשים מועטים לאחר מכן. בתיווכו של ג'ימו מלקולם, נציגה של תנועת-השחרור האר-מנית בלונדון, נפגש וייצמאן עם סייקס בסוף יאנואר 1917. ב-7 בפברואר פתח סייקס במו"מ עם קבוצה של מנהיגים ציוניים, שבו השתתף גם הרברט סמואל — מו"מ, שהביא, בסופו של דבר, להצ"ב. באביב של אותה שנה גילתה הממשלה הבריטית התעניינות פעילה ברעיון של "בית לאומי יהודי", או, כפי שהדבר נוסח לפעמים, של "קהילה יהודית" (Jewish Commonwealth), בארץ-ישראל, בחסותה של בריטניה. נא-סף על הגורם הרגשי היה לכך נימוק מעשי, שכן סבורה היתה הממשלה הבריטית, שאם יתבעו היהודים בצורה נמרצת הטלת פיקוח בריטי על ארץ-ישראל, יסייע הדבר במידה מסויימת לכוונותיה של בריטניה לבטל את תכנית הקונדור-מיניון האנגלי-הצרפתי, שהועלתה בהסכם סייקס-פיקו, ולהחזיר ליפה באיזון צורה של מרות בריטית. אחר מהפכת-מאמר

באביב 1915, ונמשך המגע-והמשא שלו עם באלפור, שבאותו פרק-זמן הצטרף לקאבינט של אסקווית כלורד הראשון של האדמיראליות. ב-1915—1916 עלה ביד וייצמאן לעניין בציונות את לורד רוברט ססיל (ע"ע) וכן אישים חשובים אחרים בחיים הציבוריים ובחוגים העל-יונים של החברה הלונדונית; ובעבודת-ההכנה השקטה שלו מאחורי-הקלעים הניח את היסודות להצלחה, שזכה לה בימים הבאים, כשהשאלה הציונית הוכיחה ללה במסגרת של המדיניות המעשית. בסוף 1914 קיבל וייצמאן תגבורת עם בואו של נחום סוקולוב ללונדון. סוקולוב, בהבדל מווייצמאן, נהנה ממעמד ומסמכות של חבר ההנהלה הציונית, וב-1917 מילא תפקיד חשוב באירועים, שהביאו להצ"ב. בשנה מכרעת זו השפיע סוקולוב הרבה על מה שהתרחש מאחורי-הקלעים, וכן ביצע שליחויות בפאריס וברומא, שבהן נתגלו במלואם כשרונותיו הדיפלומטיים, שהיו לברכה לעניין הציוני.

בתחילת 1916 זכו הציונים בתומך חשוב, כשעלה ביד סמואל לעניין בדבר את סר מרק סיקס (ע"ע), אחד מן היועצים רבי-ההשפעה ביותר של הממ-שלה הבריטית בענייני המזרח. סייקס קיבל את המשך חינוכו בציונות מד"ר משה גסטר (ע"ע), ומן המחצה השניה של 1916 — מאהרן אהרנסון (ע"ע). סייקס האמין, שהכרחי הדבר, שברייטניה תקים לה נקודת-משען מוצקת בא"י, והגיע בהדרגה לכלל הכרה, שהב-נה עם הציונים עשויה לסייע במידה

מסויימת לחיזוק מעמדה של בריטניה הגדולה כשותפת בקונ-דומיניון האנגלי-צרפתי בארץ-ישראל, כפי שנצטייר הדבר בהסכם סייקס-פיקו ממאי 1916 (ע"ע ארץ-ישראל, עמ' 524—527). מצד אחר הוסבר לממשלה, שפניה לרגש הציוני של יהודי אמריקה עשויה לשמש אמצעי יעיל לגיוס אהדתם לצידן של מעצמות אלו. באביב 1916 נקט ג'רי צעד מרחיק-לכת כשהציע לממשלות של צרפת ורוסיה, שבעלות-הברית תפרסמנה במשותף הכרזה, שלפיה תתחייבנה להביא בחש-בון את השאיפות הציוניות בארץ-ישראל בהסדר העניינים בתקופה שלאחר המלחמה; אך הצעה זו נכשלה.

בסוף 1916 נשאו פרי מאמציהם המשותפים של וייצמאן וסמואל, שנתמכו במרץ רב ע"י צ' פ. סקוט, משקמה בתוך החוג הפנימי של מעצבי המדיניות הבריטית קבוצה בעלת-השפעה, שעמדה על הצורך בקשירת קשרים מסויימים בין בריטניה הגדולה לבין הציונים. אמנם גישה זו לא נתגבשה בהחלטה ממשלתית, ושום התחייבות בריטית כלפי הציונים עדיין לא נראתה באופן, חילופי הממשלה ב-1916, שבעק-בותיהם נעשה לוי ג'ורג' ראש-הממשלה ובאלפור מיניסטר-החוץ שלו, וכן קבלת ההחלטה בדבר הפלישה הבריטית

בלונדון 1949 ציין סמאטס. שהיה חבר של קאבינט-המלחמה בזמן מתן-ההצהרה. שנימוק כבד-משקל לטובתה היה הרצון ללכד את היהדות העולמית מסביב לעניין של בעלות-הברית. אבל — הוסיף — „היו טעמים מוסריים ודתיים, שחינקו את השיקולים המדיניים“. „אנו שוכנענו בכך“ — הטעים סמאטס — „וזכרונא: היה זה וייצמאן, ששיכנע אותנו“.

אחד העם, על פרשת דרכים, ו, 1921, XIX-XXIV; הנ"ל, אגרות, v, חרפ"ד, 284-285, 293-295, 303-306, 320-321; מ. מדויני, עשר שנים של מדיניות ארצישראלית, 1928, 7-37; ד. וייסמאן, אמת ולא אמת בתולדות הצהרת באלפור, 1931; מ. נורדאו, מאסס נורדאו אל עמו (בעריכת ב. נתניהו), ו, 1937, 255-258, 263-271; ג. מ. גלבר, הצהרת באלפור ותולדותיה, תרצ"ט; א. אידלסון, ספר אידלסון, 1946, 226-231; מ. באלפור עד ברוין, ילקוטי פועלי ציון, v, 1947, 7-49; ב. יוסף, השלטון הבריטי בארץ-ישראל, תש"ח, 9-48; ח. וייצמן, מסה ומעש, תש"ט, 177-224; א. ק. רבינוביץ, המישים שנות ציונות, 1952, 85-97; ר. ליכטהיים, שאר ישוב, תשי"ד, 435-443; N. Sokolow, *History of Zionism*, II, 1919, XVII-XXXVI, 42-160; B. E. C. Dugdale, *A. J. Balfour*, II, 1936, 213-235; id., *The Balfour Declaration*, 1940; *Report of the Palestine Royal Commission*, 1937, 22-28; D. Lloyd George, *The Truth about the Peace Treaties*, II, 1938, chap. XXIII; *The Jewish National Home*, edited by P. Goodman, 1943, 1-93; Viscount Samuel, *Memoirs*, 1945, 139-152; The Jewish Agency for Palestine, *Documents Relating to the Palestine Problem*, 1945, 7-15; id., *Book of Documents, Submitted to the General Assembly of the United Nations*, 1947, 1-12; The American Zionist Emergency Council, [*Documents Submitted to the*] *Anglo-American Committee of Inquiry*, 1946, 1-5; O. K. Rabinowicz, in *Herzl Year Book*, I, 1958, 1-106; L. Stein, *The Balfour Declaration*, 1961.

ל. ש.

הצִהֳרַת-הַעֲצֵמָאוֹת שֶׁל אֲרֻצוֹת-הַבְּרִית, ע"ע אֲרֻצוֹת-הַבְּרִית שֶׁל אַמְרִיקָה, הַחֻקָּה וְהַמְשָׁטָר; הִיסְטוֹרִיָה; הַצִּהֳרַת זְכוֹת הָאָדָם וְהָאֲזָרָח, ע"ע צְרָפֶת, הִיסְטוֹרִיָה; מְהַפְּכָה צְרָפֶתִית.

הַצְטַנְנוֹת, כינוי מקובל למחלות שונות ושכיחות מאד, שעיקרן — זיהום דרכי-הנשימה ושעדיין לא ניתנו להגדרה באקטורילוגיה או וירולוגיה מדוייקת. בזה הן נבדלות מן המחלות הסגוליות של מערכת-הנשימה, כגון השפעת, זיהומים סטרפטוקוקיים, דלקת-הריאות הבאקטריא-לית ודומיהן. ההצ' וכתה, איפוא, לשם הסתמי „מחלת כלי-נשימה רגילה“ מחמת הקושי במיונה המדעי ומחמת העדר של אטיולוגיה אחידה; לא נמצאה חיית-ניסוי, שהיא עלולה להידבק בה, וזוהי מניעה נוספת לחקירת האטיולוגיה שלה. משום שכיחותה של ההצ' היא נמנית בארצות הרבה (למשל, באה"ב) עם הסיבות הראשיות של העדר עובדים ממקומות-העבודה. — אפיינית לאֶפִידִמְיולוֹגִיָה של ההצ' היא ההעברה דרך האויר, לפעמים ע"י „נושאים“, שהם עצמם אינם חולים במובן קליני. ההצ' שכיחה ביותר בילדים בגיל שלמטה מחמש. אך היא נדירה יותר בתינוקות.

ההצ' מופעת בארבע צורות: 1. קבוצת ההצ' הרגילה (common cold) — מחלה קלה ובאנאלית, שסימניה: נזלת בלי חום או עם חום נמוך, לוע מאדם, שיעול, צרידות, בלא ריבוי הכדוריות הלבנות בדם. היא נגרמת, כנראה, ע"י וירוס, שעדיין לא זוהה ולא בודד בוודאות.

2. מחלת כלי-נשימה לא-מוגדרת ח ד ה, שמהלכה מצטיין בחום גבוה יותר ושעל-ידיה נפגע גם הגוף בכללו; הכדוריות הלבנות בדם מתרבות במידה יתרה במקצת מן הרגיל, אבל

ברוסיה נתלוותה לכך התקווה, שפניה אל הרגש הציוני של יהודי רוסיה — שלאמיתו של דבר, הפריזו בהערכת השפעתם המדינית — תעורר בהם אהדה לעניין של בעלות-הברית ותסייע בדרך זו לבלימת הנחשול הפאציפיסטי, שאיים בהוצאתה של רוסיה מן המלחמה.

„ועדת-החוץ המאוחדת“ של יהודי-אנגליה, שנודעה לה השפעה ניכרת על דעת-הקהל היהודית-האנגלית, נקטה עמדה אנטי-ציונית קיצונית; אך משירד כבודה של ועדה זו עם דחיית עמדתה הנוכרת (בהצבעה רשמית) ע"י ועד שליחי הקהילות היהודיות באנגליה, נפתחה ביוני 1917 הדרך להי-מנתו של וייצמאן אל באלפור, שביקש ממנו להגיש טיוטה של הצהרה פרו-ציונית לעיונה של הממשלה הבריטית. הדבר נעשה, אבל רק בתחילת ספטמבר הובא העניין לפני קאבינט-המלחמה. לאחר שחבר יהודי של הממשלה, אדוין מונטגיו (ע"ע), הביע התנגדות נמרצת לנקיטת מדיניות פרו-ציונית, הוחלט להשהות את העניין ובינתיים להימלך בדעתו של נשיא אה"ב, וילסון. תשובתו של וילסון היתה פשוטת ביותר, והשאלה בכללה הוסרה מעל הפרק. בעקבות פניה אישית של וייצמאן אל לורד ג'ורג' הועלה שוב העניין על סדר-היום ונבחן מחדש בתחילת אוקטובר. שוב הושהה הדבר ע"י קאבינט-המלחמה, שהחליט להתייעץ שנית עם הנשיא וילסון, וכן לשמוע את השקפותיהם של נציגי היהודים, הציונים והאנטי-ציונים. על הנושא הנדון, וילסון לא חזר על תשובתו הצוננת; בינתיים הושפע, כנראה, מהצגת העניין בפניו ע"י המנהיג הציוני האמריקני, השופט לוואיס ד. ברנדיס (ע"ע), והפעם הביע את הסכמתו להצהרה המוצעת. היהודים האנטרי-ציוניים, בדומה לציונים, הביעו את השקפותיהם, אך נימוקי-ההתנגדות שלהם להצהרה שוב לא נראו מספיקים. באותו פרק-זמן ניתן חיוק נוסף לנימוקים לטובת הכרזה פרו-ציונית משלוש בחינות, שהזמן גרמן: 1. המצב ברוסיה החמיר בקצב מהיר, והממשלה הבריטית דבקה מתוך יאוש בתקווה, שאם ישוכנעו יהודי-רוסיה בדבר, שנצחונן של בעלות-הברית יפתח את הדרך להגשמת התקוות הציוניות, יתאמצו להחזיק את רוסיה במצב-מלחמה, או, אם יהיה זה בלתי-אפשרי, למנוע את ניצול אוצרות-המזון של רוסיה, וביחוד של תבואת אוקראינה, ע"י הגרמנים; 2. אע"פ שקאבינט-המלחמה נתן את דעתו בראש וראשונה לרוסיה, האמין עם זה, שלהכרזה פרו-ציונית תהיינה תוצאות טובות גם באה"ב, שבה, כאמור, התייחס חלק גדול של האוכלוסיה היהודית באדישות אל המלחמה; 3. לסוף, פשטו שמעות (כפי שנראה כיום, היו מוטעות), שהגרמנים מתזרים אחרי הציונים, והם עשויים להקדים את האחרים בהכרזה פרו-ציונית, אם הממשלה הבריטית לא תפעל במהירות.

אין להתעלם מן העובדה, שהשאלה, שנדונה ע"י הממשלה הבריטית בסתיו 1917, לא היתה אם בשעת הסדר-השלום הסופי תפעל ממשלה זו להגשמת השאיפות הציוניות, אלא מוגבלת יותר — כלומר, אם תקבל עליה ללא דיחוי התי-חיבות פומבית לטובת הציונים. לפיכך אין תימה בדבר, שבאלפור הטעים בצורה נמרצת את חשיבותה התעמלנית של ההצהרה, כשהמליץ עליה בפני קאבינט-המלחמה. שנתן לה את אישורו הסופי ב 31 באוקטובר 1917. ועוד: אף-על-פי שהחלטה בדבר אישור ההכרזה באה מתוך שיקולים תכלי-תיים בדוקים, הרי אין ספק בדבר, שברקע שלה השתלבו גם נימוקים ורעיונות אחרים. בנאומו במסיבה לכבוד וייצמאן

ואף מתנגדיה הודו במידותיה אלו. הצ' מיחתה על צרותי האופק של חייהדת וחייהחולין במאסאצ'וסטס, שהיו נתונים למרותו של פורטאניוס קנאי, התקוממה לשלטונם של אנשי הכנסיה והטעימה את היתרון של הרגשת האלהים שבלב ואת הקירבה הפנימית אליו על מצנת אנשים מלומדה. להפצת דעותיה היתה מכנסת אסיפות-עם, שבמרוצת-הזמן נמשכו אליהן גם מחשובי-הציבור. היא הכריזה, שחוגה עומד תחת השגחתה של „ברית החסד“, החדורה ברוח אלהית, בעוד שמתנגדיה נתונים להשגחתה של „ברית המעשים“. השפעתה של הצ' גברה, ואחד מאנשי-חוגה, הנרי וין (Vane), נעשה מושל המושבה (1636). אך וין נחל מפלה בבחירות של 1637, שהעלו לשלטון את ג'ון וינתרופ (Winthrop), אחד ממתנגדיה של הצ'. וין הלך לאנגליה והמשיך שם במלחמתו על סבלנות דתית. רבים פרשו מן התנועה החדשה. הצ' הועמדה למשפט ונידונה לגירוש מן המושבה; לאחר מכן נשפטה גם ע"י הכנסיה בבוסטון, שהטילה עליה חרם. עם שיירי חבריה לדעה, שיצא להם שם של „אנטינומיסטים“, אע"פ שלא התנגדו לחוק, אלא נלחמו על חופש-הדת. הקימה הצ' ב-1638 ישוב ברוד איילנד של ימינו. לאחר ארבע שנים התיישבה עם חסידיה בניירושל (New Rochelle) של היום, במדינת ניו-יורק, במקום שנהרגה ע"י אינדיינים.

C. F. Adams, *Three Episodes of Massachusetts History*, 1892; H. Augur, *An American Jezebel: the Life of A. H.*, 1930; W. K. Rugg, *Unafraid: A Life of A. H.*, 1930.

הצ'לה (באנג' salvage), במשפט הימי — פעולה, שמביאה לידי הצלתם של ספינה, אנשיה ומטענה מן הסכנה הנשקפת להם בלביים. דיני-ההצ' במשפט הימי נתפתחו מתוך המלחמה במנהג קדום, שלפיו היו שליטי-החופים רואים עצמם זכאים לתפוס את שייריה של ספינה, שנטרפה בים על אנשיה ומטענה. התקנות, שניתקנו בתקופה העתיקה ע"י קיסרי רומי וביה"ב ע"י הכנסיה, כדי להילחם במנהג זה, לא נשאו פרי. רק השלטון המרכזי החוק, שקם במדינות-הים של אירופה המערבית (בעיקר, באנגליה ובצרפת), שם קץ למנהג הנזכר ע"י מה שקבע ענשים חמורים על ביותן של ספינות שנטרפו בים. כתחליף למנהג הקדום, וכדי לעודד בני-אדם לטרוח בהצלתן של ספינות שנטרפו, הונח תשלום של דמי-הצ' למי שהשתתף בפועל בפעולת-הצ' — תשלום, שהוטל על הנהגים מפעולה זו.

בזמן החדש הורחבה תחולתם של דיני-ההצ' גם על מתן סיוע לספינה, שצפויה לה או למטענה הסכנה להיטרף בים. בשיטותיהן המשפטיות של מדינות שונות ביבשת-אירופה מבחינים בין הצלת ספינות שנטרפו (בצרפ' sauvetage) לבין מתן סיוע (assistance) לספינה נתונה בסכנת-טיביעה; ואילו במשפט האנגלי-אמריקני, ובעקבותיו גם במשפט הישראלי, אין מבחינים בין פעולות אלו, וכל אחת מהן היא בבחינת „הצלה“ (salvage). המונח „הצלה“ כולל גם את תפיסתם של חפצים, שנפלו לים או הוטלו לתוכו מספינה, בין חפצים אלה נמצאו צפים על-פני הים, בין שנמשו מתוכו ובין שנפ-לו אל החוף.

לפי חוקי ישראל, לא הרי דין הצ' במי-החופים כהרי דין הצ' בלביים. הושטת עזרה לספינה שנטרפה או נתונה בסכנה, במידה שאפשר לבצע פעולה זו במי-החופים, נחשבת כיום כחובת-המדינה, ועליה לארגן שירות-הצלה כדי למלא חובה זו. דיני-ההצ' של מדינת-ישראל כלולים בפקודת סחורות

לא נתגלה מימצא באקטריולוגי מיוחד במישטח כלשהו מן הלוע. מחלה זו קרויה עפ"ר „שפעת“ (grippe, flu), אך אין היא כוללת את השפעת האמיתית, האינפלואנצה A או B. 3. דלקת-שקדים או דלקת-לוע תפליטית לא-סטריפטוקורית — להבדיל מאנגינה (ע"ע): דלקת-השקדים שמחמת סטרפטוקוקוס המוליטי, שהיא מחלה קשה יותר מבחינת מהלכה ותוצאותיה. סימניה — נפיחות השקדים, חום, דקירות בגרון, צרידות, פקקים קטנים על-פני השקדים. בדיקות קליניות ומעבדתיות מאפשרות את ההבחנה החשובה בין קבוצה זו ובין זיהום סטרפטוקוקי או דיפתרי וכד'. 4. דלקת-ריאות ראשונית לא-טיפוסית — הקבוצה החשו-בה ביותר של מחלות-ההצ'. גם כאן העיקר הוא האבחנה המבדלת בינה ובין דלקת-ריאות באקטריאלית. הקשה ממנה במהלכה. הגורם ל(4) הוא וירוס, שגם הוא לא הוגדר ולא בודד בוודאות. פעמים שבדיקת-החזה בדרך ההאזנה (ע"ע) אינה מגלה ב(4) שום מימצא מיוחד, בעוד שבצילומי-רנטגן מתגלית עכירות מפורת, שמאפשרת איבחון ברור של המחלה וקביעת שונותה מדלקת-ריאות באקטריאלית. החום הוא לפעמים גבוה; ספירת הכדוריות הלבנות מראה ברוב המכריע של המקרים ערכים תקינים. אבל שקיעת-הדם היא עפ"ר מואצת במשך כמה שבועות. — יחודה של קבוצה זו כמחלה, שאינה זהה עם דלקת-הריאות „הקלאסית“, לא הוכר לראשונה אלא בימי מלחמת-העולם II, אע"פ שכבר קודם לכן עמדו רופאים וחוקרים על הניגוד שבין המימצא הרנטגני הברור ובין העדר הסימנים הקליניים המעבדתיים האופייניים לדלקת-הריאות. היום ידוע, שדלקת-הריאות מקב-צה זו עולה בשכיחותה על דלקת-הריאות „האמיתית“, הבאקטריאלית. הטיפול בה אינו מצריך סמים אנטיביוטיים. מחלות ההצ' אינן מחוללות חיסון, ובני-אדם יכולים לחלות ולחזור ולחלות בהן. מסתבר, שאין אדם שאינו נפגע בהן פעם או פעמים הרבה בימיהיו. למרות מיעוט הסיכון שבהן, הן — מחמת שכיחותן — גורם מזיק לבריאות של היחיד והציבור, שאין לזלזל בחשיבותו כל עיקר. מחלת ההצ' כבר תוארה ע"י היפוקרטס (ע"ע). המחקר החדש, אע"פ שעדיין לא פתר את הבעיה הווירולוגית שבמחלה זו, הצליח בשנים האחרונות להגדיר את תמונתה ע"י דיאגנוזה מבדלת בין ההצ' ובין המחלות הבאקטריאליות והוויראליות המוגדרות, שהן בלבד מחייבות טיפול אנטי-ביוטי נמרץ.

P. H. Long - J. A. Doull - J. M. Bourn - E. McComb, *The Etiology of Acute Upper Respiratory Infection (Common Cold)* (J. Exp. Med., 53), 1931; Commission on Acute Respiratory Diseases, *Bacteriological Findings in Undifferentiated and Other Acute Respiratory Diseases* (Medicine, 26), 1947; W. S. Middleton, *Medicine in the European Theater of Operations* (Ann. Int. Med., 26), 1947; id., *The Expanding Field of Pulmonary Diseases* (The Medical Clinics of North America, 43), 1959; T. J. Abertnethy, *Primary Atypical Pneumonia* (H. T. Franklin, *Handbook of Communicable Diseases*), 1947²; M. R. Hileman - J. H. Werner, *Recovery of a New Agent from Patients with Respiratory Illness* (Proc. Soc. Exper. Biol. and Med., 85), 1954.

יה. ל.

הצ'ינסון, אן — Anne Hutchinson — (1590—1643), מנהיגה דתית אמריקנית. הצ' גולדה באנגליה והיגרה ב-1634 עם בעלה לבוסטון, מאסאצ'וסטס. היתה בעלת חושי-היגור ונכונה להרשיט עזרה למי שנזקק לכך, פיקחת,

נטרפות ודמי-הצלה מ-1926 (חוקי א"י, פרק קנ"ה). ההוראת של פקודה זו מבוססת על ההוראות המקבילות של Merchant Shipping Act האנגלי מ-1894. דיני-ההצ' נקבעו גם באמנה הבינלאומית של בריסל מ-1910. אמנם מדינת ישראל לא נצטרפה לאמנה זו באורח פורמאלי, אך הוראותיה משקפות נוהג בינלאומי כללי, שהוא מחייב גם בלא הצטרפות פורמאלית לאמנה.

בהתאם לפקודה הנזכרת מ-1926 הוקם ע"י השלטונות מנגנון-הצלה מיוחד, שבראשו הועמד פקיד, שנקרא בשם „מקבל הסחורות הנטרפות“ (להלן „המקבל“), שתפקידו הוא בעיקר אדמיניסטרטיבי. חובת-ההצ' בפועל מוטלת על עוזריו של „המקבל“ באיזורים השונים של חופי-הארץ. — כשנטרפת ספינה במימיה של ישראל, או כשהיא נתונה בהם במצוקה, חייב העוזר המקומי של „המקבל“ לצאת למקום וליטול לידיו את הפיקוד על פעולת-ההצ'. בתוקף תפקידו הוא רשאי להטיל על כל אדם שנוכח במקום כל פעולה, שתהא נצרכת, לדעתו, להצ', וכן ליתן הוראות מתאימות לעוסקים בהצ' אם מתוך התנדבות ואם ע"פ הצו שלו. בין השאר רשאי העוזר לתבוע: (א) מכל אדם, שיושיט עזרה בפעולת-ההצ'; (ב) מכל רב-חובל, שיחוש לעזרה עם ספינתו ועם אנשיו; (ג) ציוד ומכשירים, שנמצאים סמוך למקום. אמנם אין החוק מחייב אדם פרטי לבצע, על דעת עצמו, פעולות-הצ', אך גם מי שעוסק בהצ' ביזמתו שלו נתונה לו זכות-המעבר באדמת-החולות לצרכי פעולת-ההצ'. — על העוזר-למקבל להחזיק בספינה שנטרפה, וכן במטען ובכל חפץ אחר שהוצא מתוכה, וכן בכל חפץ, שנפל או הוטל לתוך הים. כל אדם שבחוקתו נמצאים ספינה שנטרפה או חפצים מן הסוג הנזכר חייב למסור אותם לעוזר-למקבל, אלא אם כן הוא עצמו בעליהם; במקרה האחרון עליו להודיע לעוזר על חוקתו.

מי שאינו ממלא את חובת-ההצ' עובר עבירה פלילית, וצפויים לו הענשים, שנקבעו בפקודה הנזכרת, וכן בסעיף 381 של פקודת החוק הפלילי, 1936. העוזר-למקבל אף רשאי להשתמש בכוח-ההורע, כדי להכריח אדם לציית להוראות של הפקודה.

משהגיעו לחוקתו של העוזר-למקבל ספינה שנטרפה או „סחורה טרופה“, חייב הוא לפרסם על כך הודעה ב„רשומות“, ובעליהן רשאי לדרוש, במשך ששה חדשים, את החזרתן לידיו, בתנאי שיוכיח את בעלותו עליהן לשביעת-רצונו של „המקבל“, עם זה עליו לשלם את דמי-ההצ'.

שכר-הצ' כל מי שביצע פעולת-הצ', בין של בני-אדם בין של רכוש, זכאי לשכר-הצ', ובלבד שפעולתו היתה מר-עילה. במקרה של הצלת-נפשות משלמים את שכר-ההצ' בעל-הספינה, ואילו במקרה של הצלת-רכוש — בעליו של הרכוש. העוזר-למקבל אינו זכאי לשכר-הצ', אך הנהנה משירותיו משלם בעדם מס. אם נעשתה פעולת-הצ' ע"י ספינה השייכת למדינה, אין המדינה זכאית לשכר-הצ', ואף אין לפצותה על הנוק שנגרם לה ע"י פעולת-ההצ'. לעומת זה עשויים לזכות בדמי-ההצ' אנשי-הצוות של הספינה, אך תביעתם טעונה הסכמתו של שר-התחבורה.

אם הצדדים לא הגיעו לידי הסכם בדבר שיעורם של דמי-ההצ', תימסר ההכרעה על כך לבוררות. בהערכת דמי-ההצ' מביאים בחשבון את ערך הנכסים שניצלו, ההוצאות שהיו למציל והנוק שנגרם לו, וכן את מידת ההסתכנות של

המציל, מצד אחד, והסכנה, שבה היה שרוי המוצל, מצד שני. פסק-הבוררים ניתן לעירעור בפני בית-משפט מחוזי. — הספינה הנכסים שניצלו משועבדים לתשלום דמי-ההצ', והעוזר-למקבל רשאי לעכבם תחת ידו עד ששכר-ההצ' ישור לם. אם לאחר שנקבעו דמי-ההצ' לא ישולמו במשך תקופה מסויימת, או אם הסחורה שטבעה או הספינה שנטרפה לא יידרשו ע"י בעליהן במשך ששה חדשים מיום קביעת שכר-ההצ' ע"י הבוררות, תהא הרשות בידי העוזר-למקבל למכור, במקרה זה שייכת היתרה של פדיון המכר, אחר ניכוי דמי-ההצ', למדינה.

ההוראות הנזכרות של הפקודה אינן חלות אלא על פעולות-הצ', שנעשו בתחום מיה-החופים של ישראל, ואילו מחוצה לו אין הפקודה מחייבת את ביצוען של פעולות-הצ'. פעולה, שנעשתה מחוץ לתחום זה, אף אינה מזכה את עושה בדמי-ההצ'. אך האמנה הבינלאומית מ-1910 מחייבת כל רב-חובל להושיט עזרה לכל אדם, ואף לאויב, שנתון בסכנת-נפשות בים, אם אפשר לו, לרב-החובל, להגיש עזרה זו בלא להעמיד בסכנה רצינית את ספינתו. אמנה נוספת מ-1914, שהוחלפה באחרת ב-1929, מחייבת כל רב-חובל, שקיבל ברא-דיו קריאה לעזרה, לחוש לעזרתה של ספינה נתונה במצוקה, אלא אם כן נבצר ממנו להיענות לה. שתי האמנות דנות בהצלת נפשות, אך לא בהצלת רכוש. אעפ"כ מי שהתנדב להצלת-רכוש יזכה לדמי-הצ', אלא אם כן ניתן השירות בניגוד לאיסור מפורש של הממונה על הספינה הנתונה במצוקה, והאיסור היה סביר; ואילו בעד הצלת-נפשות, שהיא חובה על-פי האמנה, אין משלמים דמי-הצ'.

החוק הישראלי (פקודת הובלת סחורות בים מ-1926) קובע, שסטיה מדרכה של ספינה, שנעשתה לשם הצלת נפשות או רכוש, לא תיחשב כהפרת חובותיו של המוביל הימי, ולא תטיל עליו חובת תשלום פיצויים, אם כתוצאה ממנה נגרם נזק.

R. S. T. Chorley and O. C. Giles, *Shipping Law*, 1950²; G. Ripert, *Droit maritime*, III, 1953⁴; W. R. Kennedy, *The Law of Civil Salvage*, 1958⁴; C. J. Colombos, *The International Law of the Sea*, 1959⁴.

א.ב. ש.

הַצְּדוּרָה, קוֹנְרָד פּוֹן, ע"ע קוֹנְרָד פּוֹן הַצְּדוּרָה.

הַצְּדוּרָה, פְּרָנְסִיס — Francis Hutcheson — (1694, דר-א-מאליג [Drumalig], אירלאנד הצפונית — 1746, גלאזגו), פילוסוף אנגלי. מ-1710 עד 1716 למד פילוסופיה ותאולוגיה באוניבר-



פרנסיס הצ'סון

סיטה של גלאזגו ואח"כ התיישב בדובי-לין, במקום שעסק בו הוראה. כאן הדפיס את ארבע המסות, ש"עליהן מבוסס פירסור מו: Inquiry concern- ing Beauty, Order, Harmony and De- sign («מחקר על היופי, הסדר, ההאר-

מוניה והתכלית»), 1725; Inquiry concerning Moral Good and Evil («מחקר על הטוב והרע במוסר»), 1725;

נתפרסמה בקובץ הכתבים מעובדו של לאסאל (F. L.s) (nachgelassene Briefe und Schriften, IV, 1924 H. Oncken, Lassalle, 1923).

(ג) פאול (Paul), רוזן של הצ' (1831—1901), בנה של סופי, שירת כדיפלומט גרמני בתקופת ביסמארק. ב 1874 נתמנה ציר-גרמניה במאדריד, ב 1878 — שגריר-גרמניה בקושטה, וב 1881 — מזכיר-המדינה לענייני-חוץ. מ 1885 ואילך שימש שגריר-גרמניה בלונדון ופעל לטיפוחם של יחסי-ידידות בין גרמניה ובריטניה.

F. Meinecke, *Geschichte des deutsch-englischen Bündnisproblems 1890-1901*, 1927; H. Krausnick, *H. und die Aussenpolitik Bismarcks* (in *Historische Zeitschrift*, 167. Band, 1943).

הַקְּאָה (vomitus), תופעה פאתולוגית בדרכי-העיכול: הפרשה נמרצת, כעין התפרצות, של מלאי-הקיבה דרך הוושט, הלוע והפה, בכיוון הפוך לבליעה ולפריסטאלי-טיקה; הקיא הוא מיץ-הקיבה, עם מזון שנבלע ועדיין לא עוכל, לפעמים גם עם מרה ודם. ההק' היא תהליך מוטורי מסובך, שבו משתלבים: סגירת בית-הקול, כיוץ הסרעפת והעמדתה במצב של שאיפה, סגירת השוער עם התרופפות של שאר חלקי-הקיבה, ובעיקר — הפעלה נמרצת של שרירי-הבטן; כל המכאניזמים הללו מופעלים בהק' באופן מתואם. עפ"ר קשורים בהק' בחילה, שקדמת לה, חיוורון, הוצה, ריבוי רוק, ולפעמים רחוקות — הנמכת לחץ-הדם והאטת הדופק.

ההק' היא תהליך רפלקטורי מובהק, שאינו ניתן להפעלה מרצון. קיים מרכז-הק' במוח המאריך, והוא קולט גירויים מאיברים רגישים שונים של הגוף, וכן מן המוח עצמו, ושולח אימפולסים לאיברים הפעילים המתאימים: הלוע, הסרעפת, הקיבה, שרירי-הבטן, הגורם העצבי העיקרי במכאניזם זה הוא עצב-הוואגוס. הגירויים באים מקליפת-המוח בעקבות תהליכים פסיכיים מסויימים, או מצד מערכת שיווי-המשקל, מערכת העיכול ודרכי-המרה, מן הצפק, מדרכי-השתן ומן הרחם. גורמים להק' גם רעלים שונים, שמתפשטים בגוף ע"י מחזור-הדם ומגיעים למרכז-הק'; כוון היא פעולתם של חמרים כימיים וסמירפואה שונים, של טופסונים גורמי זיהום, של חלבונים זרים וחמרי-פירוק מסויימים של חלבון-הגוף, שנוצרים בתנאים פאתולוגיים בגוף עצמו, וכן של עצירת חמרים בגוף כתוצאה ממחלות-כליות מלוות באורמיה.

גורמי-ההק' המצויים ביותר הם גירויים מכאניים או כימיים במערכת-העיכול, כגון מילוי-יתר של הקיבה ועיפוב או מניעה של ריקונה התקין דרך השוער, או פעולתם של חמרים מסויימים, שמעוררים תחושת-בחילה או מגרים את רירית-הקיבה. לפיכך גראית ההק' לפעמים כתגובת-הגנה של הגוף על סכנות המאיימות עליו מצד מערכת-העיכול. בהק' מאבד הגוף נוזלים (מים) ומלחים (נתרן, אשלגן, כלור), ובהק' גדולות וממושכות מגיע ההפסד עד כדי שינוי ניכר בכמות הדם, בהרכבו ובלחצו האוסמוטי ועד כדי גרימת אי-ספיקה במחזור-הדם הקפאי. במקרים קיצוניים עולה רמת החנקן בדם (אורמיה) ותגובת-הדם נעשית בסיסית, ביחוד במקרים של סתימת שוער-הקיבה או המעיים.

עפ"ר אין ההק' אלא מקרה קל-ערך נעוץ בסיבה חולפת, שגם תוצאותיה חולפות בלא טיפול; אך לפעמים היא מרמזת על מחלות ממחלות שונות וחשובה לאיבחון. במחלות המי-דקות של גיל-הילדות ההק' היא מן הסימנים השכיחים

Essay on the Nature and Conduct of the Passions and Affections (ההפעלות), 1728, (מסה על הטבע וההתנהגות של ההיפעלויות וההדגמות לחוש המוסרי), 1728. ב 1729 נתמנה פרופסור לאתיקה בגלאזגו.

עיקר חשיבותו של הצ' היא בתורת-המידות. הוא קיבל את עיקרי-תורתו משפ"טסברי (ע"ע), וכמותו הטעים את האנאלוגיה בין המידה הטובה והיופי, את התפקיד של החוש המוסרי ואת העקרון, שהרגש הדורש-טובת-בני-האדם הוא חלק מקורי של טבענו. לפי הצ' יש לו, לאדם, חוץ מתמשת חרשי, עוד מספר של חושים חיצוניים ופנימיים. בין אלה הוא מונה: (1) החוש, שעל-ידיו תופס האדם את עצמו, את רוחו; (2) חושי-היופי; (3) החוש המשותף (sensus communis); על-ידיו משתתף האדם באשרם של אחרים ומיצר בצרתם; (4) החוש המוסרי, שעל-ידיו אנו תופסים את המידה הטובה שלנו או של אחרים; (5) חושי-הכבוד; (6) החוש, שעל-ידיו אנו תופסים את המגוון.

החשוב שבכל החושים הללו הוא החוש המוסרי. הצ' מטעים את ערכה של ההכרעה המוסרית הבלתי-אמצעית ואינו מחשיב את שיקול-הדעת המוסרי, שהוא אך גורם-מסייע בלתי-ישיר לפועל המוסרי. המעשה הטוב מכון לטובתם של הרבים, של האנושות כולה. בהשקפה זו קדם הצ' לתועל-תנים, ואף הנוסחה המפורסמת של אלה: "האושר הגדול ביותר למספר הגדול ביותר" כבר נמצאת היא בספרו "מחקר על הטוב והרע במוסר" (סעיף 3). בניגוד להובו (ע"ע) טוען הצ', שהרצון הטוב (benevolence) הוא המקור הישיר של הרבה מפעולותינו, ואפילו המבחן היחיד לאותם המעשים, שאנו מאשרים מבחינה מוסרית, ולעומת זה: מעשים, שאינם נובעים מתוך רצון טוב כלפי אחרים, אלא מתוך אהבת-עצמו של האדם, הם מבחינת ערכם המוסרי "אדישים" ("אינדי-פרנטיים"). ואין אנו צריכים לדון אותם לא לכף-זכות ולא לכף-חובה, אמנם סיפוק הדרישות של האהבה העצמית הוא אחד מן התנאים לשמירה על החברה האנושית.

להצ' נודעה השפעה מרובה על דוד יום (ע"ע).

י. ה. מיררד, ראשי פרקים בתורת-המידות, תרצ"ו (תרגום); V. Cousin, *Cours d'histoire de la philosophie morale au 18^e siècle*, 1841; L. Stephen, *History of English Thought in the 18th Century*, 1876; T. Fowler, *Shaftesbury and H.*, 1882; J. Martineau, *Types of Ethical Theory*, 1891^a; W. R. Scott, *F. H.*, 1900; E. Albee, *History of English Utilitarianism*, 1902.

ש. ה. ב.

הַעֵצָה וּבְקוּשָׁה, ע"ע שוֹק.

הַצְּפֵלֶט (Hatzfeldt), משפחת-אצילים גרמנית, שהיו לה אחוזות בצפון-מערבה של הַסֵן. בין בניה של משפחה זו, שהיא ידועה מן המאה ה-12 ואילך: א) מְלִכְיוֹר — Melchior (1593—1658); הצטיין כמצביא בשירותם של קיסרי-גרמניה במלחמת 30 השנה ואחריה; הועלה לדרגת רוזן וקיבל אחוזה גדולה בסביבת טראכנברג (Trachenberg) שמצפון לברסלאו (היום: פולניה).

J. Krebs, *Aus dem Leben M. v. H.s*, 1910-1926.

(ב) סופי (Sophic), רוזנת של הצ' (1805—1881); נפרדה ב 1851 מבעלה, אימונד הצ', ובא-כוחה במשפטה הממושך עמו היה פריינד לַסֵל (ע"ע). חליפת-מכתבית עם זה האחרון

ביולוגיה היא מופיעה לפרקים בצהבת הגופית ובדלקת קרום-המוח. במחלות-הבטן הכירורגיות שכיחה ההק' בכל מיני דלקות של קרום-הבטן, בדלקת התוספתן ובעיקר בסתימת-המעיים החדה. בדלקות-הקיבה הכרוניות החריפות מקיאים החולים לפרקים, ואילו במחלת-הכיב אין ההק' שייכת לתמונה של המצב הכרוני ואינה מופיעה אלא בשעת התקף; במקרים אלה מוצאים לפעמים דם בקיא. חולי-לב, שמקבלים דיגיטליס (ע"ע), מקיאים לפעמים בהשפעת התרופה, ולעיתים רחוקות יותר — מחמת הגודש של רירית-הקיבה במסגרת המצב הכללי של אי-ספיקת הלב. במחלות-עצבים שכיחה התופעה בצילחה, וכן בהפרעות במבוך, במקרים של גידולי מוח אין ההק' שכיחה ביותר ועפ"ר אינה מלווה בכחילה. ההק' חוזרת ונשנות ומרובות-נזולים יש בהן כדי לעורר חשד, שגסתם הפה התחתון של הקיבה; שונה מהן ההק' בשלב מוקדם של סרטן-הקיבה, שבה מצוי דם בקיא. חוטי-דם מופיעים בקיא גם בכל הק' רגילה, ותערובת של מרה, שחודרת אל הקיבה מן השוער הפתוח, מלווה כל הק' ממושכת.

ההק' היא לפעמים תופעה פסיכוסומטית — ביטי למצב-רוח מדכאים או דוחים או תגובה על זעזועים נפשיים. ההק' היא מסימניו השכיחים ביותר של ההריון בחדשיו הראשונים — גם בהריון תקין בהחלט; היא נגרמת, כנראה, על ידי חמרים, שמוצאם מן השליה. ההק' קשות ומתמידות, שמסכנות את שלום-האשה, שייכות לפאתולוגיה של ההריון (ע"ע).

ההק' היא לפעמים תופעה פסיכוסומטית — ביטי למצב-רוח מדכאים או דוחים או תגובה על זעזועים נפשיים. ההק' היא מסימניו השכיחים ביותר של ההריון בחדשיו הראשונים — גם בהריון תקין בהחלט; היא נגרמת, כנראה, על ידי חמרים, שמוצאם מן השליה. ההק' קשות ומתמידות, שמסכנות את שלום-האשה, שייכות לפאתולוגיה של ההריון (ע"ע).

גירויים מכאניים בדרכי-העיכול, כגון דגדוג בלוע ובבית-הבליעה, עלולים לעורר הק' מלאכותית. סמים מעוררי הק' נקראים בפארמאקולוגיה וברפואה חמרים אַמְטִיִים (מיוו: ἐμεσος, הק'). גורמי-הק' נמצים ע"י גירוי של רירית-הקיבה הם מלחי נחושת ואבץ, וביחוד אשלגן-אנטימוניל טארטרתי (ע"ע אנטימון, עמ' 475); חומר אַמְטִי ספציפי, שפועל ישירות על מרכזי-ההק', הוא האפומורפין.

ברפואה העתיקה הירבו להשתמש בהק' מלאכותית ע"י מתן סמים אַמְטִיִים כדי להקל על לחץ בקיבה, הטיפול בהק' מחמת מילוי-יתר של הקיבה או סתימה זמנית של השוער שוכלל בעת החדשה ע"י השימוש בצינור-הקיבה, המאפשר את הרקת הקיבה. הטיפול החדש בהק' חולנית מופנה בעיקר כלפי סיבות ההק', אך מבחינה סימפטומטית עדיין מפיקים תועלת מסמים, שמפחיתים את רגישותה של הקיבה (כגון אטרופין ובלאדונה), וכן מסמי-הרגעה במקרים של הק' פסי-כוגנית. הקאת הנשים ההרות ניתנת היום לטיפול, שמונע את התמדתה והחריפתה.

S. Wolf-H. G. Wolff, *Human Gastric Function*, 1947; H. L. Borison-S. C. Wang, *Physiology and Pharmacology of Vomiting* (*Pharmacol. Rev.*, 5), 1953.

יה. ל.

הַקְבִּי (Ἑκάβη; בלאט' Hecuba או Hecabe), באגדה היוונית — אשתו השניה של פריאמוס (ע"ע), מלך טרויה. הק', שהיתה, לפי המסורת שנתפשטה ביותר, בתו של דימאס מלך פריגיה, ילדה לפריאמוס חמשה-עשר או תשעה-עשר בנים ובנות, שהמפורסמים שבהם היו הקטור (ע"ע; אע"פ שלפי מסורת אחת, נחשב הקטור לבנו של אפולון), פריס (ע"ע), דאיפובוס, הלנוס (ע"ע), טרואילוס (ע"ע), קראוסה, פוליכסני וקאסאנדרה. תפקידה של הק' בתקופת הבית יכול היה אדם להקדיש את נכסיו לאחת משתי מטרות אלו: א. להק' בדק-הבית, שהיה מיועד לתיקון בנייני בית-המקדש; ב. להק' מזבח, שהיה מיועד לספק קרבנות של בעלי-חיים, מנחות ונסכים, שהיו מקריבים על גבי המזבח. הקדיש אדם את נכסיו בלא שפירש אם הקדישם לצרכי בדק-הבית או לצרכי קרבנות, והיו בין נכסיו בהמות ראויות להקרבה על המזבח, נמכרו בהמות להקרבה והדמים נפלו לבדק-הבית, שסתם הקדשות לבדק הבית" (משנה, תמורה, ז', ב'; שקלים, ד', ז'; דעת רבי אליעזר; רמב"ם, הלכות ערכין וחרמין, ה', ז').

בתקופת הבית יכול היה אדם להקדיש את נכסיו לאחת משתי מטרות אלו: א. להק' בדק-הבית, שהיה מיועד לתיקון בנייני בית-המקדש; ב. להק' מזבח, שהיה מיועד לספק קרבנות של בעלי-חיים, מנחות ונסכים, שהיו מקריבים על גבי המזבח. הקדיש אדם את נכסיו בלא שפירש אם הקדישם לצרכי בדק-הבית או לצרכי קרבנות, והיו בין נכסיו בהמות ראויות להקרבה על המזבח, נמכרו בהמות להקרבה והדמים נפלו לבדק-הבית, שסתם הקדשות לבדק הבית" (משנה, תמורה, ז', ב'; שקלים, ד', ז'; דעת רבי אליעזר; רמב"ם, הלכות ערכין וחרמין, ה', ז').

בתקופת הבית יכול היה אדם להקדיש את נכסיו לאחת משתי מטרות אלו: א. להק' בדק-הבית, שהיה מיועד לתיקון בנייני בית-המקדש; ב. להק' מזבח, שהיה מיועד לספק קרבנות של בעלי-חיים, מנחות ונסכים, שהיו מקריבים על גבי המזבח. הקדיש אדם את נכסיו בלא שפירש אם הקדישם לצרכי בדק-הבית או לצרכי קרבנות, והיו בין נכסיו בהמות ראויות להקרבה על המזבח, נמכרו בהמות להקרבה והדמים נפלו לבדק-הבית, שסתם הקדשות לבדק הבית" (משנה, תמורה, ז', ב'; שקלים, ד', ז'; דעת רבי אליעזר; רמב"ם, הלכות ערכין וחרמין, ה', ז').

בתקופת הבית יכול היה אדם להקדיש את נכסיו לאחת משתי מטרות אלו: א. להק' בדק-הבית, שהיה מיועד לתיקון בנייני בית-המקדש; ב. להק' מזבח, שהיה מיועד לספק קרבנות של בעלי-חיים, מנחות ונסכים, שהיו מקריבים על גבי המזבח. הקדיש אדם את נכסיו בלא שפירש אם הקדישם לצרכי בדק-הבית או לצרכי קרבנות, והיו בין נכסיו בהמות ראויות להקרבה על המזבח, נמכרו בהמות להקרבה והדמים נפלו לבדק-הבית, שסתם הקדשות לבדק הבית" (משנה, תמורה, ז', ב'; שקלים, ד', ז'; דעת רבי אליעזר; רמב"ם, הלכות ערכין וחרמין, ה', ז').

בתקופת הבית יכול היה אדם להקדיש את נכסיו לאחת משתי מטרות אלו: א. להק' בדק-הבית, שהיה מיועד לתיקון בנייני בית-המקדש; ב. להק' מזבח, שהיה מיועד לספק קרבנות של בעלי-חיים, מנחות ונסכים, שהיו מקריבים על גבי המזבח. הקדיש אדם את נכסיו בלא שפירש אם הקדישם לצרכי בדק-הבית או לצרכי קרבנות, והיו בין נכסיו בהמות ראויות להקרבה על המזבח, נמכרו בהמות להקרבה והדמים נפלו לבדק-הבית, שסתם הקדשות לבדק הבית" (משנה, תמורה, ז', ב'; שקלים, ד', ז'; דעת רבי אליעזר; רמב"ם, הלכות ערכין וחרמין, ה', ז').

Ilias, VI, 293 ff.; XVI, 718; XXII, 82 ff.; XXIV, 200 ff.; Euripides, *Hecuba*, passim; Ovidius, *Heroides*, XVI, 44 ff.; Preller-Robert, *Griech. Mythologie*, 1923, II, 3, 2, S. 974 ff.; P-W, *RE*, VII, 2, 2652 ff.

א. ש.

הַקְרֵשׁ, 1. במשפט העברי — נכסים, שנועדו לשמש לצרכי בית-המקדש (ע"ע); אחר תקופת-התלמוד — סתם הק'; נכסים, שנועדו לשמש לצרכי צדקה או למצוה אחרת.

בתקופת הבית יכול היה אדם להקדיש את נכסיו לאחת משתי מטרות אלו: א. להק' בדק-הבית, שהיה מיועד לתיקון בנייני בית-המקדש; ב. להק' מזבח, שהיה מיועד לספק קרבנות של בעלי-חיים, מנחות ונסכים, שהיו מקריבים על גבי המזבח. הקדיש אדם את נכסיו בלא שפירש אם הקדישם לצרכי בדק-הבית או לצרכי קרבנות, והיו בין נכסיו בהמות ראויות להקרבה על המזבח, נמכרו בהמות להקרבה והדמים נפלו לבדק-הבית, שסתם הקדשות לבדק הבית" (משנה, תמורה, ז', ב'; שקלים, ד', ז'; דעת רבי אליעזר; רמב"ם, הלכות ערכין וחרמין, ה', ז').

בתקופת הבית יכול היה אדם להקדיש את נכסיו לאחת משתי מטרות אלו: א. להק' בדק-הבית, שהיה מיועד לתיקון בנייני בית-המקדש; ב. להק' מזבח, שהיה מיועד לספק קרבנות של בעלי-חיים, מנחות ונסכים, שהיו מקריבים על גבי המזבח. הקדיש אדם את נכסיו בלא שפירש אם הקדישם לצרכי בדק-הבית או לצרכי קרבנות, והיו בין נכסיו בהמות ראויות להקרבה על המזבח, נמכרו בהמות להקרבה והדמים נפלו לבדק-הבית, שסתם הקדשות לבדק הבית" (משנה, תמורה, ז', ב'; שקלים, ד', ז'; דעת רבי אליעזר; רמב"ם, הלכות ערכין וחרמין, ה', ז').

בתקופת הבית יכול היה אדם להקדיש את נכסיו לאחת משתי מטרות אלו: א. להק' בדק-הבית, שהיה מיועד לתיקון בנייני בית-המקדש; ב. להק' מזבח, שהיה מיועד לספק קרבנות של בעלי-חיים, מנחות ונסכים, שהיו מקריבים על גבי המזבח. הקדיש אדם את נכסיו בלא שפירש אם הקדישם לצרכי בדק-הבית או לצרכי קרבנות, והיו בין נכסיו בהמות ראויות להקרבה על המזבח, נמכרו בהמות להקרבה והדמים נפלו לבדק-הבית, שסתם הקדשות לבדק הבית" (משנה, תמורה, ז', ב'; שקלים, ד', ז'; דעת רבי אליעזר; רמב"ם, הלכות ערכין וחרמין, ה', ז').

בתקופת הבית יכול היה אדם להקדיש את נכסיו לאחת משתי מטרות אלו: א. להק' בדק-הבית, שהיה מיועד לתיקון בנייני בית-המקדש; ב. להק' מזבח, שהיה מיועד לספק קרבנות של בעלי-חיים, מנחות ונסכים, שהיו מקריבים על גבי המזבח. הקדיש אדם את נכסיו בלא שפירש אם הקדישם לצרכי בדק-הבית או לצרכי קרבנות, והיו בין נכסיו בהמות ראויות להקרבה על המזבח, נמכרו בהמות להקרבה והדמים נפלו לבדק-הבית, שסתם הקדשות לבדק הבית" (משנה, תמורה, ז', ב'; שקלים, ד', ז'; דעת רבי אליעזר; רמב"ם, הלכות ערכין וחרמין, ה', ז').

בתקופת הבית יכול היה אדם להקדיש את נכסיו לאחת משתי מטרות אלו: א. להק' בדק-הבית, שהיה מיועד לתיקון בנייני בית-המקדש; ב. להק' מזבח, שהיה מיועד לספק קרבנות של בעלי-חיים, מנחות ונסכים, שהיו מקריבים על גבי המזבח. הקדיש אדם את נכסיו בלא שפירש אם הקדישם לצרכי בדק-הבית או לצרכי קרבנות, והיו בין נכסיו בהמות ראויות להקרבה על המזבח, נמכרו בהמות להקרבה והדמים נפלו לבדק-הבית, שסתם הקדשות לבדק הבית" (משנה, תמורה, ז', ב'; שקלים, ד', ז'; דעת רבי אליעזר; רמב"ם, הלכות ערכין וחרמין, ה', ז').

בתקופת הבית יכול היה אדם להקדיש את נכסיו לאחת משתי מטרות אלו: א. להק' בדק-הבית, שהיה מיועד לתיקון בנייני בית-המקדש; ב. להק' מזבח, שהיה מיועד לספק קרבנות של בעלי-חיים, מנחות ונסכים, שהיו מקריבים על גבי המזבח. הקדיש אדם את נכסיו בלא שפירש אם הקדישם לצרכי בדק-הבית או לצרכי קרבנות, והיו בין נכסיו בהמות ראויות להקרבה על המזבח, נמכרו בהמות להקרבה והדמים נפלו לבדק-הבית, שסתם הקדשות לבדק הבית" (משנה, תמורה, ז', ב'; שקלים, ד', ז'; דעת רבי אליעזר; רמב"ם, הלכות ערכין וחרמין, ה', ז').

בתקופת הבית יכול היה אדם להקדיש את נכסיו לאחת משתי מטרות אלו: א. להק' בדק-הבית, שהיה מיועד לתיקון בנייני בית-המקדש; ב. להק' מזבח, שהיה מיועד לספק קרבנות של בעלי-חיים, מנחות ונסכים, שהיו מקריבים על גבי המזבח. הקדיש אדם את נכסיו בלא שפירש אם הקדישם לצרכי בדק-הבית או לצרכי קרבנות, והיו בין נכסיו בהמות ראויות להקרבה על המזבח, נמכרו בהמות להקרבה והדמים נפלו לבדק-הבית, שסתם הקדשות לבדק הבית" (משנה, תמורה, ז', ב'; שקלים, ד', ז'; דעת רבי אליעזר; רמב"ם, הלכות ערכין וחרמין, ה', ז').

בין הנכסים שהוקדשו היו מבחינים גם לפי דרגות-קדושה אלו: א. נכסים, שהם קדושים קדושת-הגוף; על אלה נמנו כל הדברים, שהוקדשו למזבח והיו ראויים להיות מוקרבים על גבי המזבח, כגון בהמות, תורים ובני יונה, סולת ולבונה ויין ושמן. ב. נכסים, שהם קדושים קדושת-דמים; אלה היו כל הנכסים שהוקדשו לצרכי בדיקה-בית, וכן נכסים שהוקדשו לצרכי המזבח, אך לא היו ראויים למזבח או נפסלו לשימוש עליו מחמת מום. לנכסים הקדושים קדושת-הגוף לא היה פדיון; לנכסים הקדושים קדושת-דמים היה פדיון, ודמי-הפדיון שימשו למטרה, שלה הוקדשו הנכסים. הנכסים שנפדו היו יוצאים מקדושתם וחוזרים להיות חולין, אלא אם כן היו דברים ראויים למזבח, שהיו נפדים אך ורק לצרכי הקרבה על המזבח, שכל דבר הראוי למזבח, אינו יוצא מידי מזבח לעולם" (מנחות, ק"א, א'; רמב"ם, הלכות ערכין וחרמין, ה' ה').

בניגוד לעקרון הכללי של המשפט העברי, שהעברת הבעלות של נכס אינה נעשית באמירה, אלא טעונה מעשה סמלי כגון מסירה, משיכה או חזקה, דיה אמירה בלבד לשם העברת הבעלות של נכס מהדיוט להק'. כיצד אמירתו לגבוה כמסירתו להדיוט? האומר שור זה עולה, בית זה קדש, אפילו בסוף העולם — קנה [ההק']; בהדיוט — לא קנה עד שימשוך [בשור] ויחזיק [בבית]" (משנה, קידושין, א' ו'; בבלי, שם, כ"ח, ב'—כ"ט, א'). בהוראה מיוחדת זו הובע גם הרעיון, שנכסי-ההק' הם, כביכול, ברשותו של ה', ברשות גבוה, ועליכן די באמירה בלבד כדי להעבירם לרשות זו, שהרי "לה' הארץ ומלוואה" (ירושלמי, קידושין, פ"א, ה' ו'; מאירי, קידושין, כ"ח, ב').

למרות מה שההק' נראה כאישיות משפטית בהתאם לתפיסת המשפט הכללי, שונה ההק' מאישיות זו במה שהוא בבעלות ה' ולא בבעלותו של גוף שנוצר ע"י המשפט. הרעיון, שנכסי ההק' הם ברשות גבוה ולא ברשות "רעהו", ברשות הדיוט, העמיד נכסים אלה, במידה מרובה, מחוץ למערכת היחסים המשפטיים המקובלים. ההק' אין להם אונאה (ע"ע) — אפילו מכר שוה אלף בדינר או שוה דינר באלף — אין בהן אונאה" (משנה, בבא-מציעא, ד' ט'; תוספתא, בבא קמא, ד' ג'; רמב"ם, הלכות מכירה, י"ג, ח'; טור ושולחן ערוך, חושן משפט, רכ"ז, כ"ט) — ולא איסור ריבית (בבא-מציעא, נ"ז, ב'; טור יורה דעה, ק"ס). כן אין להק' דין נזיקין: "שור של ישראל שנגח שור של הקדש או שור של הקדש שנגח שור של ישראל — פטור", והוא הדין בשאר סוגי הנזיקין כגון שן, רגל ואדם המזיק שפטורים בהק', על-פי הכלל שיש "נזיקין להדיוט ואין נזיקין לגבוה" (משנה ובבלי, בבא קמא, ל"ז, ב'; תוספתא, שם, שם; ירושלמי, גיטין, פ"ה, ה"א; רש"י ותוספות, בבא קמא, ו' ב', ד"ה "שור רעהו"; רמב"ם, הלכות נזקי ממון, ח' א'). בדומה לזה אין הגונב נכסי-הק' חייב בתשלומי כפל, והטובה או המוכר — אינו חייב בתשלומי ארבעה וחמישה, אלא בתשלום הקרן בלבד (משנה, בבא מציעא, שם; רמב"ם, הלכות גניבה, ב' א'). הדינים לעניין ארבעת השומרים (ע"ע שומרים) אינם חלים על הק', שהשומר בהם פטור מן השבועה ומן התשלומים (משנה, בבא מציעא, שם; שבועות, ו' ה'; רמב"ם, הלכות שכירות, ב' א'; טור ושולחן ערוך, חושן משפט, ש"א, א'). מדין תורה אף אין נשבעים על ההק', לא שבועת מודה במקצת ולא כשעך אחד

מכחישו (משנה, בבא מציעא ושבועות, שם; רמב"ם, הלכות טוען ונטען, ה' א'; טור ושולחן ערוך, צ"ה, א'), אך חכמים תיקנו שיהיו נשבעים על ההק', אף בשבועת השומרים, כדי שלא יהיו בני-אדם מזלזלים בהק'; והשבועה שתיקנו היא, לדעת חלק מן הפוסקים, כעין של תורה (בבא מציעא, נ"ח, א'; רמב"ם, הלכות שכירות, שם, ב'; הלכות טוען ונטען, שם; טור ושולחן ערוך, שם, ש"א, ג'). אף בדרכי הקניין שונה ההק' מנכסים אחרים: ההק' קונה מן ההדיוט וכן ההדיוט קונה מן ההק' בכסף, בעוד שההדיוט אינו קונה מן ההדיוט אלא באחת מן הדרכים הפורמאליות, כגון משיכה (משנה, קידושין, א' ו'; תוספתא, שם, א' ט'; בבא קמא, ד' ג'; ערכין, ד' ד').

לדעת ר' ישמעאל, מותר להק' לקנות בכסף יינות, שמנים וסלתות כדי למכרם למי שצריך להם להקרבה, ולהפיק בדרך זו רווחים להק'. ר' עקיבא סובר, ש"אין משתכרים משל הקדש" (משנה, שקלים, ד' ג') לפי ש"אין עניות במקום עשירות" (כתובות, ק"ו, ב'), כי הדבר "דומה כאילו הקדש צריך הוא כעני זה שצריך להשתכר בשלו" (רש"י, מהדורא קמא, שיטה מקובצת, כתובות, שם); ועוד יש לחשוש, שמא יבוא ההק' לידי הפסד (פירוש המשניות להרמב"ם, ערכין, סוף פרק ו').

באי-כוחו של ההק' הוא הגובר (ע"ע בית המקדש, עמ' 579). הגובר גובה את כל ההק' מפקח עליהם, קונה ומוכר לפי צרכי ההק' ומייצג את ההק' בדין (משנה, שקלים, ב' א'; תוספתא, שם, ב' ט'; בבא-מציעא, נ"ח, א'; קידושין, כ"ח, ב'—כ"ט, א'; רמב"ם, הלכות כלי המקדש, ד' י"ח).

מצוה היא שיקדיש אדם מנכסיו "כדי לכוף יצרו ולא יהיה כילי ויקיים מה שציוו נביאים: כבד את ה' מהונך. אף על פי כן אם לא הקדיש... מעולם, אין בכך כלום, [ש]הרי התורה (דב' כג, כג) העידה ואמרה: וכי תחדל לגדור לא יהיה בך חטא" (משנה, ביצה, ה' ב'; רמב"ם, הלכות ערכין וחרמין, ח' י"ב); מכל מקום אסור לו, לאדם, להקדיש את כל נכסיו, "והעושה כן עובר על דעת הכתוב... ואין זו חסידות אלא שטות, שהרי הוא מאבד כל ממונו ויצטרך לבריות, ואין מרחמין עליו, ובוזה וכיוצא בו אמרו החכמים חסיד שוטה מפלל מבלי עולם" (רמב"ם, שם, שם, י"ג). מידת ההקדשות לדבר-מצוה מוגבלת ל"חומש" מן הנכסים (שם, שם). עבר והקדיש כל נכסיו — אין ההק' חל על בגדי אשתו ובניו (משנה, ערכין, ו' ה'; רמב"ם, שם, ג' י"ד), אסור לו, לאדם, ליהנות מנכסי-הק' כל זמן שהם בקדושתם, וההנאה מהם נקראת מעילה בהק' (מעילה, ט"ו, א'; רמב"ם, הלכות מעילה, א' א'). מעל בשוגג בנכסים הקדושים קדושת-דמים ע"י מה שהקנה אותם לאחר בתורת חולין — פקעה קדושתם והרי הם חולין, בנכסים הקדושים קדושת-הגוף — הרי הם עומדים בקדושתם (קידושין, נ"ה, א'; מעילה, כ' א'; רמב"ם, הלכות מעילה, פרק ו').

אחר חורבן הבית קבעו התנאים: "אין מקדישין בזמן הזה, שאין שם מקדש בחטאינו כדי לחזק את בדיקתו, הקדשת-נכסים עלולה להביא לידי תקלה של הנאה מן ההק' ומעילה בו (יומא, ס"ו, א'; עבודה זרה, י"ג, א'; ורש"י, שם, דיבור המתחיל "ואין מחרימין"; רמב"ם, הלכות ערכין וחרמין, ח' ח'). עבר והקדיש — הנכסים מקודשים, ואם היתה בהמה — נועל דלת בפניה עד שתמות מאליה; ואם היו פירות או כסות או כלים — מניחין אותן עד שירקבו;

למדי, הכולל לא רק מוסדות צדקה ותרבות, אלא גם אישים פרטיים, משום שעזרה לבני-משפחה, שלטובתם נעשו בדרך כלל הק" כאלה, נחשבה אף היא למטרה נעלה. עם ההקדשה נעשו המקרקעים, וקף" (הק') — מונח, שמשמעו בערבית העמד, עכב, לפי שההקדשה עוצרת ומעכבת את המשאומתן בקרקע והעברתה לרשות זרים. רצונו של אדם להקדיש את נכסיו במקרקעים מותנה במיגבלות, שהטיל חוקי-הקרקעות העותמאני על העברת זכויות-הבעלות בסוגי-קרקע מסויימים. לפי התפיסה העותמאנית (שעליסודה נתהוו גם סוגי-הקרקעות הקיימים במדינת-ישראל), שמורה הבעלות (ה"ראקבה") ברוב המקרקעים למדינה. תפיסה זו נוצרה עם התרחבותם של תחומי האימפריה העותמאנית, כשעברו לאוצר-המדינה מבחינה רשמית כל המקרקעים של ארצות-הכיבוש. המדינה היתה מוסרת את אדמותיה בחכירה למי שביקש לעבד אותן ולהפיק פירות מהן, אך הבעלות נשארה לצמיתות בידי האוצר. קרקעות אלה ידועות כאדמות "מירי" (אמירי). במרצת-הזמן הוענקו ע"י השלטונות נכסי-מקרקעים שונים במתנה לאישים מן האצולה, למפקדי-צבא או לבני-אדם אחרים שהשולטן חפץ ביקרם, וכך נוצר סוגי-המקרקעים הידוע בשם "מולק" (מלך). הבעלות במקרקעים מסוג זה הועברה לחלוטין ולצמיתות מן המדינה ליחידים, שזכו בהם על-פי צווים מן השולטן. התוצאה הטבעית מבחינת החוק הדתי-המוסלמי היתה, שהקדשת נכסים תפסה רק במקרקעים מסוג "מולק", שבעלותו של המקדיש בהם היתה שלמה ובלתי-מוגבלת. לעומת זה לא היה המחזיק במקרקעים מסוג "מירי" רשאי לנהוג בהם מנהג-בעלים ולהקדישם כרצונו, משום שהבעלות הגמורה עליהם היא בידי המדינה. אך הגבלה זו, שחלה על נכסי "מירי", נפרצה ע"י מעין-הק", שנוצרו לגבי הפירות, שעשו נכסים אלה, ולגבי המיסים והמעשרות שנגבו מהם. השולטנים או אנשי-שררה אחרים הרשו להקדיש למטרות דת או צדקה את ההכנסות, שאוצר-המדינה היה זכאי להן מנכסי-"מירי" מסויימים, אע"פ שהבעלות עליהם היתה ונשארה בידי המדינה. משום אפים המיוחד של ההק" הללו הם ידועים כהק", "בלתי-שלמים" או "בלתי-אמיתיים". להק" מסוג זה הוענקו: (1) זכות השימוש בקרקע; או (2) המיסים והמעשרות, שנגבו ע"י קופת-המשלה; או (3) זכות-השימוש והמיסים המעשרות גם יחד. בהק' לא-אמיתי נוהגים בדרך כלל דיני אדמת "מירי". בימי השלטון העותמאני בא"י היה בארץ פקיד מיוחד לענייני-ההק". בתקופת-המאנדאט נמסרו ההכנסות מנכסי ההק" המוסלמיים לקופת המועצה המוסלמית העליונה, שהיתה ממונה על חלוקתם לפי מה שקבע המקדיש בשטר-ההק'.

ההקדשה נעשית ע"י "שטר-הק'" ("ואקפיה"), שבו מפורטים תנאי ההק'. שטר-ההק' מתאשר בפני השופט הדתי המוסלמי ונרשם בספרי-האחוזה. ניהול ההק' נתון בידי אפיטרופוס ("מותואלי"), שמתמנה מתוך החוג ובאופן שציון המקדיש בשטר-ההק'. נכסי "מולק", שהקדשתם שלמה, נכסי אלהים הם ואין למכרם. להקנותם או להחליפם אלא במקרים יוצאים מן הכלל, כגון כשהנכסים אינם עושים פירות, או כשאפשר להחליפם בנכסים, שהכנסתם מרובה יותר. בענייני-ההק", שנוצרו בהתאם לחוק הדתי המוסלמי, חלות שלוש תקופות-התיישנות שונות. במה שנוגע לעצם קיומו של ההק' תקופת-ההתיישנות היא 36 שנה. בתביעות אחרות, שנוגעות למקרקעי-הק' — תקופת-ההתיישנות היא

ואם היו מעות או כלי מתכות — ישליכן ליס-המלח או לים הגדול כדי לאבדן" (ימא ועבדה זרה, שם; רמב"ם, שם). מתקופת-האמוראים נשתמר סיפור על הקדשת בית-מרחץ, שכתוצאה מן ההקדשה פסקו מלהתרחץ בו כדי שלא לבוא לכלל מעילה (בבא-מציעא, ר' א'—ב').

אחר תקופת התלמוד שימש המונח הק' בשתי משמעויות שונות. "אם הקדיש סתם, כיון שאין לנו עכשיו בית המקדש, סתם הקדש בזמן הזה לבתי כנסיות הוא או לעניים" (ר"י מיגש לבבא-בתרא, ק"ב, ב'; ספר התרומות, שער מ"ז, חלק ד', ח'), ואפילו אמר הק' לשמים — כוונתו לצדקה (ש"ת רשב"ש, סימן שס"א); ורק אם אמר שכוונתו להק' ממש, למנבח או לבדקה-בית, חלה קדושת הק' [על הדבר שהוקדש] ואסור ליהנות ממנו (ר"י מיגש, שם; שולחן ערוך, יורה דעה, רנ"ה, א', ברמ"א). ההלכות המיד חדות, שנקבעו לגבי הק' לצרכי המקדש, לא נחשבו כחלות על הק' לעניים או למצוה, ודינם של ההק" מן הסוג האחרון כדין נכסי הדיוט, "ומה שמקדישין בזמן הזה לבית הכנסת מעות או ספר תורה או המקדיש לקנות בהם קרקע לבית הקברות — דינו כשאר נכסי הדיוט... שהרי לצורך הדיוט הם ואין כאן עסק גבוה" (טור, חושן משפט, צ"ה, בשם ה"ר ישעיה; וכן ר"א"ש, כלל י"ג, א'), ומכל שכן "שלא יזכר ולא יעלה על לב" שבהק' עניים קיים דין מעילה (ש"ת מהרש"ם, יורה דעה, ר"ח). עם זה חל, לדעתם של רוב חכמי ההלכה, העקרון של "אמירתו לגבוה כמסירתו להדיוט" אף לעניין צדקה, והאומר חפץ פלוני אני נותן לצדקה... אינו יכול לחזור בו" (רי"ף, בבא-קמא, לדף ל"ו, ב'; ר"ן, נדרים, כ"ט, ב'; שולחן ערוך, יורה דעה, רנ"ה, י"ג). על הק' עניים כאישיות משפטית, ע"ע צדקה.

השימוש במונח "הק'" לציון נכסים, שנועדו לצרכי הציבור והקהילה או לצרכי מצוה ולעניים, נעשה בתקופה זו רווח מאד, והקדשת נכסים למטרות אלו צויינה בדרך כלל אף בנוסחות הצוואה. בשם "הק'" נקראו גם מוסדות מיוחדים, ששימשו כתלמוד-תורה, כבית-מחסה לעניים, כבית-חולים (ע"ע, עמ' 600—602), כבית-זקנים או כבית הכנסת-אורחים לעוברי-אורח (ר', למשל, ש"ת הראב"ה, סימן פ"ד, תיאור מפורט של כמה מוסדות-הק' כאלה בקושטא). בהתאם לכך מדובר בספרות ההלכה, בקבצי-תקנות ובמסמכים מרובים מקהילות-ישראל ביה"ב על הק' עניים, הק' של בית-כנסת, הק' הקהל, בתי-הק' ועוד (ר', למשל, ש"ת רשב"א, א', תרנ"ז; ש"ת הרא"ש, ג', י"ג; טור ושולחן ערוך, חושן משפט, קמ"ט, ל"א; ש"ת רלב"ח, כ"ה; שולחן ערוך, יורה דעה, רנ"ה, ה' ז').

רמב"ם, משנה תורה, הלכות ערכין וזרמין; הלכות מעילה; הלכות מעשה הקרבנות, י"ד-ט"ז; שולחן ערוך, יורה דעה, רכ"ז, א'; רנ"ח-רנ"ט; י. לאמפרונטי, פחד יצחק, ערכים "הק'", "בית הק'"; א. גולאק, יסודי המשפט העברי, א', תרפ"ג, 54—50; הרב ב. מ. ח. עזיאל, שערי עזיאל, א', תש"ד, צ"ג-ק"ו; ש. אייזנשטדט, על התפתחות מושג האי-שיות המשפטית במשפט העברי (ב"המשפט", תרפ"ז, 13—15, 87—83); הנ"ל, מושג האישיות המשפטית במשפטים העברי והרומאי (ב"משפט וכלכלה", תשי"ח, 3—11); א. קרלין, אישיות משפטית (ב"סיני", תרצ"ט, תמ"ט-ת"ג).

מנ. א.

2. באיס לאם. — א. הק' מוסלמי — נכסי מקרקעים שגופם הוקדש לגבוה ופירותיהם נועדו למוסד או ליחיד. לפי החוק המוסלמי, מותר לו, לאדם, להקדיש נכסי מקרקעים למטרות דתיות. למושג "מטרות דתיות" ניתן פירוש רחב

בכל שעה שמתברר לו שמקרקעים מוחזקים כהק' לצרכי צדקה, לפנות בבקשה לבית-המשפט למתן צו דומה למכירי רתם. הוראות אלו לא פגעו באופן ניכר באפשרויות להחזיק מקרקעים במסגרת הק' לצרכי צדקה, מאחר שצוין בפקודה, שבמקרים מסויימים יהיו ההק' פטורים מן ההוראות הנזכרות. מקרים אלה חופפים למעשה את רוב ההק' לצרכי צדקה הקיימים בארץ.

הק' לצרכי-צדקה פוסק מלהתקיים בכל אחד מן המקרים הבאים:

- (א) הוגשם יעודו של ההק' בשלמותו;
 - (ב) מטרתו של ההק' נעשתה בלתי-חוקית;
 - (ג) הגשמת מטרתו נעשתה בלתי-אפשרית מחמת הישגות דות רכוש של ההק' או מטעם אחר כלשהו;
 - (ד) ההקדשה ניתנת לביטול, וגם בוטלה במפורש.
- אין המקדיש רשאי לחזור בו מהקדשתו אלא ברשותו של בית-המשפט. ביטול ההקדשה אינו שם לאל ואינו פוגע בשום פעולה, שפעלו הנאמנים אגב הגשמת מטרתו של ההק'.

תקופות-ההתיישנות החלות על הק' לצרכי-צדקה והות עם אותן החלות על תביעות רגילות. כלומר, במקרקעים — 15 שנה, ושלא במקרקעים — 7 שנים. הוראה מיוחדת בפקודה קובעת, שתביעה, שהוגשה נגד נאמניו של הק' ושהיא מבוססת על טענת אונאה או מעילה באמון מצידם, וכן תביעה להחזרת רכוש של הק', שהוא מוחזק בידי נאמן למטרותיו הפרטיות, לא תידחה מחמת התיישנות, אם סבור בית-המשפט, שהצדק מחייב הזדקקות לאותה תביעה. וע"ע ארץ-ישראל, עמ' 642—643.

מ. דוכן, דיני קרקעות במדינת ישראל, תשי"ג; א. בן-שמש, חוקי הקרקעות במדינת ישראל, תשי"ג; ש. ד. גויטיין — א. בן-שמש, המשפט המוסלמי במדינת ישראל, תשי"ח; F. Ongley, *The Ottoman Land Code*, ed. Miller, 1892; G. Young, *Corps de droit ottoman*, 1906; F. M. Goadby, *International and Inter-Religious Private Law in Palestine*, 1926; R. C. Tut, *The Ottoman Land Laws*, 1927; C. A. Hooper, *The Civil Law of Palestine and Transjordan*, I, 1933; F. M. Goadby & M. Doukhan, *The Land Law of Palestine*, 1935.

י. כ.

הַקְדָּשָׁה (Hakodate), עיר-הבירה והנמל הראשי של האי הוקידו שביפאן. מספר תושביה כ-250,000 (1959).

הק' יושבת בדרומו של האי על מיצרי-הים צוגארו. המפריד בין הוקידו ובין הונסו (הונדו), הגדול באיי-יפאן. המרחק בין הק' והונסו הוא 30 ק"מ, אבל המרחק מן העיר עד הנמל וראש-מסה"ב שבהונסו, שאליו מגיעות רכבות מהק' על גבי ספינות-מעברות, הוא 98 ק"מ. למרות מה שהק' נמצאת ברוחב של 45' 41 (בדומה לקאליפורניה הצפונית או לברצלונה) אקלימה קר בחורף וקריר בקיץ, ובחורף העיר אף עטופה ערפל. סיבת-הדבר: הזרם הקר, הבא מצפון והפוגע באי. הק' משמשת נמל-דיג ומרכז לעיבוד שלל-הים ויצואו. כמרכן היא מייצאת גפרית, עצים ומוצרי-חלב. הק' נפתחה לספינות זרות 1859. ב-1934 נשרפה העיר, שהיתה בנויה מעץ, כמעט כליל ו-900 מתושביה נספו. — בהק' בית-נכות לדיג, שכולל ספריה מקצועית חשובה.

הַקְלָוָה, הוצאת דם מן הגוף מטעמים רפואיים, מבוצעת ע"י פתיחת וריד (phlebotomia, venaesectio) או

ע"י שימוש בעלוקות-דם, כוסות-ירוח או קיעקוע. עד המאה ה-19 היתה ההק' נהוגה ברפואה בקנה-מידה רחב. הן כאמ-

15 שנה. במקום שנשוא-התביעה הוא כסף או מיטלטלים — תקופת-ההתיישנות היא 7 שנים.

ב. הק' לא-מוסלמי — קרקעות, שהוקדשו ע"י לא-מוסלמי לצרכי צדקה או לבני-משפחה. המיגבלות, שהוטלו על הק' מוסלמי, חלות גם על הק' אלה: הק' אמיתי, שלם, תופס רק במקרקעים מסוג „מולק" והק' לא-אמיתי, בלתי-שלם — בנכסי-מירי. בימי השלטון העותמאני בארץ היו דיני ההק' המוסלמי נהוגים גם בהק' של לא-מוסלמים: לא-מוסלמי, שביקש להקים הק', היה חייב להופיע בפני שופט דתי מוסלמי ולאשר בפניו את שטרי-ההק'. בדבר-המלך-במועצה משנת 1922 ניתנה גם לעדה היהודית ולעדות הנוצריות המופרות בארץ הסמכות לייסד הק' לבניהן ולנהל הק' אלה לפי חוקי-דתן. במקרים אלה היה שטרי-ההק' מתאשר על-ידי בית-הדין הדתי-הרבני או הנוצרי ונרשם בספרי-האחוזה. תקופת-ההתיישנות בהק' לא-מוסלמיים הן כתקופת-ההתיישנות בהק' מוסלמיים.

בתקופת-המאנדאט היתה נתונה בידי של הנציב העליון לא"י הסמכות להפוך מקרקעים מסוג „מירי" ל„מולק" וע"י כך ליתן לבעלים את האפשרות להקדיש גם את גוף-הקרקע. סמכות זו נתונה כיום בישראל לשרי-המשפטים מכוח פקודת סדרי השלטון והמשפט, תש"ח—1948.

ג. הק' לצרכי צדקה. — נכסים, שהוקדשו לצרכי צדקה לא לפי החוק הדתי אלא לפי החוק האזרחי (פקודת ההק' לצרכי צדקה), נתונים לפיקוחם של בתי-המשפט האזרחיים. קודם שנכנסה פקודת ההק' לצרכי צדקה לתקפה, אי-אפשר היה להקדיש נכסים למטרות-צדקה לצמיתות, בלא לשוות להקדשה אופי דתי ע"י אישורה בפני בתי-הדין הדתיים. הפקודה הנזכרת סללה את הדרך לייסוד הק' בהתאם לחוק האזרחי ובהשגחתם של בתי-המשפט האזרחיים. „צרכי צדקה" פירושה — מטרות, שהן לטובת-הציבור, כגון עזרה לעניים, קידום החינוך והתרבות, פיתוח הדת והפולחן הדתי וכל תכלית אחרת, שהיא עשויה להביא תועלת לאנושות. אך הק' לטובתם של בני-משפחה אינו נעשה על דרך זו.

לפי הפקודה הנזכרת נוסד ההק' על-פי צוואה או ע"י שטרי-הק' חתום ביד המקדיש בפני נוטריון ציבורי. בדומה להק' דתיים, מנהל את ההק' לצרכי צדקה נאמן, שמתמנה בשטרי-ההק' וההק' נתון לפיקוחו של בית-המשפט האזרחי. בית-המשפט מוסמך למנות נאמן אחר, כשהנאמן הנזכר בשטרי-ההק' אינו יכול או אינו רוצה למלא את תפקידו. לפי הפקודה הנזכרת, אפשר היה להפוך הק' של לא-מוסלמי, שנעשה בשעתו על-פי החוק הדתי המוסלמי, להק' לצרכי-צדקה. בית-משפט אזרחי היה מוסמך לתת צו למטרה זו, בתוקף הפקודה בדבר שיפוטם של בתי-הדין האזרחיים והדתיים משנת 1925.

בפקודת ההק' לצרכי-צדקה נקבעה גם הוראה למינוי „נאמן ציבורי". תפקידו העיקרי של נאמן זה הוא לקבל לרשותו הק', שאינם מתנהלים כשורה. צריניהול, שמוסר הק' לפיקוחו של ה„נאמן הציבורי", יכול להיות זמני או תמידי, וה„נאמן הציבורי" יכול לנהל את ההק' בעצמו או ביתד עם הנאמן או הנאמנים הממונים על ההק' בתוקף שטרי-ההק'. נאמניו של הק' לצרכי צדקה, שנמסרו לידם מקרקעים למטרות-ההק', חייבים, לפי הוראות הפקודה, לפנות לבית-המשפט תוך שנה אחת מזמן קבלת המקרקעים כדי לקבל צו למכירתם. גם ליועץ המשפטי נתונה הסמכות,

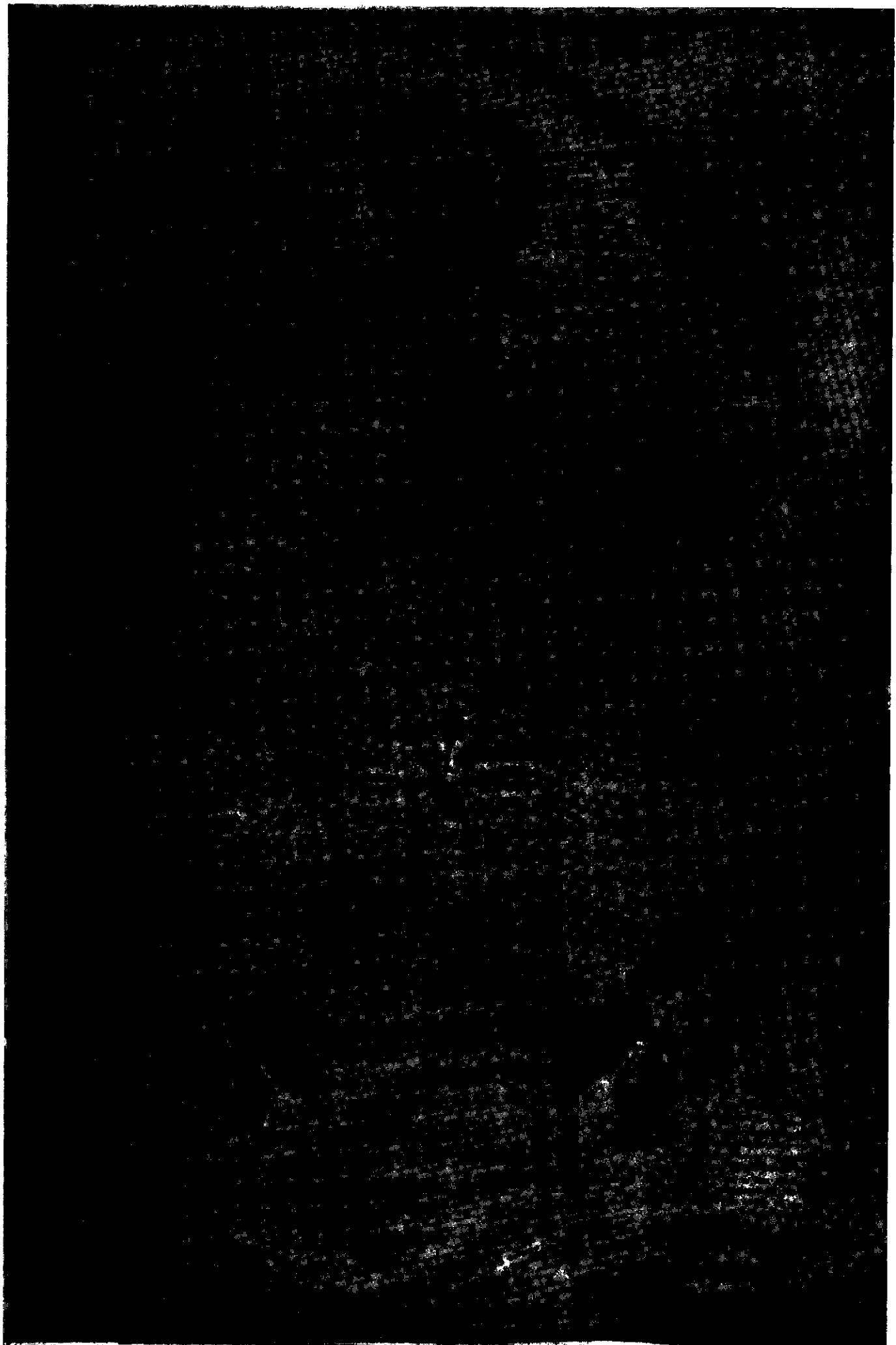

תמונת גבר עם הוראות להקתידם: סימון ורידים שונים בגוף לשם התאמת הקצה לתקופת השנה ולמזליהשמים השולט על כל איבר ואיבר
(תמונה מכ"י רפואי עברי מן המאה ה 14 [כ"י 1184. הספרייה הלאומית בפאריס])

מכובד פחות מזה של הרופא; הוא נזכר במקומות שונים בתלמוד, לשבח ולגנאי חליפות (למשל, תענ/ כ"א, ב'; קיד/ פ"ב, ב'). ההוראות להק' ברפואה התלמודית מיעוטן טיפוליות — ז"א, מותאמות למחלות מסויימות (למשל, גיט/ ס"ז, ב'; ע"ז, כ"ט, ב') — ורובן מכוונות לשמירת הבריאות — על רקע ההשקפה, שהוצאת הדם מן הגוף לעיתים קבועות שייכת להיגיינה. ה"אומן" נמנה בין עשרת הדברים שכל עיר שאינם מצויים בה, אין תלמיד-הכם רשאי לדור בתוכה" (סנה/ י"ז, ב'); וכן פסק הרמב"ם (הלכ' דעות, ד, כ"ג). אך נמצאו גם מערערים על מנהג ההק' ואף מטעמים דתיים (מכות, כ"א, א').

לפי השקפת התלמוד, ההק' היא מן הדברים ש"רובם קשה ומיעוטם יפה" (גיט/ ע' א'), וכן קיימת הגבלה של הק' שיגריתית בהתאם לגליהאדם, שאותה מקבל גם הרמב"ם (הלכ' דעות, ד, י"ח). אלא שיותר מכן הוא מחשיב, לגבי קביעת מידות ההק', את "ריבוי הדם" ואת "כוחו החזק" של האדם (פרקי משה, מאמר י"ב). בתלמוד ניתנות הוראות מרובות להיזהר במאכל ובהנהגות הכללית קודם ההק' ואחריה (למשל, שבת, ק"ט, א—ב'; גיט/ ע' א'; נד/ ב"ד, ב'; ע"ז, כ"ט, א'; ועוד). הרמב"ם הורש הגבלה כללית של ההק': "לא ירגיל אדם להק' דם תמיד, ולא יק'ו אלא אם יהיה צריך לו ביותר" (הלכ' דעות, שם, שם). השקפות התלמוד ופסקיו של הרמב"ם הם ניגוד להפרוזה העצומה בהק' בעולם הרפואי של העת העתיקה ויה"ב.

גם בספרות הרפואה העברית המאוחרת מצויות הוראות להק' ולכוסות-רוח (למשל ב"אוצר החיים" לר' יעקב צהלון [ע"ע] וב"מעשה טוביה" לר' טוביה כהן [ע"ע]).

מ. פרלמן, מדרש רפואה, ב' חרפ"ט, 85-90; J. Preuss, *Biblisch-talmudische Medizin*, 1923², 36-39, 289-299.

יה. ל.

הקטורה, ע"ע קטור.

הקטור (Ἐκτορ; בלאט Hektor), באגדה היוונית — גיבורה הראשי של טרויה (ע"ע) ומגינה העיקרי מפני האכאים. הק' היה בנם של פריאמוס (ע"ע) והקפי (ע"ע). וכפי הנראה, היה הבן הבכור. ביחד עם אכילוס הוא עומד במרכז העלילה של ה"איליאס", והוא החשוב שבאנשי-טרויה בימי-מלחמה ובימי-שלום. לאמיתו של דבר, היה הק' שליטה של העיר, ודברו היה קובע באסיפת-העם. הק' ניהל את המלחמה באויב, אע"פ שדעתו לא היתה נוחה מן המלחמה וממעשהו של אחיו פריס (ע"ע). יחסו אל האח היה יחס של בוז, ואילו בהלני (ע"ע), זו שגרמה לכל צרותיה של העיר, נהג מנהג של אפירות, ובוה התנגד לדעתם של תושבי-טרויה, ששנאו את הזרה.

הסיפור על הק' שב"איליאס" מקיף רק את מאורעות-חיו בשנה העשירית למלחמת-טרויה. אין אנו שומעים דבר באפוס זה על קורותיו קודם אותה שנה. האפוס הקיקלי והספרות שלאחריו אינם מזכירים את הק' אלא לפעמים רחוקות.

אשתו של הק' היתה אנדרומאכי, בתו של מלך תיבאי שבמזסיה. היא ילדה לו בן בשם אסטיאנאס, שבשנה העשירית למלחמת-טרויה היה תינוק. לפי מסורות אחרות מחוץ ל"איליאס", היו להק' עוד שני בנים מאנדרומאכי: לאודאמס ואופסימוס.

ב"איליאס" מופיע הק' לאחר שהחליט אכילוס להסתגר

צעי היגייני הן כאמצעי ריפויי. ביסוד השימוש המרובה בהק' מונח היה הרעיון, שבאמצעותה אפשר להביא "הקלה" או "רווחה" לגוף; במקרי מחלות כלליות — להוציא החוצה את הגורם הפאתוגני או את עודף ה"ליחות" שפליטתן נת-עכבה; במקרי מחלות מקומיות — ל"שחרר" את הדלקת. בהעדר תרופות יעילות והבנה פיסיוולוגית פותחה ההק' כאחת מן השיטות העיקריות של הטיפול הרפואי, ועובדו הוראות מפורטות לקביעת זמני-הפעולה והמקומות בגוף, שמהם יק'ו הדם.

ההק' ידועה מן המקורות הרפואיים הקדומים ביותר. כבבל היו קובעים את הזמן הנזח להק' ע"פ מצב הכוכבים, בהתאם לאמונת האיציטגנינות; בהק' השתמשו גם ברפואה ההודית העתיקה. היפוקרטס (ע"ע) מזכיר את ההק' הטיפול לית, אך בדרך כלל לא היה השימוש בהק' ברפואה היוונית מופרז ביותר. הרפואה הערבית קיבלה את ההק' מן היוונית, ובעקבות תרגום כתבי-הרפואה הערביים ללאטינית הונהגה גם במערב. ביה"ב נעשתה ההק' טיפול רווח ביותר ברפואה — כחלק מ"הנהגת-הבריאות" התקינה, וביחוד לצרכי ריפוי במחלות מרובות ושונות. נשתמרו ציורים אנאטומיים מיה"ב עם הוראות של הק' לפי עונות-השנה ומערכת-המזלות. הדף הראשון, שנדפס ע"י גוטנברג (ע"ע), היה לוח-שנה, שכלל את ציון הזמנים להק' הרקה.

ההק' לא היתה נעשית ע"י הרופא עצמו, שפקד על ביצועה, אלא — בהתאם להוראתו — ע"י גלבי-כירורג. בטיפול במחלה מקומית היו נוהגים ע"פ לפתוח את הווריד בצד הנגדי של הגוף ובריחוק ממקום המחלה. במאה ה-16 הנהיג פייר בריסו (Brissot) את שיטת ההק' בקירבת המקום החולני — וחיידוש זה עורר ויכוח סוער, שבו התערב גם זוליוס (ע"ע). אפילו במאה ה-18 עדיין טיפל בנג'מין רש (Rush) בחולי הקדחת הצהובה (בשעת מגפה בפילאדלפיה, 1793) בעיקר בשיטת החק'. אחרון הרופאים הגדולים, שהירבה בהק' עוד במאה ה-19, היה ברוסס (ע"ע), שהשתמש לצורך זה בעיקר בעלוקות; ב-1833 הובאו לצרפת 42 מיליון על-קוט לצרכי הק'. המיפנה בא הודות ללואי (Louis) ב-1835, שהוכיח את אי-יעילותה הרפואית של ההק' ע"י בדיקה סטטיסטית של תוצאות הטיפול בדלקת-הריאות.

היום נראית לנו שיטת ההק' המרובות, החוזרות ונישנות של כמיותידם גדולות לא רק מחוסרת-ערך מבחינה רפואית חיובית, אלא אף כטיפול שמחליש את הגוף ועשוי לגרום נזק רציני לבריאות. בזמן החדש מצטמצם השימוש בהק' במחלות מיוחדות מועטות. בהתקפים של בצקת-הריאות מתקנת ההק' את תופעות אי-ספיקת-הלב באופן נמרץ ומהיר, שיש בו לפעמים משום הצלת-נפשות; וכן משתמשים בהק' במקרי רים מיוחדים של הלב הריאתי (ע"ע לב: מחלות). גם במצבים של פוליציטמיה (ע"ע דם, עמ' 708, 712) עדיין נודעת חשיבות להק' (בצד הטיפול החדש בזרחן הראדיו-אקטיווי).

J. Bauer, *Gesch. d. Aderlasses*, 1870; J. Preuss, *Zur Gesch. d. Aderlasses* (*Wien. Klin. Wochschr.*, 34), 1895; F. H. Garrison, *The History of Blood-letting* (*New York Med. J.*, 97/8), 1913.

ההק' בספרות-הרפואה העברית. ההק' נזכרת פעמים מרובות בתלמוד; היא היתה נעשית לא ע"י רופא אלא ע"י עוזר רפואי, שהיה נקרא בשם "אומן" או "גרע", שמקצועו היה



הקטור (מימין) ומנלאוס נלחמים על גופתו של אופורבוס (קאטירוס, רודוס, המחצה השנייה של המאה ה 7 לפסה"ס). הסוויאון הכריטי, לונדון

את שריונו וסחב את הגופה שלוש פעמים מסביב לעיר. עד שהתערב זוס בדבר וציווה את איריס להודיע לאכילוס, שעליו להחזיר את הגופה לפריאמוס לקבורה. בלילה הגיע פריאמוס הזקן ופדה את גופת בנו המת בכסף רב. בטרויה נעשו להק' מספד כבד ושרפה גדולה.

הק' מתואר ע"י הומרוס מתוך אהדה מרובה. המשורר מטביע בו קווים עדינים של אצילות־נפש. דוגמה בולטת לכך הוא. מצד אחד. יחסו של הגיבור לאשתו אנדרומאכי. ומצד שני — אהבת־המולדת ורגש־החובה שלו כלפי אזרחי טרויה. אף המשורר מתאר את הק' כמנהיג בארצארי. אלא כגיבור אכיא. הקווים הלא־בארצאריים. המודגשים בדמותו של הק', הם בני־גוד גמור לכללו של הסיפור — אבל המשורר אינו שם לב לכך. העיקר הוא לו. שדמותו של הק' תהא שלמה גם מפחינה אסתטית וגם מבחינה מוסרית — ומטרה זו השיג המשורר בשלמות. להק' היה גם פולחן של הרוס (ע"ע) בתיבאי. לפי מסורת אחת. הובאו עצמותיו לתיבאי. לפי פקודת אוראקולוס. וע"י כך זכה הק' לפולחן של גיבור יווני.

P-W, RE, VII, 2, 2806 ff.; W. H. Roscher, *Lexikon der griech. u. röm. Mythologie*, I, 1910, s. v.; U. v. Wilamowitz-Moellendorf, *Ilias und Homer*, 1916; E. Bethe, *Homer, Dichtung und Sage*, III, 1927, 79 ff.; G. Finsler, *Homer*, I-II, 1924^a.

א. ש.



"הקאטי". פסל של אלקאמנס. המחצה השנייה של המאה ה 6 לפסה"ס. הסוויאון המסלכתי, ז'יירן

הקטי (ביוון Εκάτη) במיתוס היווני—

אלה ממשפחת הטיטי נים (ע"ע); אלת הש־אול; אחותה של לטו (ע"ע). בהימנונות ה־הומריים היא נקראת דמטר (ע"ע); היוונים זיהו אותה גם עם ארי־טמיס (ע"ע) והרומים עם דיאנה (ע"ע). משום כך ייחסו לה תפקידים מרובים ושונים.

לפי הסידוס (תיאור־גוניה, 411 ואילך). בירך אותה זוס בכוח־השפעה עצום במל־כויות השמים, הארץ והימים. בכוחה של הק' להשפיע טובה על כל מי שמקריב קרב־נות ומתפלל כחוק, וכן יכולה היא למלא את מבוקשם של הגי־בורים במלחמותיהם.

במחנהו ולא לצאת לקרב. הוא מכה את האכיאים ועושה בהם טבח גדול; אח"כ הוא נסוג אל העיר מפני התקפת־הנגד של האכיאים. כאן הוא נפרד מאנדרומאכי. המשדלת אותו לשווא להישאר בעיר. תיאורה של פרידה זו הוא מן היפים שבתיאורים באפוס כולו. הק' חוזר לקרב עם אחיו פאריס וקורא לגיבורי האכיאים לקרב־ביניים. מנלאוס, אחיו של אגאממנון, מתייצב לקרב, אך אגאממנון עוצר בו; במקומו בא איאס. הקרב נמשך יום שלם בלא הכרעה ניכרת. בלילה מחליפים שני הגיבורים מתנות ביניהם. הקרב הגדול והמסופן ביותר לאכיאים פרץ כשהק' תקף את המחנה האכיאית התקרב אל הספינות כדי להציתן באש. באותו רגע נתרכך אכילוס ושלה את פאטרוקלוס. רעו וידידו, לעזרתם של האכיאים הנתונים בסכנה. אך הקטור התגבר עליו. הרג אותו ופישט את נשקו. רק אז נחלץ אכילוס לקרב. לשווא ניסה הק' לפגוע באכילוס לאחר שזה האחרון הרג את אחיו פולידורוס. אפולון עטף את הק', הגיבור האהוב, בענן כדי להצילו, ולו לשעה קצרה בלבד. מידיו של אכילוס צמא־הנקמה. הגורל החליט. שהק' יפול בידי אכילוס. הטרויינים נסוגו העירה ורק הק' נשאר במקום הקרב. על־יד השער הסקאי. לשווא מתחננים פריאמוס והקאבי לפני הק', שייכנס העירה ויציל את חייו. הגיבור נשאר וחיכה לאכילוס ולגורלו. אך כשהתקרב אכילוס תקף פחד את הק'. שנס מפניו. שלוש פעמים סובכו שני הגיבורים את טרויה עד שהתערבה אֶתני בדד־קרב. כשהופיעה לפני הק' בדמות אחיו, דאיפובוס, ביקשה ממנו שיעצר והבטיחה לו עזרה. אך כשעשה הק' כעצתה של אתני נעלמה האלה. על האולימפוס שם זוס את גורלותיהם של שני הגיבורים על כפות־המאזניים. הכף של הק' ירדה. באותו רגע עזב אפולון את הק' ואכילוס הפנה מכת־מוות. קודם מותו התנבא הק' לאכילוס, שגם הוא. אכילוס, ימות בקרוב. אכילוס הפשיט מעל החלל

בסיפורו של הק' באה גם לידי ביטוי השאיפה להרים את קרנה של דלפוי — מרכזו של פולחן-אפולון בעולם היווני — ולהעלות את ערכה כמרכז דתי-לאומי, ומכאן תיאורה של ארץ ההיפרבוראנים — ארצו של אפולון — כמעין פרטוֹ-טיפוס אידיאלי של דלפוי האפולונית.

לפירסום מרובה ביותר זכה ספרו של הק' על מצרים — ספר, שכבר ידוע היה לקוראים ב-314 לפסה"ג. כאחד מאנשי הצרו של תלמי I (ע"ע) העסיקה אותו במידה מרובה השאלה: מהו המשטר המדיני המתאים ביותר, שמלך-מצרים החדש, תלמי המוקדוני, צריך להנהיג במצרים, שמשטרה המדיני היה קבוע ומגובש ברב או במעט מדורי-דורות. כהוגה-דעות, ששאלת מהותם ומבנם של המשטרים המדיניים השונים העסיקה אותו אף בחיבורו האוטופי, לא יכול היה הק' כשעסק בשאלת קביעתו של משטר מדיני למצרים, להסית את דעתו מן התורות המדיניות, שנודעו בפילוסופיה היוונית מימיהם של ראשוני הוגי-הדעות היווניים עד ימיו. בקיאותו בספרות ההיסטוריוגרפית היוונית, הדנה בתלקה במצרים ובעברך מתוך אידיאליזאציה ויחס של הערצה, עוררה את הק' לבקש פתרונים לשאלות-ההוזה, שעמדו על הפרק בחצרו של תלמי I, ולקבוע ציוני-דרך לעתיד מתוך עיין והתעמקות בתולדותיה של מצרים, בחיבורו של הק' על מצרים נתבטאו, איפוא, כמה וכמה גורמים, ומתוך כך קיבל הספר צורה של מעין מדריך מדיני-פילוסופי לא רק למלכי-מצרים התלמיים, אלא לשליטים בכלל בשאלת קביעתו של משטר מדיני משוכלל בכל מדינה שהיא.

לשון-מצרים לא היתה ידועה להק', ואעפ"כ קובע הוא שמטרתו — בניגוד לזו של הרודוטוס (ע"ע), שהיתה למשוך את ליבותיהם של הקוראים — היא להיות נאמן למציאות ההיסטורית, שעליה עמד מתוך חקירה בתעודות, על שימוש בתעודות מתוך כתיב-הקודש של המצרים חזור הק' פעם בפעם, אך אין פירושו של דבר, שהוא עצמו עיין בתעודות מצריות, אלא שקיבל את הדברים, שמטרו לו כהני מצרים מתוך הסתמכות על תעודות, שרמזו לו עליהן, ואין ספק בדבר, שתלות זו בכהני-מצרים לא זו בלבד שהיתה לה השפעה ניכרת על ספרו, אלא שאף התאימה בדרך כלל למגמתו המיוחדת: שהרי במשך דורות הרבה, שקדמו לתקופת השלטון ההלניסטי, היתה לכהנים המצריים השפעה עצומה על ההנהגה המדינית במצרים, ולכתיב-המקדש במצרים, שהיו עשירי-נכסים, היתה גם השפעה מרובה על החיים הכלכליים בארץ. בתיאורים של המאורעות ההיסטוריים במצרים, שהק' קיבל מן הכהונה השלטת, ניתן מקום רחב להשפעת האידיאלים הדתיים ותורת-המסור הכהנית על מלכי-מצרים ועל ההנהגה המדינית בכלל. מגמה זו בתיאורי ההיסטוריה המצרית התאימה להשקפתו של הק' על הצורך במתן זכות-הכרעה לאנשי-הרוח בקביעת הדרכים של ההנהגה המדינית, והקבילה גם לתורת-אפלטון על מסירת השלטון בכל ארץ לידי פילוסופים.

כשם שהרצאת תולדות-מצרים בכללן הדורה ברוחה של המחשבה היוונית, כך הציע ברוח זו את תולדות התהוותה של תרבות-מצרים — החמרית והרוחנית — בפרט. תרבותה של מצרים נחשבה לקדומה ביותר בעולם, אבל הק' רואה במצרים לא רק את ראשיתה של התרבות האנושית, אלא אף את המשכה ומרכזה לאתר מנן. אף בהרצאת תולדות התרבות האנושית השתמש הק' במה ששמע מפי כהני-מצרים

של העומדים בפני כסה-משפט, של ההולכים בדרכי-הים, של הרועים, ועוד. היא גם מביאה ברכה לבית, ומשום כך היו נהגים לקבוע לפני דלתות הבתים מקדשי-פולחן זעירים, שבהם הרועד פסל-האֵלה, והיו מגישים לה פרחים. בסוף כל חודש היו עורכים לה שולחן (סעודת-הק'). סעודות-הק' היו נערכות גם על פרשות-דרכים ולעיתים קרובות היו אוכלים אותן העניים. מקדשי-האֵלה היו קיימים באיגינה, בארגוס ובאתונה (על האקרופוליס). בדומה לארמנים מגדלת הק' גם את הילדים.

בתקופה מאוחרת נתפרסמה הק' ביהוד כאֵלה מהלכת אימים בחשכת-הליל, כאלת הכישוף, המופיעה לפני הקוסמים כששתי אבוקות דולקות בשתי ידיה. באחת מן האידיוליות של תאוקריטוס (ע"ע) היא מתוארת כעוזרת בקסמיה לאו-הבים מאוכזבים (II, 12). בפסלות תוארה בצורת שלוש או ארבע דמויות נשים דבוקות זו לזו, כשפרצופה של כל אחת מהן מביט לצד אחר. ביחוד מפורסם היה פסל הק' של אֵלֶקְמֶנֶס. בטיפוסי פסלים אלה היתה הק' נעבדת כאלה של פרשות-דרכים (ע"ע דרך, עמ' 166).

P-W, RE, VII, 2, 2769 ff.; W. H. Roscher, *Lexikon der griech. u. röm. Mythologie*, I, 1890, s. v.; L. R. Farnell, *Cults of Greek States*, II, 1896, 321 ff., 596 ff.; J. Hastings, *Encyclopaedia of Religion and Ethics*, 1951, VI, 565 ff.; Th. Kraus, H., 1960.

א. ש.

הקפיאום (Ἐκαταίος) **מַאבְדְרָה**, סופר יווני בראשיתה של התקופה ההלניסטית. הק', שהגיע לגיל-העמידה בסוף ימיו של אלכסנדר הגדול (יוסף בן מתתיהו, נגד אפיון, א' 183). בא למצרים בשנת מותו של אלכסנדר (323 לפסה"ג). כאן היה בשירותו של תלמי I, מלך מצרים — כנראה, עד תחילת המאה ה-3 לפסה"ג. — הק' היה מספר, היסטוריון והוגה-דעות. את עיקר עבודתו הספרותית הקדיש לתולדותיהם של עמים שמחוץ לתחומה של תרבות-יוון, וכן הקדיש — ובוזה היה הראשון בספרות היוונית — חיבור מיוחד לתולדותיו של עמ-ישראל, דתו וחיי החברותיים-הכלכליים.

כמספר זכה הק' לפירסום ע"י סיפורו האוטופי על ארץ ההיפרבוראנים (ע"ע). הק' תיאר בו את עם ההיפרבורא-נים האגדי, ארחות-חיו, תגיו ומועדיו, שכולם קודש לאפולון (ע"ע) ולפולחנו. האל אפולון בכבודו ובעצמו מזדמן אליהם פעם בפעם, משתתף במחולות-המחניים ובשירי-ההמנונים שלהם, שכולם נכללים במנהגי-הפולחן לכבודו. ההיפר-בוראנים פטורים מכל החולשות האנושיות, אין הם יודעים מחלות, יסורים וצער, ואף את שעת מותם הם קובעים לעצמם, והם מסתלקים מן העולם מרצונם ומתוך שמחה, כשהם עטורים זרי-פרחים, לאחר שנמאסו עליהם החיים הארוכים. בימ-חיהם אין הם שקועים תמיד בשירי-פולחן ובמחולות-מחניים בלבד, אלא עוסקים גם בהתבוננות בגרמים השמימיים, ומשום קרבתה של ארצם אל הירח היא יפה להתבוננות זו ביותר, מכאן השלמות של לוח-הזמנים, שהנהיגו בארצם; הוא מותאם לחוקיהם של הכוחות השמי-מיים.

הסיפור האוטופי של הק' אינו הראשון מסוגו, שנתחבר בספרות-יוון. אך יש לראות בו אחת מן המשובחות שביצירות של הנורם האוטופיסטי, שנתפתח בספרות זו במאה ה-4 לפסה"ג ואחריה — זרם, שביקש להביא לידי ביטוי את הכמיהה לחיים יותר מתוקנים ולסדר-יחברה משוכללים יותר.

הק' למשה, שבהנהגתו יצאו בני-ישראל ממצרים, בנו את ירושלים והקימו בה את בית-המקדש. משה הוא שקבע בשביל העם גם את החוקה המדינית והניח את היסודות להשקפות ולמנהגים הדתיים המיוחדים של עם זה. את האלוהות ראה משה באחדות הקוסמוס, ומכאן התנגדותו למתן צורה אנתרופומורפית לאלוהות, שהיתה בניגוד להשקפתו על מהותה האמיתית, ומהתנגדותו זו נבע האיסור הגמור של פולחן-הפסלים. בראש העם העמיד את המוכשרים ביותר להנהגה מדינית, ואת אלה מינה לכהנים. המוכשר ביותר בין הכהנים מונה לכהן גדול, שלידינו נמסרה ההנהגה הכללית של ענייני-העם החשובים ביותר. ההנהגה המדינית מבוססת על חוקה הכלולה בספר-התורה, ועל מנהיגו הראשי של העם — הכהן הגדול — מוטלת החובה לפרש ספר זה לעם. ערפה של התורה גדול ביותר בעיני העם, מפני שמשו קיבל אותה מפי הגבורה. אדמת א"י נתחלקה, לפי חוקת-התורה, שווה בשווה בין האוכלוסים, ועל כל אחד ואחד נאסר למכור את חלקו. את המשטר האגרארי של עמ-ישראל תיאר הק' מכמה בחינות ברוחם של חוקי-התורה, אבל עם זה ניכרת בתיאורו השפעה מצד ספר „החוקים“ של אפלטון. מן המגמה הכללית של תיאור זה יוצא שלפנינו עם, שמשטר חייו הדתיים יסודו בהשקפות געלות על האלוהות, ומכאן מנהיגי הטהרה והקדושה המיוחדים, שהנהיג בעבודת-האלוהים שלו. מה שנוגע למשטר החיים החברתיים, יסודו ביחסי צדק ושוויון בין אדם לחברו. בתכונות מיוחדות אלו של עמ-ישראל רואה הק' את הגורם לריבוי הילודה בעם זה ולתוקף המיוחד, המתגלה בהגנתו על ארצו.

יחס זה של הערצה לעמ-ישראל אנו מוצאים גם בקטעים, שמביא יוסף בן מתתיהו מתוך ספרו של הק' על משא-ומתנו עם יהודים בודדים ועם העם היהודי בכללו. הק' בא, כנראה, במגע קרוב עם יהודים בשעה שמילא איזו שליחות מטעם תלמי I. הידיעות, שהוא מוסר על יהודה וירושלים בימיו, אינן מדויקות ביותר, אך יחסי-הערצה, שהוא מראה כלפי ההווי הדתי של העם ביהודה וכלפי יחסו של העם לעיקרי-דתו, וכן יחסו לעמדה הדתית של היהודים בכל מקום שהם, מעידים על התרשמות מתוך מראית-עין ומגע אישי. על יסוד התרשמות זו מטעים הק' במיוחד שתי תכונות: (1) נאמנותו של העם ביהודה ושל האדם מישראל בכלל לדתו עד כדי מסירות-נפש על מצוותיה (2) זלזול גמור באילנות ובאמונותיה התפלות, כגון האמונה באפשרות של הגדת-עתידות לפי מעוף-הציפורים. זלזול זה משמש להק' עדות נאמנת לרמתה הרוחנית של דת-ישראל ולמנהגיה הצרופים.

ספריו של הק' על מצרים ועל יהודה עוררו הדים מרובים בספרות ההלניסטית הכללית ובספרות היהודית-ההלניסטית. — להק' יחסו גם חיבור על שירותיהם של הומרוס (ע"ע) והסיודוס (ע"ע), שדן, כנראה, בהשקפותיהם של שני המשוררים היווניים הקדומים בהשוואה לתורותיהם של המצרים (ע"ע) (H. Diels, *Doxographi Graeci*, 82, 2). שרידי חיבוריו של הק' מכוונים ב H. Diels, *Fragmente der Vorsokratiker*, II, 1951⁶; F. Jacoby, *Fragmente der griech. Historiker*, III, 1930

י. גוטמן, הספרות היהודית ההלניסטית, תשי"ח, עמ' 39 ואילך, 274-275; י. לוי, עולמות נפשיים, 1960, עמ' 44-59; P.-W., *RE*, VII, 2, 2750 ff.; W. Jaeger, *Diokles von Karystas*, 1938.

על ערכי-תרבות שונים — חמריים ורוחניים —, שאליהם או מלכים מיתולוגיים העניקו לבני-האדם מחוסרי-הישע כדי לסייע להם במאבקם עם איתני-הטבע. אלא שסיפורים אלה עיבדו הק' ברוח המחשבה היוונית. במקום אלים או מלכים אנדיים מביא הוא ממצויים, שהגיעו להמצאותיהם בהשפעת המצוקה, שבה נמצאו בני-האדם, החלשים בטבעם מן החיות הטורפות ושאר בעלי-החיים בעולם וקוקים לאמצעים מיוחדים במלחמתם על קיומם.

לתורה זו של הק' על התרבות האנושית כיצירה של ממצויים היה ערך מדיני חשוב. האלים-הממצויים של סיפורי-הכהנים המצריים הם בעיניו בני-אדם, שזכו להאלהה והגיעו לשלטון בזכות המצאותיהם. מכאן שתיקונים בהנהגה המדינית, שבכוחם להטיב את תנאי-החיים של האנושות ולסייע לה במלחמת-היקום שלה, מוצאים את המתקנים לשלטון ולכבוד-אליהם, בכך הונח יסוד מוצק לתורת-השלטון בתקופה ההלניסטית.

לספרו של הק' על מצרים, שזכה לפירוסם בתקופה ההלניסטית, היה ערך ניכר לא רק כחיבור, שפלל את תולדות מצרים ותרבותה, אלא אף — וביחוד — כמדריך פילוסופי-מדיני, שהיה בו משום חידוש גמור בספרות היוונית. שכן ספרי-ההדרכה מסוג זה, שהיו קיימים עד זמנו, כללו או דברי-מוסר בסגנונה של ספרות-החכמה או דברי-עיון מופשטים. אף ספרו של אפלטון (ע"ע) על המדינה, שפלל תורה מדינית משוכללת, מופשט הוא מכל מציאות של זמן ומקום. לעומת זה „מצרים“ של הק' היא יצירה פילוסופית-מדינית, מבוססת על ההתבוננות במדינה מציאותית, בעלת תחומים גאוגרפיים קבועים, שעברה ההיסטורי שימש זה מכבר נושא בהיסטוריוגרפיה היוונית ושבעיית משטרה המדינית היה לה ערך אקטואלי ביותר לבני-הדור. מפני-כן היו המסקנות על הרצוי בהנהגת-המדינה, שלכללן בא הק' בספרו על יסוד דוגמות מתולדות-מצרים, עשויות להשפיע על שליטי-זמנו יותר מכל מסכת מדינית אחרת.

הקטעים, שהגיעו אלינו מדבריו של הק' על היהודים, צוינו פעם בשם: „על היהודים“ (יוסף בן מתתיהו, נגד אפיון, א' 183) ופעם בשם: „על אברהם“ (יוסף בן מתתיהו, קדמוניות, א' 158-159) או בשם: „על אברהם והמצרים“ (קלמנס האלפסנדרוני, Strom., V, 113, 1), ואין לדעת בבירור, אם הכוונה כאן לפרקים שונים של חיבור אחד או שלקדמונים היו ידועים שני חיבורים של הק', שאחד מהם נקרא בשם „על היהודים“ והשני בשם „על אברהם“. הקטעים הנוכחים נשתמו בחלקם ב„ספריה ההיסטורית“ לדיודורוס (ע"ע) מסיקיליה (3, XL) — ואלה עוסקים בעברו ההיסטורי של עמ-ישראל, ובחלקם בספרו של יוסף, „נגד אפיון“ (א' 183 ואילך) — ואלה עוסקים בעמ-ישראל בזמנו של הק'. מכיון שלפי הקטעים, שנשתמרו בספרו של דיודורוס, רואה הק' את ראשיתו של עמ-ישראל בתקופת יציאת מצרים, יש לדאוג בספרו „על אברהם“ חיבור מיוחד, שאינו קשור בחיבור, הנקרא במקורות בשם: „על היהודים“.

דבריו של הק' על היהודים, שהגיעו אלינו מתוך הקטעים של הספר 40 לדיודורוס, נכללו בספרו של דיודורוס בשעה שתיאר את תקופת פומפיוס ואת כיבושה של ירושלים ע"י זה האחרון; כאן מצא דיודורוס לנכון ליתן סקירה על תולדות עמ-ישראל בעבר, ולשם כך בחר בתמצית מתוך ספרו של הק' על היהודים.

את ליכודו של עמ-ישראל לחטיבה מדינית אחידה מייחס

פסימית ושתוצאתו היתה מעין פולחן-הכיעור. מתוך התנגדותם תם החריפה לאמנות הרשמית של זמנם פנו חברי-הקבוצה לציירים קדומים, לפרימיטיביים ולכמה מן המודרניים, כגון הבת-ראימפריסיוניסטים הצרפתיים ואדוארד מונק (ע"ע). אולפנם היה בסנדלריה, ואת התערוכה הראשונה שלהם הציגו בבית-חרושת על-יד דרוזן, מאחר ששום גאלריה לא הסכימה להציג את תמונותיהם. רק ב-1910 נערכה בגאלריית-ארנולד, שתמכה באמנות מתקדמת בגרמניה, תערוכה של תמונותיהם; זו עוררה מחאות חריפות נגדם, אך גם הפנתה אליהם את תשומת-לכם של כמה מבקרים. בשנים שלאחר מכן עברו הק' וידידיו לברלין, שהיתה אז מרכז-אמנות ער ומתקדם. כאן התחילו מציירים אילוסטרציות בשביל כתבי-העת הנועז לספרות ולאמנות „הסער“ (Der Sturm). אילוסטרציות אלו — וביחוד קובץ-התמונות השנתי של „הגשר“ 1911, שהיה מוקדש כולו ליצירותיו של הק' — פירסמו את שמו של זה האחרון ברבים. כמה מציוריו המוצלחים ביותר צויירו ב-1913 (הטריפטיון „אשה חולה“ והנוף „יום-בדולח“). בתקופת מלחמת-העולם I, שבה שירת בפלאנדריה, צייר הק' (על ברונט) את „המדונה של אוסטנד“ המפורסמת שלו (1915). אחר המלחמה חזר לברלין. משום יצירותיו מתקופתו הראשונה הותקף הק' ע"י הנאצים, שב-1937 כללו 13 מיצירות אלו בתערוכה גדולה של „אמנות מנוונת“. ב-1949 נתמנה הקל פרופסור באקדמיה של קארלסרוהה. כאן פעל עד שנת 1956, שבה עבר לחופה של ימת-קונסטנץ.

הקטואוס (Ἐκαταίος) ממוילטוס, גאוגראף היסטוריון יווני; פעל במחצה הראשונה של המאה ה-5 לפסה"נ; השתתף במרד של האיונים נגד הפרסים (499—494). הק' חיבר שני חיבורים בפרוזה:

(א) „מסע מסביב לעולם“ (Περὶ ὁδοῦ γῆς) — תיאור גאוגראפי של העולם, שהיה ידוע בזמנו, מלווה במפה; התיאור כלל שני חלקים עיקריים: (1) אירופה; (2) אסיה (ביחד עם מצרים ולוב). מתוך הקטעים שנשתמרו מסתבר, שהידיו על כל ארץ בחיבור זה כלל את תיאור גבולותיה, עריה, נהרותיה, הריה ונמליה, הרצאה על טבע-הארץ בכללה. סיפור (עפ"ר מיתולוגי) על ראשית יישובה ותיאור של מנהגי-התושבים. חשיבותו העיקרית של חיבור זה היתה כמה שהביא לידיעתם של היוונים את התנאים הגאוגראפיים של מדינות-המזרח הגדולות, בעיקר פרס ומצרים, ואת תולדותיהן של מדינות אלו. בזכותו נמנה הק' עם מניחי היסודות של ההיסטוריוגרפיה היוונית.

(ב) „הגאולוגיות“ או „ההיסטוריות“ (ἱστορίαι, γεωγραφία) — תיאור של ההיסטוריה היוונית הקדומה, תוך קביעת זמניהם של המאורעות והאישים, הידועים מן האגדות היווניות ומן היצירות האפיות, לפי שיטה כרונולוגית-גאולוגית. שבה נאמד כל „דור“ בארבעים שנה.

אע"פ שהק' השתמש בחומר מיתולוגי, הושפע — בעיקר בחיבורו הגאוגראפי — מן האסכולה הפילוסופית האיונית. תיאוריו הם שיטתיים וניפרת בהם המגמה לקרב סיפורי-פלאים אל השכל או להתעלם מהם. לחיבורו הראשון נודעה השפעה מרובה על הרודוטוס (ע"ע).

F. Jacoby, *Fragmente der griechischen Historiker*, 1923-30, I; L. Pearson, *Early Ionian Historians*, 1939, ch. II; P-W, RE, VII, 2, 2667-2750; M. Ninck, *Die Entdeckung Europas durch d. Griechen*, 1945.

ש. פ.



אריך הקל: יום-בדולח, 1818 סאוסה ט קרוס (Kruss), ברלין

הקל, אריך — Erich Heckel — (נו' 1883). צייר וגראפיקן גרמני; ממיסדי האפספרסיוניזם בגרמניה. הק' שנולד בעיירה בסאכסוניה, למד ב-1904/5 ארדי-כלות בדרוזן. באותו זמן התחיל מצייר, מגלף בעץ ומתקין חיחוכי-עץ. בהשפעתו של ארנסט לודויג קירכנר (ע"ע), שאף הוא היה אז סטודנט בטכניון שהתעניין באמנות. נטש הק' את לימודיו כדי להקדיש את עצמו לאמנות. לסוף נצטרף אל קירכנר במאמציו של זה האחרון לחולל תמורה באמנות ובדרכי יצירתה. השניים, עם צייר צעיר שלישי, קרל שמיט-רוטלוף (ע"ע), הקימו ב-1905 קבוצה בשם „הגשר“ (Die Brücke). ובמשך שלוש שנים עבדו במשך תף, במטרה לקרב את האמנות אל החיים המודרניים ע"י התעמקות במציאות, שבה היו נתונים; לשם כך בחרו בנושאים, דמויות ומעמדות מסביבתם היומיומית, ותיארו אותם באורח שהיה, לדעתם, אמיתי, אלא שלאמיתו של דבר היה פרי של תפיסה

הוא היה מן הראשונים, שסיכמו והמחישו את תורת האור-לוציה ע"י עריכת אילן-יחס כולל ומקיף, שבו הודגמו יחסי-הקירבה בין משפחות בעה"ח בצורת הסתעפויות ממוצאן המשותף. הוא תיאר את ההיסטוריה של החיים כולה כתהליך



ארנסט הקל

של השתלשלות רציפה מ-יחידה פרוטופלזמית פשוטה (היפוטטית) — שקרא לה מונרה — דרך 30 דרגות-ביניים מוגדרות — ובחלקן דמיוניות — עד האדם, ועד בכלל. הוא הנהיג את החלוקה הברורה של כל ממלכת בעה"ח לשתי קבוצות: החד-תאיים והרב-תאיים, וייחס לכל האחרונים מקור משותף — הגאסטראה היפוטטית, שדמותה נשתמרה לדעתו, כגאסטרוזלה בהתפתחות העוברית של בעלי-החיים עד היום (ע"ע אַמבריוֹ-לוגיה, עמ' 866). תרומתו המקורית של הקל לתורת-ההתפתחות היא „החוק הביולוגי" — שהיה בו משום הרחבה, העמקה והכללה של רעיון מורו, י. מילר, בדבר השתקפותה של התפתחות המינים בשלבי ההתפתחות של כל פרט („האונטוגנזה חוזרת על הפילוגנזה"). אע"פ שהתקפות הכללית של עקרון זה וראייתו כ„חוק-יסודי" (Grundgesetz) של ההתפתחות כולה נתערער אח"כ עם התקדמותו של מחקר ההתפתחות, שימש אותו עקרון בשעתו — וכמדיה מסויימת עדיין מוסיף הוא לשמש — הנחיה מתודית פוריה למחקר (ע"ע ביולוגיה, עמ' 334/5).

ה„דארוויניזם" היה להקל בעיקר תורת ההתפתחות האורגנית של צורות-החיים בכללותה; כחלוצה של תורה זו ראה את גתה (ע"ע, עמ' 751/2). מבחינת הסכרת המכאניזם של התפתחות זו יצא בעקבות תורתו המקורית והפרימיטיביות של דארווין, על כל היסודות הלאמאריקיסטיים שבה, ועד סוף ימיו דבק ברעיון ההורשה של התכונות הנרכשות. הוא לא הושפע מהתפתחותה של הגנטיקה החדשה, ומשום כך נמצא בוקנתו מנותק מן הזרם הנאו-דארוויניסטי בביולוגיה (וע"ע גנטיקה, עמ' 71—73; דרויניזם).

תורת-ההתפתחות שימשה להקל יסוד לתפיסת-עולם ולתורת-ערכים, שבה מועברות קאטגוריות ביולוגיות לתחומי הפילוסופיה והמוסר. את ההשקפה הפוללת יחד את גילויי החיים, הנפש, הרוח והתרבות כביטויים למכאניזם אחד ודחף אחד, שמקורו בהכרח של הטבע, קרא בשם מוֹנִיזְמוֹ (מיוֹ μόνος, אחד, יחיד), שאינו אלא שם אחר למאטריאליזם נאטוראליסטי. מתוך גישה זו כפר הקל במציאותו של האל, בנפש הרוחנית ובבחירה החפשית; הפסיכולוגיה לא היתה לו אלא ענף של הפיסיולוגיה. מתוך זיהוי אינסטינקטיווי של ההתפתחות עם ה„התקדמות" בא לכלל אופטימיזם תמים ושטחי בדבר האדם ה„קדמה" במציאות הקוסמית ההיסטורית. הקל הטיף בהתלהבות ובקנאות למוניזם, שבו ראה את ה„דת" המדעית — תפיסת-עולמו של האדם המשפיל החדש. תורתו — אע"פ שלא היתה מקורית ביותר — עשתה

הק' היה הרגיש והלירי ביותר בין אמני קבוצת „הגשר". בציוריו המוקדמים היה מושפע מן הפובים (ע"ע), שנהגו להשתמש בצבעים עזים ובלתי-נאטוראליסטיים. סמוך ל-1910 הופיעו ביצירתו צורות מחדדות ומרוסקות, שהושפעו, כנראה, מן הקוביסטים. תמונותיו, שציורו מ-1912, נעשו שקופות יותר, כאילו גילה את חשיבותו של האור. ככל שאר האמנים פרסיוניסטים הטיל הק' את הצבע במשיכות-מכחול נמרצות, תוך עימות של שטחים בצבעים מנוגדים. כדי ליצור רושם של אור, השאיר את הבד הלבן ללא צבע. בדמויותיו מייעט בעיבוד שלש-ממדי; את הפרספקטיווה השיג ע"י חלוקת הבד לצורות גבישיות וחלולות. דמויותיו הן דקות ועצבניות; הנשים הערומות, בעלות השדיים הנפולים והבטן המקומרת, מזכירות פסלי-איליים אפריקנים, ואילו הגברים הם כמעט ללא-גוף, בעלי ראשים עצומים ומצחים בולטים וחרושי-קמטים, מלאי מתוחות. מ-1913 ואילך נעשה סיגנונו בהדרגה חפשי יותר, פחות קדחתני, מעוגל יותר, אך גם פחות אישי ופחות „אקספרסיוניסטי". הנופים, שהירבה לצייר עכשיו יותר מבעבר, היו נאטוראליסטיים יותר מציוריו הקודמים.

ההדפסים של הק', שמהם ידועים יותר מ-600, תופסים מקום חשוב ביצירתו. הוא ביצע חיתוכי-עץ, תחרטים והדפסי-אבן. תחילה היה מושפע מאד מן הטכניקה הגראפית של אדוארד מונק בעימות שטחים גדולים של שחור ולבן. לאחר זמן פיתח סיגנון אישי, שבו דומים חיתוכי-הסכין הנויטיים למשיכות-המכחול העזות שלו. כמה מנושאי-הדפסיווהים עם אותם של ציוריו, כגון „המתנגדים" משנת 1912 ו„האשה החולה" מ-1913. מן האילוסטרציות שלו יש להזכיר אותן שצייר בשביל ה„באלאדה על כלא רדינג" של אוסקאר נילד.

ציוריו של הק' מוצגים ברובם במוזיאונים גרמניים וב-מיעוטם במוזיאונים אמריקנים. גם הרבה מדפי-הגראפיקה של הק' נמצאים באספים באה"ב.

L. Thormaehlen, E. H., 1931; H. Köhn, E. H., 1948; P. O. Rave, E. H., 1948; W. Haftmann, *Malerei im 20. Jahrhundert*, 1954, I, 132, 325; P. Selz, *German Expressionist Painting*, 1957, 74-75, 105-106, 136-137; B. S. Myers, *The German Expressionists*, 1957, 146-152.

ע. י. ה.

הקל, אַרְנֶסְט הֵינְרִיךְ — Ernst Heinrich Haeckel — (1834, פּוֹטְסְדָם — 1919, יֵנָה), זואולוג ופילוסוף גרמני.

הקל למד רפואה ומדע-יהטבע בוורצבורג, ברלין וינה. היה תלמידם של יוהנס מילר (ע"ע) ווירכו (ע"ע). מ-1865 עד 1908 היה פרופסור לזואולוגיה בינה. במשך השנים הללו יצא פעם בפעם למסע-מחקר, שהביאוו לחופי הים התיכון, לאיים הקאנאריים, לים האדום, לצילון וליאווה. בכל המקומות הללו אסף חומר למחקריו הזואולוגיים, שנושאים העיקריים היו חסרי-החוליות הימיים. את תיאורו מימצאיו ומחקריו פירסם בליווי של ציורים נהדרים (ע"ע הדרוזואנים, עמ' 97/8, ציורים). שתרמו הרבה למוניטין שיצא לחיבורים אלה. הקל היה בעל חוש אסתטי וכשרון אמנותי מפותח, שהביא אותו לפעמים לידי אידיאליזאציה בהצגת תצפיותיו. הקל היה אחד מראשוני חסידיו של הדרויניזם (ע"ע) ותרם הרבה לנצחונם בעולם-המדע הגרמני. למרות ההתנגדות שנודעה לתורה זו מצד הרטויג (ע"ע) ואחרים מבני-דורו.

באנגליה על שמו חברה (Hakluyt Society) להוצאת ספרות- מסעות מדעית. הקיימת עד היום.

E. Lynam (ed.), R. H. and his Successors, 1946.
א. י. בר

הַקְלֵנְדֵר, פְּרִיְדְרִיךְ וִילְהֵלְם (האביר) פּוֹן — Friedrich Wilhelm, Ritter von Hackländer (1816—1877)

בּוֹרְטְשֵׁייד, עַל־יַד אֶכְן — 1877, לְאֹנִי, עַל יַמ־שְׁטֵרנְבֵּרג (בֶּאוֹרֵאִיה), סוֹפֵר גֵּרְמָנִי, לְאַחַר שְׁשִׁירַת בְּצַבָּא וּפְעַל כְּעִיתוֹנָאִי נְלוּוה אֶל אֲצִיל אַחַד בְּמַסְעוֹ לְאַרְצוֹת הַיַּם הַתִּיכוֹן (אֶת רֵשְׁמִיּוֹ מְנַסֵּיעָה זֶה סִיפֵם בֶּסֶפֶר בֶּן שְׁנַי כְּרִכִּים בִּשְׁם Daguereotypen (דַּאְגֵירוֹטִיפִים), 1842; 1846 בְּשֵׁם „מַסֵּעַ לְמִזְרָח“), 1843 נִתְּנָה מְנָה מְזִכִּיר לְיִוֵרֶשׁ-הָעֵצֵר שֶׁל מְדִינַת-וִירְטֵמְבֵּרְג וְלִיּוּזֵה אֶת אֲדוֹנָיו בְּמַסְעוֹתָיו בְּרַחְבֵי-אֵירוֹפָּה, 1849 נִמְנָה עַל מָטְהוֹ שֶׁל



ד. ו. האקלנדר

הַמְצַבֵּא רִדְצְקִי בְּשַׁעַת מַסְע־הַמְלַחְמָה שֶׁל זֶה הָאַחֲרוֹן נָגַד פְּיִמּוֹנְט, וְאָף שִׁימַשׁ כְּתָב מְשֵׁד־הַיָּקָרָב, בִּשְׁנַת 1857 יִסַּד אֶת הַיָּרֵחַן Über Land und Meer (מַעַל יְבֵשָׁה וַיָּם), שֹׁכַח בְּעֵרִכְתּוֹ שֶׁל הַק' לְתַפְצוּזָה גִּבְרַת, בִּשְׁנַת 1859 הִשְׁתַּחֲף שׁוֹב בְּמַסְע־הַמְלַחְמָה הָאוֹסְטְרִי לְאִיטָלְיָה, בִּשְׁנַת 1861 הוֹעֵלָה עַל־יַד הַקִּיסַר פְּרַאנְץ יוֹזֵף לְאַבִּירוֹת — הַק' הָיָה סוֹפֵר רֶאֲלִיסְטִי וְנִתְחַבֵּב בְּשַׁעַתוֹ עַל קְהֵל־הַקּוֹרְאִים הֵן עַל־יַד תִּיאֹוִרֵי הַמִּרְתָּקִים מְחִי־הַצְּבָא וְהֵן עַי סִיפּוּרֵי, הַקּוֹמֵדִיּוֹת שֶׁלוּ וּבִיחֻד עַי הַרְמָאנִים הַמְרֻבָּכִים שֶׁחִיבַר — רֹמָאנִים, שְׁנִשְׁמַעָה בְּהֵם גִּימָה שֶׁל בִּיקוּרַת עַל הַלִּיקוּיִים הַחִבְרוֹתִיִּים בּוֹמְנּוֹ, מֵאלֵה זְכוּ לְפִירְסוֹם מִיוֹתָד: Eugen Stillfried, 2 כְּרִכִּים, 1852; Euro-päisches Sklavenleben (חִירֵעַבְדִּים בְּאִירוֹפָּה), 4 כְּרִכִּים, 1854; Künstlerroman (רֹמָאן שֶׁל אֵמֶן), 5 כְּרִכִּים, 1866.

J. Franck, F. W. H. (in *Allgemeine Deutsche Biographie*, X), 1878; Ch. Pech, *H. u. d. Realismus*, 1932.

ג. ז.

הַקְפָּה, עַיֵעַ חֲזוֹיִם, דִּינְיָי; מְסָחֵר.

הַקְפּוֹת, עַיֵעַ סְפּוֹת.

הַקֵּר, אִיזַק תּוֹמָס — Isaac Thomas Hecker (1819—1888)

מְנַהֵג קַתוֹלִי אַמְרִיקָנִי, הַקֵּר נוֹלַד בְּנִירְיֹוֹק לְהוֹרִים פְּרוֹטֵסְטָאנְטִיִּים מְמוֹצָא גֵּרְמָנִי, בִּשְׁנַת 1844 עֲבַר אֶל הַכְּנֶסִיָּה הַקַּתוֹלִית, בִּשְׁנַת 1859 יִסַּד, בְּהַסְכַּמְתּוֹ שֶׁל הָאֵפִיפִיּוֹר פִּיּוֹס IX, אֶת אֲגוּדַת „הַכְּמָרִים הַמִּיסְיֹוֹנָאִרִיִּים שֶׁל הַשְּׁלִיחַ פְּאוֹלוֹס“ (Missionary Priests of St. Paul the Apostle), שְׁבֵרַאשָׁה עַמְדָה עַד 1871, מִטְרַתָּם הָעִיקְרִית שֶׁל „פְּאוֹלִינִיסְטִים“ אֵלֶּה הֵיחָתָה לְהַחְזִיר אֶת הַפְּרוֹטֵסְטָאנְטִים אֶל הַכְּנֶסִיָּה הַרֹמִית, מִתְּחִילָה בְּנִירְיֹוֹק וּלְסוֹף בְּאִמְרִיקָה הַצְּפוֹנִית כֹּלָתָה, הַחֲבֵרָה קִיַּיֵּמַת עַד הַיּוֹם, בִּשְׁנַת 1865 יִסַּד הַקֵּר אֶת הַיָּרֵחַן הַקַּתוֹלִי הָרֵאשׁוֹן בְּאִמְרִיקָה, „הָעוֹלָם הַקַּתוֹלִי“ (The Catholic World), עַיֵי מֵה שְׂרַדַּשׁ תְּשׁוּמַת-לֵב לְנִטְיָה הַדְּתִית הַטְּבוּעָה בְּאֵדָם וְהַתְּנַגְד לְשִׁישָׁה הָאֶסְכּוֹלָאסְטִית הַרְגִילָה, נַעֲשֶׂה הַקֵּר

לֶה כְּנַסְיִים בְּצִיבוּר הַמְשְׁכִילִים בְּסוֹפָה שֶׁל הַמָּאָה הֶעֱלָה הַמָּאָה 20, וְסִפְרוֹ הַפּוֹפּוֹלָאִרִי Die Welträttsel („חִידוֹת־הָעוֹלָם“ — זִיא, פְּתוּרָוֹן שֶׁל „חִידוֹת“ אֶלוּ), שִׁצָּא בִּשְׁנַת 1899, זָכָה לִ15 מֵהַדּוּרוֹת, גִּיתַרְגָּם לִ25 לְשׁוֹנוֹת, וְהָיָה בְּמִשְׁךְ שְׁנַיִם אַחַדוֹת סֵפֶר רַב־מְכַר בְּעוֹלָם הַמְעֵרָבִי, חִסִּידוֹ נִתְאַרְגָּנוּ בְּ„בְּרִית־הַמוֹנִיסְטִים הַגֵּרְמָנִית“, שֶׁהִקֵּל הָיָה נְשִׂיאָה, הַתְּנַגְדוֹת חֲרִיפָה לְהַקֵּל נַעֲתוּרָה מְצַד חוֹגִים דְּתִיִּים וְשְׂמֵרְנִיִּים, הַמְמַשְׁלָה הַפְּרוֹסִית הַתְּנַגְדָה לוֹ גַּם מְטַעְמִים פּוֹלִיטִיִּים, מֵאַחַר שֶׁהָיָה זְמַן מֵהֵ מְרָאשֵׁי הָאֲפּוֹיִצְיָה הַלִּיבֵרָאִלִית לְמִדִּינִיּוֹתוֹ שֶׁל בִּיסְמַאָרְק, אַחַר מוֹתוֹ שֶׁל הַקֵּל הִפְךָ בֵּיתוֹ כִּינָה לְבֵית-נְכוֹת לְטַבַּע, שָׁבוּ שׁוֹכְנֵי אֶסְפִּיּוֹ הוּוּאֹלוֹגִיִּים וְכֵן חֵלַק מִ1,600 צִיּוּרֵי-הַיָּם שֶׁלוּ, מְחִיבוּרֵי (מְלַבֵּד סְפֵר־„חִידוֹת“ הַזֶּה ל): Natürliche Schöpfungsgeschichte („תּוֹרַת־בְּרִיאָה טַבְּעִית“), 1868; Anthropogenic oder Entwicklungsgeschichte d. Men-Kunstformen d. („תּוֹרַת הַתְּפַתְחוֹת־הָאָדָם“), 1874; Die Lebens-Natur („יִצְרִירוֹת־אֱמֵנוֹת שֶׁל הַטַּבַּע“), 1903; wunder („פְּלאִי־הַתִּיִּים“ — הַשְּׁלֵמָה לְ„חִידוֹת־הָעוֹלָם“), 1904. בְּרִית־הַמוֹנִיסְטִים שְׂמַרָה עַל הָאֲפִי הַלִּיבֵרָאִלִי, שִׁשׁוּיָה לֶה הַקֵּל, בִּשְׁנַת 1921 נַחֲקָבְלוּ בְּמַצָּעָה הַחֲלֵטָה לְמַלְחָמָה עַל הַשְּׁלוֹם וְגִינְיּוֹ מְפּוֹרֵשׁ שֶׁל הָאֲנְטִישְׁמִיּוֹת, בִּשְׁנַת 1933 הוֹכְרָזָה הַבְּרִית כְּכַלִּי־חֻקִּית עַיֵי הַשְּׁלֵטוֹן הַנָּאֲצִי; בִּשְׁנַת 1946 נִתְחַדְּשָׁה

W. Bölsche, E. H., 1900; W. May, E. H., 1909; A. Wassmann, *H.s Monismus*, 1919; *Dem Andenken an E. H. (Die Naturwiss., VII, Heft 50)*, 1919; R. Hertwig, E. H. (*Dtsch. Biograph. Jb.*, 26), 1920; K. Hauser, E. H., 1920; H. Schmidt, E. H., 1926; id., *E. H.s Leben, Denken u. Wirken*, I-II, 1943/4; G. Heberer, E. H. u. seine wissenschaftliche Bedeutung, 1934; V. Franz, *Das heutige geschichtliche Bild v. E. H.*, 1934.

י. ל.

הַקְלוֹט, רִיְצִיְרְד — Richard Hakluyt (1553—1616).

חֹקֵר אַנְגְלִי בְּתוֹלְדוֹת הַתְּגִלּוֹת הַגְּאוֹגְרָאפִיּוֹת, הַק' הָיָה מִן הָרֵאשׁוֹנִים, שֶׁרָאוּ אֶת חֲשִׁיבוֹתָה שֶׁל הַקּוֹלוֹנִיזָאצְיָה לְכַלְכַּלְתָּהּ שֶׁל אַנְגְלִיָה, וְעוֹדֵד בְּחִיבוּרֵי אֶת יִיסוּדוֹן שֶׁל מוֹ-שְׁבוֹת אַנְגְלִיּוֹת מְעַבֵּר לַיָּם, הַדְּחִיפָה לְהַתְּעַנְיִינוֹת בְּאַרְצוֹת הַחֲדָשׁוֹת בָּאָה לוֹ בְּנַעֲוָרֵי מְקַרְבּוֹ, שְׂגַם שְׂמוֹ הָיָה ר. הַק' וְשִׁשְׁמָשׁ יוֹעֵץ כְּלָכְלִי לְחַבְרָה בְּרִיטִית לְמַסְחָר עִם רוסִיָּה, הַק' לָמַד בְּאוֹפְסְפוֹרְד יוֹנִית וְלֵאטִינָה, לְשׁוֹנוֹת חֲדָשׁוֹת וְתַאֲלוֹגִיָּה הוֹסְפֵן לְכְמוּרָה בִּשְׁנַת 1578, אַבְל אֶת רֹבַע זְמַנּוֹ הַקַּדִּישׁ לְחֹקֵר הַתְּגִלּוֹת הַגְּאוֹגְרָאפִיּוֹת שֶׁנַּעֲשׂוּ עַד זְמַנּוֹ וְלֵאסוֹף חוֹמַר עַל נוֹשֵׂא זֶה מִתּוֹךְ סְפָרִים וּמִפִּי סְפָנִים וְנוֹסְעִים, 1582 Divers Voyages touching the הראשון הַק' פִּירְסַם אֶת סִפְרוֹ הָרֵאשׁוֹן Discoverie of America (מַסְעוֹת שׁוֹנִים, שֶׁהֵיוּ כְרוֹזְכִים בְּגִילּוֹי אַמְרִיקָה“), 1583/85. שִׁימַשׁ כּוֹמַר בְּצִירוֹת הָאֲנְגְלִיּוֹת בְּפִארִיס, וְכַאֵן כְּתַב אֶת מַחְקְרוֹ הַגְּדוֹל: The Principal Navigations, Voyages and Discoveries of the English Nation within these 1500 Years (הַהִסְפָּלוֹת, הַמַּסְעוֹת וְהַגִּילּוּיִים הָעִיקְרִיִּים שֶׁל הָאוּמָה הָאֲנְגְלִיּוֹת בְּמִשְׁךְ 1500 הַשָּׁנִים הָאַחֲרוֹנוֹת“), שֶׁהוֹפִיעַ בִּשְׁנַת 1589 (מֵהַדּוּרָה מוֹרַחְבַת שֶׁל סִפְרוֹ זֶה, בְּשִׁלּוּשָׁה כְּרִכִּים, יֵצֵא בִּשְׁנַת 1598—1600), בִּשְׁנַת 1584 הִגִּישׁ תּוֹכִיר לְסֵךְ וּלְסֵךְ רִלִּי (עַיֵעַ) עַל יִיסוּדוֹן שֶׁל מוֹשְׁבוֹת־מְטַעִים בְּאַרְצוֹת שְׁמַעְבֵּר לַיָּם; הַתּוֹכִיר נִדְפַס בִּשְׁנַת 1877, הַק' גַּם תִּירְגַם לְאַנְגְלִית סְפָרֵי־מַסְעוֹת מְסַפְרִית וּפּוֹרְטוּגִיזִית, אֶת יִיסוּדָה שֶׁל וִרְגִינִיָּה בְּאִמְרִיקָה הַצְּפוֹנִית וְאֶת תְּנוּעַת הַמַּהְגְּרִים לְאַמְרִיקָה בְּדוֹר שְׁבָא אַחֲרָיו אֶפְשֵׁר לִיַּחַס מְרֻבָּה לְהַשְׁפַּעְתּוֹ, הַק' גַּם שִׁימַשׁ זְמַנְמָה מְרָצָה לְגְאוֹגְרָאפִיָּה בְּאוֹפְסְפוֹרְד, בִּשְׁנַת 1846 נוֹסְדָה

ולסחרהחוז של אפגאניסטאן עם שתי שכנותיה. היצוא הערי קרי הן פרוות-קאראקול. הר' של זמננו הוקמה במאה ה-16, 5 ק"מ מצפון לאפיק-הנהר. היא מוקפת חומה, ושני רחובות-שנקים, שעוברים בה לארכה ולרחבה, מחלקים אותה ל-4 רבעים. תושבי-הר' מורכבים מדוברי פרסית (או טאגיקית) וטורקמנית (או אוזבקית). כמו בפרס, שלטת אף כאן הכת השיעית.

הר' נזכרת בכתובות מימי דריווש הגדול (520 לפסה"ג) בשם הר'איונה. היוונים ידעוה בשם אריאה ובתקופה ההלניסטית נקראה אלכסנדריה אריאון. אחר הכיבוש המוסלמי (652) נכללה בפרובינציה תוראסאן והיתה כרך גדול. ב-1222 החי-ריבוע המונגולים, ולאחר שנבנתה מחדש נפלה בידיהם שוב ב-1307; נחרבה ע"י טימור-לנג. הר' היתה עיר-הבירה של אחת מן השושלות ממזאן של בית-טימור, ובמאה ה-15 הגיעו בה לפריחה האמנות (ביחוד הציור המיניאטורי) והי ספרות (נזאם-אל-דין, עלי-שיר נזאי ואחרים) בפרסית וטורקמנית. ב-1510 נפלה ביד הפרסים. ב-1717 הוציאוה מידם האפגאנים. הפרסים חזרו וכבשוה ב-1842 וב-1856, אבל לא החזיקו בה מעמד אלא זמן קצר-ביחס (עד 1863).

קהילת הר', המונה כ-2,500 יהודים (1956), היא הגדולה בקהילות אפגניסטן (ע"ע).

א. י. בר

הַרְבּוּרְגֵי-וִילְהֵלְמְסְבוּרְג, ע"ע הַמְּבוּרְג.

הַרְבְּנוֹס מְאוּרוֹס, ע"ע רְבְּנוֹס מְאוּרוֹס.

הַרְבְּרַט, ג'ורג' — George Herbert — (1593, מונטגומרי קסל, וילז — 1633, במרטון, עלייד סולזבורי). משורר אנגלי. הר' נולד למשפחה מיוחסת, שהרבה מבניה התבלטו בחצרה-המלוכה, ואחיו הבכור היה הלורד הרברט



ג'ורג' הרברט

מצ'רברי (ע"ע). הר', שנתייתם מאביו, סר ריצ'ארד הר', כשהיה בן שלוש שנים, חונך ע"י אמה וזו האחר-ונה, אשה מוכשרת ומשפלת, היתה פעי-לה בחוג של אנשי-רוח, שעל חבריו נמנה ג'ון דן (ע"ע). כך בא הר' במגע אישי עם דן, שהיה מיוצריו החשובים של הסגנון ה"מטאפיסי" בשירה — סגנון, שהר' עתיד היה להשתמש בו. ב-1616 סיים הר' את לימודיו ב-Trinity College בקימברידג' (בתואר M. A.), וכאן גם נתמנה תחילה כ"עמית" (Fellow), ואח"כ (ב-1618) כמדינה לרטוריקה, זמן-מה חשב על קאריירה חולונית קשורה בחצרה-המלך, אך לסוף ויתר על שאיפות אלו והצטרף לכנסיה — מעשה בלתי-רגיל באותו זמן בין בני המשפחה המיוחסת. ב-1626 הוסמך כדיאקונוס וב-1630 ככומר; אך עוד קודם לכן נתמנה רקטור של במרטון, ובתפקיד זה שימש עד שמת (בגיל 40).

המבשר של המודרניזם הקאתולי (ע"ע קתולית, כנסיה). שבראשיתו היה נקרא "אמריקניזם".

הַקְּרִי, פְּרִיֶרִיךְ — Friedrich Hecker — (1811—1881), מהפכן גרמני סוציאליסטי. עבד מ-1838 כעורך-דין במנזרים שבבאדן ופעל מ-1842 כציר בית-הנבחרים של ארצו מטעם השמאל הקיצוני. כשה"טרם-פארלאמנט" (ע"ע גרמניה, עמ' 449) דחה במאוס 1848 את הצעתו להכריז על רפובליקה גרמנית, עורר הקר מרד בדרומה של באדן, שדוכא בכוח צבאי. הקר נמלט דרך שווייץ לאה"ב, חזר ב-1849 לגרמניה, אך שוב הוכרח לברוח לאמריקה. כאן התיישב כחקלאי על-יד בלייל, אילינוי, ונלחם ב-1861—1864 כקצין בצבא הצפון (ע"ע ארצות-הברית, עמ' 175/180). ב-1872 פירסם את נאומו והרצאותיו (Reden und Vorlesungen). הקר היה בשנות המהפכה בגרמניה (1848/49) מנהיג מקובל בעם, ואת "שיר-הקר" — מעין מרסייזה של המרד בבאדן — הוסיפו לשיר בדרומה של גרמניה עד תחילת המאה ה-20.

F. Weech, *Badische Biographien*, 1891; J. Meier, *Volksliedstudien*, 1917.

הַקְּשֵׁת, ע"ע הַגְּיוֹן, תּוֹרַת הַי; וע"ע מִדּוֹת שְׁהַתּוֹרָה נִדְרָשֶׁת בָּהֶן.

הַקְּרָאוּבְנִי (רובינוביץ), אֶפְרָיִם (1881, נובו-מוסקובסק [אוקראינה] — 1953, ירושלים), בוטנאי יהודי, חלוץ הבוטאניקה העברית. הר' למד תחילה בישיבה והיה מורה ב"חדר מתוקן"; אח"כ התחיל לומד מדעי-הטבע באוניברסיטה בנאנסי (1905). ב-1906 עלה לא"י ונתמנה מורה לטבע בבתי-ספר ברחובות ובפתח-תקוה; ב-1907 יסד את המוזיאון הבוטאני הראשון בא"י. את לימודיו הבוטאניים השלים באוניברסיטה של לוזאן ב-1909—1914. ב-1914 ואילך הורה בבתי-ספר תיכוניים בתל-אביב ובירושלים. יחד עם אשתו וחברתו-למקצוע חנה הר' אירגן ופיתח את המוזיאון לצמחי התנ"ך והתלמוד. את "גן הנביאים ורו"ל" ואת המכון לחקר צמחי א"י בטבע ובספרות העברית העתיקה. ב-1926 היה מחברי הסגל האקדמי של האוניברסיטה העברית, וב-1935 נתמנה בה מרצה בבוטאניקה של התנ"ך והתלמוד. הר' הירבה לתור בא"י ולחקור את הצומח שלה, את השימוש בצמחיה ואת הפולקלור הקשור בהם. על סמך מחקרים אלה, בצירוף מחקרים לשוניים בגילגולי שמות-הצמחים בעברית, ארמית, ערבית, ועוד, עשו הראובנים רבות להסברת המונחים הבוטאניים העבריים העתיקים ולזיהוים של צמחים, שנזכרו בתנ"ך ובתלמוד. — מחיבורי א. ות. הר': מחקרים בשמות צמחי א"י, א'—ב, תר"ץ; אוצר צמחי א"י, 1941.

הַקְּרָאוּבְנִי, קְרוֹה, ע"ע קְרוֹה הַקְּרָאוּבְנִי.

הַרְאָת (هرات, Herat), עיר-הבירה של חבל-הראת (שטחו כ-130,000 קמ"ר ומספר אוכלוסיו כ-1,150,000 [1948]) בצפון-מערבה של אפגאניסטאן; מספר תושביה כ-76,000 (1948). יושבת בעמקו הפורה של נהר הַרִירֹוד (שבו הותקן ב-1949—1956 מפעל-השקאה בסיועו של אה"ב), במרחק של כ-115 ק"מ מן הגבול הפרסי ושל כ-90 ק"מ מברית-המועצות. להר', המשמשת צומת של דרכים מן המזרח הרחוק (אחת מדרכי-המשי) לחופי הים התיכון ומהודו לטוראן, נודעה חשיבות כלכלית וצבאית מימיקדם. בהר' תעשיית-טכסטיל מפותחת (משי, צמר, כותנה, עער-גמל), ברובה מלאכת-יד. היא משמשת שוק לתוצרת החקלאית של עמק הארירוד

ולהגיע למושגים חפים ממנה. הממשות בגילוייה מגשת לנו מושגים מלאים סתירות, ומכאן שאינה אלא תדמית. תפקידה של הפילוסופיה הוא „עיבודם” של המושגים הנקנים באמצעות הניסיון. אנו מדברים, למשל, על עצם בעל תכונות



יזאן פרידריך הרברט

מרוכות, אך מכאן יוצא שהרבים הם אחד והאחד הוא רבים. וזהו סתירה. סתירה היא גם הנחת קיומו של חומר, שמתחלק עד אינסוף. גם מושג השינוי כולל סתירה. אם אנו עומדים על זהותו של הדבר, אין אנו יכולים להפיר בשינויים. בדומה לזה כולל סתירה מושג הסיבות; שהרי כשהסיבה נמצאת, כבר נמצאת גם התולדה.

וכיצד נסביר את הזמן הדרוש לתהליך ההסבה? גם מושג האני אינו מחוסר-סתירה. האני הוגדר ע"י פיקטה (ע"ע), שהיה מורו של הר"ב, כינה, כזהות הסובייקט והאובייקט, ועל זהות זו ביקש פיקטה לבנות את שיטתו. אך זהות כזו אינה אפשרית, לפי הר"ב, שהרי כיצד ידמה „אני” את „עצמו”, אם הוא ו„עצמו” זהים הם? כיצד יש להבין את הופעתה של שניות בתוך אחדות פשוטה?

כל הסתירות הללו מראות, שהניסיון סותר את עצמו. הפילוסופיה מצווה לשים במקום הניסיון המדימה קבוצה של יחידות פשוטות חפות מסתירה, שמהוות את העולם האמיתי, והיא צריכה להראות כיצד הקיום-ביחד של היחידות הללו יוצר בתוכנו את התדמית המשלה. במקום תכונות מרובות בעצם אחד יש לראות יחסים בין היחידות הפשוטות. ומה שנראה לנו תחילה כתכונות מרובות אינו אלא יחסיו של העצם הפשוט, שהוא בעל תכונה אחת בלבד, אל עצמים אחרים („מתודה של היחסים”).

כדי לסלק את הסתירות צריכים אנו להניח יש, (א) שמהותו כולה חיובית; (ב) שהוא פשוט בתכלית; (ג) שאין מושג הגודל חל עליו. אם יש יחידות מרובות — א' / ב' / ג', וכו' — קיימים ביניהן יחסים חיזונים, שאינם מביאים עמם שום ריבוי. הר"ב קורא ליחידות אלו בשם „ממשים” (ראליה). ה„ממש” אצל הר"ב מתאים לאטום או למאנדה בשיטות אחרות. אין לממשים תכונות חושניות. הממש הוא בלתי-משנתנה, נצחי. תורתו של הר"ב קרובה ביותר לתורתם של האַלְאָטִים, אלא שהוא מניח ישם פשוטים מרובים בניגוד לאַלְאָטִים, שהניחו רק יש אחד מתמיד ובלתי-משנתנה. בזה מסכים הר"ב עם האטומיסטים, שהניחו יחידות ראשוניות מרובות, אלא שטעו במה שייחסו לאטומים התפשטות, הכוללת סתירה להנחתם היסודית. כל „ממש” הוא בעל איכות פשוטה ומתמדת משלו — איכות, שאין אנו מצירים אותה, אלא שאעפ”כ אנו יכולים לדעת משהו עליה. כשם שהעשן מרמז על האש, כך מרמזת התדמית שבניסיון על ההווה האמיתית.

מתוך הנחתן של היחידות הנזכרות ביקש הר"ב לבנות

במסה שלו A Priest to the Temple („כהן המקדש”), 1652, משתקפים האידיאלים, שעמדו לעיניו במילוי תפקידו הכנסייתי, וכן הלך-הרוח הרווח בשיריו הדתיים, שנתפרסמו בחדשים אחדים אחר מותו, בשם The Temple; Sacred Poems and Private Ejaculations („המקדש; שירים קדושים ומבעים אישיים”). בזכותו של כרך זה נמנה הר"ב על ששת המשוררים הדתיים הגדולים ביותר, שקמו בספרות האנגלית החדשה. הספר כולל שלושה חלקים: הראשון — The Church Porch („אכסדרת הכנסייה”) — הוא שיר דיאקטי ארוך, שמפרט את המצוות, שהאדם חייב לקיים כדי שיהא ראוי להשתתף בתפילה בציבור בכנסייה. כמה מעצותיו מצטיינות בידיעת-העולם, שהיתה אפיינית לידידו ומעריצו של הר"ב, סר פרנסיס ביקון (ע”ע) — תכונה, שאפשר למצאה גם ב Outlandish Proverbs („משלי זרים”), שהר"ב היה נוהג לאספם. שיר ארוך אחר — The Church Militant („הכנסייה הלוחמת”) — מהווה את החלק השלישי של „המקדש”; הר"ב מתאר בו ברוח אנטי-קתולית את התפשטותה של הכנסייה הנוצרית מן המזרח אל המערב, כשהטאט מלווה אותה תמיד בדרכה; הוא טוען, שבאמריקה יש לתלות את מיטב התקוות לתחיה דתית, אך את העניין, שעדיין מוצאים בשני שירים אלה, יש לייחס בעיקר לעובדה, שנכתבו ע”י מחברו של החלק האמצעי של הספר — 14 תריסרים של שירים ליריים, שכונסו בטעם תחת השם הכולל The Church („הכנסייה”). בעוד שאחידים משירים אלה אינם אלא שירי-הלל לפולחנה של הכנסייה האנגליקנית, מתארים רובם את המאבקים הפנימיים, הנערכים בנפשו של עבד-אלוהים, שלעיתים הוא מסרב לקבל עליו את העול ולעיתים הוא רואה את עצמו בלתי-ראוי לו, וע”י כך הם מתעלים לגובה דתי כללי, על-כיתתי. הודות לסגנון המטאפיסי, שהונהג ע”י ג'וזף דון, הוא כותב על התרחשויות נפשיות אלו מתוך חירות ושניות. הר"ב כינה את עצמו בצדק „הטרובדור של אלוהים”. אך היה בעל נפש פאטריציית, שהיא ניכרת ביחוד באַלְאָאנְטִיות המלוטשת, אך הבלתי-מלאכותית, שבה הוא מתאר את תנודות המוג הפנימי של הנפש הנז-צרית — בין ענני החטא האורבים לה ובין חומה ואזרה של האהבה.

יצירותיו של הר"ב (Works) יצאו ב-1945 בעריכתו של פ. א. הצ'ינסון.

I. Walton, *Life of G. H.*, 1670; A. G. Hyde, *G. H. and his Times*, 1906; L. C. Knights, *Explorations*, 1946; R. Tuve, *A Reading of H.*, 1952; J. H. Summers, *G. H.*, 1954; M. Bottrall, *G. H.*, 1954.

ד. א. פ.

הַרְבֵּרְט, יוֹזֵף פְּרִיֶדְרִיךְ — Johann Friedrich Herbart (1776, אולדנבורג — 1841, גטינגן).

פילוסוף ופדגוג גרמני. היה פרופסור לפילוסופיה בקניגסברג (במקום שיסד סמינר פדגוגי) ב-1809—1833 ובגטינגן — ב-1833—1841. עמדתו בתולדות הפילוסופיה נקבעת ע”י ניגודו לבן-זמנו הגל (ע”ע). יחסו להגל מתאים ליחסם של הפילוסופים האַלְאָטִים, ששללו כל שינוי וכל תנועה, אל הרקליטוס (ע”ע) בתולדות הפילוסופיה היוונית (ע”ע). לפי הגל, כוללים הדברים סתירה, והיא שדוחפת אותם לקראת שינוי והתפתחות. הר"ב רואה סתירה בתופעות של הדברים, אלא שלדעתו נובעת סתירה זו מתפיסתנו הבלתי-ינכנתה. הוא מבקש לשרר את הדברים מן הסתירה

צ'ילר (ע"ע), דרש, שכל שיעור של המורה יתאים במבנהו לארבע דרגות אלו.

הדידאקטיקה של הר' שלטה עד סוף המאה ה-19 בבתי הספר היסודיים של אירופה התיכונה וארצות אחרות. באה"ב קיימת "חברת הר'" לחקר שאלות-החינוך. עם תלמידיו של הר' נמנים שני חוקרים יהודיים חשובים: מוריץ לצרוס (ע"ע) והימן שטינל (ע"ע). בין מבקרי שיטתו הפדאגוגית יש להזכיר במיוחד את אוטו וילמן (ע"ע).

הוצאת כתביו: K. Kehrbach u. O. Flügel, Sämtliche Werke, 19 vol., 1887—1912.

1. וינדלבנד, תולדות הפילוסופיה החדשה, תרצ"ד;² F. A. Trendelenburg, *Über H.s. Metaphysik* (*Historische Beiträge zur Philosophie*, II), 1855; R. H. Lotze, *Die Ontologie H.s.* (*Kleine Schriften*, I), 1885; P. Natorp, *Gesammelte Abhandlungen zur Sozialpädagogik*, I, 1907; H. Zimmer, *Führer durch die deutsche H.-Literatur*, 1910; H. Walther, *H.s. Charakter und Pädagogik in ihrer Entwicklung*, 1912; W. Rein, *Die H.-sche Pädagogik im Lichte der Gegenwart*, 1915; K. Schrader, *Die Pädagogik H.s.* (*Monatsschrift Pädagogik*, Hft. 8), 1956.

ש. ה. ב.

הַרְבֵּרְט מֶצ'רְבֵּרְג, אֲדוֹאָרְד, לורד — Edward Herbert, Lord (Baron) Herbert of Cherbury (1583—1633). אחוזת איטון ע"נ סורן [שרופשיר] — 1648, לונדון). מדינאי והוגה-דעות אנגלי; אחיו של ג'ורג' הר' (ע"ע). מ-1608 ואילך חי היי הרפתקות ונדודים. שהה זמן-מה בחצרו של



הרב רב מצ'רברג, ריוון מיוחס לווייליאם לורד. הסצנה הראשונה של הסאה ה-17. הנאלריה הלאומית לדיוקנאות. לונדון

אנרי IV, מלך-צרפת. ערך דוקרבות, ונלחם בהולאנד על צידו של נסיך-אוראניה, שהיה ידידו. אחר מסע לאיטליה חזר ב-1617 לאנגליה; ב-1619/21 ו-1622/24 שימש ציר-אנגליה בפאריס. בימי מלחמת-האזרחים האנגלית הראשונה (1642—1646) הסתכסך עם שני המחנות; ב-1644 הסגיר את ארמונו, מונטגומרי, לחילת-הפארלאמנט.

את העולם הנתון לנו. לשם כך הסתייע בעקרון של "שימור עצמי", ששאל מן הביולוגיה. כל יחידה מגינה על עצמה מפני "הפרעות" מן החוץ, וכל התרחשות אינה אלא גילוי של הגנה ממין זה. כך נוצרות התופעות. התכונות המשתנות, המופיעות בעולם-התדמית, אינן אלא פרספקטיוות, "בחינות מקריות", שהן זרות ליחידות עצמן (zufällige Ansichten).

תמונת-עולמו של הר' היא, איפוא, פלוראליסטית, בנויה על ריבוי של מהויות פשוטות בתכלית, שאין בהן שום השתנות כלל. היחידות הללו קיימות ביחד, בלא שתפעלנה זו על זו פעולה סיבתית. כל יחידה נשארת בזהותה, ובניגוד למונאדות של ליבניץ (ע"ע) גם לא חל בה שום שינוי פנימי. העולם הוא כולו סטאטי, והשינויים הנראים ביחידות אינם אלא "בחינות מקריות", כמו שהצבע האפור נראה לנו לבן בהשוואה לשחור, ושחור בהשוואה ללבן. בשאלה, אם "בחינות" אלו הן סובייקטיביות או אובייקטיביות, כחולקות דעותיהם של המפרשים. הַנְס פִּיהֵיִנְגֶר (ע"ע) טוען, שהן אך ורק פיקציות סובייקטיביות, ואילו וינדלבנד (ע"ע) מייחס להן אובייקטיביות מסויימת.

את הסתירה במושג האני מסלק הר' ע"י מה שהוא שם במקום האני את הנפש, שהיא אחד מן "ממשים". היא יחידה פשוטה ומחוסרת-ספיקות (בניגוד להנחה של פסיכולוגיית-הספיקות המסרתית). ה"שימור העצמי" של הנפש מתבטא בדימויים. הרגש והרצון אינם אלא יתסי הדימויים. אופי אינטלקטואלי זה של תורת-הנפש של הר' מתבטא גם במה שהוא מעמיד את תורת-המידות על תורת-היופי. תורת-המידות מתבססת על חמש אידיאות — חירות, שלמות, רצון טוב, צדק, הגינות — המוצאות חן בעיניו של האדם. הפסיכולוגיה של הר' שואפת להבין את החיים הנפשיים ע"י מְכַאֲנִיזֵם של דימויים, שמעפבים זה את זה דוגמת הכוחות הפיסיקאליים. הר' קיווה להשתמש במתמטיקה גם בתורת-הנפש, כמו שהדבר נעשה בפיסיקה. הדימויים הנדחים מן התודעה על-ידי דימויים אחרים אינם מסתלקים כליל, אלא מוסיפים להתקיים בדמות שאיפה לעליה חדשה אל התודעה. הדימויים שנתקשרו פעם זה לזה מושכים אליהם דימויים חדשים, קרובים להם, ושואפים להתמוג עמהם ב"אפּרֶצְפֶּצְיָה". הקשב, הזכירה וכד' הם תהליכים של אפּרֶצְפֶּצְיָה, התלויים ביחס השורר בין הדימוי החדש ובין הדימויים, שכבר הופיעו בתודעה. החקלאי, למשל, מסתכל בנוף בעיניים שונות משל הצייר. תפקידו של החינוך הוא לארגן את הדימויים בנפשו של התלמיד באופן שימשו הכנה טובה לקליטתם של דימויים חדשים.

השיטה הפדאגוגית של הר' באה על ביטוי בחיבורו Allgemeine Pädagogik («פדאגוגיה כללית»), 1806, ובהרצאות הפדאגוגיות שלו, Umriss pädagogischer Vorlesungen, 1836. הר' תבע אוטונומיה לתורת-החינוך, שהיתה כלולה עד זמנו בלימודי הפילוסופיה. המטרה של החינוך היא "חיוק האופי המוסרי". הדרכים לכך הם: שלטון, לימוד, משמעת. התנאי העיקרי של הצלחת-הלימוד הוא שהמורה יעורר בחניך הקשבה-מבלי-משים. פעילותה של הרוח בכללה מתחלפת מהתעמקות מזה לקליטה מסודרת של דימויים חדשים בתוך אחדות התודעה (Besinnung) מזה, ומכיון שבתהליך זה כולו מתחלפים מנוחה ותנועה, מתקבלות ארבע דְרָגוֹת צורניות כתחנות-לימוד: "בהירות", אפּרֶצְפֶּצְיָה, "סיסטמטיזציה", שימוש מתודי. תלמידו של הר', ט.

הר' ידע מנעוריו לשונות סלאויות, שלט ברוסית, וב1549 פירסם את חיבורו *Rerum moscovitarum commentarii* (דין-וחשבון על רוסיה) — תיאור מדעי ראשון על רוסיה, שהיה היחיד במינו באירופה עד 1700. ב1557 יצא תרגום גרמני של חיבור זה, שפורסם מחדש ב1926. נוסף על כך כתב הר' אוטוביגראפיה, שנדפסה ב1855, ב *Fontes rerum Austriacarum*, I.

E. Rensing, S. v. H. (in *Mitteilungen der deutschen Akademie*, X [1935]).

הַרְגֵל (בלאט' *habitus*). בפסיכולוגיה — התנהגות שנרכשה ושהיא חוזרת ונשנית, וכן גם נטייה להתנהגות כזו. בדרך כלל ההר" הם תגובות או שרשרות של תגובות למצבים או גירויים מסויימים. ע"י אימון וחזרה מתמדת נעשות תגובות כאלו קלות ונוחות לביצוע. לפעמים קרובות אפשר לבצען בלא מחשבה ובדרך כמעט אוטומאטית. השימוש במונח הר' בפסיכולוגיה מוגבל יותר משימוש בזואולוגיה או בכוסמיקה, שבהן נהגים לציין במונח זה פעילויות אינסטינקטיויות של חיות ונטיות גדול או פעולה של צמחים וכן את דרך התפתחותם של חיות או צמחים בצורה האפיינית למשפחותיהם השונות.

סוגי ההר", רכישתם וביטולם. במונח הר' אפשר להשתמש לגבי כל סוגי-התנהגות של אדם או חיה, שהוא נלמד, חוזר ובלתי-משתנה-ביחס. בזה נכללים לא רק הר" מוטוריים, ששימשו נושאי-חקירה לראשוני החוקרים בפסיכולוגיה (כגון ויליאם גימז), אלא גם הר" לשוניים והרגלי-מחשבה.

במונח "הר" מוטוריים" מציינים את תנועות-הגוף. הר" אלה הם בחלקם סטראוטיפיים מאד ומתבטאים בצורה כמעט קבועה. עליהם נמנים תנועות והבעות מסויימות, כגון כירסום ציפרניים וכד'. סוג זה של הר" דומה מאד לפעולות הרפלקסיות, אך הוא שונה מהן במה שהוא נלמד. בהר" מוטוריים אחרים קבועה רק מטרת-הפעולה, ואילו התנועות עצמן והשרירים, שבהם הן מתבצעות, עלולים להיות שונים. לכללם של הר" אלה שייכות התנועות שבמשחקים. כדבריו של האמפרי (G. Humphrey) בספרו *The Nature of Learning in its Relation to the Living System* (מהותה של הלמידה ביחסה למערכת-החיים, 1933, עמ' 225), האסטרא-טגיה קבועה, אך הטאקטיקה עשויה להשתנות.

משנרכשו ונקבעו ההר" המוטוריים, הם בדרך כלל קתי-מידיים אף כשחלה הפסקה ממושכת בביצועם. הם עלולים לחזור ולהופיע או אפשר ללמדם מחדש במהירות. אדם שלמד לכתוב כמכונת-כתיבה, לרוב על אופנים, לשחק בטניס ושכח מה שידע, יחזור וירכוש הר" אלה בקלות. במונח "הרגלי-דיבור" המכוון הוא לשימושי-לשון לשם קומוניקציה. — במונח "הרגלי-מחשבה" הכוונה היא לעמדה קבועה כלפי קבוצות של בני-אדם, עצמים או פעולות. עמדה כזו קשורה לפעמים קרובות בסטראטיפ קבוע של הקבוצה, בין שהוא מתאים לעובדות בין שאינו מתאים להן — כלומר, מתייחסים אל המקרה הפרטי כשייך לקאטיגוריה מסויימת על כל תכונותיה. ע"י כך נוטים להתעלם מן התכונות המיוחדות למקרה המסויים.

במונח "טיפוח-ההר" מתכוונים לרכישת דפוסי-התנהגות, שהם קשורים באכילה, הפרשה, ניקיון ולבוש. "התערצות-ההר" פירושה זניחתם של דפוסים שנרכשו — מה שמצוי

הר' היה איש-הבארק; השירים שחיבר (קובץ מהם יצא אחר מותו, ב1665) הושפעו משירתו של ג'ון דן (ע"ע). שהיה ידידה של משפחתו. אך עיקרה של תרומתו כלול בספרו הלאטיני *De veritate, prout distinguitur a revelatione, a verisimili, a possibili et a falso* ("על האמת, במה שהיא נבדלת מן ההתגלות, מן הסביר, מן האפשרי ומן הטעות"), 1624, שבזכותו הוא נמנה עם חלוצי ההשכלה (ע"ע) ונחשב לאבי הדאיזם (ע"ע). אע"פ שהוגו גרוטיוס (ע"ע) יעץ לו לפרסם ספר זה, לא החליט הר' לפעול לפי עצתו אלא לאחר שניתן לו "אות מן השמים".

בדומה להוגי-דעות אחרים, שמקורות השכלתם היו של הרנסאנס, ביקש גם הר', בתקופה של מלחמות-דת, למצוא את הדת האמיתית. מפני-כן חקר לסימנייה-הכר והמקורות של האמת בכללה, וחקירה זו פותחה על-ידי לשיטה של תורת-ההפרדה. יסודה של שיטה זו הוא (1) שיש מושגים משותפים לכל בני-האדם, (2) שמושגים אלה קודמים לכל ניסיון (3) שהם משמשים בסיס לניסיון האנושי. לדעתו של הר', נובעים מושגים אלה, הבאים לו, לאדם, מלידה, מן ה"אינסטינקט" של התבונה, שהוענק לאדם ע"י הטבע — כלומר, ע"י אלוהים. ממושגים אלה נובעות אמיתות-היסוד המשותפות לכל הדתות. אמיתות-יסוד אלו — שהן להר' מעין אוצר-דוגמות מינימאלי (ע"ע דאיזם, עמ' 772) — מכריסות, איפוא, על כוח-הכרתנו הטבעי (התבונה), ורק במידה משנית על התגלות, ואין למסורות על ההתגלות תפקיד בהתהוותן. הן-הן חכנה של ה"דת הטבעית", שלפי תפיסתו של הר' היא שלטת בכל מקום ובכל זמן, ובמובן זה הוא קורא לה הדת ה"קאחולית" (כלומר, הכללית). הר' נלחם בדוגמאטיקה הדתית מזה ובספקנות הראדיקאלית מזה. על ספרו של הר' "על האמת" נכתבו ביקורות יסודיות הן מצד מגינים על הנצרות הכנסייתית-הדוגמאטית והן מצד הוגי-דעות עצמאים, כגון פ. גסנדי (ע"ע). במכתבו אל הר', שהיה ידידו, דקרט (ע"ע). במכתבו אל מרסן (ע"ע); ג'ון לוק (ע"ע) מביא בספרו "מסה על השכל האנושי" (חלק א', פרק ג', סעיפים 15—19) הוכחות "נגד הלורד הר'", שהן מכוונות להראות את הטעות בהנחתו בדבר קיומם של "עקרונות טבעיים מלידה".

ב1645 יצא ספרו הלאטיני של הר' *De causis errorum* ("על הסיבות של הטעויות"), ובאותה שנה — *De religione laici* ("על דת ההדיוטות"; תרגום אנגלי של ספר זה, בצירוף מסה ביקורתית על חייו וביבליוגראפיה מקפת, יצא ב1944 ע"י H. A. Hutcheson). ב1663 יצא ספר נוסף של הר', אף הוא בלאטינית, *De religione gentilium* ("על דת האל-ליים"). — הר' כתב גם אוטוביוגראפיה (יצאה ב1764 בעריכת ה. וולפול וב1886 בעריכת ס. לי [S. Lee]).

F. Mauthner, *Der Atheismus*, II, 1921, 382—390; B. Willey, *The Seventeenth Century Background*, 1934, ch. VII; M. M. Rossi, *La vita, le opere, i tempi di E. H. di Ch.*, 1947.

א. ע. ש.

הַרְבֵּרְשְׁטַיִן, זִיגְמוֹנְד פֶּון — Siegmund, Freiherr von Herberstein (1486—1566), דיפלומאט אוסטרי.

הר' היה בן למשפחת-אצילים גרמנית, שאחוזותיה נמצאו בסלובניה (ע"ע), ומילא תפקידים דיפלומאטיים חשובים בשירותם של הקיסרים מאכסימיליאן I, קארל V ופרדינאנד I. בין השאר שירת ב1517 וב1526 כשגריר-הקיסר ברוסיה.

הגדרה ברורה, בכתביהם של האמפיריסטים הבריטיים, אך הוגדר ונידון בהרחבה בכתביהם של בין (A. Bain; 1855, 1868), קארפנטר (W. B. Carpenter; 1874) וויליאם ג'ימו. ג'ימו הקדיש לנושא זה את הפרק הרביעי של ספרו Prin- ciples of Psychology ("יסודות הפסיכולוגיה"), 1890. לפי ג'ימו, אין הר' שנרכש אלא מסילה חדשה להעברתם של זרמים מסויימים שנוצרים במוח. להר' יש, איפוא, בסיס פיסולוגי. מקורו בנכונותה של רקמת-המוח להגיב על גירויים חיצונים. בטרמינולוגיה מודרנית פירושו: "שינוי המסילה העצבית שבין מניע מסויים (ע"ע מוטינציה) ותגובה אינסטרומנטאלית, בכיוון של הפחתת ההתנגדות הסינפטית של מסילה זו והגדלת הסינפיים, שהמניע יביא לידו תגובה אינסטרומנטאלית" (מאורר [O. H. Mowrer], Learning Theory and Behavior [התנהגות], 1960).

תפיסה זו, שעדיין היא רווחת בזמננו, נראית פשטנית מדי. היא יכולה להסביר מצב, שבו נקבעת תנועה (בהר' מוטינציה) ע"י תנועה שבאה לפניו וקובעת את זו שלאחריה. לפי זה אין ההר' אלא שלשלת של תנועות, שכל תולדה בה מופעלת ע"י הקודמת לה. אך תפיסה זו אינה מביאה בחשבון את העובדה, שאותה פעילות עצמה עלולה להתבצע בסדרות תנועה שונות זו מזו בתכלית. עכבר, שלמד את דרכיו של מבוך מסויים ולאחר מכן נמנע ממנו כושר-ההליכה ע"י ניתוח, יעבור את המבוך ע"י גלגול גופו. לפנינו, היארארכיה של משפחת-הרגלים, שפוללת את כל התגובות האפשריות המתחזקות כולן מתוך חיוקיה של אחת מהן.

אפשר להשיג מטרה כלשהי באמצעים שונים, אך הפעולה גשארית בעיקרה אותה פעולה עצמה. משום כך אין ההר' מוכרח להיות מבוסס על סדרה קבועה של אימפולסים עצביים. דבר זה אישרו ניסוייו של לאשלי (K. S. Lashley), 1929. ניסויים אלה מראים, שבעוד שלמידת הרגליה-מבוך נפגמת בעכברים ע"י ניתוחים ופגיעות בקליפת-המוח, תלויה לפעמים קרובות היכולת ללמוד בַּמּוֹת של קליפת-המוח ולא באיזורי-המוח, שבו בוצעה הפגיעה.

משום-כך אי-אפשר להסביר את ההר' בצורה מְנַחֵת את הדעת במסגרת של קשרים עצביים קבועים. היו שהציעו לראות בתגובה המוחנית את היחידה של קשר עצבי זה. אך זאנגוויל (1950, עמ' 56) טוען, שאין לקבל הסבר זה: "התגובה המוחנית היא תופעה מפוצלת מדי, יציבה פחות מדי וספציפית מדי, שתוכל לתפוס מעמד של יחידת הר'". תורנדייק (E. L. Thorndike) סבור, שההר' הוא קשר, שנוצר בין גירוי ובין תגובה במצבים, שבהם גרמה הופעת התגובה במקרים קודמים לתגמול (תוצאה נעימה). בעבודה מאוחרת יותר שלו (Human Learning [למידה אצל בני-אדם], 1931) שוב אין תורנדייק טוען בוודאות, שקיים איתור פיסולוגי מסויים להר'. לפיו אין ההר' אלא עליה בהסתברות, שתגובה שקיבלה תגמול בפעמים קודמות, תופיע שוב, לעומתו מחזיק וולפ (J. Wolpe; 1952) בהסבר עצבי להר'.

בתורת הלמידה של האל (C. L. Hull) מופיע המושג "חוזק-ההר'" (habit strength). חוזק-ההר' הוא מושג היפוך-תטי הקובע באיזון מידה יש בכוחו של גירוי מותנה או בכוחה של קבוצת גירויים כאלה לעורר תגובה, הוא — פונקציה של מספר החיזוקים, מידת החיזוק ומשתנים של

בפסיכוזות מסויימות. במקרים אלה חוזר החולה לדרגת-התנהגות פרימיטיבית יותר וחברותית פחות, ותכופות הוא מגלה סטראוטיפיות במחשבה, בדיבור ובהר' מוטינציה. הר' מסויימים, שהם מבוצעים בקביעות, עלולים לקבל אופי של צרכים. לדבר זה יש חשיבות ביחוד במקרים של הר' בלתי-רצויים. מקרים הרבה של חוסר-הסתגלות אינם אלא פרי של הרגלי-ילדות שנשתמרו וששוב אינם מתאימים לחייו של המבוגר (זאנגוויל [O. L. Zangwill], An Intro- duction to Modern Psychology [מבוא לפסיכולוגיה חד-שה], 1950, עמ' 131).

ההר' הוא התנהגות נלמדת. את רכישתו וביטולו של ההר' יש לבחון במסגרתה של תורת-הלמידה. א. בין (A. Bain; צוטט ע"י ו. ג'ימו, 1890) פירט שורה של הצעות מעשיות, שדגות ברכישת הר'. בעיה מעניינת היא זו של רכישת הר' שאינם עולים בקנה אחד. מינסטרברג (Münsterberg, 1892) טוען, שהר', שפינה את מקומו להר' אחר, אינו נעלם כליל, אלא רק נדחה.

דאגלאפ (K. Dunlap) סבור, שהדרך לביטול של הר' מסויימים אינה במניעת הביצוע של הפעולה, שהורגלו לה, אלא בחזרה יתרה עליה דוקה. למשל, עשיית טעויות-כתיב בשעת כתיבה במכונת-כתיבה הופסקה על-ידי חזרה מרובה של הכתיבה המוטעית מתוך ידיעה, שהכתיב אינו נכון. הצלחה מסויימת הושגה גם במגמגמים, שהטילו עליהם לחזור בדיוק על הגמגום הבלתי-רצוני שלהם.

הר' ואינסטינקט. ההר' כאינסטינקט מציין הת-נהגות חוזרת, אלא שההר' נרכש והאינסטינקט טבוע מלידה. ג'ימו מטעים, שבהתנהגות אינסטינקטיווית עלולים להתהוות שינויים ניפרים. הפעולה האינסטינקטיווית היא, "עיוורת" אך ורק כשהיא מתבצעת בפעם הראשונה. לאחר מכן היא מבוצעת מתוך התאמה למטרתה. ג'ימו טוען, שרוב האינ-סטינקטים הוטבעו רק לשם פיתוחם של הר'. עם פיתוחם של ההר' הולכים האינסטינקטים ונעלמים.

חשיבותם של ההר' ותכליתם. ההר' מקל את התנהגותנו ועושה אותה פשוטה, בטוחה ומדוייקת יותר; כמרכן הוא מפחית את המאמץ והעייפות הכרוכים בפעולת-תינו. דבר זה חשוב ביחוד בהר' מוטינציה. כשאנו הולכים, מתלבשים או משחקים, אין לנו צורך לחשוב על הצעד הבא. הפעולה, על כל שלביה, מבוצעת בקלות ובצורה אוטומאטית. ידוע המשל על מרבה-הרגליים, שלא יכול היה לזוז כשניסה לזכור אלו מרגליו נעות ביחד ובאיזה סדר. תכופות נאמר, שההר' הוא "טבע שני". במובן זה ההר' הוא, כדברי ג'ימו, "הגלגל המניע העצום של החברה, המפ-עיל השמרני היקר ביותר שלה". ההר' קושר בני-אדם למקצועותיהם, אפילו הם קשים ובלתי-נעימים. עם זה הוא "מונע קרבה בין שכבות חברותיות שונות". ההר' האישיים, הנרכשים בגיל צעיר, עלולים לקבוע את מעמדו של האדם למשך כל ימי חייו. ג'ימו מציע, שנהפוך את מערכת-העצבים שלנו לבעלת-ברית ולא לאויב; שנהפוך בהקדם האפשרי פעולות מועילות לאוטומאטיות, כלומר — לפעולות שבהר'. דולארד ומילר (J. Dollard, N. E. Miller; 1950) טוענים, שהאישיות מורכבת בעיקרה מהר'. נראה, שהמכון בכך הוא שדפוסי-ההתנהגות האפייניים, החוזרים ונשנים, הם הם המבדילים אדם מחברו.

תאוריות בדבר ההר'. המונח הר' כבר מוזכר, ללא

כוחו של הר' בתיאור ובסגנון מלוטש. הטובים שבספוריו הם: Linda Condon («לינדה קונדון»), 1919, החודר סימבוליקה וערגון ליופי אידיאלי, Cytherea («קיתראה»), 1922. הסובב על ציר הניגוד שבין הפוריטניות הקאלוויניסטיות והחושנות האלילית. כרקע לשני רומאנים אלה משמשים החיים באה"ב בזמנו של המחבר. משאר ספריו ידועים: Java Head («כף יאווה»), 1919, Tampico («טאמפיקו»), 1926, The Party Dress («שמלת-הנשף»), 1929. הוא סיפור אוטוביוגרפי. Old House («מבית ישן»), 1925, הוא סיפור אוטוביוגרפי.

הַרְגְּרִיּוֹן, ג'ימז (James Hargreaves), שמש של שני ממציאים בריטיים. (1 ג'ימז הר' (סמוך ל1740?) — 1778), מחלוצי המהפכה התעשיינית בטקסטיל. הר' היה בן-עניים ומחוסרי-השכלה; תחילה עבד כנגר ואח"כ כאורג. ב1760 המציא מיתקן לסריקה סיב-כותנה, ע"פ דוגמת המיתקנים, שהיו מקובלים בהכנת הצמר; מיתקן זה הכפיל את כושר-הייצור של הפועל. ב1762 הוקם בעזרתו של הר' בבלקברן ביה"ח הראשון, שבו השתמשו במכונת-הסריקה. ב1764 המציא מכונת-טוויה בעלת 8 פלכים, שקרא לה (על שם בתו) spinning Jenny; אח"כ הורחבה עד שכללה 80 פלך. מכונה זו, שהיא המצאתו העיקרית של הר', איפשרה את הפיכתה של הטוויה ממלאכה ביתית לתעשייה חרשתית;

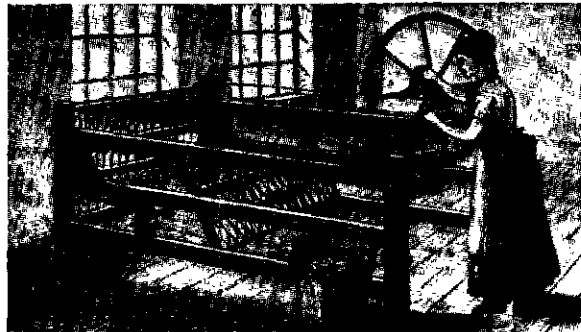

„ג'ני הטווה“ (spinning Jenny) של הארגיוון

היא עוררה את חמתם של טווי-היד, שחששו לאבדן פרנסתם. וב1768 התקיף המון נרגז את ביתו של הר' והרס את מכונותיו. הר' הקים בית-חרושת בנוטינגאם, אך לא זכה ליהנות מהמצאתו, מאחר שפירסם אותה ברבים קודם שקיבל פטנט עליה (1770; ע"ע אַרְקְרִיט).

(2) ג'ימז הר' (1835—1915), כימאי תעשייני. הר' היה בנו של כימאי ורוקח וקיבל את השכלתו מאביו. ב1856—1865 עבד בתעשיית-הסבון והמציא שיטות לניצול חמרי-פסולת שונים של תעשייה זו, וכן שיטה להלבנת סבון. חזם. אח"כ עבר למטאלורגיה ולתעשייה הכימית הכבדה, ועל המצאותיו המרובות בתחומים אלה השיג כ200 פטנטים. בין השאר פיתח שיטות לניצול הפוספאטים מתוך השאריות שבכורי-הברזל ולהפקת חומצה מלחית ונתרן סולפתי ע"י הפעלת גאזים של כוריה-ברזל, המכילים גפרית דו-חמצנית, על מלח-בישול. „תהליך הר'־ברד“ להפקת סודה (ע"ע) ע"י אלקטרוליזה של מלח-הבישול נתקבל בקנה-מידה רחב בתעשייה. — הר' המציא גם מנוע, שהיה בו משום צעד ראשון לקראת המצאת מנוע-הדיזל.

י. ל.

זמן. כך אפשר למדוד את חוֹזְק־ההר' בלא להתייחס לתופעות נורולוגיות. למרות העובדה, שתורתו של האל מנחת שלא במפורש את קיומו של דָגָם נורופיסיולוגי.

W. James, *The Principles of Psychology*, 1890; H. Münsterberg, *Beiträge experimenteller Psychologie*, 1892, IV, 69–80; K. S. Lashley, *Brain Mechanisms and Intelligence*, 1929; E. L. Thorndike, *Human Learning*, 1931; G. Humphrey, *The Nature of Learning in its Relation to the Living System*, 1933; C. L. Hull, *Principles of Behavior: An Introduction to Behavior Theory*, 1943; id., *Essentials of Behavior*, 1951; J. Dollard and N. E. Miller, *Personality and Psychotherapy: An Analysis in Terms of Learning, Thinking and Culture*, 1950; O. L. Zangwill, *An Introduction to Modern Psychology*, 1950; J. Wolpe, *The Neurophysiology of Learning and Delayed Reward* (in *Psychol. Rev.*, 59 [192–199]), 1952; E. R. Hilgard, *Theories of Learning*, 1958; O. H. Mowrer, *Learning Theory and Behavior*, 1960.

ב. מנ.

הַרְגֵנְרֹתֶר, יוֹזֶף — Joseph Hergenröther — (1824, וירצבורג — 1890, מֶרְרָאוּ [Mehrerau]), עלייד ברַגְנֵץ), חשמן והיסטוריון של הכנסייה הקתולית. הר' למד בין השאר בקולגיום גרמניקום ברומא, וב1848 הוסמך ככומר. ב1852 נתמנה מרצה למשפט קאנוני ולתולדות-הכנסייה באוניברסיטה הקתולית של וירצבורג. הר' השתתף בוועידת-הוטיקן (ע"ע) ב1869—1870 ותמך בעקרון, שאין האפיפיור עלול לטעות עיונית; דעה זו הביע גם בחיבורו Anti-Janus («נגד יאנוס»), 1870, המכוון נגד א. דלינגר (ע"ע), מורו לשעבר. נאמנותו של הר' לעמדה האורתודוקסית סייעה לעלייתו בסולם ההיארארכיה הכנסייתית: ב1877 נתמנה ה„כומר האישי“ של האפיפיור פיוס IX, וב1879 — חשמן ומנהל הארכיון הסודי בוואטיקאן. מחקריו ההיסטוריים של הר' מצטיינים ביסודיותם ובניתוח מעמיק של המקורות; אך חשיבותם המדעית נפגמת במידת-מה ע"י נאמנותם הקפ-דנית לעמדה הרשמית של הכנסייה. חיבוריו העיקריים: *Handbuch der allgemeinen Kirchengeschichte* («ספר-שימוש לתולדותיה הכלליות של הכנסייה», 3 כרכים), 1876—1880 (מהדורה שביעית, מתוקנת, שנערכה ע"י J. P. Kirsch, יצאה ב1930); *Photius, Patriarch von Konstan-* tinopel («פוטיוס, הפאטריארך של קושטה», 3 כרכים), 1867—1869; *Katholische Kirche und christlicher Staat*; («כנסייה קתולית ומדינה נוצרית», 2 כרכים), 1872.

J. B. Stamminger, *Zum Gedächtnisse Kardinal H.s.*, 1892; M. Buchner, *Aus der Vergangenheit der Universität Würzburg*, 1932, 185 ff.; B. Lang, *Zum 50. Todestag des Kard. J. H.* (in *Theologisch-praktische Quartalschrift*, 1940, 93, 302–309).

י. ב. ס.

הַרְגֵסְהִימֶר, ג'וֹזֶף — Joseph Hergesheimer — (1880, פילדלפיה — 1954, סִי אֵיל סִיטִי [Sea Isle City]), מספר אמריקני מן האסכולה הנאו-רומאנטית. חיבר רומאנים בסגנון דקוראטיווי, שבכמה מהם תיאר חברה אלגאנטית של הולכי-בטל מימים עברו; בספרים אחרים תיאר סביבה אכסוטית, כגון של מכסיקו או איי-הודו המערביים. ריחוק זה בזמן ובמקום של העולם המתואר בספריו מעולמם של הקוראים היה אפייני למגמתו של הר' להתעלם מן המציאות הקשה של אמריקה בדורו, כפי שתוארה ע"י תאודור דרייור (ע"ע) וסינקלר לואיס (ע"ע).

הרדופיים (Apocynaceae), משפחה של צמחים מאוחיי-כותרת, שהיא קרובה ביותר למשפחת האסקלפיים (ע"ע) וכוללת 3000 סוגים וכ-1,300 מינים, רובם טרופיים ותת-טרופיים. המשפחה מקפת עצים, שיחים ומטפסים, וגם קצת עשבים רבי-שנתיים, בעלי שרף חלבי. מסימני ההר: עלים תמימים, נגדיים או ערוכים בדורים ומחוסרים עפ"ר עלי-לוואי. הפרחים אנדרוגיניים, נכונים; הגביע והכותרת בעלי 4-5 איגות או עלים. בעודם בכפתוריהם הם שזורים, וכשהם נפתחים יש להם דמות משפך או מגש. בכל אונה של הכותרת מעורה עפ"ר קבוצה של שערות או קשקש או גידול אחר. האבקנים (עפ"ר 5) מפורדים, והם נמצאים מול הרווחים שבין עלי-הכותרת. המאבקים חפשים או דבוקים אל הצלקת. השחלה עלית, בעלת שני עלי-שחלה מפורדים או מאוחים. הפרי עשוי עפ"ר שתי מפותחות מרובות-זרעים או ענבה או בית-גלעין. הזרעים מצויידיים עפ"ר בציצית של שערות או בכנף קרומית.

סוגים ומינים של הרדוף. כצמחי-נוי נפוצים: הרדוף (Nerium) — 3 מינים באיזור היסודיתוכוני ובאסיה; וינקא (Vinca) — 12 מינים באירופה ואסיה; קריסה (Carissa) — 30 מינים באיזורים הטרופיים של העולם

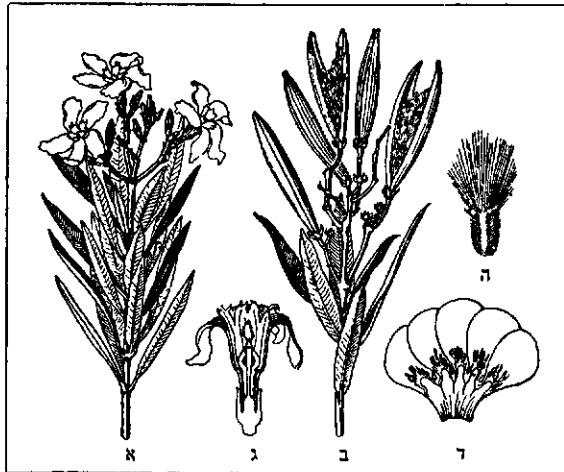

ציור 1. הרדוף הנחלים (Nerium oleander)
א. ענף פורה; ב. ענף נושא פירות לא-בשלים ובשלים (פתוחים);
ג. פרח כחתי-אדום; ד. עלי-כותרת פתוחים; ה. זרע

הישן; פלומריה (Plumeria) — 70 מינים באמריקה הטרופית; פית; תוטיה (Thevetia) — 10 מינים באמריקה הטרופית; ורבים אחרים. הרדופיים ידועים בפירותיהם הנאכלים הם: *Lacmellia edulis*, *Willoughbeia edulis*, *Carissa edulis*, *Couma*, *Hancornia*, *Ambelania*, ואחרים. הרדופיים ידועים משום האלקאלואידים הארסיים שבהם, כגון חד-מאבק חבשי (*Acocanthera abyssinica*); בשרף שבגבעולי מושחים הילידיים את חיצייהם.

יש הרדוף, שרעליהם העזים פועלים, במנות קטנות, כסמי-רפואה, וע"י כך נעשו צמחי-רפואה חשובים: (1) סטרופאנתוס (*Strophanthus*) שבאפריקה — 50 מינים, שמאחדים מהם (*S. kombé*, *S. gratus*, ועוד) מופק סטרופאנתין (ע"ע דיגיטליס, עמ' 364), ואילו המין *S. sarmentosus* מספק חומר-גלם להכנת קורטיקוסטרון (ע"ע הפרשה פנימית, עמ' 119); (2) *Rauwolfia* שבהודו — 45 מינים. המין *R. serpentina*, הגדל לרגלי ההימלאיה, מכיל בשרשיו מספר אל-קאלואידים; החשוב שבהם הוא הרסרפיין (*Reserpin*).

הרדוף, פיליפ יורק, רוזן — Philip Yorke, earl of — Hardwicke (1764—1690), משפטן ומדינאי אנגלי. למד משפטים בלונדון והוסמך כעורך-דין ב-1715. ב-1719 נכנס לבית-הנבחרים בעזרתם וכאיש-חסותם של האחים הנרי פלם (ע"ע) והדוכס מניוקסל (ע"ע). ב-1720 נתמנה פרקליט-המדינה, ב-1723 — יועץ משפטי וב-1733 — זקן-השופטים; באותה שנה הוענק לו תואר בארון. ב-1737 נתמנה לורד-צ'נסלור בממשלתו של רוברט וולפול (ע"ע). הרדוף שמר כל ימיו אמונים לפטרוניו ותמך בהם בתככים בין הקבוצות והאישים, שהתחרו על השלטון באנגליה בזמנו. כיועצו ואיש-סודו של הדוכס מניוקסל גודעה לו השפעה מרובה על עיצוב המדיניות האנגלית בענייני פנים וחוץ במשך כ-25 שנה. עם נפילתו של רוברט וולפול סייע הרדוף להקמת ממשלה בראשותו של הנרי פלם ב-1743, וגם בממשלה זו הוסיף לשמש בתפקיד לורד-צ'נסלור. אחר דיכוי המרד היעקוביני של הסקוטים (1745), שנועד להחזיר את המלוכה באנגליה לבני משפחת סטיוארט, ישב ראש במשפטם של המורדים וזים שורה של חוקים, שנועדו להחליש את הסקוטים ולמנוע אפשרות של מרידה נוספת מצידם. בכללם היה החוק, שביטל את הזכויות הפאודאליות של האצילים הסקוטיים. כשמת הנרי פלם ב-1754, ניהל הרדוף את המ"מ. שהביא לידי הקמתה של ממשלה בראשותו של הדוכס מניוקסל, ובעד שירות זה הועלה לדרגת רוזן. ב-1756, כשהתפטר הדוכס מניוקסל ממעמדו בעקבות הפשי-לונות, שנחלה אנגליה בראשותה של מלחמת שבע-השנים, התפטר גם הרדוף מתפקידו כלורד-צ'נסלור. לאחר שהחזיק בכהונה זו כ-20 שנה, ב-1757 מילא הרדוף תפקיד חשוב (כמתווך) בהקמתה של ממשלה קואליציונית בראשותם של ויליז' פיס וניוקסל. בממשלה זו לא קיבל הרדוף משרה, אך הוסיף להשתתף בישיבותיה.

חשיבות מיוחדת נודעת לפעולתו של הרדוף בתחום המשפט: הוא נחשב לאחד ממורי-ההלכה הגדולים ביותר באנגליה בתחום זה; ביחד מרובה חשיבותו בהתפתחותם של דיני ה"יושר" (equity) ע"י מה שהכניס בהם סדר ושיטה וקבע את העקרונות, שעליהם מושתת ענף זה במשפט האנגלי. כמה מפסקי-הדין שלו הפכו לתקדימים מהיביים.

בתפקידו השיפוטי נפל בחלקו של הרדוף לפסוק גם בכמה בעיות משפטיות, שנתעוררו עם שיבתם של היהודים לאנגליה. ב-1744 נתברר לפניו משפט-ירושה של יהודי, שהניח בצוואתו סכום-כסף להחזקתה של ישיבה, אך הרדוף פסל את הצוואה בטענה, ש"שום חוק אינו מתחשב בדת היהודית, הנסבלת אך בקושי ע"י המחוקק". יש לציין, שבאותו זמן נחשבה באנגליה דת הכנסייה הרשמית של הארץ כדת החוקית האחת והיחידה. באותה שנה פסק הרדוף במשפט אחר, שיהודי כשר לעדות, ובה ביטל הלכה, שנקבעה ע"י זקן-השופטים לורד קוק (ע"ע). ב-1753 העביר הרדוף בבית-המחוקקים חוק לפסילתם של נישואים, שנערכו בחשאי, אך הוציא מכלל זה בפירוש נישואים בין יהודים. באותה שנה יזם הרדוף בבית-הלורדים חוק להקלת ההתאזרחות של היהודים; החוק נתקבל ע"י שני בתי-הפארלאמנט, אך עורר בעם התנגדות מרובה כל-יכך, שהממשלה הוכרחה להציע את ביטולו.

J. Campbell, *Lives of the Lord Chancellors*, 1868⁵; H. S. Q. Henriques, *The Jews and the English Law*, 1908; W. S. Holdsworth, *A History of English Law*, XII (1938), 237-297.

שהרפואה העממית בהודו השתמשה בו מימיקדם כתרופה נגד הפשת-נחשים ועקיצת-עקרבים, וביחוד כסם-הרגעה; בשנים האחרונות נתפשט שימושו ברפואה המדעית במערב כאמצעי-הרגעה בפסיכיאטריה וכמנמך את לחץ-הדם המוגבר; (3) סם-הכלב (Apocynum) — אחד ממיניו הוא *A. cannabinum*, שמקליפתו מכינים סיבים חזקים לעשיית חבלים, ואילו משרשיו מופק ה-



צור 2. סטרופאנתוס (*Strophanthus gratus*) א. פרי — 2 ספותיות; ב. זרע מצייד בציצית-שערות

גליקוזיד צימארין, שגם הוא דומה לדיגיטאליס בפעולתו. צמחי-רפואה אחרים כלולים בסוגים *Alstonia* ו-*Gynopogon*. מינים אחדים של הסוגים *Landolphia*, *Clitandra*, *Carpocornia*, *dinus* מספקים קאוצ'וק. — *Adenium* מכיל 12 מינים, שהם מצויים באפריקה ומצטיינים בצורות מיוחדות: גזעיהם עשויים פקעות עבות, דמויות-קונוס, ונושאות ענפים ופרחים גדולים; שרפם החלבי ארסי מאד. בא"י גדלים בר 3 סוגים — ההרדוף, הוינקה וסם-הכלב; כצמחי-גן תרבותיים מגדלים בישראל כ-10 סוגים מן ההרדופיים.

הרדי, גודפרי הרולד — Godfrey Harold Hardy (1877—1947), מאתמטיקן אנגלי. הר' הוכיח מילדותו את כשרונותיו במאתמטיקה, וכשהיה בן 14 כבר

זכה בסטיפנדיה לשם השתלמות. הוא למד בקימברידג' וסיים את לימודיו בהצטיינות. מ-1900 עד 1919, וכן ב-1931—1942, הורה מאתמטיקה בקימברידג', ב-1919—1928 היה באופסוורד, וב-1928—1930 שימש פרופסור-אורח במד-סודת-מדע אמריקנים. על השגיו במחקר זכה בפרסים, אותות-הצטיינות ותארי-כבוד מרובים; גם שימש נשיא החברה המאת-

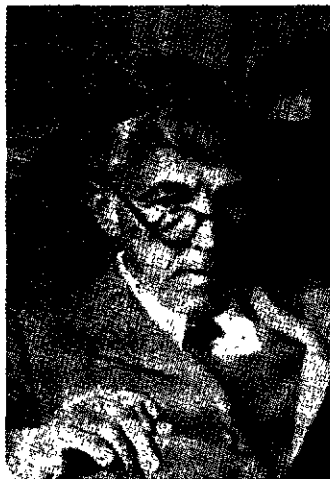

גודפרי הרדי

מטית הלונדונית והיה מייסדי ה-*Quarterly Journal of Mathematics*.

הר' היה מגדולי המאתמטיקנים של תקופתו; הוא עסק כמעט בכל שטחי האנליזה (ע"ע, עמ' 595). מאמריו וספריו השפיעו השפעה מכרעת על התפתחותם של ענפי-מאתמטיקה שונים: תורת-המספרים האנאליטית, תורת הסדרים המת-בדרים, טורי-פוריה, פונקציית-זיטא של רימאן, משוואות אינטגרליות, אישוויונות. מחקריו הצטיינו בשפע של רעיו-

נות מקוריים ובטכניקה מעולה. הוא הירבה לעבוד בשיתוף עם מאתמטיקנים אחרים, ביחוד עם האנגלי ליטלוד (J. E. Littlewood) והודי רמנויך (ע"ע) — שהר' הביאו לאנג'ליה —, וכן עם י. א. לנדאו (ע"ע). מלבד מחקריו בענפי המאתמטיקה הסהורה טיפל בקביעת יחסים מאתמטיים בין תכונות דומיננטיות ורצסיוויות של מערכות מנדליות, ובמחקר זה גילה את החוק, שנקרא ע"י הגנטיקנים על שמו (ע"ע תורשה). לתוצאותיו של מחקר זה נודעת חשיבות בחקירת סוגי-הדם ובטיפול במחלת ההמוליוזה של ילדים (ע"ע דם, סוגי, עמ' 730/1).

הר' היה ממעצבי הוראת האנליזה המודרנית באוניברסיטות באנגליה. ספריו והוראתו תרמו להטעמת הדיוק בהוראת המאתמטיקה — דבר, שהיה לקוי מאד באנגליה עד זמנו. השפעתו בכיוון זה והצלחתו במלחמתו נגד שיטת הבחינות המיושנת סייעו ליצירת אסכולה מאתמטית חדישה באנגליה.

הר' היה אתאיסטן מושבע, ובדעותיו הפאציפיסטיות יצא בעקבותיו של פרטרנד רסל (ע"ע), שאותו העריך, אע"פ שלא היה קנאי כמותו.

מספריו: *A Course of Pure Mathematics* (קורס במאתמטיקה טהורה), 1908, 1945⁸. *The General Theory of Dirichlet's Series* (תאוריה כללית של טורי דיריכלה), עם M. Riesz, 1915. *Inequalities* (אי-שוויונות), עם J. E. Littlewood - G. Pólya, 1934. *An Introduction to the Theory of Numbers* (מבוא לתאוריית-המספרים), עם E. M. Wright, 1938, 1945². *Ramanujan*, 1940. *A Mathematician's Apology* (התנצלותו של מאתמטיקן), עם W. W. Rogosinski, 1940. *Fourier Series*, 1944.

G. H. H. (*J. London Math. Soc.*, 25, II, No. 98), 1950. מ. מש.

הרדי, ג'ימז קיר — James Keir Hardie (1856, לג' ברנוק, לנרקשייר — 1915, גלוגו), מנהיג סוציאליסטי-טי בריטי. הר' שהיה בנעוריו פועל-מכרות, יסד ב-1887 את העיתון הסוציאליסטי הראשון בסקוטיה וב-1889 את מפלגת העבודה הסקוטית. הר' עירער על הימנעותם של האיגודים המקצועיים בזמנו מפעולה פארלאמנטארית ישירה, ותבע את הקמתה של מפלגת-פועלים סוציאליסטית. שתישען על התנועה המקצר



ג'ימז קיר הארדי

עית ותשתתף באופן עצמאי בבחירות ל-פארלאמנט. ב-1892 נבחר לבית-הנבחרים הבריטי כאחד מראשי שוני הצירים הפועליים. הבלתי-תלויים. ב-1893 יסד את "מפלגת העבודה הבלתית-תלויה", שהוסיפה לפעול כגורם מכון גם בתוך "מפלגת-העבודה הכללית". שנוסדה ב-1906. הר' תרם רבות להתגבשותה של הת-

עם אשה גסה וחסרת-השכלה, הלועגת לשאיפותיו, ולאחר מכן הוא מתאהב בבת-דודו, סו בריידיה, שהיא בעלת דעות מתקדמות, רגשיות ואינטליגנטיות. היא מתגרשת מבעלה והוא — מאשתו, אך מחמת השקפותיה המתקדמות של סו אין הם נישאים זה לזו, ובהדרגה יורדים הם למצב של עוני ומחסור מחמת הנידוי, שגזרו עליהם שכניהם, הדוגלים במוסר המקובל. אסון כבד פוגע בהם עם מיתתם המשונה של ילדיהם. סו חוזרת אל בעלה וג'וד לאשתו ולחיי-שכרות, שמסתיימים בחורבנו הגמור ובמותו.

את הטבע, המשמש רקע לסיפוריו, מתאר הר' בהבחנה של בן-כפר ומתוך ראיית כל פרט קטן, ועם זה — כהתגלמות של כוח חי, בעל רצון ותכלית משלו, ולא כגורם דקוראטיווי בלבד, ואילו את העולם בכללו הוא רואה כמכונת-ענק נטולת-יחיות, מונחית ע"י כוח בלתי-ידוע וחותרת לקראת המטרה המסתורית שלה מתוך אדישות גמורה לרגשותיהם של יצורי-אנוש.

לאחר שסיפוריו האחרונים של הר' זכו לקבלת-פנים עוינת מצד הקהל, פנה הר' לחיבור שירים ודראמה שירית בלבד. שיריו הראשונים כונסו בכמה קבצים, ב-1903—1908 כתב את *The Dynasts* ("השליטים") — דרמה היסטורית ואלגורית על מלחמות-נאפוליון. — שירתו של הר' היא בדרך כלל קצרה, שנונה וסיפורית. המוטיו העיקרי בשירתו, כמו בפרוזה שלו, היא הטראגדיה היסטורית שבחיי-האדם. ב-1910 קיבל הר' את *Order of Merit* וקודם מותו, ב-1928, הוענקו לו תארי-כבוד ע"י כמה אוניברסיטות — צדות לשינוי, שבא ביחס-הציבור ליצירתו. הוא נקבר בפנינת-המשוררים שבמנזר וסטמינסטר.

J. W. Beach, *Technique of Th. H.*, 1922; E. Brennecke, *Th. H.'s Universe*, 1924; id., *Life of Th. H.*, 1925; E. Blunden, *Th. H.*, 1942; E. Hardy, *Th. H.*, 1954.

א. ה. ש.

הַרְדִּינְג, הֶנְרִי, רוזן — Henry Hardinge — (1785—1856), חייל ומדינאי בריטי. נכנס כבן 14 לצבא, הצטיין במלחמה נגד נאפוליון בחצי-האי הפירנאית (1808—1813), וב-1815 קיבל תואר „אביר” (Knight). ב-1828—1830 וב-1841/42 כיהן כשר-המלחמה של בריטניה וב-1844 כמושל



סר הנרי הארדינג
ריוקו סאט סר פראנסיס נראנס

כללי של הודו, שבה כבש בשביל הבריטים את חבל פאנג'אב, הנ-היג רפורמות חינוך כיות וכספיות, והועלה לבית-הלורדים בתואר רוזן (Viscount). ב-1852 ירש את מקומו של ולינגטון (ע"ע) כמפקד עליון של הצבא הבריטי. בתקופת פיקודו נערכה מלחמת קרים (1854—1855). בזמן המלחמה (1855)

C. S. Hardinge, *Viscount H.*, 1891.

נועה המקצועית באנגליה באמצעות פעולה פוליטית ופאר-לאמנטארית. בתעמולתו בעל-פה ובכתב נמנע מלהשתמש בלשון דוגמאטית, ובכלל זה במונחים מארכסיסטיים. כוחד השפעתו היה באישיותו העממית ובדמותו המוסרית — דמות של מנהיג ישר-לב וטהור-כוונות. — הר' נמנה על המיעוט במפלגת-העבודה הבריטית, שהתנגד לכניסתה של בריטניה למלחמת-העולם I.

J. B. Glasier, *J. K. H., a Memorial*, 1915; W. Stewart, *J. K. H.*, 1921; E. Hughes, *J. K. H.*, 1950.

הַרְדִּי, תוֹמַס — Thomas Hardy — (1840, אפר בוקהמפ-טון [דורסט] — 1928, דורצ'סטר), מספר ומשורר אנגלי. ב-1871 נתפרסם סיפורו הראשון *Desperate Remedies* („תרופות נואשות”); אחריו באו כמה רומאנים, שבאחד מהם, *Far from the Madding Crowd* („הרחק מן ההמון המש-תוללי”), 1874, מתגלים לראשונה היחס הראליסטי והניתוח הפסיכולוגי, האפיינים לרוב היצירות שחיבר לאחר מכן;

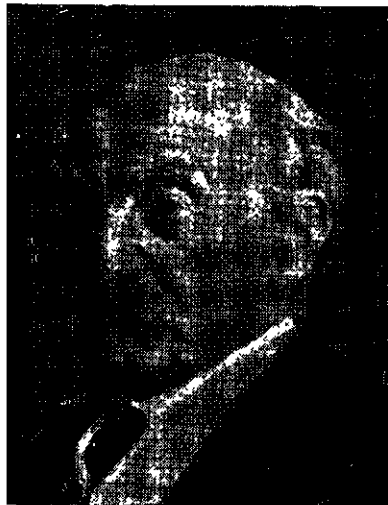

תומאס הארדי
ריוקו סאט רנינאלד נרנוויל אינון, 1928

זהו גם הראשון מסיפוריו הדן ב-מאבקו של האדם ברע. הצלחתו הי-כספית של הספר איפשרה להר' לה-קים בית ולחקדיש את עצמו לכתיבה. *The Return of the Native* („ש-בו של בן-המ-קום”), 1878, היא יצירה בעלת להט ועצמה פיוטיים, והאהבה המתוארת בו מתרוממת לגו-כה סמלי. ברומאן זה באה על ביטויה

גם המלאנכוליה העמוקה, המציינת סופר זה והחוזרת ומת-גלית ברומאן *The Trumpet-Major* („הקצין החוצצון”), 1880. בכמה מן הסיפורים, שחיבר הר' לאחר מכן, גוברת בהדרגה נימת ההתמרמרות על הטראגדיה שבחיי-האדם — פרי פעולתם של כוחות-טבע עוורים, שאין לו, לאדם, שליטה עליהם, ושל סדרי החברה והדעות המקובלות בה. התמרמרות זו כבר ניכרת ב-*Mayor of Casterbridge* („ראש-העיר של קאסטרברג”), 1886 — אפשר, הטוב שבסיפוריו של הר' מבחינה אמנותית — והיא בולטת ביחוד בשני סיפוריו האחרונים, *Jude the Obscure* („ג'וד האלמוני”), 1896, „סס” הוא סיפור על נערה כפרית תמימה, שטהרה הטבעי לא נפגע גם לאחר שהרשע של הסיפור פיתה אותה. הספר, שכלל התקפה גלויה על המוסר הוויקטוריאני, עורר התרגשות ציבורית ניכרת; אך סערה ממש הקים ספרו „ג'וד”. ברומאן זה ביקש הר' לתאר את הניגוד שבין החיים האידיאליים — חיי-רוח — שגיבור-הסיפור ביקש לחיות, ובין החיים הממשיים המזוהמים, שנגזר עליו לחיותם. ג'וד פולני, בחור כפרי, שחלמו הגדול הוא ללמוד באוניברסיטה וליעשות איש-מדע וכומר, הוא בעל מאויים מיניים עזים: תחילה הוא נלכד בפח של נישואים

הרולד להשתלט על אנגליה ולהתמלך בה (1037). רק חבל וספס. שבו שלט גודוין, נשאר נאמן להר'. שנתיים לאחר מכן, בעוד הר' מכין פלישה ימית מנורמאנדיה לאנגליה, מת הרולד (1040). הר' הוכתר כמלך-אנגליה ללא התנגדות. במשך תקופת-מלכותו הקצרה השניא את עצמו על נתיניו ע"י המיסים הכבדים, שהטיל עליהם, ובהתנהגותו האכזרית כלפי תומכיו של הרולד לשעבר. שני שליחיו, שבאו לעיר ווסטר (Worcester) כדי לתבוע מיסים לשם החזקת ספינותיו הפרטיות של הר', גורשו מן העיר; המרד, שנגרם ע"י כך, נדכא באכזריות ע"י המלך.

L. M. Larson, *Canute the Great*, 1912; *Cambridge Medieval History*, III, 1924; F. M. Stenton, *Anglo-Saxon England*, 1947².

הַרְדִּיץ'קָה, אֶלֶשׁ — Aleš Hrdlička — (1869, הומפולץ [בֹּוֹהֶמְיָה] — 1943, נְשִׁינְגְטוֹן), אנתרופולוג אמרי-קני. הר' היגר לאה"ב ב1882. ב1903, כשהוקמה המח-לקה לאנתרופולוגיה פיסיית במוזיאון הלאומי של אה"ב, נתמנה הר' כראשה, ובהנהלתו נעשתה אחד מן הגדולים שבאספיהמחקר בתחום הגידון. הר' הירבה לאסוף הומר על מידות-הגוף של לבנים וכּוּשִׁים באה"ב, ואף של אינדיינים ואסקימואים בהווה ובתקופה הפרהיסטורית; לשם כך ערך מחקרים באלאסקה, באה"ב, במפסיקו ובפּוּרוֹ. מלבד זה חקר שרידים של האדם הפרהיסטורי בחצי-הכדור המזרחי. עלה בידו להוכיח, שהאינדיינים האמריקנים מוצאם מסיביר, אע"פ שאחר מותו נתברר, שטעה בקבעו את תאריך הגירתם לאמריקה בתקופה מאוחרת-ביחס. כמומחה לרפואה, אך לא לביולוגיה ולמאתמאטיקה, דחה את שיטות הגנטיקה והסטא-טיסטיקה, שלשתיהן נודעת כיום חשיבות ראשונה במעלה במקצוע האנתרופולוגיה הפיסיית; אך פעולותיו ומחקריו תרמו תרומה חשובה לפיתוחו של מקצוע זה. ביחוד באה"ב. בין השאר קידם הרבה את שיטות האנתרופומטריה, וכן יסד ופיתח את האגודה האמריקנית לאנתרופולוגיה פיסיית ואת בטאונה.

T. D. Stewart, *The Life and Writings of Dr. A. H. (1869-1939)* (in *Amer. Journ. of Physical Anthropology*, XXVI [1940], 3-40); A. H. Schultz, *Biographical Memoir of A. H. 1869-1943* (in *National Academy of Sciences of the U. S. A., Biographical Memoirs*, XXIII, 12th Memoir), 1945.

תַרְדִמָּה (νάρκωσις, narcosis). בפיסילוגיה הפאתולוגית ובפארמאקולוגיה — מצב של איבוד ההכרה או עירפולה, מעין שנה מלווה באיבוד או התרופפות של התחושה גם לגבי גירויים חזקים. ההר' נגרמת ע"י סמים מרדמים (סמ"ם; narcotica) או ע"י חמרירעל מסויימים מופקים בגוף עצמו, או ע"י השתנות חילוף-החמרים מחמת השפעות פסיקאליות מסויימות (ר' להלן).

קשה לתחום תחום ברור בין ההר' והאַנסֶטֶסִיָה (ע"ע). על צד הדיוק אין שני המושגים חופפים: באנסטסיה מתכוונים בעיקר לאיבוד-התחושה, שהוא במקרים הרבה מגילויי ההר', ואילו במקרים אחרים הוא מופיע ללא פגיעה בתקינות ההכרה. אך בשימוש הלשוני הרזוח ברפואה אין מדקדקים לפעמים בהבחנה בין הר' ובין אנסטסיה. כמרכן קשה לפעמים לתחום תחום ברור בין סמ"ם נארקוטיים ובין סמי-שנה (חמרים היפנוטיים; ע"ע שנה). מחוץ לתחומי הרפואה, וביחוד בקרימינולוגיה, מקובל המונח

הַרְדִּינְג, ווֹרֵן גַמְלִיאֵל — Warren Gamaliel Harding — (1865, קורסיקה [Corsica], אוהאיו — 1923, סאן פראנססקו), נשיא של אה"ב. הר', שהיה בנו של רופא כפרי, פנה, לאחר שסיים את לימודיו בבי"ס תיכון, לעיתונאות. כשהיה כ-19 בן רכש עיתון מקומי במאריזון שב-מדינת-אוהאיו ונעשה עורכו. מאז השתתף בחיים המדיניים בא-האיו כחסיד נאמן של המפלגה הרפובליק-נית, שבה נמנה על האגף הימני. ב1915 נבחר לסנאט של אה"ב, וב1920 (ברוב גדול) — לנשיא, מתוך תגו-



ווֹרֵן גַמְלִיאֵל הַרְדִּינְג

בת ההמונים נגד מדיניותו של וילסון. בניגוד לזה האחרון דגל הר' באי-השתתפותן של אה"ב בחבר-הלאומים ובצימ-צום התערבותה של המדינה בבעיות סוציאליות ובענייני-אירופה (ע"ע ארצות-הברית, עמ' 196). נתברר, שהר' העניק משרות גבוהות לחברים מושחתים של מפלגתו. הוא מת במסיבות מזורות ורבים סברו שהתאבד.

W. F. Johnson, *The Life of W. G. H.*, 1923; S. H. Adams, *Incredible Era. The Life and Times of W. G. H.*, 1939; K. Schriftgiesser, *This was Normalcy. An Account of Party Politics during Twelve Republican Years, 1920-1932*, 1948.

הַרְדִּינְג, צ'רְלֵז — Charles Hardinge — (1858, לונדון — 1944, שם), דיפלומאט בריטי; נכדו של הנרי הרדינג (ע"ע). הר', שלמד באוניברסיטה של קימברג, נכנס ב1880 לשירות הדיפלומאטי. ב1904 נתמנה שגריר-אנגליה ברוסיה וב1906-1910 שימש סגנו של שר-החוץ.

בשנים אלו ליווה את אדוורד VII (ע"ע) בנסיעותיו ומילא תפקידים חשובים ביותר במו"מ בין המעצמות. בין השאר היה מיוצריה של ברית-השלש (ע"ע). ב1910 נכנס לבית-הלורדים כפארזן הר' מפְּנְוֶהֶרְסֵט (Penshurst) ובאותה שנה נתמנה משנה-למלך בהודו; כאן הקים את דלהי החדשה וקבע אותה כמושב של השלטון הבריטי. ב1916 חזר למשרת הסגנות של שר-החוץ. מ1920 עד 1923 היה שגרירה של אנגליה בצרפת ופעל ליישוב הניגודים, שהתפתחו באותן השנים בין שתי המדינות. אחר מותו נתפרסמו שני ספריו: *Old Diplomacy* („הדיפלומאטיה של העבר“), 1947, My Indian Years („שנותי בהודו“), 1948.

הַרְדִּיקְנוּט או **הַרְתְּקְנוּט** (Hardicanute, Harthacnut), מלך אנגליה בין 1040 ו1042. הר' נולד ב1019 בערך לקנוט הגדול (ע"ע) ולאמה הנורמאנדית, שהיתה, קודם שנישאה לקנוט, אלמנתו של אַתְלָרְד (ע"ע), מלך וספס. כשמת קנוט (1035) חולקה מלכותו בין שלושת בניו: הר' ירש את דאניה, אך תבע לעצמו גם את אנגליה, שעל-פי החלוקה היתה שייכת להרולד (ע"ע), בנו הבלתי-חוקי של קנוט. תביעותיו נתמכו ע"י אמה וגודוין, האַלְדוֹרְמַן (ealdor-man = רוזן) של וספס. בזמן שהייתו של הר' בדאניה הצליח

„חמרים נארקוטיים” — בניגוד למשמעותו המדעית — גם לציון חמרים משכירים, מגרי התודעה.

מהותה של הנארקוזה — במובן המדויק — היא הנמכת הרמה של עצמת תהליכי-החיים ברקמות או בגוף כולו, או האטתם של תהליכים אלה; היא מביאה לידי הקטנה או הפסקה של הפעילות התקינה, או של פעולות תקינות מסויימות, ברקמות הללו. מבחינה זו תיתכן ה'ר' מקומית, שמשתקפת — למשל — בהפסקתה של תנועת-הריסים באפיתל ריסי, במיעוט התנועה של כדוריות-הדם הלבנות, וכד'. ה'ר' כללית נגרמת ע"י דיכוי הפעילות של מערכת העצבים המרכזית, והיא מלווה עפ"ר — אך לא תמיד — בצימצום חילוף-החמרים. לפי מידתו של דיכוי זה והקף פגיעתו נקבע עומק ה'ר'.

רגישותם של איזורים שונים במערכת-העצבים המרכזית לגבי חמרים מרדימים היא שונה, ובהתאם לכך קיים סדר מסויים להיפגעותם בתהליך הה'ר'. כשריפוזו של חומר מרדים בדם עולה בהדרגה, מושפעים תחילה האיזורים הרגישים יותר ואחריהם האיזורים הרגישים פחות. ע"י קביעת ריכוז מסויים של תרופה מסויימת בדם ניתן לכוון את עומק הה'ר' ואת מידת ההשפעה על רמות שונות של מערכת-העצבים המרכזית.

סדר הרגישות של איזורי מערכת-העצבים המרכזית הוא: קליפת-המוח, גרעיני הבסיס, חוטי-השדרה, גזע-המוח. בהתאם לכך אפשר להבחין 4 שלבים במהלך הה'ר' הטיפוסי:

(1) התעוררות או התרגשות; מחמת שיתוק המרכזים העליונים משתחררים מרכזים נמוכים יותר לפעילות בלתי-מרוסנת;

(2) בילבול החושים וההפרה, מצב של ניסיון-לא-ישים, התמעטות הרגישות לכאב; תופעות אלו גוברות והולכות עד כדי מצב של תרדמה עמוקה ואבדן תחושת-הכאב (אנאל-גסיה); מסימניהם של חמרים מרדימים (במובנו המדויק של המונח) שאין האבדן של תחושת-הכאב בא אלא עם איבוד-ההכרה;

(3) שיתוק חוטי-השדרה — הרפיית השרירים ועיכוב או ביטול של הרפלקסים;

(4) פגיעה במרכזים חיוניים — הנמכת לחץ-הדם, החלשת הנשימה, סכנת-מוות מחמת עצירת-הלב.

שלב (2) הוא „הה'ר' הבסיסית”; הוא מאפשר ביצוע של ניתוחים קטנים, טיפולים בשיניים, לידה ללא כאבים וכד', ואילו שלב (3) הוא האנסטסיה הכירורגית, המשמשת לצרכי רוב הניתוחים.

מבחינת 4 השלבים של הה'ר' אין לראות כסמ" (במובן המדויק של המלה) את המורפין (ע"ע), שפעולת האנאל-גסיה באה בו לידי ביטוי גם בלא איבוד-ההכרה, וכן את סמית-השנה המובהקים, כגון הבארביטוראטים, פרט לפנטוטאל (ע"ע פרביטור), ואת התרופות המרובות שעיקר פעולתן — הרגעה ושיכוך-פאבים, ואילו השפעתן הנארקוטית ממש אינה באה לידי ביטוי אלא במנות גדולות של חמרים אלה, שכבר יש בהן כדי לגרום הרעלה כללית.

המכאניזם הפיסיולוגי של פעולת הסמ" עדיין לא הוברר כל צרכו. הסמ" אינם מהווים קבוצת-חמרים מסויימת, שהיא מוגדרת מבחינה כימית; הם משתייכים לקבוצות כימיות שונות ורחוקות זו מזו, פתוח בפחממינים אליפאטיים וציק-ליים פשוטים וסיים במבנים מסובכים מרובי קבוצות פונק-

צינאליות שונות. בדומה לכך פועל גם קירור הרקמה, שמאט או מעכב את התהוותן של דחיפות עצביות או את העברתן דרך הסינאפסות. מתקבל על הדעת, שפעולתם של הסמ" אינה כימית אלא פיסיקאלית, ולשם הסברתה חובעו השערות שונות: פעולה ע"י התמוססות במרכיבים השומניים של תאיה-העצבים (לציתונים, סטרולים וכד') וקביעתה של עצמת-הפעולה ע"י מקדם-החלוקה בין הפאזה השומנית ובין הפאזה המימית; התמעטות החדירות של קרום-התא, הנמכת מתחת-הפנים של המים, קואגולאציה של חלבון-התאים, ועוד. לפי סברה אחרת מעכבים הסמ" את פעולתם של האנזימים שבמערכת חילוף-החמרים החימצוני, וביחוד בסינתזה של אצטיל-כולין (ע"ע) ממרפיביו. בכל הסברות הללו אין אף אחת, שפוחה יפה לגבי פעילותם של כל הסמ", ויתכן שאין אחדות במכאניזמים של פעילות זו.

לתרופה המשמשת לה'ר' רפואית דרושות תכונות יסודיות אחדות: עליה להיות פעילה במידה מספקת כדי לגרום לתרדמה עמוקה ובטוחה; „טווח-בטחון רחב”, ז"א — המנה הקטלנית או המרעלת של התרופה צריכה להיות גדולה הרבה מן המנה המרדמת כדי למנוע סכנה של הרעלה או מוות בשימוש הרפואי; השפעת התרופה צריכה להיות מהירה כדי שהחולה ירדם בקלות ושלבי-המעבר יהיו קצרים; יציאת החומר מן הגוף צריכה להיות מהירה ובטוחה, כדי שהחולה יתעורר במהירות מן הה'ר' ובלא שיושפע מן התרופה לאחר מכן.

הדרך היעילה ביותר להבטחת זרימה מתמדת של חמרים מרדימים לתוך הגוף וליציאתם המהירה מן הגוף היא דרך הנשימה. רוב החמרים המרדימים הנמצאים בשימוש רפואי הם גזאים בטמפרטורה של החדר או נוזלים בעלי נקודת-רתיחה נמוכה. החולה נושם את החומר המרדים עם האויר, ומן הריאות נספג החומר לתוך הדם. את החומר המרדים מספקים באופן סדיר ובפיקוחו של המרדים במשך כל זמן הניתוח, והרופא המרדים יכול לכוון את עומק הה'ר' ואת זמן ההתעוררות של החולה ע"י שינוי ההרכב של תערובת-הגזאים המסופקת לחולה.

על קבוצות שונות של סמ" ע"ע אַנסְתֶּסיה, עמ' 615/6 — השימוש בסמ", שהם נוזלים נדיפים, נעשה בשיטה הפתוחה: טיפוף הנוזל על מסכת-יבד, שהיא מונחת על פיו ועל אפו של החולה; זה האחרון נושם את הסמ" דרך הבד, ועם האויר הוא מקבל את אדיהם. השימוש בחמרים גזיים מצריך מכשיר מיוחד ותערובת של הגזים המרדים עם חמצן; לשם כך מעבירים ממיכליהם של שני הגזאים צינורות אל מסכה מונחת על פניו של החולה. אפשר לווסת את הרכבה של התערובת ע"י שינוי מהירות הזרימה של כל אחד מן הגזים, וכן אפשר להוסיף למערכת מיכלים של סמ" נוזליים, שהגז עובר מעליהם ומאדה מהם תוספת לתערובת. במערכת החצי-סגורה יש שסתום מכוון באופן שבזמן השאיפה מקבל החולה את הגזים מן המיכלים ובשעת הנשיפה יוצא האויר עם הסמ" מן הריאות אל מחוץ למערכת. במערכת הסגורה חוזר אויר-הנשיפה אל המערכת. למערכת מוסיפים מיכלים עם חמרים שסופגים את דו-חממוצת הפחמן ואדי-המים, בעוד שהסמ" עצמם נשארים במערכת לשימוש חוזר.

על ה'ר' מקומית ושרדית ע"ע אַנסְתֶּסיה, עמ' 615; על הכנה לה'ר' — ע"י שם, עמ' 616. — הה'ר' היא התערבות

חמורה בתהליכים הפיסיולוגיים, וההזדקקות לה לצרכים רפואיים טעונה זהירות ומומחיות רפואית. מקרי תאונות ואסונות, שמתארחים באחוז מצומצם של הר"ם (1: הם) שינויים בלחץ-הדם ובקצב-הלב, לפעמים עד כדי הלם (ע"ע), ואף הפסקה של פעולת-הלב באופן פתאומי ובלתי-צפוי מראש; (2) סיבוכים מצד מערכת-הנשימה — הפסקת הנשימה, שהיא שכיחה ביוחד בתחילת ההר"ם, עווית הגרון, הקאה ושאיפת חומר זר לתוך דרכי-הנשימה; (3) התפוצצות ושרפה של סמ"דליקים.

ההר"ם נחשבת היום למקצוע רפואי בפני עצמו, בעל ספרות מקצועית מיוחדת, וכן בעל כללי לימוד והתמחות מיוחדים, ככל שאר ענפי-הרפואה. קיים גם איגוד של רופאים-מרדימים. לזכות התפתחותה של ההר"ם המודרנית יש לזקוף חלק גדול מהשגיה של הכירורגיה החדשה.

ע"ע אנטסטיה, ביבל'; H. Killian - H. Weese (Hrsg.), *Die Narkose*, 1954; H. Klose - G. Wittig, *Narkose u. Anästhesie*, 1954; L. Goodman - A. Gilman, *The Pharmacological Basis of Therapeutics* (Section II), 1955; J. Adriani, *Selection of Anaesthesia: The Physiological and Pharmacological Basis*, 1955; A. B. Tarrow, *Basic Sciences in Anesthesiology*, 1959.

א. ל.

הַרְדָּן, סֵר אֲרְתוּר — Sir Arthur Harden — 1865.

מנציסטר — 1940, לונדון). ביזכימאי אנגלי. הר"ם למד כימיה באוניברסיטת אנגליות וגרמניות; מ1898 שימש פרופסור לכימיה באוניברסיטה של לונדון וראש המחלקה לביזכימיה במכון ע"ע ליסטר באותה עיר. ב1929 הוענק לו (יחד עם ה. פון אוילר-קלפין [ע"ע]) פרס-נובל לכימיה, וב1936 — תואר-אבירות כ-אות-הוקרה לפעולתו המדעית.

הר"ם חקר בעיקר את התסיסה הפחלית (ע"ע), וב1904 הו"כית — יחד עם עוזרו ו. ג'. ינג (W. J. Young) — שה"זו-

מאזה" של א. פוכנר (ע"ע) אינה אֶנזים אחד אלא תע-רובת של גורמים המפעילים ראקציות שונות של התסיסה, ושמערכת-אֶנזימים זו כוללת גם „קוֹזימאזה" — חומר ספציפי לא-חלבוני (עמיד בפני חום), שהוא עצמו מחוסר פעילות אֶנזימית; בכך גילה את הקוֹאֶנזים הראשון (ע"ע פרֶמְנְטִים). אך תגליתו העיקרית (ב1905) היתה, שפוסֶי-פאט אנאורגאני דרוש לתסיסת סוכר במיץ-שמרים חסר-תאים ושבמהלך התסיסה נוצרים חמרי-ביניים מסוג אֶסְטֵרִים פוספאטיים של סוכרים (לתגלית זו הגיע באותה שנה עצמה — וללא תלות בחוקרים האנגליים — גם ל. א. איוואנוב ברוסיה). ב1911 בודד הר"ם — יחד עם יאנג — את הפרוקטוז-6-פוספאט („אֶסְטֵר הארדן-יאנג"), וב1914 — יחד עם תלמידו ר. רוביוזן — את הגלוקוז-6-פוספאט, שנחקרה אח"כ ע"י רוביוזן ונקראה על שמו של זה האחרון. למחקריו ולמימצאיו של הר"ם היתה חשיבות מרובה בהבהרת המכאניזמים של חילוף-החמרים של הסוכר ובהתפתחותה

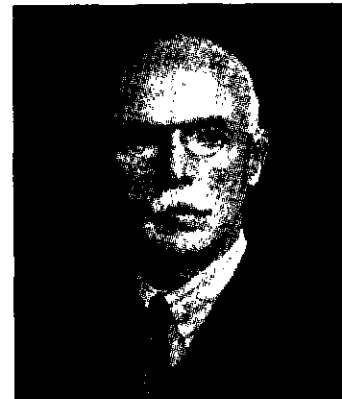

ארטור הארדן

של האֶנזימולוגיה בכלל (וע"ע גליקוליה; נשימה; סכר). י. ל.

הַרְדָּן, מַכְסִימִילְיָן — Maximilian Harden

של מאכסימיליאן פליכס אַרְנֶסְט ויטקובסקי — (1861, ברלין — 1927, שם), עיתונאי גרמני; אחיו של גאורג ויטקובסקי (ע"ע). הר"ם, שהיה בן להורים יהודיים, התנצר בגיל 16. לאחר זמן, משנתפרסם כסופר, לא פטר אותו הדבר מהתקפותיהם של האנטישמיים, ולרבים מבני-דורו הגרמניים נחשב לסמל של היהירות היהודית, החותרת תחת האימפריא-ליזם הפרוסי והמעמד הקיסרי.

לאחר שפעל זמן-מה כשחקן בתיאטרון, פנה לעיתונאות.



מאכסימיליאן הארדן

מתחילה עסק בביקורת ספרותית ותיאטר-רונית, אך עד מהרה עבר לכתיבת מאמרים פוליטיים, שעל-הם חתם בכינוי „אפוסטט" (Apostata) ושבהם נתגלה כשר-נו הסאטירי. הוא התיקף באירוניה עקצנית ובאומץ בלתי-רגיל את הקיסר ויל-הלם II ואת הנאֶו־ביזאנטיות של ברלין, והגן על הקאנצלר הזקן והמודח ביס-מארק.

ב1892 יסד שבועון בשם *Die Zukunft* („העתיד"), שנעשה כתבי-עת גרמני רבי-השפעה, עם משתתפיו נמנו זולה, אנאטול פראנס, טולסטוי, בירנסון, וכן הסופרים הליבראליים המפורסמים ביותר בגרמניה, אך יותר מכל אלה משכו את לבות הקוראים המסות השנונות ודבריי-הפולמוס החריפים של הר"ם עצמו, ששימשו ראש-חץ לאופוזיציה האנטיקיסרית של דעת-הקהל הליבראלית. משום גלגו על הקיסר נשפט הר"ם פעם אחר פעם על פגיעה בכבוד-הכתר, ופעמיים אף נאסר. אך התקפותיו על חוגי-החצר לא נשארו בלא תוצאות למעשה, ואף גרמו ב1907 למפלתו של הנסיך פון אוילנבורג (ע"ע) ולשערוריה שהיתה כרוכה בה ושזעזעה את המונארכיה. הר"ם היה ממעריציו של וילסון, נשיא אה"ב, וכשפרצה מלחמת-העולם I קיווה לתיווך אמריקני ולשלום ללא מנצחים. לאחר שאיבו הראשי, וילהלם II, ויתר על הכתר, התחילה שוקעת השפעתו של הר"ם; ב1921 פסקה הופעתו של „העתיד", וב1922 התנקשו בחייו של הר"ם אנטישמיים לאומנים; הר"ם נפצע קשה, אך הבריא. מאמריו על איש-ידורו כונסו בקובץ בשם *Köpfe* („ראשים"; 4 כרכים), 1910—1924. קבצים אחרים של מסותיו הם: „אפוסטטה", 1892; *Theater und Literatur* („תיאטרון וספרות"), 1896; *Krieg und Friede* („מלחמה ושלום"), 1918; *Germany, France, England* („גרמניה, צרפת, אנגליה"), 1923.

H. Delbrück, *Kautsky und H.*, 1920; W. Frank, *Apostata: M. H. und das Wilhelminische Deutschland* (*Forschungen zur Judenfrage*, III), 1938; id., *Höre Israel!*, 1940; E. Sokolowsky, *M. H. und die Wilhelminische Zeit*, 1941; H. F. Young, *M. H., Censor Germaniae*, 1959.

י. ל.

הֶרְדֵּנְבֵּרְג, פְּרִיֶדְרִיךְ סוּן. ע"ע גוֹבְלִים.

הֶרְדֵּנְבֵּרְג, קַרְל אוֹגוּסְט, נסיך — Karl August, Fürst von Hardenberg — אֶסְנֶרְוֶדֶה [הנובר] — 1750, מדינאי פרוסי וגרמני. ה'ר' בנו של גנרל האנוברני, למד משפטים באוניברסיטת של גטינגן ולייפציג, שבהן ספג את רוח-ההשפלה. ב 1774—1782 פעל כפקיד גבוה

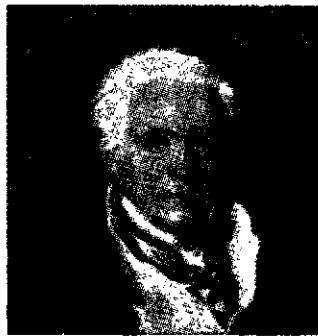

קארל אוגוסט פון הארדנברג.
ריוקו מאת סר תומאס לורנס.
ארמון וינזור

במינהל של מדינת הנובר (ע"ע), וב 1782—1790 היה יועצו של קרל II. הדוכס של בראונשוויג, בעניינים כספיים. כאן השתדל ביחוד לתקן את השיטות של החינוך, ש-ה'ר' שאף לשחררו מהש-פעת האצולה והכנסיה (הלוזרנית). ב 1790 נכ-נס לשירותה של פרוסיה: נתמנה מושל של רוזנות אַנסֶבֶךְ-בִּירִית, שסופחה לפרוסיה, וניהל אותה

באופן מצויין עד 1798. ב 1795 חתם, כנציגה של פרוסיה, על חוזה-בֶּזֶל, שלפיו הסתלקה פרוסיה מן המלחמה נגד צרפת ונפרדה מאוסטריה ומבריטניה. ב 1798 נקרא ה'ר', שנתמנה בינתיים חבר בממשלת-פרוסיה, לברלין, ומאז השפיע השפעה מכרעת על מדיניות-החוץ של פרוסיה. באירגון החדש של גר-מניה (ע"ע, עמ' 444) ב 1803 השיג, בתמיכתו של נאפוליון, את סיפוחם של שטחים גדולים לפרוסיה (ע"ע). בשנים שלאחר מכן קיווה לספח לארצו את האנובר בעזרתו של נאפוליון, אך זה האחרון הפך למתנגדו כשה'ר' יום חוזה-ידידות בין פרוסיה ובין אלכסנדר I. הצאר של רוסיה. באפריל 1806 דרש נאפוליון את פיטוריו של ה'ר', ודרישתו נתמלאה. אך באפריל 1807, בימי המלחמה של פרוסיה בנאפוליון, חזר ה'ר' למעמדו. אחר שלום טִילְזִיט, שנחתם באותו קיץ בעקבות נצחונו של נאפוליון על פרוסיה, פוטר ה'ר' שוב, והפעם הוכרח לגלות לריגה. משם שלח למלכו הצעות של תיקונים מרחיקי-לכת בפרוסיה. הוא דרש שוויון-זכויות לכל הנתונים, חירות כלכלית ושינויים במינהל. מגמת הרפורמות היתה כפולה: להשליט בפרוסיה משטר ליבראלי יותר, ולהכין את המדינה להתקוממות המונית נגד נאפוליון.

ביוני 1810 חזר ה'ר' לברלין, נתמנה ראש-הממשלה (Staatskanzler) והוציא לפועל את הרפורמות. שקארל פום שְטִיין התחיל בביצוען, ביחוד את שיתרוז האכרים (ע"ע, עמ' 311/12), חופש המלאכה (כלומר, ביטול הגילדות, ע"ע) והענקת זכויות-אזרח ליהודים (ע"ע גרמניה, עמ' 509). כן הכניס תיקונים במדיניות הכספית, וע"י כך איפשר את תשלום פיצויי-המלחמה לצרפת ואת שיכלולו של הצבא הפרוסי.

אחר מפתחו של נאפוליון ברוסיה ניהל ה'ר' ב 1813 את המשא-ומתן עם אוסטריה ורוסיה בעניין המלחמה נגד צרפת. ב 1814 הועלה למעלת נסיך וב 1814—1815 שימש נציגה הראשי של פרוסיה בקונגרס-וינה (ע"ע). הוא השיג את סיפוחם של שטחים גדולים נוספים לפרוסיה (ע"ע), שנעשתה שוב אחת מן המעצמות הגדולות באירופה.

אחר קונגרס-וינה הלכה השפעתו של ה'ר' ונתרופפה. במאי 1815 הניע את מלכו להבטיח לעמו את הקמתו של בית-נבחרים, אך לא הצליח להשיג את קיום ההבטחה. כי פרידריך וילהלם III, השמרני מיסודו, נגרר אחר מדיניותו של מטרניך (ע"ע). כן האפיל מטרניך על ה'ר' מבחינת ההשגים הדיפלומטיים. אעפ"כ פעל ה'ר' רבות בתחום הניהול הפנימי של פרוסיה והנהיג בה שיטות-מינהל מעולות. למרות חולשות אישיות מסוימות באפיו של ה'ר', שמצאו ביטוי באורח-חייו הפרטי, יש לראות בו אחד מגדולי המדינאים של פרוסיה וגרמניה הצפונית. זכרונותיו (Denkwürdig-keiten) פורסמו ב 1877—1881 ב 5 כרכים ע"י רֶנְקֶה (ע"ע).

L. von Ranke, *H. und die Geschichte des preussischen Staates 1793—1813*, 5 Bde., 1879/81 = *Ranke, Sämtliche Werke*, Band 46—48; F. Hartung, *H. und die preussische Verwaltung in Ansbach-Bayreuth 1792—1806*, 1906; E. von Meier, *Die Reform der Verwaltungs-Organisation unter Stein und H.*, 1912; H. Hausserr, *Die Stunde H.*, 1943; id., *H. und der Friede von Basel* (in *Historische Zeitschrift*, 184. Band), 1957; W. M. Simon, *The Failure of the Prussian Reform Movement, 1807—1819*, 1955; J. Kuczynski, *H.s Umfrage über die Lage der Kinder in den Fabriken und andere Dokumente der Frühgeschichte der Lage der Arbeiter*, 1960.

א. מ. י.

הֶרְדֵּר, יוֹהַן גוֹטְפְּרִיֶד — Johann Gottfried Herder — (1744, מוֹרוֹנְגֶן [Mohrungen], פרוסיה המזר-חית — 1803, ויימאר), פילוסוף גרמני. ה'ר' נמנה — בצידם של לסינג, גתה ושילר — על ארבעת ה"קלאסיקנים" של תקופת-השיא של הספרות הגרמנית החדשה, אך שמו נודע ברבים פחות משמותיהם של שלושת האחרים, אע"פ שכהוגה-דעות היה, אפשר, המקורי שבאותה חבורה, ואף השפעתו — לכל הפחות, הישירה — על הדורות שבאו אחיו היתה מרובה מהשפעתם של האחרים (כך, למשל, מעיד הפילוסוף הארגנטיני קוריולאנו אלברני, שראשי ההוגים במחצה הראשונה של המאה ה 19 בארצו שאבו הרבה ממעיניו של ה'ר').

אפשר לומר, שה'ר' היה התאולוג בין הקלאסיקנים הגר-מניים והקלאסיקן בין התאולוגים הגרמניים. תפיסת-ההיס-טוריה שלו רישומה ניכר בדעותיהם של הוגי-דעות הרבה, מגתה דרך הגל, ראנקה, ניטשה, טן, שפנגלר, יואל, עד טוינבי בימינו. חיבורו "קולות-העמים בשיירים" (ר' להלן) עורר יחס של הוקרה אל השירה העממית, או, לכל הפחות, העמיק את הבנתה במידה ניכרת. ומה שחשוב ביחוד: האס-טיקה של ה'ר' — ולא זו של שילר —, אע"פ שלא באה לידי ביטוי אלא במקוטעים, שימשה נקודת-מוצא וגרעין להשקפ-תיו של גתה על האמנות, ואף בימינו לא בטל ערפה. הערותיו על אַתיקה אֶדִימֶנִיסִטית — המפורזות בכתביו השונים — עמוקות יותר מאותן של קאנט והוגי-דעות מרובים אחרים, שיצרו שיטות של תורת-המידות. בתחום הפדאגוגיקה נודעה חשיבות מרובה למלחמתו נגד העדפתה החד-דדית של התרבות הלאטינית, ותביעתו להצגת השקפות חיות במקום מושגים מתים הפכה למופת. הסניגוריה שלימד על שפינוזה פילסה את הדרך להערצה היתרה, שלה זכה מאז הפילוסוף היהודי במחשבה הפילוסופית ובספרות של ארצות-המערב. ולסוף — מדעי-הרוח המשווים על כל תחומיהם (תולדות-הספרות, חקר הדת, האמנות והתרבות) שאבו ממקור האמפתי (ע"ע) של ה'ר' במידה שאין למצוא כדוגמתה

עים" — כתב-הצהרה הראשון של זרם "הסער והרחף" — לא הכחיש אף הוא, שחיבור זה יש לראות בו "פאראדוקסים של מוח טוב" (Paradoxa eines guten Kopfes); ואמנם נמכרו כל הטפסים של הכרך הראשון של אותו כתב-ביכורים של הר' במשך ימים מועטים. — בחיבורו הבא, Kritische Wälder ("יערות-הביקורת"), 1769, התקדם הר', מתוך ויכוח עם דעותיהם של י. וינקלמן ("ע"ע) ולסינג, מביקורת ספר רותית לביקורת אמנותית, ומתוך הסתמכות על האנגלים ג'ימז הריס ואדמונד בֶּרַק ("ע"ע) — לתורת המוסיקה; וב"חורשות-הביקורת" (Kritische Wäldchen) — החלק השלישי של "יערות-הביקורת" — אף להיסטוריוגרפיה. בחיבורים ראשונים אלה של הר' — שבהם, כמו בהרבה מחיבוריו המאוחרים יותר, ניכר הכבוד המרובה, שרחש למנדלסזון ולמפעלו בפילוסופיה — כבר טמונות ההתחלות של כל הניתוחים, שניתח לאחר-מכן — מבחינה ספרותית ומבחינת הפילוסופיה של אמנות — את צורות המשל, האלגיה, הסאטירה, המכתם, האידיליה, הדראמה, האודה, האופרה, האגדה, וכן את אמנויות הריקוד, הארדיכלות ונטיעת-הגנים. שום קלאסיקן גרמני אחר בדורו לא היה קרוב כמותו למוסיקה. הוא החשיב את מוצארט ואת היידן ה"מקסימים", החליף לפרקים מכתבים עם גלוק — שהר' העריץ אותו בצידו של הנדל — ואף כתב דראמה מוסיקאלית בשם "ברוטוס" (1774) ומלים לקאנטטות דתיות של יוהן כריסטוף פרידריך בך.

חייו 1769—1803. באמצע שנת 1769 נסע הר' — בתמיכתם של ידידיו בריגה, ובעיקר בסיועו של המל' שלו הארטקנן — דרך דאניה לצרפת. בנאנט כתב את "יומן-הנסע" (Reisejournal) שלו, שלא נתפרסם אלא אחר מותו; יומן זה מכיל ניצנים של הרבה מהשקפותיו המאוחרות — ואף של השקפותיהם של כמה מהוגי-הדעות החרישים — על הפילוסופיה של ההיסטוריה (כגון ציון הקשר שבין סדרי-המשטרה אצל המצרים ותפיסת-העולם שלהם), וכן תכניות מרחיקות לכת לתיקונים חינוכיים ומדיניים בדורו. — לאחר ששהה כחדשיים בפאריס — שבה הפיר את דידרו ואת ד'אלנבר, — נסע הר' תחילה לארצות-השפלה, שבהן המשיך במחקריו בתולדות-האמנות, ואחר-כך להאמבורג, במקום שלסינג גילה לו יחס של הוקרה והמשורר מאתיאס קלאודיוס נתקשר אליו בקשרי-ידידות. מהאמבורג נסע הר' לקיל. כאן נפגש עם יורש-העצר הצעיר של נסיכות-ליבק, שאביו הצייע להר' — עוד בימי שהייתו של זה האחרון בפאריס — לשמש לצעיר מחנך ובן-לוויה במסעותיו. הר' ויורש-העצר נסעו דרך האנובר וקאסל לדארמשטאט, וכאן הכיר הר' את קארולינה פלאכסלאנד, שעתידה היתה ליצרות רעיונית ועזרה כנגדו ביצירתו. משם נסע לשטרסבורג, שבה נותח כמה פעמים בעינו ובה נפגש לראשונה עם גתה, שהיה צעיר ממנו 5 שנים. פגישה זו שימשה לגתה נקודת-מפנה בחייו; הוא עצמו מעיד באוטוביוגרפיה שלו, ש"ההומור המר" של הר', "הומור של איפכא-מסתברא", היפנה את רוחו, רוח של "ציפור-דרור", לכובד-ראש ולבגרות. — ב1771—1776 פעל הר' כ"יועץ הקונסיסטוריון" בחצר הרוזן של ביקבורג (Bückeburg), ובאותן השנים, שבהן היה תכופות אחוז-דיכאון, נתקרב ביותר לאורתודוקסיה. ב1776 נתמנה בזכותו של גתה מפקח כללי (מעין הגמון) של דוכסות ניימאר. מנימאר ערך מזמן לזמן מסעות למחוזות שונים

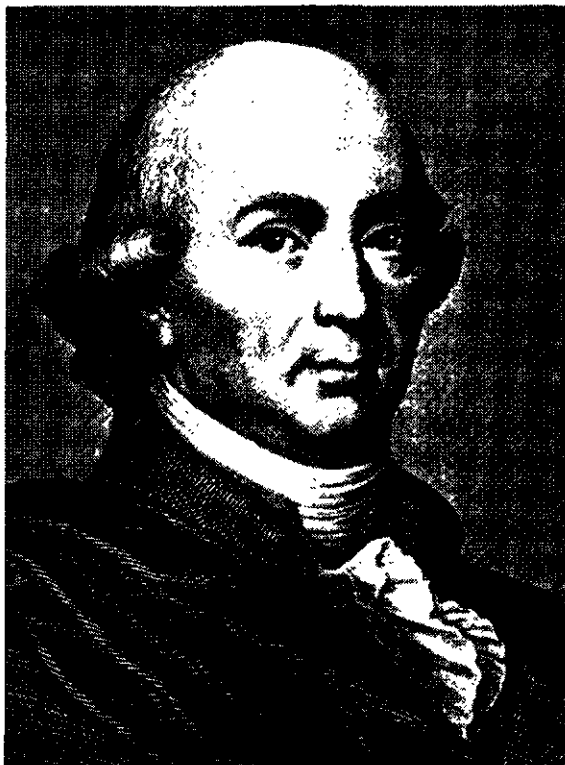

יוהאן גוטפריד הרר

לגבי וינקלמן, לסינג והוגי-ההשפלה האנגליים, הצרפתיים והאיטלקיים.

הר' התעלה בכוחות-עצמו מעל קטנות-המוחין של הבורגנות הזעירה ושל העיירה שבה נולד. עיר-מולדתו היתה מנותקת מכל מרכזי התרבות האירופית שבדורו; אביו היה מורה ומצליל-פעמונים, שנתפרנס בדוחק. כשמלאו להר' 18 שנה הביא את שירו הראשון לידי פירסום "ע"י מה שצירף אותו בהסתור לכ"י ששלח מעבדו, הדיאקון פֶרְשֵׁוּ (Frescho), למל' קאנטר. רק במקרה זכה ללמוד באוניברסיטה של קניגסברג. כאן נמשך בעיקר לעמנואל קאנט, ששימש באותם הימים כמרצה. אך השפעה יתרה ומכרעת הושפע הר' מן ה"מג הצפוני", יוהן גאורג זֶמֶן ("ע"ע) — המורד הקיצוני ברוח ההשכלה השכלתנית של המאה ה18, שהיה קרוב ללבו ונעשה לו ידיד ומרדד. נוסף על לימודיו עסק הר' גם בהוראה; לשיעוריו, וכן למאמריו הראשונים בעיתונות, יצאו מוניטין, וב1763 נקרא לשמש מורה ודרשן בביה"ס של הדום (הקאתדראלה) שבריגה — עיר-המסחר החשובה, שנהנתה אז ממידה ניכרת של מינהל עצמי תחת השלטון הרוסי. כאן ישב הר' עד 1769, וכאן כתב את חיבורו הגדול הראשון — שלושת הקבצים של "קטעים על הספרות הגרמנית החדשה" (1776 ואילך).

הר' כחוקר תולדות-הספרות וכאסטטיקן. ה"קטעים" (Über die neuere deutsche Literatur. Frag-) הם מעין רשימות על תולדות הספרות. הר' מגלה בהן הבנה דקה ביותר, דקה אף מזו של לסינג, בעיקר בשאלות הליריקה, דורש במפגיע שיבה לביטוי בלתי-אמצעי, "אידיוטיסיטי" (תמים) — לעומת פולחן הקלאסיציזם בכלל והלאטיניזם בפרט. אע"פ שמשה מנדלסזון השיג על "ההמלצה המפורזת על רוח הדורות הגלמיים" שב"קט-

Ideen zur Philosophie der Geschichte der Menschheit, ח"א 1784, ח"ב 1785, ח"ג 1787, ח"ד 1791). לעומת הכתבים הקטנים יותר, שחיבר הר' באותו תחום (ר' הלן), וזכה חיבור זה להערכה יתרה. בנוסח הראשון והתמציתי ביותר של הספר, שנקרא בשם „שיטה נוספת בפילוסופיית ההיסטוריה של התהוות האנושות“, 1774, מו- צגים לפעמים קרובות המוטיווים העיקריים של פילוסופיית-ההיסטוריה של הר' ביתר מקוריות וביתר רעננות; באותו נוסח נמצא גם המונח „אָמפּתיה“ (Einfühlung), שטבע הר' ושנדעה לו לאחר זמן חשיבות מרובה באסתטיקה, וכן בגישה האינטואיטיבית להיסטוריה, שנתפתחה בדורות האחרונים; הר' דורש מן החוקר, ש„יחדור לתוך התקופה, לתוך האיזור, לתוך כל ההיסטוריה, ויחוש את כל אלה בחושיו שלו“.

במסתו „על מידותיהן ורוחן של האומות“ (1754—1758) הציג ולטר הספקן את מהלך-ההיסטוריה בעיקר כשורה של מעשי-איוולת, מעשי-תרמית של כמרים, מקרים ופשעים, שאינה נפסקת אלא לעיתים רחוקות ע"י פרקים קצרים של שלטון-תבונה יחסי. לעומת זה דגל השווייצי אינק אילין ב„דבריימי האנושות“ שלו (1770) באמונה פשטנית וחסרת-ביקורת בקידמה וראה בהיסטוריה תהליך מתמיד של התגב-רות המידות הטובות וריבוי החכמה והאזר — תהליך, שהגיע לשיאו במאה ה-18. הר' דחה את שתי התפיסות כאחת, מאחר ששתיהן לא היו בעיניו אלא ביטויים של צדדים שונים של תפיסת-העולם של ההשכלה הראציונאליסטית ולא פרי של התבוננות זהירה בעובדות. לדעתו של הר', לא היו ימיהם של אבות-האנושות ימי עריצות ואמונות תפלות, אלא „תורה-זהב של האנושות בילדותה“, שאין לדון עליה כראוי מתוך הגישה הבלתי-ידתית של זמננו. אחר תקופה קדומה זו — תקופת הרועים והנודדים על גדות הפרת, האוכסוס באסיה התיכונה והגאנגס בהודו — באה, לדברי הר', „תקופת-הנערות“ על גדות הנילוס, שבה הונהגו בעלות על הקרקע וחינוך משטרתי לסדר-מדינה תקינים, הפיניקים נראים לו כ„נערים שגדלו“, כסוחרים נועזים, היוונים מייצגים את תקופת-העלמים האידיאלית, הרומים והאימפריה העולמית שלהם — את תקופת-הגברות, החומרה האורחית, הדבקות במדינה והשאיפה למעשים ברוח של גאווה קרה. בתיאור התהליך, שהתחיל בחזירת הנצרות לאירופה, וכן בפלישתם של עמי הצפון לתוכה, שוב אין הר' ממשיך בהשוואה מפורשת של התקופות ההיסטוריות לאלה שבחיי הפרט. אמנם אין הוא „מגן“ על „מלחמות-הוואסאלים ומסעיה-הצלב לבלי קץ“, אך — מתוך התנגדות מדעת להיסטוריונים אחרים בדורו (דוד יום וו. רוברטסון) — הוא מבקש להעריך את יה"ב כ„עת תסיסה גדולה של כוחות-האדם“. את השקפתו על ההיסטוריה הוא מסכם בדבריו: „זרה-הדפנה או מראה העדר המבורך, אניית-הסוחר או דגלי-האויב, שנפלו שלל בידי מנצחים — אין להם כל ערך; אבל הנפש, שהיתה זקוקה לכל אלה... ולא ביקשה להשיג... דברים אחרים“ — היא העיקר.

את תקופתו שלו אין הר' רואה — למרות ה„אזרה“ שבה — כנעלה לאין שיעור מתקופת-ה„חושך“ של יה"ב, כמו שנהגו לראותה בני המאה ה-18. להפך: מכמה בחינות היא נראית לו (בדומה לשפנגלר במאה ה-20) כתקופה של זקנה, שבה שזררת ה„מכאניקה“, משק-מדינה ממוכן, הערכה יתרה של המון לעומת היחיד — והרי „העדר“ דוקה חסר אותם היסודות: „הלב! החום! הדם!... החיים!“ שלם הוא

בגרמניה ולצ'כוסלובאקיה; ב-1788/9 ביקר באיטליה. ב-1801 הוענק לו תואר-אצילות באווארי. הר' החזיק במשרתו בווימאר עד שמת, ושם חיבר את חיבוריו המפורסמים ביותר.

הר' כפילוסוף של הלשון, אע"פ שהיה תאולוג לפי מקצועו, וזכה הר' לתהילה בעיקר כהוגה-דעות וכחוקר בתחומי הספרות העולמית, האסתטיקה הכללית ופילוסופיית-האמונה. אבל קדם לפעולתו בתחומים אלה מחקרו „על מקורה של הלשון“ (Sprache; נכתב 1770, נדפס 1772), שזכה, סמוך להופעתו, בפרס מטעם האקדמיה של ברלין והשפיע השפעה ניכרת על פילוסופיית-הלשון, בעיקר הגרמנית (ו. פון הומבולט [ע"ע], ה. שטיינל [ע"ע]). בניגוד לסנסואליזם של א. ב. קונדיק [ע"ע], שלפיו נתפתחה לשונו של האדם מקולות בהמיהם, ובניגוד להשקפות „מעין-תאולוגיות“ של י. פ. זיס-מילך ואחרים, שלפיהם ניתנה הלשון לאדם במישרים „מידיו של בורא-העולם“, הטעים הר' בחיבורו הנזכר וברובם של שאר חיבוריו, שאין להבין את הלשון אלא כ„סינתזה של טבע ורוח, של יסודות בהמיהם וכוח של התבוננות“. את הנחתו זו הוא מחזק ע"י כמה תצפיות, שמעידות על יתרונן של חוש-השמיעה על חוש-המישוש וחוש-הראיה כאחד, לגבי חוש-הלשון המהותי, וכן ע"י תצפיות בלשונות פרימיטיביות חסרות-דיקדוק במידה יחסית (הנחה זו הוכחה ע"י שטיינאל במחקרו בלשונות הסודאניות). ב-1766 כבר ציין הר' תקר-פוט שונות בחיי הלשון, המשקפות התפתחות מ„ימי הדיבור-בזמרה“ עד לשירה, וממנה — לפריחת הפרוזה בהיסטוריה-גראפיה ולסוף — לרטוריקה, שאינה אלא דיוק בלבד של ההבעה הפילוסופית; בזה הרחיק לכת הרבה יותר מתומס בלקל — ב-1784 גילה הר' בהקדמה לתרגום הגרמני של „מקורה והתפתחותה של הלשון“ מאת הלורד מונבודו [ע"ע] דקדוקית, חשיבה, עמ' 42), יחס חיובי בעיקרו כלפי הפראג-מאטיוס של החוקר האנגלי.

הר' כאוסף שירייעם, הקובץ „שירייעם“ (Volkslieder), שפירסם הר' (ח"א 1778, ח"ב 1779; מהדורה שניה יצאה אחר מותו של הר' בשם „Lieder in Stimmen der Völker in Liedern“, [קולות העמים בשירים], 1807). נערך בהשפעתם של תומס פרטי („שירי השירה האנגלית העתיקה“ [Re-liquies of Ancient English Poetry], 1765) וג'ימו מקפרטון („פינגאל“, 1762, וכתבי אוסאן, 1765), אך בניגוד לאספים של שני האחרונים, הכוללים הוצאות של שירים אנגליים קדומים (או פסודו-קדומים), אין האוסף של הר' מצטמצם באוצר-השירים של עם אחד או של תקופה אחת, אלא נועד להביא לפני הקורא את „קולה החי“ של האנושות כולה (ר' את דבריו ב„אָדראַטְאַה“, אוסף 5). גם לאחר מכן (ועד סוף ימיו) הוסיף הר' לאסוף ולתרגם שירייעם לא רק של עמי-התרבות הגדולים, כגון הצרפתים, הספרדים, האנגלים, הגרמנים והיוונים, אלא אף של הפרואנים, הלאטוים, הלאפים, ועוד.

הר' כפילוסוף של ההיסטוריה. בכתביו של הר' בתחום הפילוסופיה של ההיסטוריה חשובים ההגיונות שלו בענייני תולדות-הספרות והפילוסופיה של התרבות יותר מהרצאותיו על תורת-המדינה ותולדות-המדינה, הכו-ללות פרטים מרובים בתולדות-הטבע שהם מיושגים היום, ואף לקיזת בנטיה כללית להארמניזאציה יתרה. דבר זה ניכר בעיקר בחיבורו „רעיונות על הפילוסופיה של תולדות-

זקוק הרבה יותר משהוא זקוק ל„הגות־חפשית“, בחיבורו על „הסיבות שגרמו לשקיעת הטעם בקרב העמים השונים, שבהם פרח לפנים“ (Die Ursachen des gesunkenen Ge-schmacks bei den verschiedenen Völkern, da er blühet), 1775 (שאף הוא זכה לפרס מטעם האקדמיה של בר-לין), ואף בכתבים אחרים בתחום הפילוסופיה של ההיסטוריה. מטעים הר', שהתרבויות משולות לפרחים, שגדלים בתנאים נוחים וכלים „כשהם חסרים קרקע, מזון ואתר, וכשמנשבות רוחות מרעלות“. בקובץ השני של „דפים פזורים“ (Zerstreute Blätter), 1786, הוא מזהיר, ש„הדחף אל האינסוף“ אינו יכול לוותר על הדרישה היוונית להימנע מכל הפרזה כצורת־הבעה נפשית. — אין להכחיש את ההשפעה, שהשפיעו השקפותיו של הר' על ההיסטוריוגרפיה של המאה ה-20 — לפעמים קרובות שלא מדעת המושפעים.

בחיבורו המקיף, „רעיונות“ (ר' למעלה, עמ' 193/4), מפליג הר' בתיאורים מפורטים הרבה יותר של מצבים היסטוריים שונים, מטפל גם ב„מוסר המדיני העדין“ של הסינים וב„טהרה שבפרישות“ ובסבלנות של ההודים ומשלב את כל הנתונים של ההיסטוריה הכללית בתיאור ההתניה של כל חיי הצמחים, החיות והאדם במציאות הקוסמית והגאוגרפית. אמנם מבחינת תורת־ההתפתחות שלו אין לראות את הר' כקודמו של דרוין (ע"ע), שכן הר' לא עמד על האפשרות של התפתחות מינים מסויימים של בע"ח למינים אחרים. ואולם הסברות וההשערות שלו, אע"פ שהרבה מהן נראות כיום מחוסרות־יסוד, שימשו מקור־השראה לחוקרי־הטבע של המאה ה-19, כגון א. פון הומבולט (ב„קוסמוס“ שלו), הרמן לוצה (ב„מיקרוקוסמוס“ שלו), קרל ארנסט פון בר (ע"ע), וכן לאנתרופולוגים ואתנולוגים הרבה. בשביל ההיסטוריון לא בטל ערכם של „רעיונות“ — בזכות אמנותו של הר' בקידום — שאמנם התהליך שלה הוא איטי, לדעתו, וסוטה לפרקים לימין ולשמאל (בדומה להליכה של אדם) — ובעיקר בזכות תורתו על התכונות המיוחדות של חוגי־תרבות שונים, שהן מונעות באקלים, בצומח, בחי ובמצב התקופה.

הר' כפילוסוף, שפינוזה, שמתחילה לא זכה אלא לסניגוריה נטולת־ערך ומסתייגת, נתפרסם בעולם כהוגה־דעות בתחומי הדת בזכות הגנתו של הר' עליו ומשום מעמדו של זה האחרון כסופר ותאולוג נוצרי, ב„פירושים לברית החדשה“ (Erläuterungen zum Neuen Testament), 1775, שלו מהלל הר' את „תורת־המידות“ של שפינוזה כ„מוסר העילאי של התבונה“; ובחיבורו „על ההכרה וההרגשה של נפש־האדם“ (Vom Erkennen und Empfinden der menschlichen Seele), 1778, הוא מעז לכנות את שפינוזה כ„אלוהי“.

ב„מכתבים על לימודי התאולוגיה“ (Mitsprachen über das Studium der Theologie betreffend), 1781, הוא אף דורש מן התאולוגים הנוצריים, שילמדו משפינוזה „המכונה אֶת־איסטן“. ב1787 התערב הר' בחיבור מיוחד „אלוהים; שיחות אחדות“ (Gott, einige Gespräche; מהדורה שנייה ומורחבת, 1799) ב„פולמוס על הפאנתאיזם“ בין פרידריך הינריך יעקובי ובין משה מנדלסון — פולמוס, ששני המתווכחים בו כאחד הסתייגו מתורתו של שפינוזה. בחיבור זה מצדד הר' התאולוג בפירוש ובפירוט בזכותו של הפאנתאיזם, שהיה ידוע אז לשמצה. בצדק דחה הר' את הנסיונות (כגון זה של י. ג. ואכטר) ליהוות את תורת הצמצום של הקבלה עם ההוכחות המאמטיות־המטאפיזיות של שפינוזה בדבר

היחס שבין ה„עצם“ וה„אופן“. את הקבלה עצמה רואה הר' כערב של השקפות נעלות והיות נחותות (בכך דן אותה לשבח יותר מאחרים בזמנו). אעפ"כ מפרש גם הר' את המטאפיזיקה ואת פילוסופיית־הדת של שפינוזה לפי שיטתו של ליבניץ, או שהוא זקוף הנחות מוקשות מסויימות שב„תורת־המידות“ על חשבוננו של דקארט, שמדעותיו לא יכול היה שפינוזה בצעירותו להשתחרר די הצורך. לעומת זה משבח הר' את גדולת־אפיו של הפילוסוף היהודי ואת השגב שבפילוסופיית־המוסר שלו. כנראה, ראה את ההצדקה, שהצדיק שפינוזה את האינטרס־העצמי, את ה„עצמיות“ (Selbstheit) במובנה הטוב, את suum esse conservare („השמירה על היות־עצמו“), כמחסה הטוב ביותר מפני הכחשת־עצמו הנזירית של הנצרות; בכך היה תמים־דעים עם גתה ידידו. את הרחניות המופרות ואת העדפת־הזולת האסקטית, שיש בהן כדי „להפוך את החברה האנושית לבית־חולים גדול אחד, ואת הנצרות — לקופת־הנצרכים האמיתית שבר“ („רעיונות“, ח"ד), דחה הר' כל ימיו, ועוד בחיבורו Kalligone (1800) הוא מזהיר מפני ה„מורסריות היתרה“ (Hypermoralisierung) של הנצרות ושל קאנט, שעשויה להביא בעקבותיה את „ביטול המוסריות“ (Entmoralisierung). בדברי הביקורת שלו על שני החלקים הראשונים של „רעיונות“ (1784 1785) שם קאנט ללעג ביחד את הטענות האַדִימוניסטיות של הר', זה האחרון הביע עוד ב1792 — בנוסח הראשון של „מכתבים על ההדמאניות“ (Humanitätsbriefe), וביתר קיצור בקובץ השישי של „מכתבים לקידום ההומאניות“ (Briefe zu [sic] Be-förderung der Humanität), — את הערצתו העמוקה למורו לשעבר, וברוך כלל אף שמר אמונים להגותו ה„טרם־ביקרתית“, אך על הפילוסופיה הטראנסצנדנטאלית, שפיתח קאנט בשלושת חיבוריו העיקריים (1788 1790 1781), מתח הר' ביקורת נמרצת בחיבוריו „מטא־ביקורת על ביקורת התבונה הטהורה“ (Metakritik zur Kritik der reinen Vernunft), 1799, ו„קאליגוני“ (1800). בפולמוס זה לא העריך הר' כראוי את העיונים של קאנט בתחום תורת־ההפרה, המושתתים על מושג התבונה כיסוד־של־תקיפות בהפרה, שניתן להוכחה אֶפִירורי; אבל מבחינה אמנותית מתעלות תכופות השגותיו על קאנט לדרגת פאראדיג נעלה ונוקבת. מלבד זה אין שיטת־המחקר ההיסטורית־הגנטי, שהעמיד הר' ב„מטא־ביקורת“ שלו כנגד ההסקים ההגיוניים־האנאליטיים של קאנט, נטולת־ערך במידה שראים אותה אפילו רובם של חסידי הר' מימיו עד זמננו. שני דרכי־המחקר אינם סותרים זה את זה, כמו שאין סתירה בין חקר־הטבע המתאר, שבו טיפל הר', ובין מדע־הטבע המאמטאי המדוייק, שלו ביקש קאנט ליתן ביסוס פילוסופי. לגבי תורת־המידות, תורת־המשפט ופילוסופיות ההיסטוריה והדת נראות השגותיו של הר' על קאנט מוצדקות במידה מרובה, מאחר שתדומותיו של קאנט לביסוסם של מדע־הטבע קלושות, וערכן מוטל בספק הרבה יותר מערכה של תורתו על הפיסיקה המאמטאית. אך הוגי־הדעות, שבאו אחר קאנט — בעיקר בדור הראשון (פיכטה ושילר) — הפריזו בהערכתה של „ביקורת התבונה הטהורה“ במידה שלא ראו את ליקוייה, ומשום כך השיג הר' אף על אותם הקאנטינינים ועל שלינג הצעיר, שהיה כרוך אחר פיכטה (הגל לא פיתח את שיטתו — העשירה הרבה יותר מבחינת תולדות־הרוח — אלא אחר מותו של

הר', ב"פנומנולוגיה של הרוח", 1807). אף מגתה, שנתקשר לשילר, נרחק הר' בשנות-חייו האחרונות, אע"פ שבגישתו הרוחנית הכללית היה גתה קרוב להר' הרבה יותר משהיה קרוב לשילר ולקאנט. בצדק כינה הנאיקאנטיני ארנסט קאסירר (ב"בעיית-ההכרה" שלו, כרך IV, 1957) את הר' — ולא את קאנט — כ"קופרניקוס של ההיסטוריה".

הר' כמורה, כפסיכולוג וכפדאגוג. את יצירתו העיקרית של הר' בשירה, "סיד" (Cid; 1802), ואף שאר שיריו, אמנם אין להשוותם מצד שכלול-הצורה, הנגינה הפנימית והקסם הפיוטי לשיריו של גתה, ואף בדבריי-הפרוזה, שכתב לאחר מכן, מצויים כמה קטעים של אריכות יתרה, שיש בהם כדי למעט את הרושם; אך תכנם הנפשי של דברי השירה והפרוזה שלו עולה בדקות ובעושר הפסיכולוגי על זה של כתיב שילר, שנטה יותר לפופולאריות ולהתפלספות לפי דפוסים קבועים. חשיבות מרובה נודעת עד היום לתרומות, שתרם הר' לפסיכולוגיה, להערכה שהעריך את חייה-החלום לגבי הבנתם של רחשי-נפש, שכמעט אינם נתפסים (בזה הקדים את פרויד), וכן לכתביו הפדאגוגיים — ה"נאומים בבתי-הספר" (Schulreden) — שנשא ב-1764 בקניגסברג, ב-1765 בריגה ומ-1778 ואילך בניימאר (שבה שימש גם מפקח על הגימנאסיה) — משום ההתנגדות המובעת בכתבים אלה ללימוד מופשט ומכאני ומשום התביעה שהם כוללים לחשיבה הסתכלותית ולטיפוח החוש ההיסטוריה.

הר' כתאולוג ליבראלי ויחסו לספרות הדתית של היהדות, אף לליבראליות שבתאולוגיה של הר' ולאפיין ההומאני של דרשותיו (Predigten) נודע ערך קיים משום פושר האמפאטיה ודקות הרגש האמנותי המתגלים בהן. שום תאולוג גרמני לפניו ואחריו לא ידע להעריך כמותו את המקרא כיצירת-אמנות יחידה במינה. בתחום זה הר-חיב הר' את היריעה הרבה יותר מבני-דורו בגרמניה ומחוצה לה — כגון רוברט לאות (Lowth), באקדמות לשירת-הקודש של העברים, 1753), וכל שפן מויליאם לאות וי. ד. מיכאליס בפירושיהם היבשים למקרא. נוסף על כך הקדיש הר' למקרא עיון וטיפול ספרותי הרבה יותר מלברית החדשה. בפירוש המקרא עוסקים חיבוריו "קטעים לארכאולוגיה של המזרח" (Fragmente zu einer Archäologie des Morgenlandes, נכתבו ב-1769 ויצאו אחר מותו); "הקדו-מה שבתעודות המין האנושי" (Menschengeschlechtes, כרך א', 1774; כרך ב', 1776; "שירי האהבה" (Lieder der Liebe) — על שה"ש, 1778; 12 האיגרות הראשונות של קובץ "איגרות על לימודי התאולוגיה" (Briefe des Studium der Theologie betreffend), 1780, וכן כמה קטעים מאוחרים של איגרות אלו (1781); "הקדמה לתרגום ס' איכה ע"י ברמל (Börmel), 1781; "על רוח השירה העברית" (räischen Poesie vom Geist der eb-), כרך א', 1782; כרך ב', 1783. בחיבורים אלה נמנע הר' — במידה שלא עשה כך שום תאולוג גרמני אחר במאה ה-18 — מלבקש במקרא פסוקים, שאפשר לפרש אותם כמוסבים על ישו; לעומת זה ביקש למצות את תכנם הנפשי, הלאומי והרעיוני של כתיב-הקודש בלא כחל ושרק תאולוגי-נוצרי.

ב"הקדומה שבתעודות" הביע הר' את הדעה, שאף בסיפורים על הבריאה וגן-העדן יש לראות לא דק "משלים מלאים

חכמה יתרה ועמוקים ביותר", אלא "היסטוריה" ממש. לעומת זה ב"ארכאולוגיה" הוא רואה אמנם את "תכנו" של המקרא כאלוהי, אך את "צורתו" כ"אנושית דומה ליצירותיהם של עמים אחרים"; "צורה" זו הוא מסביר מתוך דרכי ההרגשה והחשיבה של עמי-ישראל. אבל ב"איגרות על לימודי התאולוגיה" כבר מעמיד הר' דרישה נוספת: "רוח-אנוש זקוקה לחירות, ואף כשהיא משתמשת בחירות זו לרעה". משום כך אינו מבקש לערער על מקורם האלוהי של כתיב-הקודש, אלא "להכיר את האלוהי שבכתבים אלה, לחוש אותו ואף להשתדל להבין את תכונותיו האנושיות של כל נביא ונביא — תכונות, שבהן הוא שונה מחבריו". הדרך הטובה ביותר לקריאת המקרא היא — לתפוס אותו תפיסה אנושית, "שהלשון העברית היתה מדוברת בפי בני-אדם, כלומר בפי אומה — דבר זה הוכח; אבל שהיתה מדוברת גם בפי אלים, מלאכים ואלוהים" (כך!) — דבר זה עדיין טעון הוכחה; משום כך אין בדעתי לזווג מן הדבר הראשון". המבקש לראות את כל הפתוב במקרא "לאור הזיו השמימי, סופו שאינו רואה כלום". משום כך אין להניח את מקורו האלוהי של המקרא כהנחה מוקדמת, אלא יש להסיקה כהסק מרצון. כבר בחיבורו "15 עלונים למטיפים שבמחוזות" (An Prediger, Funfzehn [sic!] Provinzialblätter, 1774, כתב, שסיפור העקידה נשגב יותר מאגדת איפיגניה היוונית, והסיפור על איוב עולה בעומק-המחשבה שבו על המעשה בפילוקטסט; ובספרו "על רוח השירה העברית" (בסוף השיחה הרביעית) הוא אומר: "מה מאד נופל לוקרטיוס מאיוב ומדוד!". ב"הקדמה" לתרגום ספר איכה, הוא מציין ספר זה כ"אצילה שבאליגות", וב"שירי האהבה" — את שיר-השירים כ"אבי שירי-האהבה" (Urlied der Liebe).

ספרו "על רוח השירה העברית" פותח בדבריי-ההילה למבנה הפנימי ולכוח-ההבעה העצום של הלשון העברית, "שבה נשאבים הקולות ממעמקי החזה" והתנועות מלאות צילצול יותר מבלשונות הצפוניות. השמות בעברית "עדיין הם בבחינת פעלים-למחצה" ומביעים פעולה, ומשום כך מצוי שפע של תנועה הן בפעלים והן בשמות. ואילו שני "זמני" הפועל מבטאים בעיקר אי-אמצעיות, "הזוה נידף וחולף"; "ע"י כך מובעים "בקול אחד זמן... גוף, מספר, פעולה ועוד יותר מזה" מתוך ריכוז חי וללא פירורו של המובע למלים מרובות. בדרך זו נעשית "תמונת הדברים" מורחשת במלוא כוח-החושנות — ולא עוד אלא שלמשמעותם של שרשי-המלים מתלווה שפע של הוראות-משנה. מתוך טיפול בבעיות התרגום של המקרא, ואף מטעמים תאורטיים, בא הר' לכלל דעה, ש"מלות העוז והעצמה" (die nerven-vollen Machtwörter) של הלשון הקדומה והמקורית עולות בתקפן על כל תרגומיהן המאוחרים ללשונות שנשתחקו ונחלשו. ההקבלה המליצית של השירה העברית נראית לו להר' כהבעה רבת-משמעות של השתהות מכוונת במצבי שמחה או יגון, מעין הד מחזק לרחשי-לבו של המשורר; ואותה המליצה בספר משלי מצטיירת לו כשינון וחיזוק לדבריי-המוסר, "משל לאב המדבר אל בנו, והאם חוזרת על דבריו".

חיבורו זה של הר' לא נשלם. הוא דן בפרשיות המקרא מסיפור הבריאה עד ספר איוב (שאת ההימנונות לטבע וחכמת-החיים שבו אהב הר' ביותר); משם הוא חוזר לסיפור על גן-העדן ולתיאורי הכרובים שבו ובספר יהזקאל, לסיפורים

במסחר; עכשיו יש להביא אומה מוכשרת זו להתרוממות בידי עצמה לא ע"י מתן "יתרונות מסחריים חדשים" לבניה. אלא ע"י מה שיאפשרו להם לרכוש "מעמד במדע ובחיי האזרחות". משום כך נראית לו העניקה מיידית של זכויות-אזרח להמונים גדולים של יהודים במדינות החדשות לא רק כבעיה של הומאניזם, אלא אף כבעיה כלכלית לגבי אותן המדינות; בשיקולים אלה מסתמך הר' על עדותם של כתבים יהודיים, כגון "המחקר על מעמדם של היהודים" מאת ש"מחה לוצאטו, 1638 (שאותו הוא מתאר כ"מלא ענווה, עדין ונבוני") ו"תשועת-ישראל" מאת מנשה בן-ישראל בתרגומו של מארקוס הרץ, 1782. לדבריו של הר' צריך, שתהא "ארץ-ישראל ליהודים בכל מקום שבו הם יושבים ופועלים ברוח אצילה". את ההגיונות הקצרים הללו על בעיית-היהודים הוא מסיים בקריאה: "אומה עדינה, חריפת-שכל, פלא העיתים! לפי גירסתו הגאונית של אחד מרבניה, נופלים עשוי וישראל זה על צווארו של זה ובוכים; לשניהם הנשיקה מכאיבה, אך אין בכוחם להינתק זה מזה".

הטובה שבהוצאות כתביו של הר' היא זו שנערכה ע"י ברנהארד זופאן (Suphan), 1877—1913, ב33 כרכים (Historisch-kritische Herder-Ausgabe).

הר' בספרות העברית. להר' נודעה השפעה מסיימת על ספרות-ההשכלה העברית, מסתבר, שתמיתהו של הר' (בחיבורו "על רוח השירה העברית") על שעד זמנו לא נכתב אפוס על משה, משהחל האומה הישראלית ומחוקקה האלוהי, ומשאלתו, שיימצא משורר עברי בגרמניה, שיעז לגשת לביצועה של משימה זו, הן שהמריצו את נפתלי הרץ ויזל (ע"ע) לכתיבת האפוס שלו "שירי תפארת". השפעת חיבורו הנזכר של הר' ניכרת בחיבורו של שלמה לויזון (ע"ע), "מליצת ישורון". השקפתו ההיסטוריוסופית של הר' השפיעו על נחמן קרוכמל (ע"ע), ובייחוד בולט הדבר בשער השביעי ("גויים ואלוהים") של "מורה נבוכים הזמן" — השער, שבו נדונות דרגות-ההתפתחות של האומות וסיבות מפלתן ואבדן. חיבוריו הפיוטיים של הר' היו חביבים על סופרי-ההשכלה העבריים, וקצתם אף תורגמו לעברית ע"י יצחק אייזיק בן-יעקב בחיבורו "מכתמים ושירים שונים" (ליפסיה 1842), ע"י קלמן שולמאן בחיבורו "שפה ברורה" (וילנה 1847) וע"י דויד לוונטאל בחיבורו "כבוד הלבנון" (וארשה 1861). תרגומים ועיבודים מיצירותיו הפיוטיות של הר' נתפרסמו גם בכתבי-העת "ביכורי העיתים" (ע"י י. א. בן-יעקב, יוסף ברגל ודב אופנהיים) ו"כוכבי יצחק" (ע"י שמעון בכר, דויד לאטצר, יעקב צבי לב ושלמה פונדי). פרק מתוך ספרו של הר' "רעיונות על הפילוסופיה של תולדות-האנושות" תורגם לעברית בשם "העברים בחיזון התבל" ע"י זפר"ן [זלמן פרידקיין], בקובץ "מאסף" בעריכת ל. רבינוביץ, פטרבורג 1902, חלק א', עמ' 240—245.

Ch. Joret, *H. et la renaissance littéraire en Allemagne au XVIIIe siècle*, 1875; R. Haym, *H. nach seinem Leben u. seinen Werken dargestellt*, 1877—85; R. H. Ergang, *H. and the Foundations of German Nationalism*, 1931; D. Baumgardt, *Der Kampf um den Lebenssinn unter den Vorläufern der modernen Ethik*, 1933, 199—255; F. Meinecke, *Die Entstehung d. Historismus*, II, 1936; K. Breysig, *Die Meister der entwickelnden Geschichtsforschung*, 1936, 192—267; F. M. McEachran, *Life and Philosophy of J. G. H.*, 1939; A. Gillies, *H.*, 1945; H. Urs von Balthasar, *Prometheus*, 1947, 62—90; E. Cassirer, *The Problem of Knowledge*, 1950 (3rd "book", Chapt. I); W. Dobbek, *J. G. H.*, 1950; R. T. Clark, *H., his Life and Thought*, 1955.

ד. ב.

על מגדל בבל, על אברהם, על חלום יעקב ועל מאבקו עם המלאך, לברכת יעקב ולברכת משה, ומאלה — דרך שירת דבורה ומשל יותם — לשמואל, לספרי תהילים, משלי והנביאים. בחיבור זה נגע הר' בקטעי-יסוד מרובים של המקרא לפי סדר בלתי-קבוע וחפשי ביותר, מתוך הקבלה לכתבי איסכילוס וסופוקלס, מילטון ודריידן. הרבה מהנחותיו של הר' נפסלו במרוצת-הזמן ע"י ביקורת-המקרא הפילולוגית ההיסטורית. אבל כמה מדבריו הם בעלי ערך קיים, כגון דברי-הערכה שהשמיע על הנביאים:

"כי לבבות גדולים היו לכם, שהתרוממו

על העכשיו-שבעצלות, על מתק-העבדות של האומה, על בילויי-הזמן ועל מקסם-כזב.

ובהביטם אחורה וקדמה — אור כל העיתים חזו".

(על רוח הלשון העברית", ב, 1783, עמ' 71, "הנביאים").

יחסו לספרות העברית שלאחר המקרא.

התעניינותו של הר' בספרות העברית לא היתה מצומצמת במקרא בלבד. אמנם מפי הרב המדומה, המופיע בדיאלוג עם נוצרי בקובץ השני של ה"קטעים" (1766), נשמעות דעותיו של הר' עצמו, המותח ביקורת על "המשיח" של קלופשטוק (ע"ע) ומשיג על המשורר הגרמני, שבשירתו נראים השליחים, כעלמים המודים וטובים" יתר על המידה, ומטוב היה אילו היו זוכים, גם לחסרונותיהם הגדולים של הנביאים האלוהיים וגם לגדולתם, ושכלל מורגש ב"המשיח" של קלופשטוק העדר ה"מוג היהודי" (jüdische Laune), והידיים שבו נטולים, "אותה הפקחות" ש...דתנו מייחסת להם תמיד". לאור חיבורים כגון Horae Hebraicae et Talmudicae של פריסטיאן שטגן (1733) ניסה הר' את כוחו, בקובץ השלישי והרביעי של ה"דפים הפזורים" שלו (1787—1792), אף בעיבודים שונים של "משלים יהודיים" ו"שירי-אגדות מזרחיים", כדי ליתן ביטוי לאותם אוצרות-הרוח, שנשאבו מן המדרשים, כמרכן עסק ברבים מן הסופרים היהודיים שלאחר המקרא, כגון פילון (שלו הוא מייחס השפעה על הברית החדשה, אע"פ שהאלגוריות המופשטות שלו לא היו לפי רוחו); יהודה הלוי (שהר' מכנה אותו "מתרגמו או מחברו של ס' הכוזרי" ושצורת הדיאלוג של חיבורו, "הכוזרי", שימשה לו ל"מופת" — לפי דבריו בהקדמה לח"א של "רוח השירה העברית"; כן תרגם הר' את שירו "ציון, הלא תשאל" ופירסם אותו בקובץ הרביעי של "דפים פזורים", 1792, ואף הוסיף עליו דברי הערכה, שבהם כתב, בין השאר, שיש לסלוח ליהודים על שדיברו בגנותם של עמים אחרים בגלל הרדיפות שסבלו מעמים אלה); הרמב"ם; ר' יצחק אברבנאל (אע"פ "שאותו יהודי בן המאה 15 ודאי לא היה מידידי הנוצרים"); שלמה מימון (שאת חיבורו, "מסה על הפילולוגיה סופיה הטראנסצנדנטאלית", 1790, הוא מתאר כ"מעמיק"); ויצחק איכל (בעל "תפילות היהודים האשכנזיים-הפולניים", 1786—1788).

עמדתו של הר' כלפי האמאניציפאציה של היהודים. בקטע 7ה של הכרך הרביעי של "אדראסטה" (Über die Bekehrung der Juden — 1802, (Adrastea) ("על ניצורם של היהודים") — נקט הר' עמדה אף כלפי שאלת-היהודים בזמנו. הוא דוחה כל ויכוח דתי עם היהודים על עליונותה של הנצרות ובמקום זה הוא מטעים, שהיהדות אינה קיבוץ דתי בלבד, אלא גם קיבוץ לאומי. חושי-הכבוד של האומה היהודית נפגם, לדעתו, מחמת מעשי-האכזריות שנעשו בהם, ביהודים, מאות בשנים ומחמת התרכוזותם

מרבה גם ורגיליוס (ע"ע) בתיאורי מלהמוחיה של הרה באַנאַס (ע"ע) ופליטריטוריה בדרכם מטרויה החרבה לאיטליה. כינויי החיבה, שניתנו להרה, הם: „לבנת-הזרועות“, „זהובת-הסנדלים“, „בעלת כיסא-הזהב“. באמנות היוונית תוארה הרה כאלה, שקווי-פניה יפים ומחוטבים אך גם קפדנים וקשים.

הרומים זיהו את הרה עם יונו (ע"ע), וכן זוהתה בעולם ההלניסטי עם אלות אחרות, כגון איסיס (ע"ע) המצרית.

W. Roscher, *Ausführliches Lexikon der griechischen und römischen Mythologie*, s. v.; S. Eitrem, in P-W, RE, VIII, 1, 369 ff.; L. Preller - K. Robert, *Griechische Mythologie*, I, 1887, 160 ff.; L. R. Farnell, *The Cults of the Greek States*, 1896-1909, I, 179 ff.; M. P. Nilsson, *Gesch. der griechischen Religion*, I, 1941.

א. ש.

הַר הַהֶרֶר, 1. הר בנגב, על גבולה של ארץ אדום (במד' כ, כג; שם לג. לז: בקצה ארץ אדום); התחנה הראשונה, שאליה הגיעו בני-ישראל אחר קדש ברנע; אחריו נזכרים שני מקומות בערבה: צלמנה ופונון (במד' לג, מא—מב). בהרהר נקבר אהרון הכהן (במד' כ, כב—כט; לג, לח—לט; דב' לב, נ); לפי התיאור המקביל בדב' י, ו, מת אהרון במוסרה בין בארות בני-יעקב והגדגדה שלפני יטבתה שבערבה. במד' לג, מ נזכר, בקשר לבואם של בני-ישראל להרהר, מלך ערד, שישב (= שלט) בנגב. בהתאם לנתונים אלה הציע ב. מזר — בעקבותיו של ג. ל. רובינזון — לזהות את הרההר עם ג'בל מצרה (= מוסרה) — הר-גיר מבודד, דרומית למכתש הגדול ולנחל-צין (נ"צ 1555.0270), בדרך שבין קדש וערבה. זיהוי זה נתקבל ע"י ועדת-השמות של ממשלת-ישראל. — פ. מ. אבל, שזיהה את בארות בני-יעקב עם בארותים (ביר בירין), חיפש את הרההר — מתוך הסתמכות על השם ואדי הארונה (= נחל אהרון) — במקום קרוב יותר לקדש ברנע: 17 ק"מ צפונית מערבית מעין-קודיראת (קדש ברנע). כן הצביע על האפשרות לזהות את הרההר עם עבדת (עבדה), הנקראת אל-מצרה (= מוסרה) — זיהוי, שנעשה ע"י הסופר הערבי אל-מקרווי. לאחרונה הוצע גם הזיהוי של הרההר עם ההר עמארט אל-ח'ריישה, הסמוך לקדש ברנע. — המסורת העממית מימי יוסף בן-מתתיהו (קדמוניות, ד', 82—83, ובעקבותיו אונבויס: אונומאסטיקון, עמ' 176, ש' 6—7, הוצ' קלוטרמאן), שקבעה את מקומה של קדש ברנע בבקעת פטרה, ביקשה לזהות את הרההר עם ג'בל הארון (הר אהרון; 1,400 מ') שמערב לפטרה. באתר זה נמצאו שרידים של כנסייה ביזאנטית וקבר של קדוש מוסלמי (נלי) מייסודו של קלעון, השולטן הממלוכי.

F. M. Abel, *Géographie de la Palestine*, I (1933), 386-389; II (1938), 215; N. Glueck, *AASOR*, XV (1935), 116-117.

2. הר, שנזכר במד' לד, ז כנקודת-מוצא של הגבול הצפוני של תחום בני-ישראל (= ארץ-כנען) מצד הים. לשם קביעת מקומו של הר זה מבקשים להסתייע בצינן אחר של הגבול הצפוני, שנזכר עם הרההר: לבוא חמת (היא לבוה שבבקעת-הלבנון). מכאן הזיהויים של הרההר עם ג'בל עפאר או ג'בל מכלל שבצפון הלבנון. לפי השערה אחרת, שיסודה בזיהוי של הר עם האל המצרי ח'ר, מזהים את הרההר עם נקודת-הגבול בראס אש-שקה שמצפון לג'בל.

F. M. Abel, *Géographie de la Palestine*, I (1933), 302; B. Maisler, *Revue de l'histoire juive en Égypte*, I (1947), 46, n. 2.

מ. א"י.

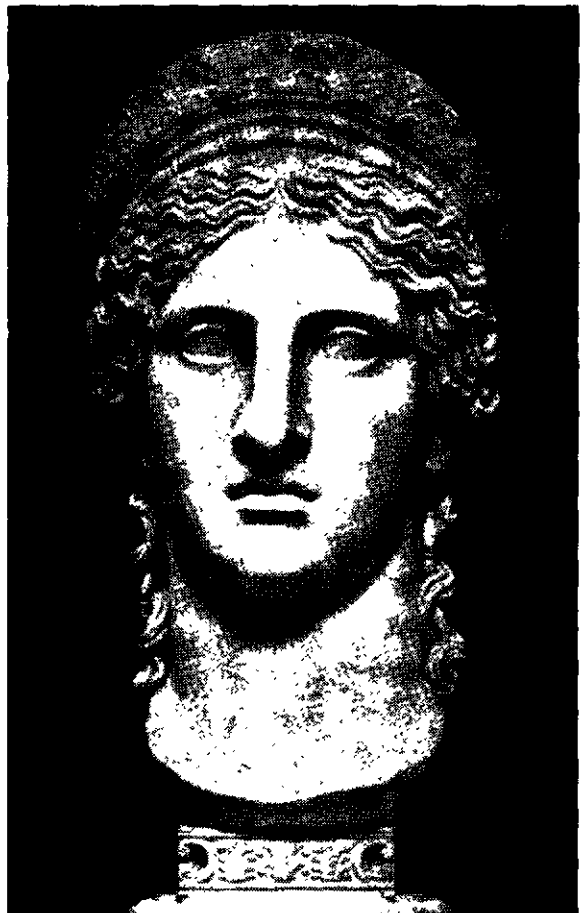

הרה או יונו לרובינזון. מוזיאון לורובניו, רומא

הַרְהָ (Hera), במיתוס היווני — לפי המסורות הרוחות ביותר, האלה הראשית באולימפוס ואשתו של זוס (ע"ע). השם הרה לא היה, כנראה, מעיקרו אלא כינוי במשמעות של גברת, והוא צורת-הנקבה של הרוס (ע"ע). פולחנה של הרה היה מקובל בערים יווניות שונות — במולדת היוונית, באסיה הקטנה, באיי הים האגיא, ופרתים בתוכם, וגם בערים היווניות באיטליה. אך המרכז הראשון והראשי של פולחנה היה בעיר אַרְגוֹס, שבסביבתה עדיין קיימים שרידי מקדשה העתיק, מרכז חשוב ביותר של פולחנה היה גם באי סְמוֹס. בפרתים שימשה קנוסוס מקום-הפולחן העיקרי. הרה, הנקראת באיילאס „מלכת-השמים“, נחשבה כשותפת לבעלה בשילוח הרעם והברק. כאלת הסופה והזעם באטמו-ספירה נחשבה גם לאלת-המלחמה, וכן נודעה כאמו של אַרְס (ע"ע), אלה-המלחמה. בארגוס היו עורכים תחרויות של לוחמים לכבודה, והמגן היה ניתן שם כפרס למנצחים. עם זה נתפרסמה כסמל לחיי-משפחה מתוקנים. חיייהנישואים נמצאו בחסותה, ובשעת-הלידה היו נשים מפקידות את עצמן להגנתה. מכאן יחסה הקנאי כלפי הרפתקות-האהבה של בעלה. הרה רדפה את אילו, הכוהנת שלה באַרְגוֹס, שזוס חשק בה והפך אותה לפרה; שילחה בה צרעה וגירשה אותה למצרים. כן הכתה בסנורים את אַתְמַס ואת אינו על שגידלו את דיוניסוס, בנם הבלתי-חוקי של זוס וסמֵלֵה. היא גם רדפה את דיוניסוס והתנקמה באמו; וביחוד כילתה את חמתה בהַרְאָקְלֵס. את עלבונה מפאריס על שלא מסר לה את תפוח-היופי בהתחרות של שלוש האלות (ע"ע פריס) נקמה הרה במעשי-איבה כלפי טרויה. ברוחן של אגדות אלו



הר-הזיתים. אחד מן השיאים, ועליו כפר אטור (צילום של י. שוינג)

בימי בית שני תפס הה"ז מקום חשוב בירושלים: עליו היו שורפים את הפרה האדומה; גשר אחד (ואפשר, אף שני גשרים) חיבר (או חיברו) את מורדותיו עם הר-הבית. בימי הנציב הרומי פליכס נאספו על ראשו אלפי אנשים, שנתפתו להאמין לדבריו של נביא-שקר מצרי (יוסף בן מתתיהו, קדמוניות, כ' / 169; מלחמות, ב' / 262); בזמן מצור-ירושלים חנה על ראשו הלגיון העשירי (שם, ה' / 70; ושם גם נקבע בבירור מקומו של הה"ז: 6 ריסים [1.110 מ'] ממזרח לירושלים, מעבר לגיא עמוק, שנקרא בשם קדרון). בימי בית שני היו משיאים — בפקודת הסנהדרין — על הה"ז (= הר המשחה) משואות, כדי להודיע על קידוש-החודש, ומשואות אלו נראו בסרטבה (משנה, רה"ש, ב' / ד').

באֵוֹאֲנְגִּלְיוֹנִים נֹזֶכֶר הַה"ז (בשמו היווני τὸ ὄρος τῶν ἐλαίων) פעמים הרבה: על אחד משיאיו חנו ישו וחסידיו בדרךם לירושלים; ממנו עלה ישו לשמים לאחר שנצלב וקם לתחייה; במורדותיו הצביעו על המקום, שבו בכה ישו על ירושלים כשחזרה את חורבנה הקרוב לבוא; ולרגליו נמצאת גתישמנים, שבה בילה ישו עם תלמידיו את הלילה שקדם למאסרו. מפניכֵן הקימו הגוצרים על הר זה — לאחר שהגיעה הנצרות לשלטון — כמה כנסיות ומנזרים: במרומי הה"ז — את כנסיית ה"עליה לשמים" (Ascensio); במקום נמוך יותר — את כנסיית אֶלְיָאוֹנָה (נבנתה ע"י קונסטאנטינוס קיסר בו בזמן שבנה את כנסיית-הקבר ואת כנסיית-המולד בבית-לחם). גם בגתישמנים הוקמה — בתקופה הביזאנטית — כנסייה, שחודשה בימי הצלבנים. לפי המסורת המוסלמית חנה על הה"ז החליף עומר כשקיבל את הודעת הכניעה של ירושלים (638). לרגלי ההר נמצאו קברים חצובים מימי בית ראשון ("קבר בת פרעה") ובית שני ("קבר זכריה", "קבר בני חויר", "יד אבשלום"). מטעם זה נבחרה השלוחה הנזכרת של הה"ז במרוצת-הזמן כמקום-קבורה ליהודי ירושלים; במשך הדורות התפשטו הקברים במעלה

הר-הזיתים, ההר הנשקף על ירושלים מצד מזרח, מעבר לנחל קדרון (ע"ע). מבחינה אורוגראפית הה"ז הוא חלק משלוחה, שיוצאת עליה הר-הצופים (ראס אל-משרף) מקו פרשת-המים הארצית ונמשכת דרומה. לרכס הה"ז שלושה שיאים: אחד בגובה של 826 מ' מעל פניהם — הוא ראש ההר, שעליו הוקמו הבניינים הראשונים של האוניברסיטה העברית ושנקרא — לפי זיהוי מקובל אך מוטעה — בשם "הר-הצופים"; השני (814 מ'), שעליו עומד כיום הבניין של בית-החולים על שם אַוְגוּסְטָה ויקטוריה; על השלישי (816 מ') בנוי הכפר הערבי אטור ("ההר" — כינוי, שמקורו בשמו הארמי של הה"ז — טורא זיתא). בשיא האחרון מסתיים הה"ז, אך שלוחה, שיוצאת ממנו, נמשכת בראס אל-עמוד (752 מ'), השופע אל נחל-קדרון הרומית לכפר השלוח (סלוואן). בגבהו המאפסימאלי נמוך, איפוא, הה"ז מן הפסגה של שכונת רוממה — שיא פרשת-המים בירושלים (829 מ'), אך מאחר שגבהו היחסי מעל נחל-קדרון העמוק הוא 108 מ', הוא נראה כהר גבוה למדי. מבחינה גאולוגית נמצא ההר כולו באיזור הסנוני, ומבחינה פיטוגאוגראפית הוא בתחומי איזור מדבר-יהודה.

במקרא צויין הה"ז מתחילה בשם מעלה-הזיתים (שמ"ב טו, ל), ועל ראש ההר נאמר (שם, שם, לב), שהיה מקום "אשר ישתחוה שם [דוד המלך] לאלהים". קדושה זו של המקום היא שהניעה, כנראה, את שלמה לבנות במות "בהר אשר על-פני ירושלים" (מל"א יא, ז). אך לפי מל"ב כג, יג, נבנו במות אלו "מימין" (כלומר, מדרום) ל"הר המשחית" (הוא הה"ז) — כפי הנראה, בראס אל-עמוד. לפי יחז' יא, כג, נתייחד מקום נכבד לה"ז בחזון אחרית-הימים: כבוד ה' יעלה ויעמוד "על ההר אשר מקדם לעיר". את השם הה"ז בצורתו המקובלת אנו מוצאים לראשונה בזכריה (יד, ד): "ועמדו רגליו ביום ההוא על-הר הזיתים אשר על-פני ירושלים מקדם"; ובהזונו רואה הנביא כיצד נבקע הר זה.

דון, והחברה המלכותית (ז"א האקאדמיה למדעים). מספר התלמידים כ-900.

הֶרְוֵאִים נְטָלִים — Hervaeus Natalis — צורה לאטינית של השם Hervé de Nedellec — (בין 1250 ל-1260, נדלק [ברטיניה] — 1323, נרבוך), תאולוג ופילוסוף צרפתי. הר', נזיר דומיניקני מ-1276, הורה באוניברסיטה הפאריסאית ב-1307—1309. מ-1309 נמנה עם ראשי המיסדר הדומיניקני וב-1318 נבחר לראשו של המיסדר. הר' היה מחשובי התומכים בהכרזה על קדושתו של תומס מאקווינו (ע"ע), וכראש האסכולה התומיסטית בדורו פעל, בעיקר בצרפת ובאיטליה, להסברת השיטה הפילוסופית של אסכולה זו ולהפירה בה ככתורה רשמית של הכנסייה.

ברוחה של ההגות התומיסטית נתחברו כתביו של הר' בתחומי הפילוסופיה התאולוגיה — ביניהם Commentarium in quatuor sententiarum, פירוש על ארבעת ספרי הפסקים של פטרוס לומברדוס (ע"ע), הדנים בעקרונות התאולוגיה הנוצרית (ויניציאה, 1505), Quodlibeta (דיונים חפשיים, 1513), אוסף של תשובות על שאלות פילוסופיות שונות. כן חיבר כתבי-פולמוס אחדים נגד כמה הוגי-דעות דומיניקנים, שסו מן התורה התומיסטית המקורית.

למרות נאמנותו של הר' לאסכולה התומיסטית נקט עמדה שונה משלה ביחס לכמה בעיות פילוסופיות, שהיו שנויות במחלוקת חריפה בזמנו. בשאלת ה"מהות והקיום" (essentia ac existentia) טען הר', בניגוד לתומאס, שמושגים אלה זהים הם ושההבחנה, שאנו נוהגים להבחין ביניהם, אינה של ממש. זיהויים ומיונם של פרטים (principium individuationis), הנעשים על-ידי שכלנו, אינם נובעים, לדעתו, משוני בתומר של הפרטים, כפי שסבר תומאס בעקבותיו של אריסטו, אלא מצורתו המיוחדת של כל פרט ופרט; בהשקפה זו התקרב הר' במידה מרובה לתורת ה"מהויות הזהותיות" (haeccei-tates) של דונס סקוטוס (ע"ע). סטיה מסויימת מן התומיזם נראית אף בעמדתו של הר' ביחס ל"מושגים הכוללים" (universalia), שלדעתו הם בעלי ממשות מסויימת ולא דברים מופשטים, הקיימים בשכל בלבד. הר' רואה בזהות של המושג המופשט עם התופעה המציאותית, המקבלת לו, "התאמה ראלית" (conformitas realis); הוזה אומר, שלא רק ראובן ושמעון קיימים, אלא גם מושג האדם, הכולל את שניהם; מושג זה הוא בעל ממשות מסויימת וקיים במציאות דבר-מה, שמתאים לו בדיוק.

J. B. Hauréau, *Hervé Nedellec, Général des frères précheurs* (in *Histoire littéraire de la France*, 34 [1914], 308-352); F. Ueberweg *Grundriss der Geschichte der Philosophie*, II, 1928¹², 530; A. de Guimaraes, *Hervé Noel* (in *Archivum Fratrum Praedicatorum*, 8 [1938], 5-81); E. Gilson, *La philosophie au moyen-âge*, 1952, 543-544; H. Ludwig, *Die Grundfragen der Sakramentenlehre nach Hervaeus Natalis O. P.*, 1956.

י. ב. ס.

הֶרְוֵאִין, ע"ע מֶרְפִּין וּמֶרְפִּינִים.

הֶרְוֵבִי־שׁוּב (Hrubieszów), עיר בפולניה בפלך לובלין, סמוך לגבול אוקראינה; יושבת על נהר-הוצ'יזה (Huczwa) — פלג שמאלי של הובוג (ע"ע) — כ-6 ק"מ לפני שפכו. מספר תושביה כ-13,000 (1950). הר', המחוזות לרשת מסה"ב של המדינה, משמשת מרכז לסביבה חקלאית.

המדרון עד לפסגה, בסוף המאה ה-19 הקימו הרוסים במורד ההר את כנסיית גת-שמנים, ובפסגת א-טור — מנזר עם מגדל; וילהלם II, קיסר גרמניה, הקים על הפסגה השניה של הה"ז — לאחר שביקר בירושלים ב-1899 — אכסניה לעולי-רגל על שם ויקטוריה-אוגוסטה, והאנגלי סר ג'ון גרי היל הקים על הפסגה השלישית ("הר-הצופים") בית, שלאחר מכן נרכש ע"י האוניברסיטה העברית ושימש אחד ממכוני-בימי מלחמת-העצמאות הישראלית נשאר בנייני האוניבר-סיטה בידי ישראל, כשהם מוקפים שטח מוחזק בידי הערבים; מצב זה הוקפא בהסכמי שביתת-הנשק וגרם לחיכוכים ותקריות. כן ניזוקו ע"י הערבים המצבות בבתי-הקברות היהודיים שבהה"ז, שאף הם לא נכללו בתחומה של ישראל.

י. פרס, אנציקלופדיה ארץ-ישראל, ב', עמ' 207; ספר ירושלים, בעריכת מ. אבריונה, כרך א', תשט"ז; L. H. Vincent - F. M. Abel, *Jérusalem nouvelle*, 1912, II, 3; G. Dalman, *Jerusalem u. s. Gelände*, 1930, 25-55; F. M. Abel, *Géographie de la Palestine*, 1933, I, 372-4.

מ. א. י.

הַרְהִימְלִין (ארמית: טור מלכא), מחוז הררי ביהודה. לפי התלמוד הירושלמי (שביעית, פ"ט, ה"ב), הקובע: "איזהו הר ביהודה, זה הר המלך, יש לזהות, כנראה, את הה"מ עם הטופארכיה ארנינה ("ההר") — כלומר, פלך ירושלים בימי החשמונאים. גבולותיו המקוריים של הה"מ נמשכו, אפוא, מגבעת-שואל בצפון עד ברכות-שלמה בדרום, ומקריית-יערים במערב עד מעלה-אדומים במזרח. המלה "מלך" שבשם הה"מ מרמזת, כנראה, למלכים מבית-חשמונאי — מימי ינאי אלכסנדר ואילך. בתחומי הה"מ היו שדות וגינות-ירק, וממנו היו מביאים גוזלות לבית-המקדש. לאחר שנחרבו ישובי המחוז בומן מלחמת-ברכוכבא, צורף הה"מ לתחומה של איליה קאפיטולינה, תושביו היהודיים גורשו ממנה והתוצרת, שהוסיף לספק לקיסריה, נחשבה בתוצרת של גויים, שהיא פטורה ממעשרות. בספרות התלמודית המאוחרת ניטשטשו המושגים על תחומי של הה"מ: ייחסו לו כפרים, שמקומם היה במחוז בית-גוברין (כפר ביש, כפר שחלים), וכן נמסרו מספרים אגדיים על מספר העיררות, שנמצאו בו ("ששים רבוא", "אלפים"), ועל מספר התושבים, שהיו בכל אחת מהן (ב' גטין, נ"ז, ע"א; איכה רבתי, ב', ה'; תנחומא, ויקרא, ז').

ש. קליין, ארץ יהודה, תרצ"ט, 229-247; י. פרס, אנציקלופדיה ארץ-ישראל, ע"ע.

הַרְוֵ (Harrow), פרבר בצפון-מערבה של לונדון, כ-19 ק"מ ממרכז-העיר, ובו כ-214,000 נפש (1959). שמו השלם הוא H. on the Hill — "הרו על הגבעה", כי היישוב התחיל כאן, במאה ה-11, על גבעה, בגובה של 66 מ' מעל למישור. הרו מפורסמת במוסד החינוכי שבה, ב"ס תיכון עם פנימיה, הנחשב, בצד ביה"ס באיטן (ע"ע), כאחד משני "בתי-הספר הציבוריים" (public schools) המשובחים ביותר באנגליה. חונכו בו כמה מגדולי בריטניה: לורד פלמרסטון, לורד פירזן, ר. ב. שרידן, רוברט פיל, גולדוורת' וינסטון צ'רצ'יל ועוד. היסוד לביה"ס הונח ב-1571 בעל-אחוזות בסביבה, ג'ון ליאון (Lyon), שהקדיש לו את רוב הוננו. ב-1611 הוקם הבניין הראשון של המוסד. ב-1660 התחיל המוסד מקבל תלמידים מחוץ להרו, ובשבילם הוקמה פנימיה. חברי הוועד המפקח של ביה"ס נבחרים על-ידי יו"ר בית הלורדים, האוניברסיטות של אוקספורד, קיימברידג' ולוני-

שאת תוצרתה היא מעבדת (טחינת קמח, יבוש עולש לתעשיית ציקוריה), וכן היא מייצרת לבנים, סבון ומתקנים. הר' היתה אחוזתו של הסופר והרפורמאטור החברותי סטני סלו סטשיץ (ע"ע).

דיעות ראשונות על ישוב יהודי בהר' נשתמרו מ-1444. היהודים מיכאל ובנו יהודה מהר', שהיו ספקים בתצורה-מלך, קיבלו ב-1456 מן המלך קאז'ימ'יז זיפיון לסחור, ללא תשלום מכס, ביין ובסחודות שונות. יהודים אחרים היו ב-1493—1496 חוכרי המכס המלכותי בתחנות-המכס בהר', בלובלין, בחלם, בפּלז, בלבוב ובפודוליה.

המלך סטפן בטורי (ע"ע) העניק ב-1578 ליהודי-הר' כתב-קיום, שלפיו הותר להם לגור בכל חלקי העיר, לעסוק בכל משלח-היד, שנהגו לעסוק בהם, ולהקים בית-כנסת. באותה שנה קיבל היהודי אברהם את החכירה העירונית של י"ש. לפי הסכם עם כמורת-העיר מ-1678 נתחייבו יהודי-הר' לשלם לכנסיה הטלים שנתיים מיוחדים. בזמן גזירות ת"ח ות"ט היתה גם הר' בין הקהילות שנפגעו ע"י הכנפיות של חמילניצקי, וב-1672 נפגעה שוב ע"י פלישות הטאטארים. בדליקה, שפרצה בהר' ב-1736, נשרפו 27 בתים יהודיים ובית-הכנסת הקטן.

ב-1725 שילמו יהודי-הר' מס-גולגולת בשיעור של 2,260 זהובים. ב-1728 — 3,000 זה, וב-1758 — 872 זה, כמה מרבני-הר' ופרנסיה השתתפו בוועד ארבע ארצות.

עיסוקם העיקרי של יהודי-הר' היה המסחר בתוצרת חקלאית. בתחילת שנות ה-60 של המאה ה-19 נתערער מצבם הכלכלי של יהודי-הר' כשהוקם בעיר, ביזמתה של האגודה החקלאית הפולנית בווארשה בראשותו של הרזון זאמיסקי, מוסד שנועד לרבו בידיו את המסחר בתוצרת חקלאית ולהוציא באופן זה את היהודים ממסחר זה. כרם מוסד זה נתבטל לאחר שנים אחדות.

ב-1765 היה מספר היהודים בהר' 1,023, מהם 709 בעיר עצמה ו-314 — 51 כפרים סמוכים לה, שתושביהם היהודיים היו מסונפים לקהילה. ב-1856 היה מספרם 3,276, וב-1897 — 5,352 (בתוך אוכלוסיה כללית של 10,636 נפש) וב-1921 — 5,679 (בתוך אוכלוסיה של 9,568). במחוז-הר' ישבו באותה שנה 13,697 יהודים בתוך אוכלוסיה כללית של 103,841 נפש. כשהגיעו הגרמנים, בתחילת מלחמת-העולם II, להר', הכריחו 700 מיהודי העיר לתצות את הבוג, ששימש גבול בין השטח הפולני, שהיה כבוש ע"י הצבא הגרמני, לזה שהיה כבוש ע"י הצבא הרוסי. הרוסים שעל הגדה המזרחית של הבוג החזירו אותם בכוח, ובדרכם חזרה עליפני הנהר והרגו הרבה מן היהודים ע"י המשמרות הגרמניים. באביב 1942 נשלחו יהודי הר' למחנה-ההשמדה בבלזן. לפי מקורות גר-מניים רשמיים ישבו בהר' בערב השואה 6,690 יהודים.

בהר' נולד המאתמטיקן היהודי אברהם יעקב שטרן (ע"ע).

י. הילפריץ, פנסק ועד ארבע ארצות, תש"ה; ב. יגובר, אדם בעירו, תש"ו; M. Baliński - T. Lipiński, *Starożytna Polska*, II, 1843; J. Kleczyński - F. Kluczycki, *Liczba Głównych Żydowskich w Koronie z Taryf r. 1765*, 1898; M. Ber-son, *Dyplomatarjusz (1388-1782)*, 1910, Nr 183, 389; J. Schipper, *Studia nad stosunkami Gospodarczymi Żydów w Polsce podczas Średniowiecza*, 1911; A. Krzyżanowski - K. Kumaniecki, *Statystyka Polski*, 1915; J. Schipper, *Dzieje handlu Żydowskiego na ziemiach Polskich*, 1937. ג. מ. ג.

הַרְוֹג, גְּאֹרְג — Georg Herwegh — 1817, שטוטגארט — 1875, בְּדֶן-בְּדֶן), משורר גרמני, השתתף בכתב-העת „אירופה“ בשטוטגארט (נוסד 1835) והוכרח להימלט לשווייץ (1839) משום דעותיו המהפכניות. דעות אלו ביטא בשני כרכי-שיריו, *Gedichte eines Lebendigen* („שיריו של חי“), 1841/43, 1844, שנקראו הרבה, הלהיכו את הרוחות ותרמו לטיפוח הלך-הרוח המהפכני בגר-מניה. נישואיו עם בתו של באנקאי יהודי הבר-טיחו לו עצמאות כלכי-לית ואיפשרו לו לחיות כראות-עיניו, הר' הירבה לשבת בפאריס. באפריל 1848 ערך פלישה מפא-ריס למדינת באדן בראש גדוד-פועלים גרמני-צר-פתי, אך הובס וחזר לפא-ריס. בשנת 1866 קיבל חנינה והותר לו להתיישב



נאורג הרונג

בבאדן-באדן. — שירתו של הר' מצטיינת בביקורת לגלגנית ועוקצנית ובהברקות רעיוניות וסגנוניות, בנוסח של היינה (המוכיר בכמה משיריו את הר' תחילה מתוך חיבה ולסוף מתוך זלזול) וכן בליטוש טכני, שקיבל מפּלָטֶן (ע"ע). הר' החליף מכתבים מלאים עניין עם פ. לָסֶל, ותרגם לגרמנית את כל כתביו של לֶמְרֵטֶן (יצאו מ-1839 ואילך). אחר מותו נתפרסמו „שירים חדשים“ שלו (1877). — כל כתביו יצאו ב-1909 ב-3 כרכים.

J. Scherr, G. H., 1848; V. Fleury, *Le poète G. H.*, 1911; E. Baldinger, G. H., *Die Gedankenwelt der Gedichte eines Lebendigen*, 1917; B. Kaiser, *Der Freiheit eine Gasse*, 1947; G. Wilson, *A Critical Introduction to the Later Lyric Poetry*, 1948.

ס. ג.

הַרְוֹגִיט (Harrogate), עיר באנגליה, כ-21 ק"מ מצפון ללידז (ע"ע). מספר תושביה כ-50,000 (1951). הר' ידועה במעיינות-המרפא שבה (מי-מלח, גפרית ותחמוצת-כרזל). גם אקלימה נוח למתרפאים. היא מורכבת מהר' העליונה (High) והתחתונה (Low H.). שמתחילה היו ישובים נפרדים. הערך הרפואי של המעיינות נתגלה ב-1596, ומאז הוקמו כאן בתי-מרפא ובתי-מרפא, שהם מן הטובים בכריטיניה. — בהר' קהילה יהודית, שמונה כ-300 נפש (1959).

הַרְוֹגִיט־מְלֻכּוֹת, באגדה — קדושים, שנהרגו ע"י הרומיים, ביחוד בצירוף: „עשרה ה"מ" — בכמה מדרשים מאוחרים — כגון בפיוט „אלה אזכרה“ — מסופר, שקיסר-רומי החליט להרוג עשרה חכמים גדולים מישראל כנגד עשרת בני-יעקב, שמכרו את יוסף, לאחר שאחד מן החכמים הללז עלה למרום ושמע, שגזירה היא מן השמים ואין לבטלה, קיבלו עליהם הנדונים את הדין ובפקודת הקיסר הומתו — זה אחר זה, תוך פרק-זמן קצר — בעינויים קשים ובמיתות משר-נות. עם קדושים אלה נמנים חכמים כר' עקיבא ור' חנינא בן-טרדיון, שכפי המסופר עליהם במקורות תנאיים, עזנו והומתו בימי גזירות-הדריינוס. אך במקורות הקדומים אין זכר לגר-דין קיבוצי על תבונה של חכמים (ובהלכה מציין המונח ה"מ: מזמתיים בפקודת מלך מישראל [סנה' מ"ה ב']). באיכה

הפיוט, א' תרפ"ה, 196, 343; ש. קרויס, עשרה הרוגים מלכות, השלח מ"ד (תרס"ה), 10-22, 106-117, 221-233; ב. קלאר, מגילת אחימעץ, תש"ד, קמ"ח-קמ"ט; ש. ייבין, מלחמת בר-כוכבא, תש"ו, קי"ט ואילך; צונץ-אלבק, הדרשות בישראל, תש"ו, 66, 312-314 (שם רשומים כל המקורות); ש. קרויס, מצודה ה-ר', תש"ה, 216-227; ג. אלון, תולדות היהודים בא"י בתקופת המשנה והתלמוד, א' תשי"ג, 260 ואילך; ב' תשט"ז, 11 ואילך; י. בער, ספר אסף, תשי"ג, 135; הג"ל, ישראל בעמים, תשט"ו, 107; א. א. אורבך, בעלי התוספות, תשט"ו, 311-312; הג"ל, ספר היובל לבער, תשכ"א, 48-68; י. כץ, בין יהודים לגויים, תשכ"א, 91-92; L. Zunz, *Die synagogale Poesie des Mittelalters*, 1920, 139 ff.; N. Wahrman, *Zur Frage der "Zehn Märtyrer"* (in *MGWJ*, LXXVIII [1934], 575-580); L. Finkelstein, *The Ten Martyrs* (in *Essays and Studies in Memory of L. R. Miller*, 1938, 29-55); S. Zeitlin, *The Legend of the Ten Martyrs and its Apocalyptic Origins* (in *JQR*, XXXVI [1945], 1-16); G. Scholem, *Major Trends in Jewish Mysticism*, 1954³, 51, מ. ד. ה.

הַרְדוֹטוֹס — Ἡρόδοτος, בלאט' Herodotus — (484 לפסה"ג, האליקארנאסוס — 425, תוריאוי[?]), היסטוריון יווני. משום התערבותו במלחמה הפנימית נגד ליגדאמיס, הטיראן של עיר-מולדתו, הוכרח לעזוב את האליקארנאסוס כשהיה בן 20. מאז עד שנת 447 הירבה לסייר בארצות שונות (ר' למטה). ב-446—445 לפסה"ג ביקר באתונה, ומגעו ומשאו עם גדולי הרוח והמדינה כאן השפיעו השפעה ניפרת על תפיסתו ההיסטורית. ב-444 לפסה"ג הצטרף לקבוצת האתור-נאים, שהלכו לתוריאוי שבאיטליה הדרומית כדי לייסד שם מושבה, אך קרוב לוודאי, שביקר שוב באתונה ב-432. יש מקום להניח, שהר' מת לתוריאוי בשנים הראשונות של המלחמה הפלופונסית.

במסעותיו בשנות 464—447 ביקר הר' באסיה הקטנה.



הרודוטוס. המוזיאון הקאפיטוליני, רומא

רבתי (ב', ב') נמנים לראשונה עשרה חכמים שנהרגו, בלא תוספת הפינאי, "של מלכות" ובלא תיאור ההריגה; בשיהש"ר (ח', ט') ובבבלי (סוטה, מ"ח, ב'; ב"ב, י', ב') בא לראשונה הכינוי ה"מ כמציין קדושים מתקופת בר-כוכבא. אך בלא קשר למספר עשרה. אגדת ה"עשרה" מצויה לראשונה ב"היכלות רבתי", שנתחבר בחוגם של "בעלי-המרכבה" — חוג, שבו אף נוצרו, בזמן מאוחר יותר, המדרשים על עשרת ה"ה"מ, שבהם בא סיפורי-המעשה המפורט על עינוייהם של הגדונים קודם מיתתם.

הנוסחאות השונים של האגדה סותרים זה את זה בפרטים שונים ואינם מתיישבים עם הידיעות ההיסטוריות. הכלולות במקורות קדומים (למשל, תיאור הריגתו של ר' יהודה בן-בבא הוא בניגוד למסורת הקדומה, שלפיה נהרג על-ידי חיילים רומיים לאחר שסמך תלמידים בין אושא לשפרעם [סנה', י"ד, א']). כמעט בכל המקורות — לרבות איכ"ר — אין אחדות-דעות בשאלת זיהוים של עשרת ה"ה"מ, ורק קצתם של השמות חוזרים בכל הרשימות המפורטות, ואף החכמים הנזכרים בכלן אינם בני זמן אחד. הגאונים כבר לא יכלו לקבל את האגדה כלשונה (ר' הנוסחאות השונים באיגרת דב שרירא גאון, מהד' ב. מ. לוי, 74—75), ומקצתם של רושמי-הדרשומות היהודיים במאה ה-16, כגון ר' אברהם זכות (ס' יוחסין, ל"ו, א'), ר' גדליה אבן יחיא (שלשלת הקבלה, ל', א') ור' דוד גנו (צמח דוד לשנת ג' אלפים תתכ"ח), שתהו על בעיית מהימנותה ההיסטורית, הגיעו לכלל דעה, שאין האגדה מתאמת למציאות ההיסטורית («ולא נהרגו כל החכמים ההם זולתי קצת הכתובים בגמרא» — שלשלת הקבלה). קרובה לכך היא גם דעת המחקר בימינו, לאחר שנסייגותיהם של כמה חוקרים ליישב את האגדה עם העובדות ההיסטוריות לא הביאו לידי פתרון מניח את הדעת. מסתבר, שמעשי קידושי-השם של המומתים השונים בימי גזירות-השמד שימשו נושאים לאגדות שונות. במשך הדורות ניטשטשו התחומים בין הסיפורים על המעשים שאירעו בימי הדרייננוס לבין מסורות ברבר הרוגים בדור החורבן ובימי טריינוס, והמסורות השונות נצטרפו זו לזו. הניקה לתורת-הסוד של כמה מן ההרוגים, שתפסו מקום חשוב בעולמם של בעלי ספרות-ההיכלות, הביאה את חוגי בעלי-המרכבה לידי יצירת האגדה המאוחרת. שנכנסה למדרשי-האגדה המאוחרים (ביה"ב הוסיפיה מעתיקים גם לכמה כתב-יד של מדרשי-אגדה קדומים) ומר"א הקליר ואילך — גם לפיוט. שניים מפיוטים אלה — «אלה אזכרה» (שבמחזור יוה"כ פ) ו«ארני הלכנון אדירי התורה» (שבקינות לתשעה באב) — נתפרסמו ביותר.

אגדת עשרה ה"מ איחדה, איפוא, ברוחה של תורת-הסוד מאורעות שונים מתוך טשטוש הרקע הראלי שלהם. בלא שיוצרה נתכוונו לכך בברור, נמצאו נותנים בידי הדורות שבאו אחריהם יצירה אפית, שמילאה תפקיד גדול בחייהם של היהודים. בעולם של גזירות ושמדות ומעשים של קידוש-השם העמידה אגדת עשרה ה"מ לעיניהם של הנדכאים והנרדפים את דמויותיהם הנעלות של גדולי החכמים, שהומתו בעינויים נוראים והצדיקו עליהם את הדין באהבה. ביחוד מימי מסע-הצלב הראשון ואילך ניכרת נטיה ברורה לראות בה"מ הקדומים מופת לבני-הדור, שקידשו את השם, ואף הללו כונו ה"מ. עשרת ה"מ נעשו, בצידם של חנה ושבעת בניה, אבות-טיפוס למארטירולוגיה היהודית.

גרץ-שפ"ד, דברי ימי ישראל, ב, תרנ"ג, 257-260; י. דרנבורג, משא ארץ ישראל, תרנ"ג, 228; ב. ז. בכר, אגדות התנאים, כרך א', חלק ב', תרפ"א, 2, 21-24; י. דודין, אוצר השירה

ה'ר' כהיסטוריון. המקורות, שעליהם ביסס הר' את סיפורו, הם משלושה סוגים: מסורות שבעל-פה, שרידים ארכאולוגיים ומסורות שבכתב. דומה, שעפ"ר היו המסורות שבעל-פה, שהסתמך עליהן, מסורות עממיות, שהיו רווחות במקומות, שבהם ביקר בדרך מסעיו. מה שראה בעיניו שלו שימש לו להבהרתן של מסורות אלו ולהרחבתן: הפיראמי-דות של מצרים, קברות-המלכים בבבל, אספיה-העתיקות במקדשים שונים, ואף שדות-הקרב ביוון גופה. הר' גם שלט שליטה גמורה בספרות היוונית, שקדמה לו — מן האפוס של הומורוס (ע"ע) עד הפיוטים המאוחרים יותר, ועד חיבוריהם של ה"לוגוגרפים" (ע"ע). סוג-משנה חשוב במסורות שבכתב, שהשתמש בהן, היו הכתובות והתעודות: הר' מביא בחיבורו כתובות לא מועטות, הן יווניות והן פרסיות, וכמה פרקים בסיפורו — למשל, תיאור התיקונים האדמיניסטרטיביים של דרוש ותיאור "דרך המלך" (III, 89 sqq.; V, 52) — מבוססים על תעודות פרסיות רשמיות.

וזה הכלל, שקובע הר' לגבי מקורותיו: "חובתי למסור מה שמספרים, אך אין זה מחובתי כלל וכלל להאמין בכך, ודברי אלה כוחם יפה לגבי כל החיבור שלי" (VII, 152). אין הר' נמנע כליל מבקשת האמת ע"י חקירה דרישה; לפעמים הוא שוקל ומעריך, מבקר את המסופר ומרמז על הגרסה הנראית לו בין הגרסות הסותרות; אעפ"כ רק במקרים נדירים מברר הוא את האמת ההיסטורית עד יסודה. המיספרים, שאנו מוצאים בחיבורו בנוגע לגדלו של צבא-הפלישה הפרסי, יש בהם כדי להדגים את יחסו של הר' להערכת עובדות היסטוריות כהווייתן. לפי חישוביו עלו על יוון שני מיליון ומאה אלף לוחמים, וכמספר הזה חילות-עזר ובני-לוויה; ועליהם נוסף חיל-הים הפרסי, שמנה למעלה מתיצי מיליון איש. לאמיתו של דבר, מבחינת האפשרויות של אספקה ותחבורה במאה ה-5 לפסה"ג, אין לשער כלל, שצבא-הפלישה עלה על 300—400 אלף איש.

כללו של דבר: משלושת השלבים, שהיסטוריון חייב לעברם — איסוף חומר-המקורות, מינון ובדיקתו לשם בירור האמת ההיסטורית — עבר הר' בהצלחה את שני השלבים הראשונים; לעומת זה לא הצליח בשלב השלישי אלא במידה מוגבלת בלבד, אע"פ שססיותו מדרד-האמת לא נבעו בדרך כלל מעמדה משוחדת כלפי המאורעות והמקורות. רוח האוב-ייקטיוויזי אופפת את כל יצירתו. אמנם המלחמה בין יוון ופרס היא בעיניו מלחמה בין החירות והעבדות, וסדר-החיים החפשים ב"פוליס" היוונית נעלים בעיניו לאין שיעור מאורח-החיים, שהיה נהוג בפרס; אעפ"כ היה יחסו אל הפרסים, ואל הלא-יוונים בכלל, מתוסר-פניות ביסודו. הוא מעריך את אהבת-האמת של הפרסים ואת מידת-הנאמנות שלהם, מעלה על נס את התבונה המדינית של כמה משליטי-פרס, ואת סיבת כשלונם של הפרסים הוא רואה לא בהעדר של אומץ וגבורה, אלא בהעדר משמעת ובנשקם, שנפל בערכו מן הנשק הכבד של היוונים. ביחסו למצרים — "החכמים בבני-האדם" — ובשאלת ההערכה של השפעת תרבות-מצרים על תרבות יוון ודתה אף מגוים הר' ביותר לטובת המצרים.

ההתרחשות ההיסטורית היא, לפי תפיסתו של הר', פרי של שני גורמים: אנושי ואלוהי. את סיבותיהם של המאורעות ההיסטוריים הגדולים הוא רואה ברצונו של השליט, ורק במקרים מועטים מוצאים אנו אצלו הסבר, שאינו נעוץ בגורם אישי. אולם רצונו של שליט, אף האדיר והגדול שבמלכי-

סקיטיה, תראקיה, האיים שבצפון הים האיגאי, ארס-נהריים, בבל ופרס המערבית, שבה הגיע, כנראה, עד לשושן. כן תר את חופיה של ארץ-ישראל, עבר את מצרים לארכה ולרחבה וכמה מארצות אפריקה הצפונית (קירנאיקה, לוב). במערבו של העולם היווני — איטליה הדרומית וסיציליה — סייר הר', כפי שיש לשער, בשנות ישיבתו בתוריאוי. כמרכן נהירים היו לו שבייליה של יוון היבשתית, ממוקדון עד הפלופונסוס. במסעותיו אלה אסף הר' את עיקר החומר לחיבורו ההיסטורי הגדול.

ההיסטוריה של הר', חיבורו של הר' כבר ידוע היה ברבים 425, שהרי אריסטופנס (ע"ע) מרמז עליו ב"אכרנס" (חרוז 513 ואילך) — מחזה, שנכתב באותה שנה. החיבור מחולק לתשעה ספרים, שכל אחד מהם נקרא על שמה של אחת מן המוסות (ע"ע). "זהו תיאור חקירותיו של הרודוטוס מהאליקארנאסוס" — כך פותח הספר — "כדי שלא ימחו במרוצת-הזמן מפעלי בני-האדם, ולא ישארו ללא זכר מעשיהם הגדולים והמפליאים, הן אלה שעשו היוונים והן אלה של הברבראים, וביחוד סיבותיהן של המלחמות שנלחמו אלה באלה". לאחר שהוא סוקר בקיצור את מעשי-האיבה בין היוונים ועמי-אסיה, כפי שהיו ידועים לו לפי מסורות אגדיות, פותח הר' את סיפורו בשלטונו של קרויסוס (ע"ע), מלך לודיה — הראשון, שהכניע את היוונים באסיה הקטנה. מכאן עובר הר' לכיבושיו של פורש בלודיה וערי-יוניה ולתיאור עלייתה של האימפריה הפרסית, שבו משובצות ידיעות על בבל ומדי, ועם זה לתיאור מנהגיהם של הפרסים. מכאן ואילך עומדת פרס במרכז סיפורו של הר' עד שתוף לדותיה מתמנגות עם תולדות-יוון בתקופת המאבק הגדול בין פרס ויוון בתחילת המאה ה-5 לפסה"ג. אחד מן המעשים הראשונים של כנבוזי בן פורש לאחר שעלה על כיסא-המלכות של פרס היה כיבושה של מצרים, ולתיאורה של מצרים מוקדש כל הספר השני. הספר שלאחר זה נועד בעיקרו לתיאור עלייתו של דרוש על כס-המלכות של פרס ולאירגונה מחדש של האימפריה הפרסית על-ידיו. כרוך בסיפור על מסע-הכיבושים של דרוש בסקיטיה, שהוא עיקרו של הספר הרביעי, התיאור המקיף, שנותן הר' מן האיזור של רוסיה הדרומית ותושביו; ובדומה לזה הוא מתאר — אגב הרצאת תולדות המסע הפרסי נגד לוב — את לוב, תולדותיה ואורח-חיהם של תושביה. מרידתם של היוונים ביניה בשל-טון הפרסי היא הנושא הראשי של הספר החמישי, בעוד שמסע-הנקמה של דרוש נגד אתונה וארטריאה, שתמכו במורדים, ונצחונם של האתונאים בקרב מאראתון עומדים במרכזו של הספר השישי. שלושת הספרים האחרונים של ה"היסטוריה" מתארים את המאבק בין ערי-יוון ובין הפולש הפרסי. הספר השביעי מתאר את הכנותיו של פסרפסס, יורשו של דרוש, למסע נגד יוון, את כיבושה של יוון הצפונית ע"י הפרסים ואת מלחמת-הגבורה של לאונידאס ושלוש-מאות אנשי-חילו הספארטנים, שנפלו בהגנתם על מעבר התרמופילי. על נצחונם של היוונים בקרב הימי על-יד סאלאמיס מספר הספר השמיני, ואילו תיאורי נצחונותיהם של היוונים בקרב על-יד פלאטיאי ובמלחמת-הים על-יד מיקלי משלימים (בספר ט') את תיאור המאבק בין אסיה ואירופה, שנסתיים בחבוסתה הגמורה של פרס. זוהי המסגרת הכללית של החיבור, המתובל באנקדוטות ואפיוזות, שמשלכות כאילו דרך-אגב במהלך הסיפור ההיסטורי ובתיאורי הארצות השונות ומנהגיהן.

אך בהשפעתם של דברי הלשנה והסתה מצד אגריפאס, הוגלה אנטיפאס ללונדונוס שבגאליה ורכושו הוחרם לאוצר-הקיסר. הר' הלכה בגולה אחר בעלה, אע"פ שהקיסר התיר לה לחזור לביתה.

יוסף בן מתתיהו, קדמוניות היהודים, י"ח; מתיא, י"ד, ג' ואילך; מרקוס, ו', י"ז ואילך; לוקאס, ג', י"ט ואילך; י. קלוזנר, היסטוריה של הבית השני, ד' (תשי"ט), 193 ואילך; E. Schürer, *GJV*, I (1901), 435 ff.

הַרְוֹדִיּוֹן (Ἡρώδιον), 1. בימי בית שני — מבצר ביהודה, במרחק של 60 ריס (11 ק"מ בקירוב) מדרום לירושלים, בקירבת תקוע (ע"ע). המבצר נבנה ע"י הורדוס (ע"ע) במקום שהדף בו, בשנת 40 לפסה"ג, את הרודפים אחריו כשברח מירושלים למצדה; וכאן אף נקבר הורדוס ברוב פאר (קדמוניות, י"ו, 199; מלחמות, א', 673). לדברי יוסף בן-מתתיהו, נבנה המבצר על גבעה טבעית, שעליה ערמו שכבת-עפר. חומתו של המבצר, שאליו היו עולים ב-200 מדרגות-שיש, היתה בנויה בצורת מעגל, ובה נקבעו מגדלים, עגולים אף הם; מפנים לחומה היו כמה ארמונות. לרגלי ההר הוקם ישוב, שקיבל את מימיו מברכות-שלמה על-ידי אמת-מים, שעברה באפיקו של נחל טחונה (קדמוניות, י"ד, 360; ט"ו, 323—325; מלחמות, א', 265, 419 ואילך; ד', 518). הר' זוהתה עם ג'בל פורידים — גבעה מלאכותית, 4 ק"מ דרומית-מזרחית מבית-לחם, שנראית מרחוק כחרוט קטוע. בתצלומי-אוויר עדיין נראים השרידים של החומה והמגדלים, המדרגות והבניינים, שעמדו לרגלי המבצר, בהתאם לתיאורו של יוסף בן-מתתיהו. הר', ששימשה גם כמרכז של טופארכיה (מלחמות, ג', 55; פליניוס, ה' ט"ו), היתה אחד מן המבצרים האחרונים, שנשארו בידי הקנאים בזמן המלחמה הראשונה של היהודים ברומיים (מלחמות, ד', 555); היא נכנעה לאחרונים (לנציב לוקיוס באסוס) ומימה אחר חורבן ירר שלים (מלחמות, ז', 163). המקום נעזב לאחר מכן, אך עדיין היה ידוע בתקופה הביזאנטית (ר' תמונה בכרך ארץ-ישראל, עמ' 369—370).

2. מבצר בגבולות ערביה; נזכר במלח' א', 419. אך מקומו אינו ידוע.

C. Schick, *ZDPV*, 1880, 88—99; A. Alt, *PJB*, 1928, 18.

מ. א. י.

הַרְוֹדִיּוֹנִים (Ἡρωδιανός), היסטוריון יווני במאה 3 לסה"ג הר' היה לפי מוצאו טורי, ובתחילת המאה ה-3 שימש ברומי בתפקידים נמוכים באדמיניסטרציה הקיסרית. כשישב ברומי כתב ביוזנית את ספרו: „ההיסטוריה אחר מלכות מרקוס“, שהקיפה את פרק-הזמן ממותו של מרקוס אַוְרֵלִיּוֹס (ע"ע) עד גֹרְדִיאַנוֹס III (180—238 לסה"ג). דרך-הרצאתו מושפעת מן השיטה הביזאנטית, שהיתה רווחת בהיסטוריוגרפיה בזמנו (צירוף של מיסר-השפל לתיאור המאורעות) וסגנונו הוא סגנון רטורי מובהק. הר' רואה בעיקר את הצדדים החיצונים של המאורעות, אך כצד-ראיה הוא מקור ראשוני לידיעת ההיסטוריה הרומית בימיו. דבריו על התקופה שלאחר אלכסנדר טרוֹס (ע"ע) שימשו מקור לביזאנטים קדומים אחרים.

הר' מגלה מידה מסויימת של שיפוט עצמאי בהערכתם של מאורעות זמנו, אך בראש וראשונה הוא נציגן של השכבות העליונות, ומכאן יחסו השלילי לקרקלה (ע"ע) וההטעמה המיוחדת, שהוא מטעים את ירידת המעמד הרכושני

תבל, לעולם אינו העילה היחידה — ואף לא העיקרית — של ההתרחשות ההיסטורית. רצון-האלים הוא השולט בכל ההיסטוריה האנושית, וחייה-האדם אינם אלא תולדות החטא והעונש הבלתי-יגמע. הבא על החטא מידי האלים, מסעו של כֶּרְפֶּסס נגד יוון לא היה אלא חטא-התנשאות („היבריס“) מצד המלך הגדול, ותבוסתו לא היתה אלא עונש שבא לו מידי האלים. עונש אלוהי על חטא אנושי וקנאת האלים בשליטים הגדולים ונקמתם מן האחרונים על התנשאותם בגדולתם ובכוחם, אף כשהללו לא נכשלו בשום חטא אחר — אלה הם הצירים, שעליהם סובבת העלילה ההיסטורית, לפי הר'.

נטייתו להסבר תאולוגי של המאורעות, שהוא פוגע בהסבר הטבעי של ההשתלשלות ההיסטורית, בדומה להעדר גישה ביקורתית אמיתית מצידו למקורות, לא היה בה כדי לבטל את חשיבות חיבורו מצד עצמו ומצד תרומתו להתפתחות הספרות ההיסטורית בכללה. הר' היה הראשון, שהתעלה על כותבי הכרוניקות המקומיות והגיש לקוראיו מערכת-מאורעות רחבה וכוללת, וע"י כך יצר היסטוריה אוניוורסאלית.

נטייתו היתרה של הר' לספר סיפורי-מעשיות ואנקדוטות היתה אחד מיתרונותיו הגדולים כסופר. אחדים מסיפוריו של הר' — כגון „סולון וקרויסוס“, „טבעתו של פוליקראטס“, „חתניה של אגאריסט“ (I, 28 sqq.; III, 39 sqq.; VI, 126) — סופרו בעקבותיו פעמים הרבה בספרויות-העולם — בשיר, במחזה ובפרוזה. בסגנונו הקל והבהיר ובתיאוריו, הרצופים הומור ורוח טובה, הוא בראש וראשונה „מספר סיפורים“, ובזכות כשרון סיפורי זה של הר' היתה „היסטוריה“ שלו אחד מן הספרים המלבבים ביותר של הספרות העתיקה.

כתבי הר' ניתרגמו לעברית מיוזנית בצירוף מבוא והערות ע"י אלכסנדר שור (2 כרכים, תרצ"ה—תרצ"ו).

C. Hude, *Herodoti Historiae* (מהדורה חדשה), 1948; A. Hauvette, *Hérodote, historien des guerres médiques*, 1894; F. Jacoby, *Herodotos* (in P-W, RE, Suppl. II, 1913); W. W. How - J. Wells, *A Commentary on Herodotus*, I-II, 1928; J. L. Myres, *Herodotus*, 1953.

א. פו.

הַרְוֹדִיָּאִים (Ἡρωδιάδαι), בתו של אריסטובולוס, שהיה בנם של הורדוס (ע"ע) המלך ומרים החשמונאית (ע"ע). הר' היתה נשואה להורדוס, בנם של הורדוס המלך ומרים השניה, וממנו נולדה לה בת בשם שלום. בשנת 41 לסה"ג לערך נפרדה הר' מבעלה ונישאה להורדוס אנטיפאס — אחיו של בעלה הראשון. גישוואים אלה עוררו רוגז בעם משום האיסור החל, לפי דיני-ישראל, על גישוואים עם גרושת האת. בראש המוקיעים את מעשהו זה של אנטיפאס עמד יוחנן המטביל. אנטיפאס תפס את יוחנן, כלא אותו במכוור שבעבר-הירדן, ולאחר זמן מה ציווה לכרות את ראשו. נראה, שסיבה להריגתו של יוחנן שימש גם הפחד מפני התנועה המשיחית. שיוחנן עורר בעם. הסיפור המזבא בברית החדשה, שלפיו הרג אנטיפאס את יוחנן מתוך מילוי רצון בתה הקטנה של הר' מבעלה הראשון, שביקשה ממנו את ראשו של המטיף (היא היטיבה לרקוד ביום-הולדתו של אנטיפאס, והלה הבטיח לה שימלא כל משאלה שתביע), מחוסר יסוד היסטורי.

לאחר שהוכתר אגריפאס I כמלך השפיעה הר' על בעלה, שילך גם הוא לרומי לבקש לו כתר-מלכות מגאיוס קליגולה;

Die Sprache der Hethiter, ihr Bau und ihre Zugehörigkeit zum indogermanischen Sprachstamm („לשון-החיתים, המורפולוגיה שלה והשתייכותה למשפחת הלשונות ההודו-גרמניות“), 1917. בחיבור זה הוכיח הר' מה שכבר נחש קנטוסוף (ע"ע) ב-1902 — כלומר, שלשון התעודות של בוגאזקוי, היא ח'תוּשֶׁשׁ, עיר-הבירה החיתית, קרובה ללשונות ההודו-אירופיות (ע"ע). תגלית של הר' נתנה דחיפה חזקה למחקר בתחום זה (ע"ע הגים) וגרמה למפנה בבלשנות ההודו-אירופית. ב-1919 עבר הר' לפראג ופעל בייסוד המכון המזרחי של האוניברסיטה הצ'כית ובטאז'נו החשוב Archiv Orientální (1930 ואילך). ב-1924/25 עלה בידו לפתור את חידת מקורם של „הלוחות הקאפאדוקיים“ העתיקים, בראש משלחת ארכאולוגית צ'כית גילה הר', סמוך לתל הידוע של פניש-פילטפה באנאטוליה המזרחית התיכונה (לשעבר: קאפאדוקיה), שרידי תחנה מסחרית של סוחר-אשור.

1934—1937 עמל הר' בפיענוח ההיארוגליפים החיתיים, ותוצאות מאמציו בכיוון זה סוכמו בעבודתו Les inscriptions hittites hiéroglyphiques, essai de déchiffrement („הכתובות ההיארוגליפיות החיתיות, ניסיון של פיענוח“), שלושה כרכים, 1933—1937. מלבד זה עסק בפיענוחם של הכתב הכרתי וכתב קדום, שנתגלה בהודו המערבית-הצפונית (Harappa-Script).

בספרו Die älteste Geschichte Vorderasiens und Indiens („ההיסטוריה הקדומה של אסיה הקדמית והודו“), 1940, ניסה הר' להוכיח, שהיסודות האתניים הקדומים של מסופוטאמיה, ובכלל זה השומרית, באו לארץ זו מאסיה המרכזית, מצפון-המערב, דרך הים הכספי ואסיה הקטנה. אך דעה זו לא נתקבלה על דעת רובם של אנשי-המקצוע. עבדו החשובה האחרונה היתה הכרך הראשון של תעודות פילטפה-פניש, שאסף בימי מסעו באנאטוליה ושהספיק להוציא קודם מותו: Inscriptions cunéiformes du Kultépé („כתובות בכתב-היתדות מפילטפה“, I, 1952).

לרגל יום-הולדתו ה-70 הגישו לו תלמידיו ספרי-זיכרון 4 כרכים (Fundatori studiorum Hettiticorum). הכרך הראשון של ספר זה כולל רשימה מפורטת של כתביו מ-1902 עד יוני 1949 (Václav Čihár, Bibliographie des travaux de) (B. H.).

O. R. Gurney, *The Hittites*, 1952, 8, 9, 11; E. F. Weidner, *Archiv für Orientforschung*, 16 (1953), 395-396; J. Rypka, *Archiv Orientální*, 21 (1953), 8 ff.; L. Matouš, *ibid.*, 20 ff.; S. Lloyd, *Early Anatolia*, 1956, 30; A. Götz, *Kleinasiens*, 1957², 56, 69; J. Friedrich, *Extinct Languages*, 1957.

פ. אר.

הַרְוִי, וִילִימ — William Harvey — (1578, פוקסטון [Folkestone] — 1657, רוֹהַמְפְּטוֹן [Rochampton]) רופא אנגלי, מגלה מחזור-הדם, ממניח-היסוד של הפיסיולוגיה. הר' היה בנו של סוחר אמיד ואח 6 אחים ו-21 אחיות. הוא נתחנך בבית-בג' בֶּקְנֶטְרֶבְרי, ובגיל 16 נתקבל לאוניברסיטה של קימברג, שאת לימודיו בה סיים עם קבלת התואר B. A. ב-1597. הר' בחר במקצוע הרפואה, ולשם השלמת לימודיו הלך לאוניברסיטה של פאדובה — המרכז החשוב של האנאטומיה באותה תקופה (ע"ע אנטומיה, עמ' 401; ויליוס). ניפר, שכבר אז נתבלט בין חבריו; הוא נבחר כנציגה של

ואת הרס הערים העשירות, שפקד את האימפריה הרומית בסוף ימיו. — מהדורה ביקרתית של חיבורו פורסמה ע"י K. Stavenhagen, 1922.

הַרְוִי (Ἡρόδοτος; השם הרודוס בטעות יסודי), משורר של שירי מימוס (ע"ע) במאה ה-3 לפסה"נ. שיריו, שנודעו, כנראה, לדיקלום של יחיד, נתחברו בניב האיוני ובמשקל של „היאמבוס הצולע“ (σαλτάμβος או σάξων) כשיריו של היפונס (ע"ע), שהר' הולך בעקבותיו. נושאי השירים הם תמונות ריאליסטיות מחיי יוֹסִיוֹס. מקום-העלילה של שיריו הוא האי קוס — מולדתו של הר'.

משיריו של הר' נשתמרו שמונה. נושאו של השיר הראשון הוא נסיונה של זקנה לפתות אשה צעירה לבגוד בבעלה. השיר השני, המתאר בעל בית-בושת, שמאשים בפני בית-הדין אדם צעיר, שהתפרץ לתוך מוסדו וחטף אחת מן הזונות, הוא פארודיה על בתי-המשפט, עורכי-הדין והפרוֹ-צדורה המשפטית. עונש-מלקות, שמורה מייסר בו תלמיד, לפי בקשת אמו של הנער, הוא נושאו של השיר השלישי; לאם עצמה אין האומץ הדרוש לכיצועו של עונש זה. „הנשים המביאות קרבן לאסקלפיוס“ הוא תאור של שיחה בין שתי ידידות, שמבקרות במקדשו של אסקלפיוס בקוס ומביעות את דעותיהן על הצעיר-האמנות, המצויים בו. „האשה הקנאית“ הוא נושאו של המימוס החמישי, המתאר אשה מעֵנְשֶׁת, מתוך קנאה, את עבדה-אהובה הצעיר. שיחה בין שתי ידידות בענייני שחיתות מינית מתוארת בשיר השישי; בסופו של שיר זה נזכר „סנדלר“ — נושאו של המימוס השביעי; הסנדלר מגלה כאן את כשרונותיו המסחריים במשאור-מתנו עם הנשים לקוחותיו. „החלום“ — המימוס השמיני — הוא מעין שיר סניגוריה של המשורר על עצמו ועל שירתו. הר' הביע את תקוותו, שיזכר כיוֹרְשׁוֹ של היפונאס.

המקור, בצירוף תרגום לאנגלית, פורסם ע"י A. D. Knox בשנת 1946.

O. Crusius, *Die Mimiamben des Herondas*, 1926.

הַרְוִי וְלֶאֱנְדֶר, ע"ע מוֹסִיזֶס.

הַרְוִי, הַרְוִי (פְּרִיֶדְרִיךְ) — Bedřich (Friedrich) Hrozný (1879, ליסה ע"נ אלבה — 1952, פראג),

אשורולוג צ'כי; ממניח-היסוד של חקר הלשון והתרבות של החיתים. — הר', בנו של כומר אֶוּאֶנְגְלִי, למד בווינה בהדרכתו של ד. צ. מילר (ע"ע). אע"פ שעבודת-הדוקטור שלו (1901; לא נתפרסמה) עסקה באפיגרפיה של ערב הדרומית, התמחה הר' בכתב-היתדות ובלשון האפדית והש-תלם בהם אצל פרידריך דליצש (ע"ע). בין 1903 ו-1914 פירסם כמה טפסטים ומנוגראפיות, שהחשובה שבהן היא Das Getreide im alten Babylonien („התבואות בבבל הקדומה“), 1914. ב-1904 השתתף במשלחת הארכאולוגית של א. זלין (ע"ע) אל המזרח התיכון (כולל א"י). פרי מסעו זה היה חיבורו Die Keilschrifttexte von Ta'annek („לוחות תענך“), 1904. ב-1905 נתמנה הר' מרצה לאשורולוגיה באוניברסיטה של וינה. אך מפנה גורלי בא בחייו כשהתחיל מתעניין בתעודות החיתיות, שנתגלו בחפירות בוגאזקוי (ע"ע) מתחילת המאה ה-20 ואילך. לאחר שאסף והעתיק (עם ת. ה. פיגולה, 1914) תעודות חיתיות בקושטה מטעם Deutsche Orient-Gesellschaft, התחיל חוקר את לשונן של התעודות, ובנובמבר 1915 מסר את הדו"ח שלו, שאח"כ



舟の玉川
 弱どりて
 舟の玉川
 舟の玉川
 舟の玉川

הרנובו: שלוש נערות חוצות נחל. חיתוך-עץ צבעוני
 מתוך הסידרה „ששת הנהרות“ (טאמאגאוה).
 המוניאון לאמנות יפאנית, חיפה

נתיחות של גופות-אדם, וכן בתצפיות אמבריולוגיות. ב1616 הציג בנתיחה פומבית את אברי-הלב וכלי-הדם והודיע בעל-פה על תגליתו בדבר מחזור-הדם; נשתמרו רשימותיו להרצאותיו, ובהן כבר נמצאת הפיסקה: „מכאן נובע, שתנועת-הדם היא תמיד במעגל“, אך את פירסום תגליתו בצורה מקפת ושיטתית דחה עד 1628. ספרו Exercitatio anatomica de motu cordis et sanguinis in animalibus („חקירה אנאטומית על תנועת הלב והדם בבע"ח“), שחולל מהפכה בתפיסה הביולוגית של מירוץ-הדם, נדפס בפראנק-פורט. בעוד שרוב החוקרים קיבלו את מסקנותיו של הר' בהתלהבות, נמצא מיעוט חשוב, גם באנגליה, שדחה אותו. ביחוד נתקל הר' בהתנגדות נמרצת מצד הפאקולטה השמ-רנית בפאריס והאנאטום שלה ז'אן ריולאן — התנגדות שהביאה ברכה לעולם המדעי, כיון שגרמה לפירסום תשובתו של הר' לריולאן (1649), שהוסיפו חומר קליני חשוב על ספרו הראשון.

גוסף על עבודתו המדעית הוטרד הר' הרבה ע"י עניינים מדיניים ומינהליים. כשלוש שנים עשה במשלחות דיפלומטיות מאטיות בחור"ל; ליווה את צ'ארלז I במסעו לסקוטלנד; נדרש לחוות דעה במשפט מכשפות, וכאן הראה את שיפוטו ההומאני ואת התנגדותו לאמונות-הבל כאחד. בימי מלחמת-האזרחים הצטרף הר', כנאמנו של המלך, לאדוניו, גלה מלונדון, ומ1642 עד 1645 שהה בחצר-המלך באוקספורד; באותן השנים אף היה קשור לאוניברסיטת אוקספורד. אחר נצחון הפארלאמנט ונפילת-המלך חזר הר' ללונדון (1646). בגיל 65 התפטר ממשרתו בביה"ח, ואחר מות אשתו גר באחוזה של אחיו סמוך ללונדון. מפעלו המדעי האחרון היה חיבורו הגדול באמבריולוגיה: Exercitationes de generatione animalium („מחקרים ביצירת בעה"ח“), 1651.

תגליתו הגדולה של הר' בדבר המחזור הסיבובי של הדם בגוף שינתה מיסודה את התפיסה הכללית של תנועת-הדם, שהיתה מקובלת כ1500 שנה, מימי גלנוס (ע"ע, ציור: עמ' 914/5) ואילך. הר' קבע, שמקורו של הדם בוורידים אינו הכבד אלא הלב; שהדם זורם בוורידים לא בכיוון אל הקף-הגוף אלא אל הלב; שהמעבר מן הלב הימני אל השמאלי אינו דרך „נקבוביות קטנות“ מדומות במחיצה שבין החדרים אלא דרך הריאות; שורימת-הדם אינה תנועת גיאות-ישפול (הלוך ושוב) אלא תנועה חד-כיוונית מחזורית, מופעלת ע"י התכווצותו של שריר-הלב, ושהדם היוצא מן הלב דרך העורקים הוא הדם החוזר אליו דרך הוורידים; המסתמים בלב ובוורידים שומרים על כיוון הזרימה.

הר' הגיע לתגליתו מתוך ניסויים בניתוחים בגוף חי שעשה בכל מיני בע"ח, מתוך תצפיות מדויקות במה שראה בניתוחים אלה ומתוך חישובים כמותיים של ממדי זרם-הדם בגוף. גדל השגו מתבטא ביחוד בעובדה, שהצליח להפיר — ואף לשכנע את בני-דורו — שמחזוריות זרם-הדם היא מחוייבת ההיגיון והמציאות. אע"פ שנמנעה ממנו — בהעדר המיקרו-סקופ — ראיית הצינורות הנימיים, המקשרים בין מערכות העורקים והוורידים והמשלימים את המעגל; הללו לא נתגלו אלא ע"י מלפיגי (ע"ע) בדור שאַתְר הר'. הר' היה הראשון שקבע, שהתכווצותו של הלב (ולא התפשטותו) באה בעת ובעונה אחת עם התרחבות-העורקים, המתגלית בלפס (ע"ע). חשיבות מרעת היתה לניסוייו בחסימת כלי-הדם (למשל, בנחש): כשחוסמים את הזרם מתחת ללב, מתרסק החלק

„האומה האנגלית“ בהנהלת האוניברסיטה, שבה שותפו התלמידים, שהיו מאורגנים בקבוצות לפי ארצות-מוצאם. כאות-כבוד מיוחד נקבע סמלו המשפחתי בקיר האולם הראשי, בצירוף הכתובת Gulielmus Harveus Anglus.

בין מוריו של הר' בפאדובה היה פריציוס (ע"ע), שמ1574 ואילך היה מראה לתלמידיו את מסתמי-הוורידים, שלהם נודעה אח"כ חשיבות מרובה בשיקוליו של הר' בקשר למחזור-הדם. בפאדובה, ובהשפעתו של פאבריציוס, כרת הר' ברית עם האנאטומיה, ומאז (כמעט עד סוף ימיו) לא

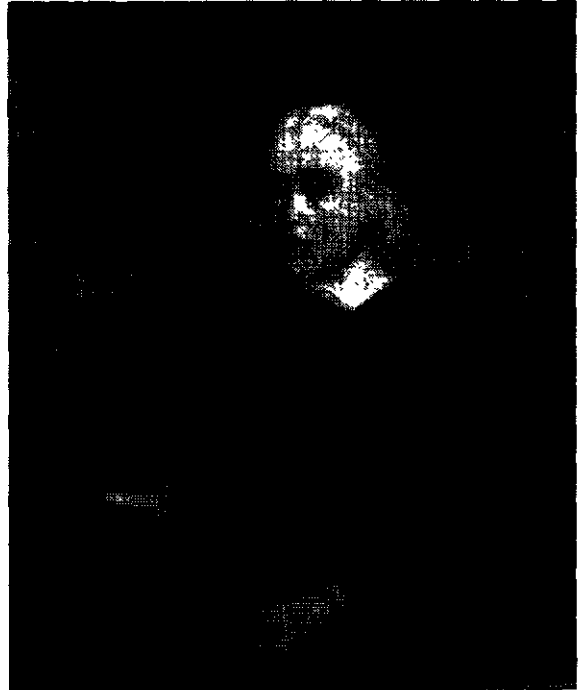

ויליאם הארווי

פסק מלנתח גוויות של בני-אדם ובע"ח — תמיד מתוך תשומת-לב מיוחדת ללב ולכלי-הדם מנקודת-מבטה של הפיסיולוגיה — מקצוע, שעדיין לא היה קיים בדורו, כשהאנא-טומיה שימשה גם לחקר השאלות הטיפודיות.

משחזר הר' לאנגליה ב1602 השתקע בלונדון, ועד מהרה רכש לו עמדה של חשיבות הן מבחינת עבודתו הרפואית והמחקרית והן מבחינה ציבורית. הוא נשא את בתו של מי שהיה רופא-החצר של אליזבת I. ב1604 רכש את תארו הרפואי בקימברג, וב1607 נתקבל כחבר בקולג' הרופאים; שנתיים לאחר מכן נתמנה למשרה הגבוהה של רופא-מנהל בביה"ח של סט. בארתולומיו. הר' פעל כרופא-החצר בשי-רותם של ג'ימז I וצ'ארלז I. ב1615 נתמנה מרצה לאנאטומיה וכירורגיה בקולג' הרופאים, וכן הוטל עליו לבצע כל שנה נתיחת גופה של נידון-למות, שנמסרה לו לתכלית זו ע"י השלטונות. במשרה זו שימש שנים הרבה, ועיקר פעולתו המדעית נעשה במסגרתה; הר' לא היה קשור באוניברסיטה (של אוקספורד) אלא שנים מועטות בלבד (ר' להלן), אע"פ שעמדתו היקנתה לו את התואר „פרופסור לאנאטומיה“. למרות משרותיו הגבוהות ועיסוקו בחולים רמי-מעלה — ביניהם פרנסיס ביקון (ע"ע) — לא הזניח הר' את חקירותיו; הוא הירבה לעסוק גם באנאטומיה משוה, שכללה נתיחות של כל מיני בע"ח. מחקרים עד 60 מינים של יונקים, מלבד

ושנשארה גם לגביו בגדר הברקה גאונית בלבד, בלא שהסיק ממנה מסקנות שיטתיות; בניגוד לעקרון זה הוסיף להאמין ביצירת תולעים מן העובש והרקב, ולפיכך אין לייחס להר' — כפי שעשו היסטוריונים אחדים — את גילויו של הכלל, ש"אין החי בא אלא מן החי". בהעדר המיקרוסקופ לא יכול היה הר' להגיע להכרות ברורות יותר באמבריולוגיה (וע"ע גנטיקה, עמ' 70; התפתחות).

יה. ליבוביץ, סמוכים הארואיאניים בספרות היהודית הקדומה (הירפא העברי, 30), 1957; R. Willis, W. H.: *A History of the Discovery of the Circulation of the Blood*, 1878; D'Arcy Power, W. H., 1897; Ch. Singer, *The Discovery of the Circulation of the Blood*, 1922; R. B. H. Wyatt, W. H., 1924; G. Keynes, *The Portraiture of W. H.*, 1929; id., *The Personality of W. H.*, 1949; id., *A Bibliography of the Writings of W. H.*, 1954; S. Peller, *H's and Cesalpino's Role in the History of Medicine (Bull. Hist. Med., XXIII)*, 1949; L. Chauvois, W. H., 1957; M. Hallway, W. H., 1957; J. O. Leibowitz, W. H.: *An Historical Appraisal (Acta Med. Orient., XVI)*, 1957; id., *W. H.'s Diploma from Padua (Jl. Hist. Med., XII)*, 1957; W. Pagel, *The Philosophy of Circles — Cesalpino-H.* (ibid.), 1957.

יה. ל.

הַרְוֹלְד (Harold), שמש של שנים ממלכי אנגליה: (א) הר' I (מלך: 1035—1040), בנו הבלתי-חוקי של קנוט (ע"ע). הועלה אחר מות אביו, ע"י קבוצת-אצילים על כיסא-המלוכה; הר' הגן על כסאו בקרבות ממושכים נגד אחיו החורג הרֶתְקֵנוט (Harthacnut), בנו החוקי של אביו. (ב) הר' II (1022?—1066), המלך האנגלו-סאקסי האחרון של אנגליה. היה בנו של הרֶוֹזֶן (Earl) גודוין (Godwine), שהמלך קנוט מסר לו את רוזנות-יוספס. ב-1053 ירש הר' את הרוזנות וזכה להשפעה מכרעת על המלך בימיו של אדוורד המאמין (ע"ע). אחר מותו של זה האחרון (יאנואר

העליון מדם. הלב מחויר ונוטה לגווע, ובהתרת המחסום הוא חוזר לאיתנו; ואילו בחסימת העורק מעל ללב מתנפח ומכחיל חלק זה, הלב נראה חנוק ע"י גודש הדם — ניסוי, שמעיד על הכיוון הנכון של הזרימה. הר' אף שאל לכמות הדם המזרם מן הלב אל האַאוֹרְטָה: אם החדר (באדם) פולט בהתכווצות אחת 2 אינקיות, נמצאת הכמות הנפלטת על-ידיו בשעה — בדופק של 72 לדקה — כ-8,640 אינקיות. שהן פי 3 ממשקל-הגוף כולו! מכאן, שאין הדם יכול לבוא מן המזון דרך הכבד, כפי שחשב גאלנוס, ורק חזירתו של אדם מן העורקים דרך הוורידים יכולה להסביר את הכמויות העצומות הללו.

חשיבתו של הר', שהביאה אותו לידי ההבחנה במחזור-הדם, הושפעה מן הרעיון הפילוסופי של ה"מעגלים", שהוא עתיק-יומין: יסודו בתנועה המעגלית של גרמי-השמים, שהישו אתה לתהליכים ב"עולם הקטן" — גוף בעה"ת. לתפארת-המליצה משתמש הר' עצמו בביטוי הציורי, שהלב הוא כשמש, שמסביב לו נע צבא-השמים; וכן הוא מוכיר — בעקבותיו של אריסטו — גם את המחזוריות של מי הים, היבשה והעבים. אפלטון כבר דיבר על "תנועה של מעגל" בנשימה, בדם ובעורקים: "דם זה זן את הבשר ואת הגוף כולו, וכל האיברים שואבים מתוכו" (טימיאוס). גם הרמב"ם (פרקי משה, מאמר ד', על הדופק) מדבר על "גמר הסיבוב". מבחינת הנתונים האנאטומיים הקשורים לתנועת הלב והדם, יש לציין, שבחיבור הקצר "על הלב" שבאוסף ההיפוקראטי (ע"ע היפוקרטס), הנזכר בספרו של הר', כבר מתואר הלב כשריר, ואף נדונים בו מסתמים אחדים בין הפרודור והחדר, וכן בהתחלה של עורק-הריאה. הפרטים הטכניים-אנאטומיים של מבנה-הלב נידונו בהרחבה ע"י גאלנוס, והר' מצטט את דבריו של זה האחרון על התנאים המכאניים של הלב ועל מבנה המסתמים, המרשים לדם לזרום בכיוון אחד ומונעים את הזרימה בכיוון ההפוך. גאלנוס מדבר אפילו על "ההשקת ההודיות, המתברות את העורקים עם הוורידים ומעבירות דם ורוחות באופן שווה מאלה לאלה דרך מעברים קטנים מאד, שאינם נראים לעין". אעפ"כ נעלה מכל ספק המקוריות של הר' בגילוי המחזור הכללי (הגדול) של הדם. מה שנוגע למחזור הקטן, הרי המעבר דרך הריאות כבר תואר ע"י סרוטוס (ע"ע) 1553, וגם — בלא הדגשה מיוחדת — ע"י קולומבו ב-1559, ובצורה מפורטת יותר — ע"י צ'סאלפינו ב-1593; אך מסתבר, שדעותיו של סרוטוס לא היו ידועות להר'. כבר בימיו זכתה תגליתו של הר' להתקבל על דעת הרוב של הרופאים והחוקרים, מאחר שהתאימה למגמת-זמנו להשי-תית את כל הכרת הטבע על המכאניקה; דְקֶרַט (ע"ע) ראה בה אסמכתא לתפיסת הגוף החי כמכונה. ההשפעה המעשית של התגלית על הרפואה לא נראתה לעין אלא במאוחר, לאחר שהומצאו מכשירים מדוייקים והתפתח המחקר הפיסיולוגי, שהשלים את תמונת מחזור-הדם (ע"ע).

מחקרו של הר' באמבריולוגיה (ע"ע, עמ' 862/3) אינם מגיעים בחשיבותם למפעלו בחקר הלב ומחזור-הדם, אע"פ שהיתה בהם התקדמות ראשונה בחקר יצירת הוולד אחר אריסטו, שבעקבותיו יוצא הר' בדרך כלל. הר' טבע ראשון את המונח "אפיגנזה" לציון מושג, שנעשה מרכזי בתורת ההתפתחות מק. פ. וולף (ע"ע) ואילך. הר' אף ביטא את הרעיון, שכל בע"ח — והאדם בכלל — מתפתח מביצה, בדומה לעוף — הכרה, שבה הקדים את התפתחות המדע

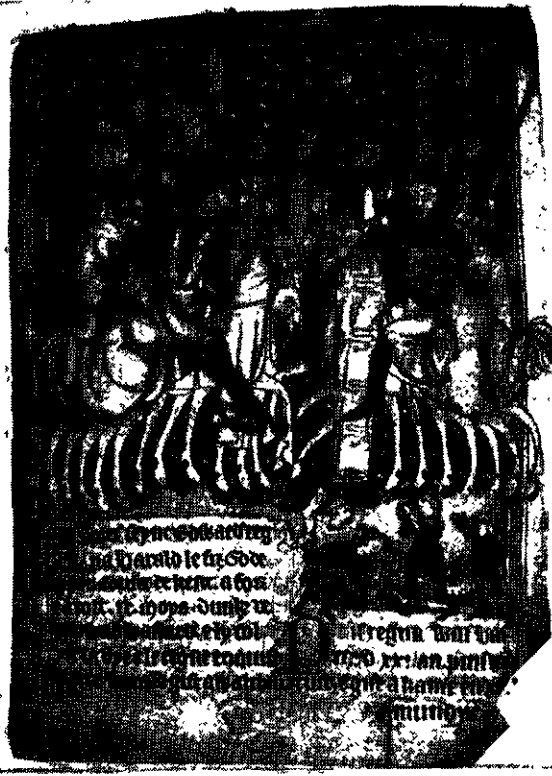

הארולד ז. סיניאטורה מסוף המאה ה-13 או תחילת המאה ה-14. מאוסף כ"י כמנויאון הבריטי

1066) עלה הר' על כיסא-המלוכה. בספטמבר אותה שנה הרף את פלישת הנורווגים, אך שבועות מועטים לאחר מכן נפל, סמוך להיסטינג'ז, בקרב נגד ויליאם הכובש.

הרולד (ארולד), לואי ז'וזף פֶרְדִינַן — Louis-Joseph-Ferdinand Hérold (1791, פאריס — 1833,

לה טרן, על-יד פאריס), מחבר-אופרות צרפתי. למד אצל המוסיקולוג פֶרְנַסוֹזָּה פֶטִיס (Fétis) ואצל הקומפוזיטור אֵטִין גִיקוֹלָא מֵאֵיל ("ע"ע). ב1812 הוענק לו "פרס-רומא" בעד הקאנטאטה "הדוכס דה לה וֵלֵיר". ב1816 הזמין אותו בואלדיה ("ע"ע) לעבודה משותפת באופרה "שארל דה פראנס", ומאז התרכז הר' בחיבורן של אופרות. הר' חיבר 21 אופרות, אך רק שתיים מהן זכו להצלחה בת-קיום: האופרה הקומית "זמפה" (1831), שבה גילה כוח-המצאה מרובה ושליטה מצויינת במלאכת-הקומפוזיציה (הצגת-הבכורה שלה נערכה זמן קצר קודם פטירתו), והאופרה Le Pré-aux-clercs ("שדה-הכבוד"). הר' מת ממחלת-השחפת.

משאר חיבוריו של הר': 5 באלטים, שתי סימפוניות, הימנון אחד וכמה קומפוזיציות קטנות יותר.

הרולים או אַרוּלִים (Eruli, Heruli), שבט טוטוני. נזכר ראשונה בתעודות מן המאה ה3 לסה"נ. נראה,

שבט זה ישב תחילה בחצי-האי הסקאנדינאווי; מכאן נתי פשט דרומה והתרכזו בִּוְלַאנְד (Seeland) ובחצי-האי יוטלַאנְד. בתחילת המאה ה3 לסה"נ הוכרחו ההר' לנטוש את מושב-ר תיהם, ועם הגותים ("ע"ע) והגֶפִידים ("ע"ע) פנו דרומה, אל גבולות הקיסרות הרומית. בנדודיהם נתפלגו לשתי קבוצות: אחת מהן התרפזה בחלקו הצפוני של הספר (limes) הרומי, והשניה, שהיתה גדולה וחשובה מן הראשונה, נדדה דרומה-מזרחה והתיישבה על-יד חופי הים האַזוֹבִי, ומכאן יצאו אנשיה למסעות שוד ופלישה בתחומי הקיסרות. בין 267 ל269 חדרו ההר' לחצי-האי הפלגני, עברו את מקדוניה והגיעו אף לאיי הים האגיאלי ולחופי אסיה הקטנה. בואם של האוסטרלוגותים לאיזור שבו ישבו ההר' שם קץ לשלטונם ולממלכתם העצמאית, אך שגים מועטות לאחר מכן הכניעו ההונים (370—375 בערך) את אלה ואת הללו. עם מותו של אַטִילה (453) ניסו ההר' לחזור למושבותיהם הקדומות על חופי הים הבלטי. אגב נסיגתם צפונה הקימו להם מלכות משלהם בין הדאנובה והרי-הקארפאטים. בסופה של המאה ה5 התחזקה מלכות זו והשפיעה במישרים או בעקיפים על המאורעות המדיניים והצבאיים, שהביאו לחורבן הסופי של הקיסרות הרומית המערבית. פשיטותיהם לתוך גבולות פְּנֹזִיָה ("ע"ע) ונוריקום ("ע"ע) נעשו שכיחות מאד; קיסרי-ביזאנטיון ומצביאי-רומא היו נלחמים בהם, אך לפעמים גם כרתו עמהם בריתות כדי להעמידם מול שבטים גרמניים אחרים ולבלום "ע"י כך את פלישתם של הבארבארים לתוך הקיסרות. בינתיים נתפשטה הנצרות בתוך ההר'. הופעתם של הלאנגובארדים באירופה התיכונה (בתחילת המאה ה6) שמה קץ למלכות ההר' ולקיומם כעם עצמאי (512). כמה מן ההר' שרתו מאז כשכירים בצבא הרומי. המגע המתמיד שלהם עם הקיסרות במשך המאות ה4—6 קירב אותם במקצת לחיי-התרבות, וכשהתמלך אודואַקֶר על איטליה (476) הסתמך בעיקר על קבוצות של חיילים הרוליים כדי לכונן ולארגן את מלכותו. מכאן המסורת הקוראת לאודואַקֶר

"מלך-ההר'". חיילים הרוליים נלחמו גם תחת פיקודם של המצביאים הביזאנטיים נְרֶסֶס וּבְלִיסְרְיוֹס.

L. Schmidt, *Geschichte der deutschen Stämme*, I, 1941²; S. Gutenbrunner, H. Jankuhn und W. Laur, *Völker und Stämme Südostschlesiens im frühen Mittelalter*, 1952.

י. ב. ס.

הַרְוֵן (Ἡρών) מאלפס נדריה (סמוך ל100 לסה"נ), מאתמאטיקן ופיסיקן יווני. חלק חשוב מכתביו נשתמר או במקורם היווני או בתרגומים לאטיניים וערביים. הר' עסק בעיקר בבחינה השימושית של המדע, ומשום כך זכה לכינוי "המכאניקן" (δ μηχανικός), אך בתיאור המכשירים המיתקנים שהמציא ניסח ופירט לפעמים גם את החוקים, שעליהם ביסס את השימושים בהם. פעולתו ממשיכה את המסורת, שהתחילה בקֶסֶיביוס ובפילון איש-ביזנטיון, וכן ניפרת בה ביותר השפעת המורשה של המתמאטיקה הבבלית על המתמאטיקה ההלניסטית. בספרו "מטריקה" מביא הר' שורה של שיטות מספריות לחישובם המקורב של שטחי צורות גאומטריות, לרבות האליפסה, ונפחי גופים שונים, וכן חישובי-קירוב של שרשים ריבועיים ומעוקבים של מספרים לא-ריבועיים ולא-מעוקבים; אך "נוסחת-הר'" לחישוב שטח המשולש כפונקציה של שלוש צלעותיו היא, לאמיתו של דבר, המצאת ארכימדס ("ע"ע). ב"מכאניקה"

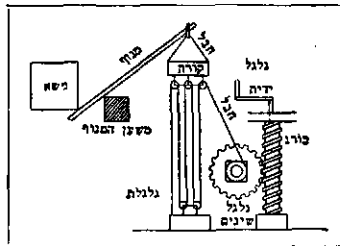

ציור 1. שיחזור המכונות המתוארות ע"י הַרְוֵן

מתאר הר' שורה של מכונות פשוטות, שפועלתן מבוססת על העקרון, שמכפלת הר-משקל המונע בדרך שבה הוא נע שווה למכפלת הכוח המניע בדרך שלאֶרְפֶה הוא פועל (ציור 1); ביחוד מתואר בה הקשר ש-

בין כוח ומהירות לגבי מערכות של גלגלים משוננים, וכן הוא דן בבעיית התנועה על גבי מישור משופע מתוך התחשבות בחיפוף. ב"דיופטרה" מתואר בפרוטרוט תאודר' ליט פשוט למדידות גאודטיות ואסטרונומיות, וכן הודר' מטר — מכשיר למדידת הדרך שעברה עגלה; הוא מורכב ממערכת של גלגלים משוננים ופועל כשהוא מחובר לאחד מאופני-העגלה. ה"קטאופטריקה" של הר' דנה במראות מישוריות וצירופיהן ובמראות כדוריות ומכילה — בין השאר — הפרה ברורה בעקרון "דרך-המינימום" שביסודו של חוק-השבירה; זהו החיבור השני — הראשון הוא ה"אופטיקה" של אוקלידס — בתחום האופטיקה היגאומטרית שנשתמר מן התקופה העתיקה (מאחר שעבודותיו של ארכימדס באופטיקה



ציור 2. "מכונת הקיסוסור" של הרון

ארכימדס באופטיקה אבדו).

סדרה של שמונה תמונות בשם „תמונות פנים“; שלוש נערות חוצות נחל (מתוך הסדרה „ששת הנהרות“); „צייד גחלי-ליות“; כמה הדפסים של נשים על רקע של שלג; ודיוקנות אחדים של היפהפיה הידועה בזמנה קסמוריי אוסן.

צ. ס. י.

הרוס (Heros, ἦρος), במיתוס היווני — כינוי לגיבורים, שנחשבו כצאצאיהם המשותפים של בני-אלים ובני-תמותה, או כבני-תמותה ראויים לאלמוות משום מעשי-גבורתם. משמעותו של הכינוי בהומרוס היא „אציל“, „אדון“. פולחן ההר' התפשט, כנראה, ביוון רק אחר ההגירה הדורית (1100—1000 לערך לפסה"נ), ונושאו של פולחן זה היו גיבורי-העבר, שזכו לתפוס מקום חשוב באגדות-העם. ביחוד נמנו עליהם הגיבורים של האפוס הקלאסי. מקורו של פולחן זה הוא, אפשר, בפולחן-המתים ובאמונה בהמשך קיומו הגופני של אדם מפורסם, שהלך לעולמו, ובהמשך השפעתו על הסביבה, שבה פעל בחייו. אך יש הבדל מרובה בין צורות כיבוד-המת והצורות של פולחן-ההר'. פולחן-ההר' קשור ומוגבל למקום-קבורתו בלבד. ההר' עוזר לבני-ארצו או לבני המקום, שבו נמצא קברו. בהתאם לכך היה קיים, למשל, בתבאי פולחן הקטור (ע"ע), שעצמותיו הובאו, לפי

השיבות מיוחדת נודעת לעבודותיו של הר' באויר-סטאטיקה והידרוסטאטיקה, שלהן מוקדשת ה„פנומאטיקה“ שלו. הוא מבסס בפרטות את השקפות סטרטון (ע"ע), המנוגדות לאותן של אריסטו, בדבר הרפכו של האויר מחל-קיקים גמישים, הנפרדים זה מזה ע"י חללים ריקים, ובדבר האפשרות של יצירת ריק מלאכותי. הר' מתאר מספר מכ-שירים הידרוליים ותחבולות אוטומאטיות, שהן מבוססות על לחץ-האויר או על כוח התפשטותו של הקיטור; הוא מבאר את פעולת הגישה ומתאר מיתקן, שבו סובב כדור בכיוון הפוך לזה של יציאת קיטור מתוכו — ההמחשה הראשונה של עקרון ההנעה הסילונית (ציור 2).

השימוש בהשגיו אלה של הר' הצטמצם בעיקר בבניית עצצועים; בחברה העתיקה לא נוצלו למטרות טכניות, וכן לא היה להם המשך במדע העתיק.

חיבוריו של הר' (יוו', לאט', ערב', עם תרגום גרמני) — וכללם חיבורים מיוחסים לו — יצאו במהדורה מדעית חדשה ב 5 כרכים ב 1899—1914.

H. Diels, *Antike Technik*, 1924; G. Sarton, *Introduction to the History of Science*, I, 1927, 208-211; id., *The History of Science*, I, 1952, 73, 117/8; II, 1959, 343; Ch. Singer, *A Short History of Science*, 1941, 80-82; A. G. Drachmann, *Ktesibios, Philon u. H.*, 1948; B. Farrington, *Greek Science*, II, 1949, 31, 58, 99; O. Neugebauer, *The Exact Sciences in Antiquity*, 1952, 140, 171-173; Ch. Singer - E. J. Holmyard - A. R. Hall - T. J. Williams, *A History of Technology*, II, 1956, chs. 4, 17-20.

ש. ס.



הארונובו: ציור נחליליות. המוויאון לאמנות יאפאנית. היפה

הארונובו (הרונובו?) — Harunobu —

(1770—1725), צייר יאפאני מאסי

פולת אוקיו-אה (ע"ע הוקוסי; יפן: אמנות). הר' הוא שם-האמן שלו; שמו הפרטי היה ייקי ושם-המשפחה שלו — סוזוקי (Su-zuki). הר' היה מתלמידיו של נישמורה-שינגגה (1756—1697), אך עם זה ניפרת ביצירות-הנעורים שלו בעיקר השפעתו של אישיקונה-טויונבו (1785—1711). עיקר גדרי לתו בחידושים שחדש בתחום ההדפס הצב-עוני — הן מצד הטכניקה והן מצד הסגנון. קודמיו נהגו להשתמש בהדפסים רק בשלושה-ארבעה צבעים בלתי-מורכבים, ואילו הר' פיתח את ההדפסים מרובי-הצבעים הקרויים ביאפאנית נישיקי-אה („תמונות-רקמה“); הדפסים אלה בוצעו לראשונה ב 1765 על-פי ציורים של הר'. מתוך שימוש משוכלל בטכניקה חדשה זו יצר הר' תמונות רבות-יחן, עדינות-צבעים ובעלות ליריקה זפה, שמתארות נערות יפהפיות דקות-גיונה. הר' היה הצייר הראשון בתולדות ההדפס היאפאני, שהקיף את הדמויות שבתמונותיו בנוף מצוייר בפרטי-פרטים (קודמיו הסתפקו בקווים מועטים כדי לרמז על הרקע, או ויתרו אף על כך). כך יצר הר' סגנון חדש בתחום ההדפס. סגנונו זכה להצלחה ורבים מבני-דורו תיקוהו.

הידועות שביצירות-המופת של הר' הן:

ניחוש לפי תופעות-טבע יוצאות מן הכלל: תופעות מטאורר-לוגיות בלתי-מצויות, לידות לא-נורמאליות, חיות בעלות צורות משונות, שריפות וכד'; (3) „פולגורא“ (fulgura) — ניחוש לפי הברקים; ניחוש זה היה קשור קשר אמיץ בדת האטרוסקית ובעולם-האלים שלה. — על עיסוקם של ההר בניחושים משני הסוגים האחרונים אנו למדים מכתובת דו-לשונית, אטרוסקית-לאטינית, שנמצאה בפסארו.

להר היתה השפעה מרובה ברומי הרפובליקנית, אך שיטת-הניחושים שלהם לא תפסה מקום בדת-המדינה. בסוף התקופה הרפובליקנית היו ההר מאורגנים בצורת קולגיום של שישים; בראשו עמד הר' ראשי, שמושבו היה ברומא. אך גם קולגיום זה לא היה מוסד דתי-מדיני.

Cicero, *De divinatione; De haruspicum responso*; A. Bouché-Leclercq, *Histoire de la divination dans l'antiquité*, IV, 1882; C. O. Thulin, *Italische sakrale Poesie und Prosa*, 1906; id., *Die etruskische Disziplin*, I-III, 1905-1909; F. Altheim, *A History of Roman Religion*, 1938.

ש. פר.

הרופילוס — *Ἡρόφιλος* — (תחילת המאה ה-3 לפסה"נ). רופא יווני, שהיה — יחד עם ארכיסטרטוס (ע"ע) — ממייסדי „האסכולה האלכסנדרונית“ ברפואה (ע"ע אנטומיה, עמ' 391/2; רפואה: היסטוריה). הר' נולד בכאלקדון (אסיה הקטנה) ופעל בתקופת שלטונו של תלמי I באלכסנדריה, כשעיר זו היתה מרכז עולמי של המדעים. הר' ביצע הרבה ניתוחות של גוויות-אדם — דבר, שלא נעשה לפניו ברפואה ההיפוקראטית. וגם לא אחריו, בתקופתו של גלנוס (ע"ע). כתביו המרובים לא נשתמרו, אבל דעותיו ותגליותיו ידועות לנו היטב מתוך כתביהם של סופרים, שחיו אחריו והביאו קטעים חשובים מחיבוריו; ביחוד מביא קטעים כאלה גאל-נוס — עפ"ר מתוך פולמוס עם הר'. כתביו העיקריים של הר' היו: „על האנטומיה“, „על העינים“, ומדריך עממי לַמַּלְדוּת. על שמו נקרא הצומת הוורידים בבסיס-המוח; מבנים שונים של הגוף תוארו על-ידיו לראשונה, והשמות, שנתן להם, נשתמרו עד היום בתרגומיהם הלאטיניים. כגון התריסריון (duodenum), הערמונית (prostata), ועוד. מבנים שונים שתיאר נשתכחו וחזרו ונתגלו אחר זמן מרובה, כגון מערכת כלי-הלשד — תגלית, ששוכללה ע"י אראסי-סטראטוס, בן-דורו של הר'; מערכת זו לא תוארה ברפואה האירופית המערבית אלא ע"י אַנְלִי (ע"ע), כ-1800 שנה אחר האלכסנדרונים.

שתי מערכות של גוף-האדם — של העצבים ושל כלי-הדם — נחקרו לראשונה בשיטתיות ע"י הר'. הוא הבחין בין המוח הגדול והקטן, תיאר את החלל הרביעי של המוח, ויחד עם אראסיסטראטוס הבדיל בין עצבי-התנועה ועצבי-התחושה. בכלי-הדם הבחין באופן ברור בין העורקים והוורידים. מסתבר, שהר' הנהיג ראשון את ספירת הדפק (ע"ע) כאמצעי של בדיקה רפואית; הוא השתמש לשם כך בשעון-המים (הקלפסידרה).

מפעלו של הר' משולב במפעלו של אראסיסטראטוס, שהיה מתנגדו ויריבו, והמסורת אינה מאפשרת להבחין בכל מקרה בין חלקיהם של שני אלה בהשגיהם. האסכולה הרפואית מייסודו של הר' היתה נתונה במשך דורות במחלוקת חריפה עם האסכולה של אראסיסטראטוס.

K. F. H. Marx, *H.*, 1838; H. E. Sigerist, *Grosse Ärzte*, 1931², 27-30; Ch. Singer, *A History of Biology*, 1950, 54; id., *A Short History of Anatomy*, 1957², 28-29.

יה. ל.

המסורת, לעיר זו, והתבאים אף לא טענו, שהם צאצאיו; בדומה לזה לא טענו האתונאים, שיש יחס של קירבה בינם ובין אורקסטס (ע"ע). לפעמים שימש מקום קבורתו של הר' גם אוראקולום. כמה מן השמות של ההר מעידים על טיב בעליהם, כמו, למשל, טרופוניוס, שמשמעותו „המפרנס“. רווחת היתה גם האמונה בכוח-הריפוי של ההר. ההר' הוא גם מייסד ערים, ומרובים הם הסיפורים על נדידות של גיבורים, שיסדו בדרכי נודדיהם ערים חדשות. אם נכונה היא הסברה, שפולחן-ההר נתפשט אחר ההגירה הדורית, יש להניח, שכמה מן ההר' היו מנהיגים וראשי-שבטים קדומים, שהאוכלוסיה המקומית העריצה אותם מתוך התנגדותה לאריסטוקרטיה הכובשת החדשה וזיכתה אותם בפולחן.

על ההר' נמנו גם ממצאים ומפיצי-תרבות, כדוגמת פרומתוס (ע"ע), ולפעמים, כנראה, גם דמויות אלוהיות, שירדו מגדולתן. לעומת זה הרקלס (ע"ע) הוא דוגמה קלא-סית לתהליך ההפוך — שהוא, כנראה, מאוחר — של הר', שהועלה לדרגת אל.

רק בתקופה ההלניסטית נתגבשה הדעה, שאדם עלול ליהפך לאל, ומציאותן של מידות טובות באדם נחשבה כתנאי ל„היפוך“ זה. אך באותה תקופה נתפשטה גם הדעה, שהאלים אינם בפועל אלא בני-אדם — הר', שייחדו להם כבוד-אלים על שום הטובות, שעשו לאנושות (אֶוֶהֶמְרוֹס, ע"ע). הַסִּיֶדוֹס (ע"ע) עדיין מבחין בין ההר' והדִיֶמוֹן, והאחרון הוא, לדעתו, בעל תכונות אלוהיות יותר.

צורות הפולחן של ההר', כשנתבססו על הפרה בכוחות העל-אנושיים של ההר', היו שונות מן הפולחן של האלים האולימפיים. המזבח הנמוך (בניגוד לבמה הגבוהה), הבהמות השחורות, שהועלו לעולה, ההקרבה בחשכה, מעידים על קירבתו של פולחן זה לפולחן של כוחות כתוניים. על תבלי-טים הלניסטיים נשתמרו גם תיאורי משתאות מקודשים להר'.

L. R. Farnell, *Greek Hero-Cults*, 1921; E. Rohde, *Psyche*, 1925²⁰, Reg. s. v.; P.-W., *RE*, VIII, 1, 1111-1145; J. E. Harrison, *Prolegomena to the Study of Greek Religion*, 1955, 325-362.

ש. פר.

הַרְוֶסְוִיָּתָה, ע"ע רוֹסְוִיָּתָה.

הַרוֹסְפֶּסְס (Haruspex; ברבים: Haruspices), השם, שבו קראו הרומים למנחשי-עתידות ממוצא אטרוסקי. שיטתם של ההר' בניחושי-עתידות — שיטה, שלפי המסורת הוצעה בספרים קדושים, שחזרו ע"י טאגס, אישיות מיתו-לוגית אטרוסקית ידועה — היתה שונה מזו של האֶוֶגורִים (ע"ע). ספרים אלה — או, לכל הפחות, קצתם (או בחלקם) — ניתרגמו ללאטינית.

ההר', שהיו כהנים אטרוסקיים, פירשו שלושה סוגי-תופעות: (1) ה„אֶכְסְטָא“ (exta) — תופעות, שהיו קשורות בגדלם, צורתם וגונם של הכבד וכיס-המרה של הבהמה, שהועלתה לקרבן. ניחושים על-יסוד תופעות אלו היו „מבוק-שים“ ז"א נעשו לפי יומתו של השואל. דוגמות של כבד לצרכי-ניחוש נמצאו גם בבואזוקוי (ע"ע) ובבבל, והאמונה, שצורת הכבד של הקרבן משקפת את רצון-האלים, היתה רווחת בעולם העתיק. הדוגמות, שנמצאו באטרוריה, שימשו, כנראה, למטרות הוראה ולימוד. בין אלו יש לציין את דוגמת-הכבד (שנמצאה בפּוֹיֶנְצָה), המחולקת ל-40 חלקים, וכל חלק נושא שם של אל; (2) „מוֹנְסְטְרָא“ (monstra) —

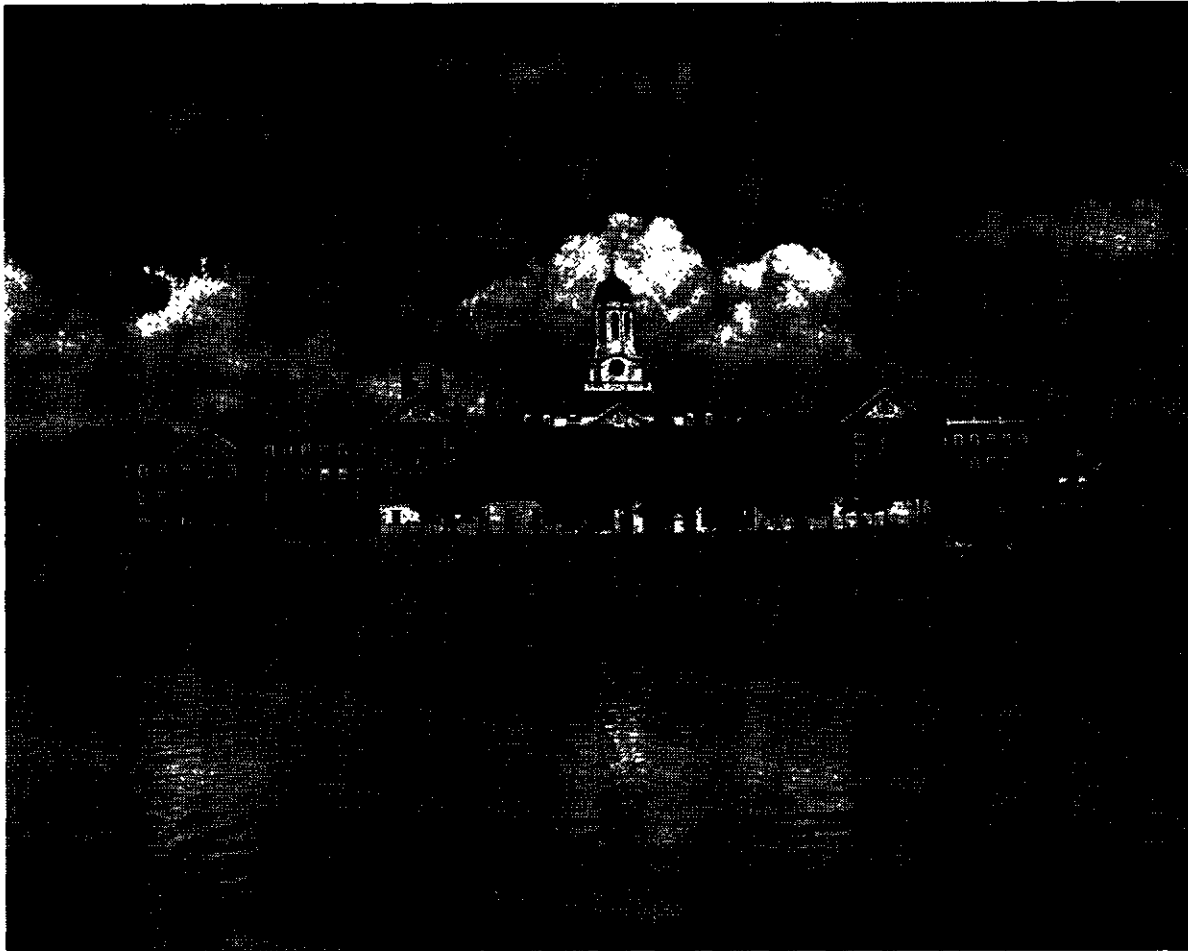

האוניברסיטה של הארווארד

— Михайло Грушевський — מיכילו — הרושבסקי, היסטוריון, חוקר-ספרות ומדינאי (1866—1934). הרושבסקי, שנועד וגדל ברוסיה (הוא למד בגימנסיה בטיפליס, וב-1890 סיים את לימודיו באוניברסיטה של קיוב), היגר לגאליציה, שבה היו קיימים אז תנאים נוחים יותר להתפתחותה של תנועה אוקראינית לאומית. ב-1894—1914 שימש הר' כפרופסור לתולדות אוקראינה ותרבותה באוניברסיטה של לבוב. ב-1897 ואילך היה עורכם של ה"פתחים" של "החברה המדעית" האוקראינית על שם שבצ'נקו, שפעלה בלבוב. הר' שהיה הרוח החיה ב"חברה", עשה אותה למרכז המחשבה והתעמולה האוקראינית הלאומית. בזמן מלחמת העולם I היה הר' מנהיג הרוחני של ה"ברית לשיחור" של אוקראינה" מידי רוסיה (Союз визволення України). וכשהרוסים כבשו את לבוב הוגלה הר' לרוסיה. הוא שוחרר בתחילת המהפכה. במרס 1917 נצטרף למפלגת ה"ס. ר." (הסוציאליסטים-הרולוציונרים) האוקראינית. ב-1917—1918 היה יו"ר ה"ראדה" (המועצה הלאומית האוקראינית) המרכזית. ב-1919—1924 ישב הר' מחוץ לתחומי רוסיה. כשחזר אליה (ב-1924), ברשות הממשלה הסובייטית, נתמנה יו"ר המחלקה להיסטוריה שבאקאדמיה האוקראינית בקיוב. ב-1930 הוגלה הר' מאוקראינה. זמן-מה לאחר מכן הורשה לחזור לקיוב, אך עד מהרה הוגלה שוב לקיסלובודסק בקאוקאז הצפוני, שם מת. אחר מותו, כשנערך ע"י הממשלה הסובייטית "טיהור" בין הקומוניסטים האוקראיניים, הואשם הר' בהשתייכות ל"מרכז הלאומי האוקראיני" — מחתרת לאומית אנטי-סובייטית.

הרורד, האוניברסיטה על שם (Harvard University), המכללה העתיקה ביותר באה"ב ואחד ממרכזי המחקר וההשכלה הגבוהה החשובים ביותר בעולם. נוסדה ב-1636 ע"י מנהיגיה של מושבת-מאסאצ'וסטס בעיירה ניו-טאון (Newtown) על-יד בוסטון, שפונתה מ-1638 קימברידג' על שם העיר האוניברסיטאית קימברידג' שבאנגליה. ב-1638 הניח הכומר הצעיר ג'ון הארווארד (1607—1638) רכוש בשווי של 780 ל"ש לערך וספרייה (260 כרך) למוסד זה. שנקרא ב-1639 על שמו. עד המחצה השנייה של המאה ה-18 היתה הר' בעיקר בית-ספר גבוה (College) להכשרה של כמרים, שלמדו בין השאר גם עברית וארמית. מתחילת המאה ה-18 הורו בו גם מאתמטיקה ומדעי-הטבע. ב-1780 הוקם בית-הספר לרפואה, ומאותה שנה ואילך פונה המוסד "אוניברסיטה". מתחילת המאה ה-19 הורו בהר' מקצועות נוספים, בדרך כלל לפי דוגמת המכללות הגרמניות. מספרם של המורים כיום (1960) הוא כ-2,400, מספר התלמידים — כ-10,000—12,000. הספרייה, הכוללת כיום 9 מיליון כרכים (מהם 6 מיליון בספרייה המרכזית של הר', ויותר מ-800,000 כרכים בספרייה המשפטית שלה — הגדולה ביותר בסוגה), היא אחת מן הגדולות שבעולם. בקשר הדוק להר' נמצא "ראדקליף קולג'" (Radcliffe College) — בית-ספר גבוה לנשים, שנוסד ב-1879. האוניברסיטה, שהיא בעלת רכוש גדול, מקבלת תרומות קבועות מידידיה ובוגרייה.

S. E. Morison, *The Development of H. U.*, 1930; id., *Three Centuries of H.* 1936.

השובים שבספריו המרובים של הרט, שנכתבו אוקראינית ושפולללים בין השאר גם סיפורים ומחזות היסטוריים. הם: "תולדות אוקראינה" (Istoria Ukraini-Rusy) 10 כרכים (1903—1936). ו"תולדות הספרות האוקראינית" (Istoria Ukrainської Literatury) 6 כרכים (1923—1927).

הרט עמד בראש "האסכולה העממית" של ההיסטוריון גראפיה האוקראינית, שלפיה נשאר נאמנים ללאומיות האוקראינית רק ההמונים וביחוד הכפריים, בשעה שהשכבות העליונות (האצולה, העירוניים ואף הכמורה) קיבלו על נקלה את הלאומיות והדת של הכובש — מתחילה הפולני ואח"כ, וביחוד, הרוסי.

א. אח.

הַרְט (Hart), שם-המשפחה של שני אחים מיהודי אנגליה, בנויו של הרטויג (נפתלי הרץ) מוזס. שישב תחילה בהאמבורג ואח"כ בברסלאו. — (1) האח הצעיר, משה (1756—1767), התיישב סמוך ל1697 באנגליה, וכאן נתכנה בשם משה הרט. בתמיכת קרובו העשיר, בנימין לוי, הצליח בפעולתו כמתווך בניירות-ערך וצבר הון רב. ב1722 הקים בניין חדש לבית-הכנסת האשכנזי בלונדון [שלאחר מכן נקרא בשם "בית-הכנסת הגדול (ה)"] Great Synagogue. ומאז עד פטירתו היה ראש-הקהל של האשכנזים. הרט רכש לעצמו עמדה של השפעה בחוגי-השלטון. ב1744, כשגזרה קיסרת-אוסטריה, מריה תרזיה, על גירושם של היהודים מבוהמיה, והנדונים לגירוש ביקשו מקהילת-לונדון, שתבוא לעזרתם, פנה הרט ב1745, עם מנהיג אחר של קהילת-האשכנזים בלונדון, חתנו אהרן פרנקס, אל מלך אנגליה, ג'ורג' II, בבקשה לפעול לביטול הגזרה, פניה זו הביאה לידי התערבותו של שגריר-אנגליה בווינה לטובתם של היהודים וסייעה בביטול הגירוש. — (2) סמוך ל1704 הביא משה הרט מגרמניה לאנגליה את אחיו הבכור, אורי פייבוש (הידוע גם בשם אהרון הרט, 1756—1670), שלמד, בין השאר, בישיבות של פולניה. זה האחרון נתמנה בהשפעת אחיו, כרבה של קהילת-לונדון, למורת-רוחם של כמה מבנייהקהילה, שהיו ממתנגדיו של משה הרט. ב1706 נסתבך אהרון בפולמוס בקשר למתן גט. כדי להגן על עמדתו פירסם חיבור בשם "אורים ותומים" (לונדון תס"ז) — הספר העברי השלם הראשון, שנדפס ע"י יהודים בלונדון. ר' אהרון שימש ברבנות עד שמת, וסמכותו הוכרה גם ע"י קהילות, שהתחילו צעות ועולות אז בערי-השדה.

א. אח.

הרט עמד בראש "האסכולה העממית" של ההיסטוריון גראפיה האוקראינית, שלפיה נשאר נאמנים ללאומיות האוקראינית רק ההמונים וביחוד הכפריים, בשעה שהשכבות העליונות (האצולה, העירוניים ואף הכמורה) קיבלו על נקלה את הלאומיות והדת של הכובש — מתחילה הפולני ואח"כ, וביחוד, הרוסי.

א. אח.

הַרְט (Hart), שם-המשפחה של שני אחים מיהודי אנגליה, בנויו של הרטויג (נפתלי הרץ) מוזס. שישב תחילה בהאמבורג ואח"כ בברסלאו. — (1) האח הצעיר, משה (1756—1767), התיישב סמוך ל1697 באנגליה, וכאן נתכנה בשם משה הרט. בתמיכת קרובו העשיר, בנימין לוי, הצליח בפעולתו כמתווך בניירות-ערך וצבר הון רב. ב1722 הקים בניין חדש לבית-הכנסת האשכנזי בלונדון [שלאחר מכן נקרא בשם "בית-הכנסת הגדול (ה)"] Great Synagogue. ומאז עד פטירתו היה ראש-הקהל של האשכנזים. הרט רכש לעצמו עמדה של השפעה בחוגי-השלטון. ב1744, כשגזרה קיסרת-אוסטריה, מריה תרזיה, על גירושם של היהודים מבוהמיה, והנדונים לגירוש ביקשו מקהילת-לונדון, שתבוא לעזרתם, פנה הרט ב1745, עם מנהיג אחר של קהילת-האשכנזים בלונדון, חתנו אהרון פרנקס, אל מלך אנגליה, ג'ורג' II, בבקשה לפעול לביטול הגזרה, פניה זו הביאה לידי התערבותו של שגריר-אנגליה בווינה לטובתם של היהודים וסייעה בביטול הגירוש. — (2) סמוך ל1704 הביא משה הרט מגרמניה לאנגליה את אחיו הבכור, אורי פייבוש (הידוע גם בשם אהרון הרט, 1756—1670), שלמד, בין השאר, בישיבות של פולניה. זה האחרון נתמנה בהשפעת אחיו, כרבה של קהילת-לונדון, למורת-רוחם של כמה מבנייהקהילה, שהיו ממתנגדיו של משה הרט. ב1706 נסתבך אהרון בפולמוס בקשר למתן גט. כדי להגן על עמדתו פירסם חיבור בשם "אורים ותומים" (לונדון תס"ז) — הספר העברי השלם הראשון, שנדפס ע"י יהודים בלונדון. ר' אהרון שימש ברבנות עד שמת, וסמכותו הוכרה גם ע"י קהילות, שהתחילו צעות ועולות אז בערי-השדה.

C. Roth, *History of the Great Synagogue*, 1950.

הַרְט, שמה של משפחה יהודית בקאנאדה, שכמה מבניה הצטיינו בתחומי-פעולה שונים.

אביה-המשפחה — אהרון (פליפ) הרט (1724—1800) — נולד בבאוואריה, עבר בנערותו לאנגליה ומשם הגיע — דרך גאמאיקה — לניו-יורק (ב1752 בערך). הרט נמנה עם ראשוני המתיישבים היהודיים בקאנאדה, שאליה הגיע עם ג'ייס אנגלי בימי המלחמה האנגלית-הצרפתית על קאנאדה (1760). הרט שימש בגיס זה בדרגת-קצין כממונה על האפסנאות, משנסתיים כיבושה של קאנאדה ע"י האנגלים, התיישב הרט בתרי ריוו (Three Rivers) — מקום, שבו עסק בהצלחה במסחר ובסביבתו רכש לו אחוזות גדולות. הרט גם תרם להתפתחותה של תרי ריוו לעיר מסחרית

A. D. Hart, *The Jew in Canada*, 1926; R. Douville, *Aaron Hart*, 1938; B. G. Sack, *History of the Jews in Canada*, I, 1945; J. R. Marcus, *Early American Jewry*, I, 1951, 198—285, passim; J. J. Price, *Proceedings Relating to the Expulsion of Ezekiel Hart from the House of Assembly of Lower Canada, 1808-09* (in *Pub. Am. Jew. Hist. Soc.*, XXIII [1915], 43—53); id., *Unpublished Canadian State Papers Relating to Benjamin Hart* (*ibid.*, 137—140); A. W. Hart, *Sketch of the Family of Hart of Canada* (*ibid.*, XXVII [1920], 490—3).

ב. ר.

הַרְט, אַרְנֶסְט — Ernst Hardt — (1876, גראודנץ [גרוד-ג'וזנץ] ע"נ ויסלה — 1947, איכנהאוזן, עלייד אוגסי

בורג). סופר גרמני. הרט, שהיה בנו של קצין, למד בב"ס צבאי בברלין. ב1893/97 שהה זמנים ממושכים ביוון, ספרד ופורטוגאל. אח"כ פעל כעיתונאי בדרזדן ופירסם שירים ומחזות; כמרכן היה מן המשתתפים בכתב-העת של סטפן גאורגה (ע"ע). "דפים לאמנות". מ1907 ישב בוויימאר, שבה ניהל ב1918/24 את "התיאטרון הלאומי הגרמני"; לאחר מכן שימש מנהל התיאטרון של קלן ותחנת-השידור של עיר זו. מתפקידיו אלה הודח ב1933, כשעלו לשלטון הנאצים, שאף שמוהו לזמן-מה במעצר. רק בשנת-חיו האחרונה התחילו חוזרים ומוציאים את ספריו.

הרט הוא מחשובי נציגיה של האסכולה הנאו-רומאנטית. שירתו, החדורה בכמיהה ליופי, משמשת מבע לחוויות רב-

מתוך הטעמת הצורך בתיקונים בסדר-החברה; ע"י כך נעשו האחים הרט מפלסידורך לנאטוראליזם הגרמני. — כמשורר עורר הרט תשומת-לב בקרב שיריו הליריים-האידיאליסטיים. Weltpfingsten («חגיגה-שבועות של העולם»), שפירסם כשהיה אך בן 17 שנה. כוחהתיאור וכשרון החדירה הפסיכו-לוגית שלו הגיעו לשיאם באפוס «שירת-האנושות», שבו ניסה להציג את תולדות המין האנושי ב-24 תיאורים בודדים; הרט הספיק להשלים רק שלושה מהם — «טול ונהילה» (1888), «נמרוד» (1888) ו«משה» (1896). כל כתביו (Ge-sammelte Werke) יצאו אחר מותו ב-1907/8 בעריכת אחיו (4 כרכים).

אחיו, יו ליוס הרט (1859—1930), למד משפטים בברלין והשתתף בפעילות הביקורתית של היינריך, וגם הרבה (אך בלא הצלחה) לחבר מחזות, שירים וסיפורים. כהיינריך נמנה על קבוצה של משוררים, שהתיישבו בפרבר פרידריכסהגן שעל-יד ברלין; סמוך ל-1900 יסדו האחים הרט על-יד שלכטנזה אגודה בשם «חברה חדשה», שהטיפה לסבלנות ולהיירוח נעלים. אך האגודה לא התפתחה מחוטר אמצעים.

L. H. Wolf, *Die ästhetische Grundlage der Literaturrevolution der achtziger Jahre: die Kritischen Waffengänge der Brüder H.*, 1922; K. Tillmann, *Die Zeitschriften der Gebrüder H.*, 1923.

ג. נ.

הרט, פרנסיס ברט — Francis Bret Harte — (1836— אולבני [Albany], מדינת ניו-יורק — 1902. על-יד לונדון). משורר וסופר אמריקני; סבו [מצד אביו] היה יהודי.

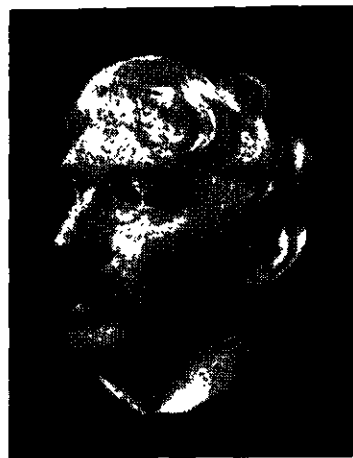

פרנסיס ברט הארט

מחוסר אמצעים הוכר רח הרט, כשהיה בן 13, להפסיק את לימודיו ולעסוק בעבודות-אקראי. ב-1858 עבר לקאליפורניה, וכאן עסק בפקידות, הו"ר-אה, עבודה במכרות ובבת-ידפוס, עד של-סוף פנה לעיתונות. כבר באותן השנים התחיל לכתב שירים ורשימות, ונסיונותיו בעבודה במכרות שימשו לו לאחר מכן כרקע לסדרות של סיפורים על חיי-הפועלים; הטובה שבסדרות אלה היא M'iss (1873). לרגל עבודתו המסועפת כעיתונאי היה מרבה בנסיעות במערבן של אה"ב, ואגב כך אסף חומר על חיי-הספר ועל «השטחים הנרחבים והפרועים» של המערב. ב-1864—1870 שימש מזכיר של המיטבעה הפדראלית בסן פראנסיסקו, וב-1869—1871 — פרופסור לספרות חדשה באוניברסיטה של קאליפורניה. עם זה לא פרש מעולם מן העיתונות, ולאחר שיצא לו שם, חזר ב-1871 למזרחן של אה"ב לשם מתן שורה של הרצאות על החיים בקאליפורניה. מכאן ואילך ירדה רמת כתיבתו. ב-1878—1880 שימש סוכן מסחרי של אה"ב בגרמניה, וב-1880—1885 — קונסול בגלאזגו (סקוטלנד). לאחר מכן עבר ללונדון, שבה התמכר לספרות בלבד.

חנינות דקות, ומחזותיו המחורזים, בדומה לאותם של הגוף פון הופמנסטל (ע"ע), מצטיינים בלשון חגיגית, יפה וכבדת-דימויים. המוטיווים העיקריים במחזות אלה הם האהבה, היופי המוות; החשובים שבהם: המחזה על אגדת-טריסטן, «טנטריס השוטה» (T. der Narr, 1907; זכה ב-1908 בפרס-שילד), הטראגדיה Gudrun (1911) והקומדיה השירית Schirin u. Gertraude (1913). מן האווירה הסגורה של האסתטיציזם חרג הרט במחזה על בעיותיו של הנוער המתבגר, Der Kampf ums Rosenrote («המאבק על אדום השושן»), 1903, ובקובץ-הסיפורים שלו Bunt ist das Leben («סגנוניים הם החיים»), 1902. בין השאר כתב מחזה בשם «שלמה המלך» (1915). בסיפורו האחרון, «דון הילמר» (1947), הוא מתאר כעין דון קישוט מודרני, המשמש סמל לאדם האירופי החדש, העתיד לקום.

F. Adler, *Das Werk E. H.s.*, 1921; F. K. Richter, *E. H.* (in: *Monatshefte*, Nr. 3), 1947.

ג. נ.

הרט (Hart), ג'יקוב [אליקים] (1745, לונדון — 1814, שם). מקובל ומדקדק עברי; הראשון מסוגו בין היהודים ילידי אנגליה בתקופה החדשה. היה לוטש אבנים טובות ואף עסק בעסקי-ציבור יהודיים בלונדון. בחתימת אליקים בן אברהם פירסם חיבורים עבריים בענייני דת, קבלה ודקדוק. מחיבורו «עשרה מאמרות» נתפרסמו חמישה מאמרות בלבד, מהם שלושה בלונדון, תקנ"ד—ג"ט: (א) «מלחמות ה'» — חיבור פולמי, שנועד להגן על הדת נגד פיתויי המדע והפילוסופיה; בין השאר נמתחת בו ביקורת חריפה על וולטר (ע"ע) הוגידעות ראצינאליס-טיים אחרים; (ב) «בינה לעתים» — על חישוב הקץ לפי ס' דניאל; הרט חישוב ומצא, ש«הקץ» יגיע ב-1843; (ג) «צוף גובלות» — חיבור בענייני-קבלה, שהוא קיצור הספר, גובלות חכמה לר' יוסף שלמה דלמדיגו (ע"ע) בצירוף הערות ופירושים; הרט השתדל להוכיח בו את בריאת העולם יש מאין, בתקס"ג נתפרסמו בברלין: (ד) «מעין גנים» — קיצור ס' גנת אגוז לר' יוסף בר' אברהם גיקטילה (ע"ע), ו(ה) «עין הקורא» — על היגוי התנועות; בו טוען הרט, שההיגוי האשכנזי הוא הנכון. באותה שנה הופיע גם חיבורו «עין משפט» — על «יסודי חכמת הדקדוק וכלליו». מחיבוריו של הרט ניפר, שהיה בעל השכלה כללית רחבה.

A. Barnett — S. Brodetsky, *Transactions of the Jewish Historical Society of England*, XIV (1935—1939), 207—223.

הרט, היינריך — Heinrich Hart — (1855, וןל — 1906, טקלנבורג, וסטפאליה), סופר גרמני. לאחר שלמד



היינריך הארט

בהלה, מינכן ומינסטר היסטוריה, פילוסופיה ולשונות חדשות, יסד בברלין, עם אחיו יולי יוס, כמה כתבי-עת ספרותיים, מאלה הש-פיע ביחוד «קרבנות הביקורת» (Kritische Waffengänge, 1882/4), שעורכו טענו לספרות מודרנית ברוחה ובנושאייה.

הנוצרי בלונדון מן הכפר הערבי עֶרְתוּף (מכאן השם העברי הר'). המיסיון הושיב בהר' יהודים אשכנזיים מתוך כוונה להעבירם על דתם; אך משנוכה, שהללו אינם מתפתים להטפתו, ביטל (ב1885) את המושבה. ב1895 מכר את הקרקע לאגודה יהודית בשם „עזרת אחים” מבולגאריה, ובתרגונו עלו על הקרקע עשר משפחות. 40 משפחות נוספות, שהיה כרעתן להתיישב בהר', נרתעו מפני המכשולים, ששם השלטון העותמאני בדרכם של המתיישבים הראשונים. המושבה הועירה התקיימה בקושי בסביבה של כפרים ערביים עוינים. ב1910 קיבלו איכרי-הר' הלוואה מיק"א; הם מכרו שלישי מאדמת-המושבה לאיש פרטי ופרעו מה שקבו להכריי האגודה, שנשארו בבולגאריה. מלחמת-העולם I עיכבה את התפתחותה של הר'. ב1918 היו בה 110 נפש (מהם 89 ספרדים) וב1922 — 124 נפש. באב 1929 נחרבה הר' ע"י הערבים, וכשהוקמה שוב היו בה (ב1931) 101 נפש. מאורעות-הדמים בא"י ב1936—1939 פגעו קשה בהר'. ב1947 היו בה כ80 נפש. במלחמת-העצמאות (בחורף 1947/8) שימשה הר' בסיס חשוב לכוחות ה„הגנה”. מכאן יצאה המחלקה של הל"ה לעזרת כפר עציף (ע"ע). באביב 1948 נעזבה הר' ונחרבה ע"י הערבים. אך כמה שבועות לאחר מכן נכבשה שוב ע"י צבא ישראל. התושבים לא חזרו עוד למקום, אך חווה חקלאית, שהיתה במושבה, שוקמה, וכיום היא משמשת חוות לימוד של המועצה האיזורית אכנה-עזר. כן שוכנו בשטח החווה בית-ספר מקצועי איזורי ומשרדי המועצה האיזורית אכנה-עזר. על אדמת הר', שנקנתה ע"י הקק"ל, וכן על אדמת הכפר הערבי הנטוש ערתוף, הוקמו היישובים נחם ובית-שמש (בחלקו) ובית-החרושת למלט „שמשוף”.

בהר' ובסביבתה מצויים מערות, קברים ושרידים של בניינים מתקופות קדומות, וכן פסיפס של כנסייה מן התקופה הביזאנטית.

א. י. בר.

ס' הֶרְטוּהֶנְבוֹשׁ (בהולאנד' s Hertogenbosch, בצרפ' Bois-le-Duc = בשתי הלשונות: חורשת-הדוכס), עיר-הבירה של מחוז-ברבנט הצפוני (ע"ע ברבנט) בהולאנד. מספר תושביה כ69 אלף (1959), מהם כ93% קאתולים. יושבת בקרן שבין הנהרות דוּמֶל וּאָה (Aa), בצומת של דרכים בעלות חשיבות מסחרית מיה"ב ואילך (כיום גם צומת של מס"ב) ועל תעלת זיד וילם, שמחברת את הר' עם נהר מאס. הר' משמשת שוק לסביבתה, אבל עיקר פרנסתה על היתוף-ברזל, ייצור אופנים ונורות-חשמל, עיבוד טאבאק, ועל עיבוד תוצרת החקלאות והחלבנות של הסביבה. הקאתדראלה שבהר', שהוקמה במאות ה13—16, היא היפה שבכנסיות הגותיות בהולאנד. — הר' קיבלה זכויות של עיר ב1185, וביה"ב המאוחרים היתה אחת מארבע ערייהמסחר החשובות בארצות-השפלה. במלחמת-העולם II נפגעה קשות.

יהודים התיישבו בקירבת הר' סמוך לזמן ייסודה של העיר. לפי כרוניקה מן המאה ה16 נשרפו כל יהודי-הר' בפרבר ויכט (Vught) — כנראה, בימי „המגפה השחורה” (1349). בידיעה מ1680 מסופר על יהודי עשיר, יעקב וורמס, שהוענקה לו זכות-אזרחות בהר' ושבביתו הותקן בית-כנסת פרטי. במאה ה19 שימשה הר' מושב לרב הראשי של היהודים במחוזות בראבאנט ולימבורג. — בזמן מלחמת-העולם II הקימו הנאצים מחנה-ריכוז בפרבר ויכט. בתחילת

הרט הראה את כוחו כהומוריסטן בסדרה של פארודיות על סופרים ידועיים: Condensed Novels („רומאנים תמיציתיים”), 1867, וכן בכמה משיריו ההומוריסטיים כגון הבא-לאדות Plain Language from Truthful James („לשון גלויה מפי גימו דובר-האמת”), 1870, וThe Heathen Chinese („הסיני הערמומי”).

כשערך את הירחון The Overland Monthly, פירסם בו את הרומאן The Luck of Roaring Camp („מזלו של מחנה רוֹרִינג”), 1868 (על חיי הכורים בקאליפורניה), וסיפורים קצרים הרבה מסוג מיוחד, שהרט היה בהם למפלס-דרך. על תיאורי חיי-הספר הפרועים נסך חוט של רומאנטיקה ושל קסם יחיד במינו: לרמויות בסיפורים אלה יש לב-זהב תחת קליפה נוקשה וגסה. כוחו של הר' היה יפה בכתיבה מלאה חיות, בפיתוח מהיר ומפתיע של העלילה ובמיזוג של סנטי-מנטאליות והומור. בדומה לדיקנס, היה כשרונו הקומי מתגלה בליווי של פאתוס, רגשות והפרזה תיאטראלית. דפוסי-כתיבתו אלה שימשו מופת למחברי הסיפור הקצר באה"ב, שבאו אחריו. הרט היה מן הראשונים, שהשתמשו בסיפוריהם בגוף המקומי כהומוריסטן השפיע על מרק טוין (ע"ע), ושניהם שיתפו פעולה במחזה Ah Sin (1878).

מן המפורסמים שבקבצי-סיפוריו הם: The Outcasts of Poker Flat („המנודים שבפוקר פֶּלַט”); Partner The Twins of Table Mountain („שותפו של טַנְסִי”); Left out on Lone Star („התאומים מהר-השולחן”); The Idyll of Red Gulch („האידיליה של רֶד גֶּלְץ”).

כל כתביו יצאו ב1914 כרכים; 25 כרכים; אגרותיו נתפרסמו ב1926.

H. C. Merwin, *Life of B. H.*, 1911; L. L. Hazard, *The Frontier in American Literature*, 1927; A. F. Harlow, *B. H. of the Old West*, 1943.

א. א. מ.

הֶרְט, סֵר רוֹבֶּרְט — Sir Robert Hart — פּוֹרְטְדָּאוֹן [Portadown], אירלנד הצפונית — 1911, גְּרִיט מַרְלוֹ [Great Marlow], מחוז באקינגהאם, מדינאי אנגלי-סיני. שירת מ1854 בשירות הקונסולארי הבריטי בסין, תחילה כמתורגמן ואח"כ כמזכיר הוועד האנגלי-צרפתי, שניהל את העיר קאַנטוֹן. ב1859 נתמנה משיגה על המכס בנמל של עיר זו וב1863 מנהל-המכס בכל 14 הנמלים הסיניים, שבהם פעלו סוחריי-אירופה. הרט כיהן במשרה זו עד 1906. בתקופת פעולתו הגיעו הכנסות-המכס ליותר מ5,000,000 ליש"ט לשנה. הן געשו מקורה-הכנסה הבטוח ביותר של סין וסיפקו בין השאר את תשלומי-הריבית שלה על הלוואותיה האירופיות. הרט השפיע השפעה ניכרת על מדיניותה של סין: ב1885 תיווך במו"מ לשלום בין סין וצרפת וב1898 הציע את החכרת התחום של וייהי-ווי (Wei-Hai-Wei) לבריטניה. ב1901 פירסם ספר על בעיותיה של סין (Essays on Chinese Questions).

J. Bredon, *Sir R. H.*, 1909; St. F. Wright, *H. and the Chinese Customs*, 1950.

הֶרְטוּב, תחנה במסה"ב בקו ירושלים-לוד, במקום מוצאו של נחל שורק מהרי ירושלים לשפלת-ההר. עד 1948 התקיימה כאן מושבה חקלאית יהודית. שטחה של המושבה היה כ4,750 דונאם, שניקנו ב1883 ע"י המיסיון



ס' הרטז'אנכובס: הקאתרראלה על שם יאז הקדוש

(ע"ע). ע"י מחקרים — שביצע עם אחיו (2). באמבריולוגיה ההשוואתית נעשה הר' אחד מאבות האמבריולוגיה התאורית החדשה, וספרו Lehrb. d. Entwicklungsgeschichte d. Men- schen u. d. Wirbeltiere («ספר-לימוד של תורת-ההתפתחות של האדם והחולייתיים», 1886 ומהדורות מאוחרות יותר) היה במשך דור ויותר החיבור הקלאסי במקצוע זה. שני האחים חקרו בבע"ח שונים ביהוד את התהוות הקלום המוקף מסוֹ- דרמה וגילו בו עקרון-מיבנה משותף למיתריים ולפרוקי- הרגליים, הרכיכות, תולעי-הטבעות וקוצי-העור (ע"ע אַמ- בריולוגיה, עמ' 869); בזה תרמו תרומה חשובה לביורור יחסי-ההומולוגיה בהתפתחות החיים.

הר' הקדים את דריש (ע"ע) בבדיקת התוצאות של הטיפול הניסויי בביצה המזופרית בשלבים הראשונים של התפתחותה, ובדומה לדריש הגיע לשלילת התפיסה המכא- ניסטית באונטוגנזה ולהנחת מציאותה של חוקיות אימאננט- טית של החיים. את תפיסתו זו העביר גם לתחום הפילוגנזה; הוא שלל את «החוק הביולוגי» של הקל ואת תורת הביורור הטבעי ודגל בעקרונות לאמאריקטיים בהסברת ההתפתחות (ע"ע דרויניזם; התפתחות). את שנות זקנתו הקדיש לפולמוס עם הדארוויניזם («התהוות האורגאניזמים» [Das Werden d. Organismen], 1918²). בחריפות מרובה דחה הר', שדגל בעקרונות הומאניסטיים ומוסריים, את ניצול מושגי-היסוד של הדארוויניזם — מלחמת-הקיום, הישארות המחוננים וכד' — להצדקת האלמות במציאות ההיסטורית החברתית של האדם («דחיית הדארוויניזם המוסרי, החברותי המדיתי»

1943 הוכרחו היהודים, שעדיין גרו מחוץ לאמסטרדאם, להתייצב במחנה זה, ומכאן הועברו, באותה שנה, אל מחנה- המעבר וסטרבוֹרק.

הֶרְטְוִיג — Hertwig — האחים אוֹסְקָר (1849—1922) וְרִיכְרְד (1850—1937), ביולוגים-וואולוגים גר- מניים. האחים הר', בני סוחר מפרידבורג (הסן). היו תלמי- דיו של הקל (ע"ע) בינה; חלק ממחקריהם וכתביהם הוא פרי עבודה משותפת.

1) אוֹסְקָר הר' — אנאטום, אמבריולוג, גנטיקן, מחלוצי הציטולוגיה וחוקר בתורת-ההתפתחות — היה תחילה עוזרו של רבו הקל, ומ1888 עד 1921 פרופסור לאנאטומיה בברלין. היה הראשון, שתיאר (בשנות ה70) את תהליך הפריית הביצה (בקיפודיים) כמיוזג הגרעינים של שני

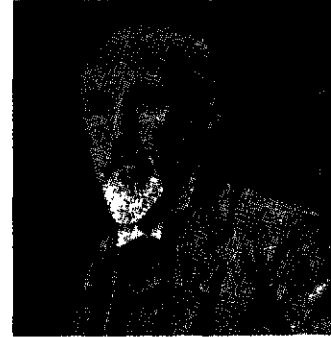

אוֹסְקָר הרטוויג

תא-המין (ע"ע הפריה). וכן את תופעת חלוקת- ההפחתה ביצירת תאים אלה, והגיע להכרת הגר- עין כנושא הפיסי של התורשה בבע"ח (1884). בספרו Die Zelle u. d. Gewebe («התא והרק- מות»), 1893, הניח למעשה את היסוד לציטולוגיה (ע"ע) כמקצוע עצמאי, נפרד מן ההיסטולוגיה

הֶרְטְלֵי, דָוִד — David Hartley — ארמלי [Armley], יורקשייר — 1757, באת), פסיכולוג ופילוסוף אנגלי. הר' שחונך בקימברג, התעתד תחילה לשמש בכמורה, אך מטעמים שבמצפון החליט ללמוד רפואה. משסיים את לימודיו פעל כרופא בניוארק, לונדון ובאת. הר' הוא אבי הפסיכולוגיה של האסוציאציה (סמיכות), שאת יסודותיה פיתח בספרו Observations on Man, his Frame, his Duty and his Expectations («התבוננויות באדם, מבנהו, חובתו וציפיותיו», 2 כרכים), 1749. במסתו על שכל-



דוד הארמלי
תחריט סאת ג'ון שאקלטון.
הסוויאון הכריטי

האדם (ספר שני, פרק 33, סעיף 5) הורה לוק (ע"ע), שבין מושגים מסויימים קיימים יחס וקשר טבעיים ושתפקידה של התבונה הוא לחקור קשרים אלה. הר' שיכלל תורה זו וע"י כך יצר, עם ג'ון פריסטלי ודויד יום (מסכת טבע-האדם, ספר א', חלק א', פרק ד'; הוצאה עברית, מעמ' 30 ואילך), את הפסיכולוגיה של הסמיכות. לפי הר' נעוצה הסיבה של סמיכות-המושגים במה שתחושות חוזרות לעיתים תכופות גורמות לשינויים פסיים במוח. והנה «אם תחושות אחדות, א', ב', ג'... שותפו זו לזו לעיתים קרובות למדי, כוח-ההשפעה שלהן על המושגים המתאימים להן a, b, c, ... גדל עד כדי כך, שתחושה אחת א' כשהיא מוטבעת לבדה, עלולה לעורר בבעליה את המושגים b, c, ... או את המושגים של שאר התחושות. התחושות נכנסות לסמיכות כשהרשמים המתאימים להן מתהווים או באותה נקודת-זמן עצמה או בנקודות-זמן סמוכות זו לזו». המושגים הם ההעתקות של התחושות שפפלים החושנים.

הר' חקר את התהליכים הפיסיולוגיים, המלווים את התהליכים הנפשיים במערכת העצבים, והורה, שקיימת הקרבה בין התהליכים הפיסיולוגיים והפסיכיים. אי אפשר להעמיד את האירועים הנפשיים על הגופנים, אך בין שני התחומים קיימת התאמה מדוייקת של תפקודים. «תורת-הקבלה» זו פותחה במאה ה-19 ע"י ג. ת. פכנר (ע"ע) ואחרים. המושגים מתאגדים באסוציאציה לפי סמיכותם מבחינת הזמן או המקום. בעזרת חוק זה הסביר הר' לא רק את תופעות-הזיכרון (מה שכבר עשו אחרים לפניו), אלא גם את האמוציות, שאותן הוא מנתח בעדינות, את החלומות, את השיקולים התבוניים במאתמאטיקה ובמדעי-הטבע, וגם את הפעולות הרצוניות והבלתי-רצוניות של האדם. בדומה לזה השתמשו כמה מהוגי-הדעות המאוחרים יותר, שעסקו בחקר הפסיכולוגיה של האסוציאציה (גי'מז מיל, ג'ון סטיר-ארט מיל), בחוקים של סמיכות-המושגים לשם בירור התופעות של המוסר ושל האסתטיקה.

בנו של הר', שאף שמו הפרטי היה דויד (1731—1813),

[Zur Abwehr d. ethischen, d. sozialen, d. politischen Darwinismus], (1918).

F. Keibel, O. H. (Anatom. Anzeiger, 56), 1923; R. Weissenberg, O. H., 1959.

(2) ריכארד פון הר' (תואר-האצילות הוענק לו ב-1910), זואולוג, הורה מ-1778 בינה, מ-1881 בקניגסברג, מ-1883 בבון, ומ-1885 עד 1924 במינכן כפרופסור מן המניין. הר' היה ממכוני דרכה של הזואולוגיה בדורות האחרונים, וספרו Lehrbuch d. Zoologie («תורת הזואולוגיה»), 1892, יצא עד 1931 ב-15 מהדורות. נוסף על עבודותיו המשותפות עם אחיו (ר' למעלה) תרם תרומות חשובות להכרת החי-האיים ובע"ח ירודים. היה הראשון, שזיהה את החומר הגרעיני במיקרואורגניזמים, וב-1896 ביצע את ההפריה המלאכותית הראשונה בביצת קיפודים ע"י פעולת סטריקצין. בדומה לאחיו היה גם הוא אנטי-דארוויניסטן.

Festschrift f. R. v. H. (Naturwiss., 8, No. 39), 1920; K. v. Frisch, R. v. H., 1938; id., Gedenkworte z. 100. Geburtstag v. R. v. H. (Verh. Ges. Dtsch. Naturforsch. u. Ärzte, 96), 1951.

ל.

הֶרְטִי, סר המילטון — Sir Hamilton Harty — 1879, הילזבורו, אירלנד — 1941, בריטון), מנצח וקומפוזיטור אירי. הר' למד מוסיקה אצל אביו וכשהיה בן 12 כבר נעשה אורגאניסטן. ב-1900 השתקע בלונדון, וכאן היקנו לו שם היצירות למוסיקה קאמרית שחיבר והפתיחה לקומדיה שלו (1907). ב-1920 נתמנה מנצח של התזמורת ע"ש ה'לה (Hallé) במאנצ'סטר, ועד מהרה נתיפרסם כמנצח חשוב. ב-1925 הוענק לו תואר-אצולה, וכן הוכתר כ"ד"ר למוסיקה" ע"י האוניברסיטת של דובלין ומאנצ'סטר. על יצירותיו הידועות ביותר נמנות «אודה לזמיר» לסופרן ותזמורת (1907) והתיזמור של ה"מוסיקה על-פני המים" מאת הנדל.

הֶרְטְלֵבֶן, אוטו אריך — Otto Erich Hartleben — 1864, קלאוסטל, הריי-הרץ — 1905, סאלו, על

ימת-גרדה), מספר גרמני. הר' למד משפטים בלייפציג וברלין ואף עבד זמן-מה בברלין ובערים אחרות כמתמחה במקצוע זה קודם שהקדיש את עצמו לספרות. משנתפרסם כסופר התיישב בסאלו. הר' חי כל ימיו חיי-בוהמה והירבה בשתייה; גם שיריו וכתביו היו מכוונים ברובם לפגוע בתפיסת-המוסר הבורגנית. הר' כתב שירים הומוריסטיים, סיפורים, קומדיות; מחזה אחד שלו, הטראגיקומדיה Der Rosenmontag («יום-שני של שושנים» [= יום של קרני-וואל]), 1900, שהוא סאטירה עוקצת על המיליטאריזם הפרוסי, זכה להצלחה מרובה. הר', שחתם גם בשם «אויטו אריך», נמנה תחילה על החוג הסוציאליסטי-רדיקליסטי. מיצירתו בתקופה זו משעשעת ביותר הקומדיה «חינוך לנישואים» (1893). מתיאורי-הדמויות שלו מצויין Vom gastfreien Pastor («מעשה בכומר המכניס אורחים»), 1895. שיריו (שקצתם כתובים בצורות יוניות) שקופים ובהירים ויש בהם רענונות נדירה ומזיגה של צחוק ודמע בדומה לזו שאנו מוצאים בתאודור דה בנױל (ע"ע). מבחר של כתביו (3 כרכים) יצא ב-1908.

C. Fleischlen, O. E. H., 1896; A. Eloesser, O. E. H. (in Biographisches Handbuch, X), 1907; H. Lücke, O. E. H., 1941.

התחיל כותב ספר בשם „הפילוסופיה של הבלתי-מודע“, שיצא ב-1869. בן לילה נעשה הר' פילוסוף מפורסם, והוא אז בן 27 שנים. אמנם בהצלחה מוקדמת זו היה גם הרבה מן הכישלון, כי בעיני הציבור נשאר הר' „המחבר של הפילוסופיה של הבלתי-מודע“, ואילו שאר הספרים החשובים

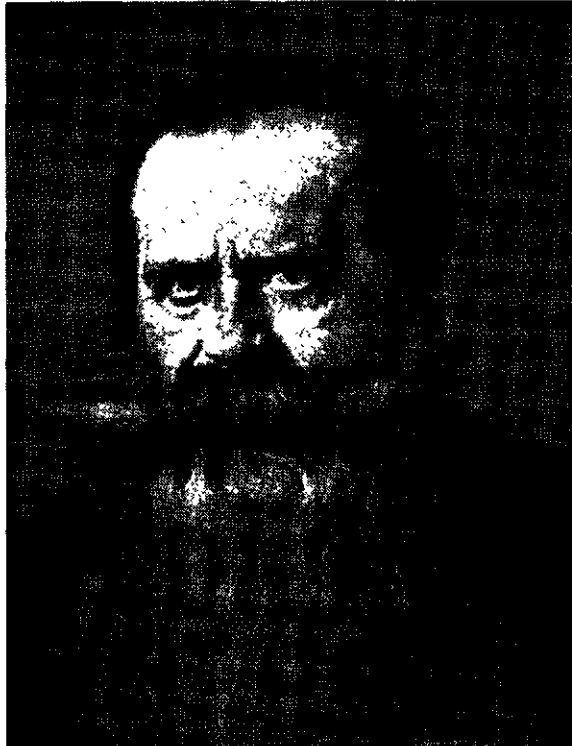

אדוארד פון הארטמאן

שכתב בחייו נשארו בצל ספרו הראשון. ספר זה יצא במהדורות מרובות. לציון מיוחד זכאית ההוצאה ה-11 בשל-שה כרכים (1904), שהר' הוסיף לה מבוא חשוב. איחוד משנתם של שופנהאואר והגל. במבוא זה ציין הר' את הפילוסופיה שלו כאיחוד של הגל ושל שופנהאואר, מתוך מתן משקל מכריע למשנת הגל — סינתזה, שבוצעה ע"י המושג של הבלתי-מודע, שבא לו, להר', משלינג. הר' ראה את משנתו של שופנהאואר כנקודת-מפנה בתולדות-הרוח משום ששמה קץ לאמונת הכנסייה הנוצרית ודרשה תפיסה מעמקת של האמונה באלוהים. שיהא בה מקום לפסימיזם ולרעיון של גאולת-העולם. שופנהאואר הראה, שהאינדיבידואל יכול להיות דתי בלא להיות נוצרי. בזה התחילה תקופה חדשה של התרבות. הר' קיבל משופנהאואר את הפסימיזם שלו. וכן קיבל משופנהאואר את ההשקפה, שכל הדברים הם רצונות כלולים ברצון-ראשית אחד („פאנתליזם“). אך לעומת שופנהאואר, שיסוד העולם הוא, לדעתו, רצון עיוור, ביקש הר' למזג את הפאנתליזם עם הפאנלוגיזם של הגל („הכל תבונה“) לידי פאנפנאימטיזם („הכל הוא רוח“). בספרו של שופנהאואר „העולם כרצון וכדימוי“ נתפס הדימוי כיסודה של התדמית המשלה, ואילו לפי הר', הרציה והדימוי הם שני תארים שווי-ערך של המהות העליונה. ע"י מה שהר' קיבל את הדימוי כתואר חיובי של המוחלט, ניתנה לו האפשרות להציג במקום עולם-התדמית של שופנהאואר „ראליזם טראנסצנדנטאלי“. המושא של ההכרה הוא עולם ממש, ש-

היה חבר הפארלאמנט הבריטי וכתב את תולדות-חייו של אביו. שנדפסו עם חיבורו הנזכר של הר' במהדורה של 1801.

G. S. Bower, *H. and James Mill*, 1881; B. Schönlanck, *H. und Priestley, die Begründer des Assoziationsismus in England*, 1882; M. Heider, *Studien über D. H.*, 1913; C. H. Warren, *A History of the Association Psychology*, 1921.

ש. ה. ב.

הֶרְטְלִינג, גְּרַף, רוֹזֶן — Georg, Graf von Hertling — [Ruhpol-] דארמשטט — 1843, רופולדינג — 1919.

[ding], באוואריה המזרחית). מדינאי ופילוסוף גרמני. ב-1867 נתמנה מרצה לפילוסופיה בבון וב-1882 פרופסור לאותו מקצוע במינכן. הר' היה חבר הפארלאמנט הגרמני ב-1875—1890 וב-1896—1912, וראש ממשלת-באוואריה ב-1912—1917 מ-1.11.1918 עד 3.11.1918 שימש כקאנצלר של גרמניה, אך לא השפיע השפעה ניכרת על מהלך-המאורעות. שאיפתו העיקרית, הן כמלומד והן כמדינאי, היתה להחזיר לדת הקאתולית, אחר מלחמת-התרבות בגרמניה (ע"ע, עמ' 458), את השפעתה בגרמניה. את הדרך לכך ראה בהרמת קרנו של המדע הקאתולי. לשם כך יסד ב-1876 את „אגודת גרס“ (ע"ע גרס, עמ' 631) — ארגון קאתולי לתרבות ולמדע — ושימש כנשיאה עד מותו. כפילוסוף השתדל ליצור מטאפי-סיקה ופילוסופיה של המשפט. המדינה והכלכלה על יסודה של תפיסת-עולם נוצרית. הר' היה סבור, שטבעו של האדם נעוץ בתבונתו, שהאדם חייב להפעילה הן לצד ההכרה והן לצד הפעולה המוסרית. הסדר המוסרי דורש מן האדם להגשים מתוך תודעה את תכנית-העולם התבונית-האלוהית. את המשפט יש לבסס על חוקי-המוסר הנוצרי, ועל משפט זה יש לבסס את המדינה ואת החברה. הוא דרש שיתוף-פעולה בין הדת והמדיניות, ונלחם בסוציאליזם ובליבראליזם. ביחד עם קלמנס בוימקר הוציא, מ-1891 ואילך, את „התרומות לתולדות הפילוסופיה של ימי-הביניים“.

ספריו העיקריים: Albertus Magnus („אלברטוס מאג-נוס“), 1880; J. Locke und die Schule von Cambridge; 1880; (*ג'ון לוק והאסכולה של קימברידג'*), 1892; *Naturrecht und Sozialpolitik* („המשפט הטבעי והפוליטיקה הסוציאלית“), 1893; *Das Prinzip des Katholizismus und die Wissenschaft* („העקרונות של הקאתוליות והמדע“), 1899; *Augustinus* („אוגוסטינוס“), 1902; *Recht, Staat und Gesellschaft* („משפט, מדינה וחברה“), 1906; *Erinnerungen aus meinem Leben* („זכרונות“), 3 כרכים, 1919/1921; *Vorlesungen über Metaphysik* („הרצאות על המטאפי-סיקה“), 1922; *Reden, Ansprachen und Vorträge* („נאומים“), 1929.

Abhandlungen aus dem Gebiete der Philosophie (Festgabe zum 70. Geburtstag, 1913); K. von Hertling, *Ein Jahr in der Reichskanzlei. Erinnerungen an die Kanzlerschaft meines Vaters*, 1919; H. von Grauert, *Graf G. v. H.*, 1920; W. Polle, *H. als Sozialphilosoph*, 1933; J. Urbanowski, *G. v. H.'s Gesellschaftslehre*, 1936.

ש. ה. ב.

הֶרְטְמַן, אֶדְוַארְד פֶּון — Eduard von Hartmann — ברלין — 1906, שם), פילוסוף גרמני. הר' היה

בצעירותו קצין בצבא-התותחנים, אך פרש מן הצבא מחמת מחלה; אחר-כך ניסה ליעשות צייר ומוסיקאי, וגם נסיונות אלה נכשלו. הר' החליט אז להתמסר לפילוסופיה. ב-1864

שאת תכונותיו עלינו ללמוד ע"י הסק מנסינונו. בעוד ששופנהאואר ראה, בעקבותיו של קאנט, את החלל ואת הזמן כצורות סובייקטיביות בלבד, מורה הר' שקיים עולם אובייקטיבי של תופעות חדורות ע"י אותן הצורות, שבהן תדורות התופעות של עולמנו הסובייקטיבי קיים שלטון של התבונה היוצרת גם בתוך העולם האובייקטיבי. מכיון שבעולם ובתוך תודעתנו שוררות אותן הצורות עצמן, אנו יכולים להכיר את העולם. בטבע ובנפש שולטות אותן הפעולות הבלתי-מודעות של הרוח. הן בונות את הדברים בחוץ ואת תמונתם החושנית בפנים. הן קובעות את מהלך-העולם מזה ואת הבנת-מהלך-העולם מזה. אך גם הנפש וגם הטבע נזקקים לגורם שלישי, המחזיק את שניהם. העולם והנפש הם רק התופעה החיצונית והפנימית של המוחלט העל-חשי, והוא הרוח הבלתי-מודע. הטבע והתודעה אינם אלא תופעות, שקיימות רק ע"י מה שהן נבראות ומתחזקות תמיד ע"י המוחלט. המוחלט הוא בעל שני תארים, הרציה והדימוי, ושניהם הם בלתי-מודעים, כי התודעה נוצרת רק ע"י המוח. הרצון העיוור, שעליו דיבר שופנהאואר, אינו השורש של העולם, כמו שסבר זה האחרון, אלא רק תואר אחד של המוחלט; התואר השני היא האידיאה התבונית. במלים אחרות: בתוך המוחלט שורה יכולת-כל עם ידיעת-כל. אמנם ידיעה זו היא בלתי-מודעת לעצמה, אך אעפ"כ היא יסוד העולם, הלוגוס הנצחי החודר את העולם. קאנט היה סבור, שאין אנו יכולים לדעת מאומה על הדבר כשהוא לעצמו. הר' דוחה דעה זו. קיימת סיבתיות בין שני העולמות, החיצוני והפנימי, כמו שקיימת סיבתיות בתוך העולם האי-מאנטי של נסינונו. קאנט אסר את השימוש בסיבתיות לגבי היחס בין העולם עצמו והתופעה, אך איסור זה היה שרירותי. הבלתי-מודע, המושג המרכזי של השיטה הוא הבלתי-מודע. לפילוסופים קודמים (לייבניץ) היה ההבדל בין המודע והבלתי-מודע הבדל של דרגה בלבד, ואילו להר' ההבדל הוא עקרוני. לתודעה אין שום פעולות, היא רק השתקפות סבילה של הבלתי-מודע. תפקידה הוא תפקיד של המסתכל בלבד. היא תוצר ולא יוצר. הפעולה היוצרת את התודעה אינה מופיעה בתוך התודעה, התחושות, המושגים, הדימויים וכו' מגיעים לידי תודעתנו כתוצאה של פעולה נפשית בלתי-מודעת הקיימת מאחורי התודעה. ועוד: אנו יודעים שמצב-רוח מתגלים לתודעה, נעלמים ומתגלים שוב. היכן היו בינתיים? הם היו בלתי-מודעים. צריך להרחיב את המושג של הפסיכי באופן שיקף גם את הבלתי-מודע. אך עלינו להבחין בין העדר-תודעה ובין הבלתי-מודע. אדם שהתעלף אינו בלתי-מודע אלא חסר-תודעה. וגם אין להחליף את הבלתי-מודע במודע במידה פחותה. הרעש שבטחנה, שהטחון התרגל לו ואינו שומע אותו כביכול, אינו בלתי-מודע.

חשובה היא ההבחנה בין הבלתי-מודע החלטי והבלתי-מודע יחסי. וזהו ההבדל: בכל פרט יש תודעה עליונה, שנוצרת במוח במרכז מיוחד לה; אך יתכן שבצידו של המרכז העליון קיימים מרכזים אחרים של חוטה-השדרה ושל מערכת-העצבים, ולהם תודעה עצמאית. מה שמתרחש במרכזים נמוכים אלה הוא אמנם בלתי-מודע למרכז העליון, אבל מודע למרכזים הנמוכים. במקרה זה מדבר הר' על בלתי-מודע יחסי. הנגינה על הפסנתר, כשאתה לומד אותה, הוא עניין שמתרחש במרכז העליון של תודעתך; ואילו לאחר

שלמדת את המנגינה אתה מנגן אותה „מכאנית“ כשתודעתך עסוקה בעניינים אחרים, הרי זו התרחשות מודעת במרכזים הנמוכים יותר — כלומר, הנגינה המכאנית היא בלתי-מודעת יחסית. הר' (כמו פֶּכְנֶר) רואה את האורגאניזם (למשל, של האדם) כמערכת מורכבת מאורגאניזמים פשוטים יותר, שהם בעלי תודעה משלהם. יתכן, איפוא, שבלתי-מודע לאור-גאניזם-מורכב יותר יהא מודע לאורגאניזם-מורכב-פחות, שספי-התודעה שלו נמוך יותר. במידה שאורגאניזם הוא מורכב יותר, ספי-תודעתו גבוה יותר, והודות לכך הוא יכול להתמסר לתפקידיו ואינו מופרע ע"י גרויים קטנים. ומכיון שקיימת רציפות בהתפתחות, חייבים אנו לייחס תודעה נמוכה גם לחיות הפרימיטיביות וגם לצמחים ולתאים של האורגאניזם, ואפילו לאטומים. הר' משתמש בבלתי-מודע יחסי זה כדי להסביר את התופעות של החלום ושל מופי-הירח ואת התופעות המדיומי-סטיות. האורגאניזם אינו בעל תודעה אחת, אלא מערכת מודרגת של תודעות מרובות. גם מרכזי-העצבים הנמוכים הם בעלי תודעה, אף אם בעלי תודעה פחות בהירה. יש כאן הפחתה מדרגת של הברורות. בחלום עובדים במקום חלקי המוח הגדול, הזקוקים למנוחה, חלקי-מוח אחרים, וכך הדבר גם בתופעות של הסהרורים. העיכובים, הבאים כרגיל מן המוח הגדול, מתבטלים, וחלקי-המוח האמצעיים משתלטים על כל החושים, על כלי-הדיבור והשרירים הרצוניים. התופעות הנפשיות הן, כאמור, סבילות וחסרות כל פעילות. רק הפעולות הבלתי-מודעות הן אקטיביות. התופעות המודעות נוצרות ע"י ההתנגשויות של הפעולות הבלתי-מודעות. כל התנגשות כזו יוצרת תודעה, שהיא — מֵאֶחָר שאינה אלא בבואה — סבילה לגמרי. ואילו כל פעילות היא בלתי-מודעת. הדעה, שהתודעה יכולה להיות פעילה, ושקיימים קשרים סיבתיים בין הדימויים, היא מוטעית. הנחת הבלתי-מודע אינה אלא השערה, הואיל ולפי עצם טבעו אין הבלתי-מודע יכול להופיע בניסיון. לפיכך משתדל הר' להראות את פוריותה של השערה זו ולהוכיח, שהבלתי-מודע הוא „מפתח למנעולים הרבה“. הוא מסתמך בעיקר על (א) ביצוע התנועה השרירותית; (ב) האינסטינקט; (ג) כוח-הריפוי שבטבע; (ד) יצירת הלשון.

ביצוע תנועה שרירותית מחייב ידיעה להפעיל את העצב הדרוש לכך, ל„הפיש“ על „מכוש“ מסויים בעצבים ולהניע את השריר המתאים. אי-אפשר להסביר ביצוע זה אלא ע"י ההנחה, שפועלים כאן מתווכים בלתי-מודעים. הרצון המודע של התנועה מוליד רצון ודימוי בלתי-מודע, שמבצעים את התנועה הנדרשת.

האינסטינקט „הוא פעולה תכליתית ללא תודעת התכלית“, אין הוא פעולה, שמתבצעת מכאנית לפי דפוסיים קבועים, שהרי הוא מסתגל למסיבות המשתנות. הוא פועל מתוך מהירות וביטחון, ללא היסוס ופקפוק. הוא מותאם לעתיד ומשתנה בהתאם למסיבות-העתיד, שאינן ידועות לחיה. הוא מסתגל למוגה-אוויר חדשים אחדים מראש, כאילו היו החיות מקדימות ויודעות, שיבוא חורף קשה או קיץ יבש וכד'. הר' קורא לידיעה מוקדמת זו „גלית-עינים בלתי-מודעת“. הנחה זו של מציאות עינים „גליות“ (clairvoyance) אצל החיות מסברת גם את „הסולידארינות של האינסטינקטים“ בין חיות שונות ובין חיות וצמחים. הר' דוחה את ההסתמכות על „השגחה“, שחישבה בידועים את כל התכנית והטילה על החיה הפרטית את התפקיד המיוחד לה ע"י כפייה מן החוץ;

אך לא סובייקטיביות, כמו אצל קאנט ושופנהאואר, אלא אובייקטיביות, כמו אצל הגל — כלומר, לא רק תופעה לגבינו, אלא גם בתוך עצמו.

המושג של התופעות האובייקטיביות מכיל, לפי הר', את הגרעין הנכון שבתורת הבריאה. הבריאה היא התגלות, מאניפסטציה של תפקודי המוחלט. במקום מושג הבריאה גורס הר' את מושג ההתגלות המתמדת או התופעה האובייקטיביות. על הטענה, שהוא שולל מן המוחלט את התודעה — כלומר, את התכונה, שאנו רואים בה את היתרון הגדול שלנו, משיב הר', שהתכונה הבלתי-מודעת היא נשגבת הרבה מן התודעה, שיסודה בפירוד בין הנושא והמושא; התודעה זקוקה לחושנות — כלומר, לאותם הדימויים, שאנו מקבלים ע"י תיווכו של הגוף, כל אלו הן הגבלות של התודעה, שאנו מצוים להרחיק מאלוהים, כשאנו מבקשים לחשוב אותו כעצם השלם ביותר. הר' נמנע מלהשתמש במונח „אלוהים“ כדי לסלק אי-הבנות; אולם הוא בטוח, שיבוא היום שבו ימירו את המונח השלילי „הבלתי-מודע“ במונח חיובי. הר' מסתמך על ה„אחד“ שבשמע-ישראל ועל ישעיהו סו, א, „השמים כסאי והארץ הדום רגלי“ כדי לטעון, שהיהדות שאפה להתגבר על הפירוד בין האלוהים והעולם. הקושי העיקרי של התאיום הוא סבל העולם. במחקרים מפורטים (בספרו) „לתולדותיו ולמהותו של הפסימיזם“ ובפרק „ג של „הפילוסופיה של הבלתי-מודע“ משתדל הר' להוכיח, שמציאותו של העולם רעה מאי-מציאותו. יצירת העולם נעשתה ללא תבונה. הר' הופך את שני התארים של המוחלט, את הדימוי ואת הרצון, לשתי מעצמות מיתולוגיות עומדות ברשות עצמן ונאבקות זו עם זו, ומתוך מלחמת-איתנים זו הוא מסביר את התהליך של בריאת-העולם. כאן מקורו של הסבל. הסבל הוא כפול: בתוך העולם הוא יחסי, אך מחוץ לעולם קיים הסבל המוחלט, שמקורו בזה, שרק חלק מוגבל של הרציה האינסופית יכול לבוא על סיפוקו. ע"י בריאת-העולם השיג הרצון רק עיניים ויסורים. ע"י כך קיבל הדימוי, היסוד הלוגי שבבלתי-מודע, את ההודמנות לבצע את הגאולה. התבונה מחייבת להפוך את הרציה לאי-רציה. המאבק ייגמר בנצחונה של התבונה על הרצון: הרצון פוסק לרצות והעולם מתבטל. אילו היה ניצחון זה על הרצון בלתי-אפשרי, היה העולם חדל-תקווה בהחלט, גיהנום ללא מוצא. אך אנו מאמינים בנצחונה של התבונה על אי-תבונתו של הרצון העיוור. „ולחשתו של ניצחון זה נוכל גם אנו לתרום את תרומתנו הקטנה“. כאן אחריותו המוסרית של האדם. עם השגת המטרה ייגאל גם הבלתי-מודע, האלוהים.

כתביו הר' היה סופר פורה ביותר. בין השאר כתב גם ספרים על שאלות-היום, בכללם ספר על שאלת-היהודים בשם *Das Judentum in Gegenwart und Zukunft* (היהדות בהווה ובעתיד), 1885. בספרו זה דרש הר' מן היהודים התבוללות גמורה, ללא שויר, עם הגרמנים. תשובה מצד יהודי נתפרסמה בעילום-שם על-ידי *Israelitische Wochenschrift* במאגדבורג 1885 (ור' גם ש. ה. ברגמן, א. פ. ה. והיהדות, „הפועל הצעיר“, תשי"ט, גליון 30—31; H. Bergmann, E. v. H. und die Judenfrage in Deutschland, Publications of the Leo Baeck Institute, Year 2) land (Book V, 1961).

ספריו הפילוסופיים החשובים ביותר של הר' הם: Philo-

דעתו מדמה כל חיה בבלתי-מודע שלה את התכנית כולה ורוצה בה באופן בלתי-מודע ובוחרת, מתוך תודעה, באמצעים המשמשים להשגת המטרה הבלתי-מודעת.

הבלתי-מודע ככוח-ריפוי בטבע. הר' הביא דוגמות מרובות מתחומים הרבה, כדי להראות כיצד מסתגל כוח-הריפוי של הטבע למסיבות המתחלפות השונות ביותר. בכל האירועים הללו קיים דימוי בלתי-מודע של המטרה, שהיא הריפוי, והדימוי — לשם התקמשותו — מתקשר ברצון הבלתי-מודע ומצווה על בחירת האמצעי היעיל.

הבלתי-מודע ביצירת הלשון מתגלה לנו באותה החכמה המיוחדת שבלשון, שהיא עולה לאין שיעור על החכמה שבתוצרים המודעים של האדם. הרוח, שיצרה את הלשון, אינה רוחם של אישים יחידים; היא חישה את הלשון ככלויות אחת. הלשון אינה יצירה של השכל הסובייקטיבי, אלא של הבלתי-מודע.

האופי המציין את הפעילות הבלתי-מודעת בולט מתוך המשלים הללו: הבלתי-מודע אינו נחלה; אינו מתעניין; אינו מפסק, אלא תופס את המסקנה ברגע אחד בידו עם כל התהליך, כאילו היה רואה את המסקנה באופן בלתי-אמצעי מתוך „הסתכלות שכלית“ (המונח של שלינג); החשיבה הבלתי-מודעת היא נטולת-זמן, ואילו החשיבה המודעת זקוקה לזמן מכיון שהתנועות של המוח זקוקות לזמן; הבלתי-מודע אינו טועה; הרצון והדימוי קשורים בו ללא ניתוק, הוא אינו יכול לרצות בלא לדמות (בניגוד לרצון העיוור של שופנר-האואר), וגם אינו יכול לדמות דבר-מה בלא לרצותו — בניגוד למודע, שבו יכול הדימוי לשלוט על הרצון. תפקידה של התודעה הוא בזה דוקה: בשיחרור שכלו של האדם מן הרצון. המודע מתווך ע"י החומר, וביחוד ע"י המוח. בזה צודקת החמרנות, היא צודקת, כל עוד אנו מכירים את הפסיכי רק כמודע. אין פעילות רוחנית-מודעת ללא תיווך ע"י החומר. מערכת-העצבים נוצרה כדי שתאפשר את יצירת התודעה. בדור שקדם להר' היו פילוסופים (ל. הלנבאך, ע. ה. פיסטה, ק. די פֶּרְל) שהורו, כמו שהורה אח"כ ברגסון (ע"ע), שיש שני מיני-תודעה, מוחית ונטולת-מוח. הם פיתחו תורה זו כדי להסביר תופעות פאראפסיכולוגיות. הר' אינו מקבל תורה זו. יש תודעה ויש הבלתי-מודע, אך אין שני מיני תודעה. את החומר מעמיד הר' על מערכת אטומים — „דינאמי-דות“. „הדינאמיות“ הן פעולות רצוניות אינדיווידואליות של הבלתי-מודע. אין אנו רשאים לתאר לנו את האטום כחתיכה של חומר אלא כרציה ודימוי אטומיים. נשאלת השאלה: כיצד נוצרה התודעה? והר' משיב: ברגע מסויים של ההתפתחות נעשה הדימוי בלתי-תלוי ברצון. „הדינאמיות“ מוצאת בתוכה דימוי, שהרצון שלה לא רצה בו. כאן נעשתה קפיצה מכרעת, הצעד הראשון לקראת גאולת-העולם. הדימוי, שנותק מן הרצון, יתייצב בעתיד מול הרצון כמעצמה עצמאית וישעבד לו את מי שהיה כאן אדונו. הרצון משתומם על מסתנו זה, ותימהון זה הוא התודעה. זוהי תורת ה„השתוממות“ (סטופפסציה) של התודעה אצל הר'. איי-הסיפוק של הרצון מביא לידי התודעה. הפעילות הנעצרת, המופרעת, הנשברת נעשית מודעת.

מוניזם ופלאליזם. הר' הוא מוניסטן. הריבוי של הישים בתופעה אינו אלא ריבוי תיפקודיו של העצם האחד. כל יש אינו אלא אופן הישות של העצם האחד (שפינוזה). העולם אינו בעל ממשות עצמאית, הוא תופעה,

עד אביב 1921 שימש כציר של הרפובליקה האוסטרית כבר-
לין ופעל לשם סיפוחה של ארצו לרפובליקה הגרמנית.

St. Bauer, L. M. H. (in *Neue österreichische Biographie*,
III), 1926.

הֶרְטְמַן, מוֹרִיץ — Moritz Hartmann — (1821, דוּש-
ניצה [Dušnice], על-יד פראג — 1872, וינה).

סופר גרמני יהודי. התרחק בצעירותו מן היהדות, אך לא



מוריצ הארטמן

התנצר, 1844 עזב את
בוהמיה, כדי לפרסם ב-
גרמניה קובץ שירים
מהפכניים, שאי-אפשר
היה להוציא אותם ב-
אוסטריה של מטרניך.
באביב 1848 חזר למ-
לדתו ונבחר במחוז בו-
המיי-גרמני כציר האסי-
פה הלאומית בפראנק-
פורט (ע"ע גרמניה, עמ'
449). כאן הצטרף ל-
שמאל הקיצוני הרפוב-
ליקני וחיבר סאטירה

על האסיפה הנזכרת בשם Satirische Reimchronik des
Pfaffen Mauritius («כרוניקה סאטירית בחרוזים של הפו-
מר מאוריציזיס»), 1849. כשדוכאה המהפכה ברח מגרמניה
לפאריס; מאז פעל כעיתונאי וסופר חפשי בצרפת ובשווייץ
והירבה לבסוע. בין השאר היה כתבו של עיתון גרמני גדול
(Kölnische Zeitung) במלחמת קרים (ע"ע). ב-1868 חזר
לאוסטריה. הר' חיבר שירים, וכן נובלות ורומאנים, שנקראו
הרבה בזמנו. ידידו לדויג במברגר (ע"ע) הוציא את כל
כתביו ב-10 כרכים 1873/4.

O. Wittner, M. H., 1906/7.

הֶרְטְמַן, מוֹרִיץ — Martin Hartmann — (1851—1918),
מזרחן גרמני. הר' יצא מבית-מדרשו של הערביסטן
ה. ל. פליישר (ע"ע), אך התעניין באיסלאם על כל גילוייו.
ידיעת העבר שימשה לו בראש וראשונה מכשיר להבנת
ההווה. הוא שאף לכך, שתולדות האיסלאם ותרבותו תשמנה
מקצוע עצמאי בלימודי-המזרח האוניברסיטאיים, ואף הניח
את היסוד לכך בחיבוריו המגוונים, המקיפים את ארצות-
האיסלאם מסין עד אפריקה המערבית; אלא שמאמציו לא
זכו לתמיכתם של השלטונות הנוגעים בדבר, והוא עצמו לא
השיג מעולם פרופסורה. מ-1887 הורה ערבית במכון למדעי-
המזרח של מכללת ברלין, וב-1910 ניתנה לו האפשרות
להרצות הרצאות על האיסלאם באותו מוסד.

הר' הכיר את המזרח האיסלאמי הכרה אישית. 1876—
1887 שימש כמתורגמן בקונסוליה הגרמנית בבירות, ומתוך
כך רכש לו ידיעות יסודיות על סוריה ותושביה. בספרו
Arabischer Sprachführer («מורה דרך בלשון הערבית») הורה
את לשון-הדיבור, שהיתה נהוגה בבירות. לאחר זמן
הביאוהו נסיעותיו לתורכסתאן הסינית, תורפיה ומצרים. בצד
הלשונות האיסלאמיות העיקריות למד גם להגים תורפיים
מזרחיים. פורדית ואף סינית.

בחיבוריו הערביסטיים בולטים מחקריו על השירה,
וביחוד השירה העממית. הוא רשם ראשון «שירי-עם מסו-

sophie des Unbewussten («פילוסופיה של הבלתי-מודע»),
1869, 1904¹¹; מהדורה עממית מקוצרת 1913; Phänomeno-
logie des sittlichen Bewusstseins («פנומנולוגיה של התו-
דעה המוסרית»), 1879; Religionsphilosophie («פילוסופיה
של הדת»), 1882; Die Religion des Geistes («הדת של
הרוח»), 1882, 1906³; Ästhetik («אסתטיקה»), 87—1886;
Das Grundproblem der Erkenntnistheorie («בעיית-
היסוד של תורת-ההכרה»), 1889; Kategorienlehre («תורת
הקאטגוריות»), 1896; Geschichte der Metaphysik («תו-
לדות המטאפיסיקה»), 1899—1900; Die moderne Psycho-
logie («הפסיכולוגיה החדשה»), 1901; Die Weltanschauung
der modernen Physik («תפיסת-העולם של הפיסיקה
החדשה»), 1902; Das Problem des Lebens («בעיית
החיים»), 1906; System der Philosophie («שיטת הפילו-
סופיה»), 8 כר', 1906—1909.

ש. ה. ברנמן, אדוארד פון הרטמן, מאסף אגידת הסופרים,
א' חש"ך, עמ' 132—153; H. Ebbinghaus, *Über die Hsche*;
Philos. d. Unbewussten, 1873; A. Lasson, *Die Entwicklung
d. relig. Bewusstseins d. Menschheit nach H.*, 1883; A.
Marcus, *H.s induktive Philos. im Chassidismus*, 1888—90;
A. Faggi, *La filosofia dell' inconsciente*, 1891; id., *La re-
ligione secondo H.*, 1892; id., *H. e l'estetica tedesca*, 1895;
W. Caldwell, *The Epistemology of E. v. H.* (in *Mind*,
1893); E. Caldwell, *H.'s Moral and Social Philos.* (in *The
Philos. Rev.*, 1899); A. Drews, *E. v. H.s philosophisches
System im Grundriss*, 1906²; H. König, *Die metaphysische
Begründung d. Ethik in E. v. H.s phil. System*, 1910;
L. Ziegler, *Das Weltbild H.s*, 1910; N. E. Pohorilles, *Ent-
wicklung u. Kritik der Erkenntnistheorie H.s*, 1911;
J. Hessen, *Die Kategorienlehre H.s*, 1924; F. H. v. Rin-
telen, *Pessimistische Religionsphilosophie der Gegenwart*,
1924; K. O. Petraschek, *Die Logik des Unbewussten*,
1926; W. Schneben, *E. v. H.*, 1929.

ש. ה. ב.

הֶרְטְמַן, יוֹהַן פֶּטֶר אֶמִילְיוֹס — Johann Peter Emilius
Hartmann — (1805, קופנהאגן — 1900, שם).

קומפוזיטור דאני. הר' שלמד תחילה משפטים, התמסר אח"כ
למוסיקה. ב-1840 נתמנה מנהל הקונסרוואטוריון של קופנ-
האגן, וב-1849 — מנהל-המוסיקה של החצר המלכותית. ב-1879
הכתירה אותו האוניברסיטה של קופנהאגן בתואר ד"ר-כבוד
למוסיקה. — ב-1832 חיבר הר' את האופרה הראשונה שלו,
«העורב» (Ravnen). לפי המלים של האנס כריסטיאן אנדרסן.
יצירותיו כוללות עוד ארבע אופרות, קומפוזיציות לתזמורת
ומוסיקה קאמרית.

הֶרְטְמַן, לוּדוּ מוֹרִיץ — Ludo Moritz Hartmann —
(1865, שטוטגארט — 1924, וינה), היסטוריון

ומדינאי אוסטרי. היה בנם של מוריץ הר' (ע"ע) ואשה
נוצרית; לא קיבל שום חינוך דתי ואף לא הצטרף לשום
דת. הר' למד אצל מומזן (ע"ע) בברלין. ב-1889 נתמנה
מרצה (Privatdozent) להיסטוריה באוניברסיטה של וינה,
אך מתמת איהשתייכותו לאחת מן הדתות המופרות לא נת-
מנה פרופסור אלא לאחר שנתפורה המונארכיה האוסטרית-
הונגארית ב-1918. הר' פירסם מחקרים חשובים על ההיסטוריה
של איטליה, בכללם עבודה מקפת על תולדותיה של איטליה
ביה"ב עד המאה ה-11 (Geschichte Italiens im Mittelalter),
4 כרכים, 1897—1915). ב-1901 יסד בווינה בית-ספר גבוה
להשכלה עממית (Volkshochschule), שהיה ראשון במינו
בארצות הדוברות גרמנית.

הר' היה חבר המפלגה הסוציאל-דמוקראטית. מסוף 1918

שרירותית. נוסף על כך הטעים הר' את הקושי בביסוס אידיאליסטי של תורת-המידות, שהרי האידיאליזם אינו עשוי לפתור את בעיית האינדווידואליות בתורת-המידות. הר' יצא נגד האידיאליזם של מוריו במידה מרובה בהשפעתו של הוסרל (ע"ע), שדרש מן הפילוסופים לשוב „אל הדברים עצמם“, אל הניסיון, ללא כל דעות קדומות. החקירה של הדברים עצמם, ה„פנומנולוגיה“, צריכה להיות — כך דורש גם הר' — הפעולה הראשונה של הפילוסוף, כמו-כן נדעה השפעה יתרה על הר' לדרישתו של הוסרל לבנות את הפילוסופיה כמדע.

אולם אין הר' מסתפק בחקירה של הנתון. אחר החקירה צריכה לבוא ה„אפּוֹרְטִיקָה“ — כלומר, בירור ומיון של כל הבעיות, שהחוקר מגלה בנתון. רק אח"כ יכול החוקר לעשות את הצעד השלישי: להתקדם אל ה„תאוריה“. אך הר' מזהיר אותנו, שברוב המקרים צעד שלישי זה מן הנמנע הוא, והפילוסוף מוכרח להודות בדבר, שה„אפּוֹרְטִיקָה“, הבעיה, אינה ניתנת לפתרון. האדם לא ברא את העולם ואינו יכול לבטל את החידתיות שבו. לפיכך דן הר' לחובה את הפילוסוף סופים הסבורים, שמחובתם ובכוחם לתפוס את הריבויי שבועולם כאחדות. נהפוך הוא: הממשות מוכרחת אותנו להכיר בריבוי ואין אנו יכולים להכריע בשאלה אם ריבוי זה מקורו באחדות. הר' מבחין בתולדות הפילוסופיה בין פילוסופים קונסטרוקטיביים-ספקולאטיביים ובין הוגי-דעות, שחשפו את הבעיות והסתפקו בכך כשלא מצאו להן פתרון. עם האחרונים מונה הוא את אפלטון, אריסטו, יום, קאנט, והם בעיניו הנושאים האמיתיים של ההיסטוריה של הפילוסופיה, שאפיינית לה הרציפות של העלאת בעיות, ואילו השיטות הגדולות, שביקשו לפתור באופן מלאכותי את כל הבעיות, נדחו מתוך זרם-המחשבה הכללי.

מכאן מסתבר יחסו אל המטאפיסיקה. הר' דוחה כל מחקר על מושאים, שאינם ניתנים להכרה ע"י האדם. מפני-כן הוא דוחה את המטאפיסיקה הטרנסקאנטית, ובנקודה זו הוא נשאר נאמן לאידיאליזם של כהן. הוא דוחה (כמו הוסרל) את השתדלותם של הפילוסופים להגיע לידי „תפיסת-עולם“, אך עם זה הוא שולל את האידיאליזם המניח, שהעולם כולו הוא אימאננטי לתודעה. גם זו היא מטאפיסיקה ספקולאטיבית אסורה. הר' דורש „מטאפיסיקה ביקורתית“, כלומר, מטאפיסיקה של הבעיות, הסוקרת את המסקנות, שאליהן הגיע האדם, ואינה נחפזת למצוא פתרונות שיטתיים, שהרי „מה הם חמשת או ששת אלפי השנים של תולדות-הפילוסופיה, שאנו יכולים לסקור? שמה זהו רק התחלה, רק הפרוזדור?“

המטאפיסיקה הביקורתית דורשת סבלנות. הספר השיטתי הראשון הגדול, שבו סיכם הר' את תורתו, היה Grundzüge einer Metaphysik der Erkenntnis (קווי-היסוד של מטאפיסיקה של ההכרה), 1921, 1949. שמו של הספר מעיד על מגמתו: בעוד שבית-מדרשו של כהן האמין, שאפשר לדחות את המטאפיסיקה ולהסתפק בתורת-ההכרה, הצביע הר' על הבעיות המטאפיסיות הכלולות בהכרה עצמה. ההכרה אינה „ראשית“, אינה יצירת המושא, כמו שסבר כהן, אלא תפיסה של משהו קיים ללא תלות בהכרה. מן ההכרח הוא, איפוא, שההכרה תהיה מותאמת למבנה של האובייקט ולא תדרוש לעצמה אוטונומיה (את התשובה של אסכולת כהן נתן קאסירר בכרך השלישי של Jahrbücher der Philosophie). אחר קביעת עמדה זו תקף הר' את הבעיה

ריח" וכתב על נושא זה מחקר יסודי (ZDMG, 1897). כן אסף „שירים ממדבר לוב“ (1897) ונסע למצרים כדי לבדוק בה את רשימותיו ולהשלימן. לפירסום זכה ספרו על שירי-האיזור הערביים (Das arab. Strophengedicht, I: Das Muwaššah, 1897). לשירה העברית של יה"ב מוקדש חיבורו Die hebr. Verskunst nach dem Traktat des Immanuel Francis („תורת השירה העברית על-פי חיבורו של עמנואל פראנשיס“), 1894.

בניגוד לדעה, שהיתה רווחת בימיו, הטעים הר', שהעולם האיסלאמי מסוגל להתחדש ולהתפתח, ואף צפה כמה מן המאורעות, שאירעו אחר זמנו. בין השאר כתב על הלאומיות הערבית, המודרניזם התורפי, העיתונות הערבית, הספרות הפורדית והצ'ג'אית (תורפית מורחית) ועל האיסלאם בסין. חשובי חיבוריו בתולדות עמי-האיסלאם ותרבותם הם: Die arabische Frage („השאלה הערבית“), ו; Der Islam; Geschichte, Glaube, Recht („האיסלאם; היסטוריה, אמונה, משפט“), 1909.

C. H. Becker, M. H., 1920; J. Füek, Die arabischen Studien in Europa, 1955, 269 ff.

ל. ק.

הַרְמַן, נִיקוֹלִי — Nicolai Hartmann — 1882, ריגה —

1950, גטינגן), פילוסוף גרמני. את לימודיו התחיל בדורפט (טארטו) ובפטרבורג (אצל ניקולי לוסקי, ע"ע) ואח"כ עבר למארבורג; כאן למד אצל הרמן כהן ופאול

גאטרפ וב1909 נת-מנה מורה באוניבר-סיטה של מארבורג על סמך ספריו: Platons Logik des Seins („הלוגיקה של ההוויה אצל אפלטון“) Des Proklus Diadochus philosophische Anfangsgründe der Mathematik („ההתחלות הפילוסופיות של המאתמטיקה אצל פרוקלוס דיאדוכוס“). ב1922 קיבל את-הקאתדרה של מורו-נא-טורפ במארבורג; בש1925 נתמנה פרופ' לפילוסופיה בקלן, ב-

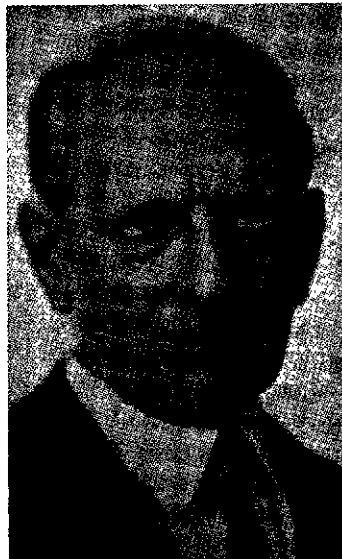

ניקולי הארטמאן

1931 — בברלין, ואחר 1945 היה פרופ' לאותו מקצוע בגטינגן. הכתבים הראשונים של הר' נכתבו ברוחו של הרמן כהן. אך בכתביו 1912: Systematische Methode („מתודה שיטתית“, בכרך השלישי של „לוגוס“) und Systembildung Idealismus („יצירת שיטה ואידיאליזם“, הופיע בספר-היובל להרמן כהן ליום הולדתו 70), כבר מותח הר' ביקורת על האידיאליזם. הוא טוען נגד האידיאליסטים, שהם מעבירים את המבנה של ההכרה לתחומים שאינם משתעבדים לה וע"י כך הם הופכים את האידיאליזם לדוגמאטיזם. אמנם האידיאליזם דחה את המטאפיסיקה הטרנסקאנטית, אך העמיד במקומה מטאפיסיקה של „המחשבה הטהורה“, שגם היא

החוקים של החומר ללא הגבלה על האורגאניזם. אך אין האורגאניזם נקבע כולו ע"י החוקים של החומר, כי אלה משאירים מקום להתערבותם של החוקים המיוחדים של האורגאניזם. בתורה זו דוחה הר' את הרעיון, שהשכבות הגבוהות יותר התפתחו מן הנמוכות; אין כאן מעבר, כי בכל שכבה יש משום חידוש. ובהוויה הרוחנית עצמה מבחין הר' את הרוח הפרסונאלי, את הרוח האובייקטיבי ואת הרוח, שנעשה אובייקט (objektiviert). רק הרוח האישי הוא בעל תודעה ויכול לאהוב ולשנא. הרוח האובייקטיבי (במובנו של הגל, כגון רוחו של עם) הוא הנושא של ההיסטוריה. והדרגה השלישית של ההוויה הרוחנית פירושה, שהרוח יכול להתממש בחומר כלשהו (צבע, אבן, לשון וכד') ובאופן זה יכול המפעל של הרוח — הרוח, שנעשה אובייקט — להאריך ימים אחר מותו של היוצר.

הספר, "הבעיה של ההוויה הרוחנית" נכתב מתוך ויכוח מתמיד עם הגל. הרוח אינו הכל, כמו שסבר הגל; אמנם הוא איש הגבוה ביותר, אך הוא גם החלש ביותר. "המטא-פיסיקה הביקרתית" של הר' אינה מוכנת להעביר את החוקים הקאטגוריאליים של רמה אחת לרמה אחרת. משום כך דוחה הר' הן את "המטאפיסיקה מלמטה", שניסתה להסביר את השכבות הגבוהות ע"י השכבה הנמוכה ביותר, והן את "המטאפיסיקה מלמעלה" של הגל, שביקשה להסביר את כל התופעות ע"י התבונה (כאן יש להזכיר גם את ה"אסתטיקה" של הר', שהופיעה אחר מותו, 1953). תפקידה של הפילוסופיה הוא להסביר את הזיקה ההדדית של שכבות-ההוויה השונות ואת חוקותיהן. באופן זה הופכת הפילוסופיה לתורת-קאטגוריות מקפת.

הר' הקדיש את חמש-עשרה השנים האחרונות של חייו לשיכלולה של תורת-קאטגוריות זו. אחר ה-Zur Grundlegung der Ontologie ("להנחת היסוד של תורת-היש"), 1935, הופיעו: Möglichkeit und Wirklichkeit ("אפשרות וממשות"), 1938, Der Aufbau der realen Welt ("המבנה של העולם הממשי"), 1940, Philosophie der Natur ("הפילוסופיה של הטבע"), 1950. המאמרים הקטנים של הר' נקבצו אחר מותו בספר Kleinere Schriften (3 כרכים), 1957. הצד החזק בתפיסתו של הר' הוא הדיק שבתיאור התופעות והחריפות של ניתוחיו. מכיון שהקדים את ה"אפריטיקה" או ה"פרובלמטיקה" ל"תאוריה" ולא הרגיש את עצמו מחוייב להציע פתרונם, אלא להבהיר את הבעיות, יש לראות את מפעלו כמפעל של יושר אינטלקטואלי גדול.

ה. ברגמן, תורת-מוסר חדשה, ב"העולם", 7 אוקטובר 1927; H. Heimsoeth u. R. Heiss (עורכים), *N. H., der Denker und sein Werk* (15 מאמרים עם ביבליוגרפיה) 1952; M. Berlage, *Die Schichtenlehre Nicolai Hartmanns* (Stud. Gen., IX), 1956; J. E. Heyde, *Die sogen. "Schichten"-Lehre* (ibid.); Fr. Barone, *N. H. nella filosofia del novocento*, 1957 (Biblioteca di Filosofia, XIV; עם ביבליוגרפיה מקפת).

ש. ה. ב.

הֶרְטְמַן פֶּון אֹאֶה (Hartmann von Aue), מגדולי המשו-ררים הגרמניים ביה"ב. הר' היה משורר-החצר של בית-אצילים שוואבי בשם אֹאֶה (בגרמ' עתיקה: Ouwe); כנראה למד במנזר, מכל מקום היה משכיל; השתתף במסע-הצלב של 1189—1192 ומת סמוך ל-1220. ביצירתו ייצג את האידיאל האבירי של זמנו ועסק בניגודים שבין תובה ותשוקה, בין כבוד-האביר ואהבת הבעל לאשתו. פרט לשירי-

של תורת-היש, של האונטולוגיה. הדבר כשהוא לעצמו (ע"ע) בתורתו של קאנט, שתלמידיו של קאנט, ממימון עד כהן, ביקשו לנתר עליו, נעשה אצל הר' המושא האמיתי של תורת-היש. תורת-היש אינה רשאית לדרוש, שהיש יהא כולו שכלתני, כי ההבדל בין שכלתני ולא-שכלתני נוגע רק לשכל או לתבונה, אך אינו נוגע ליש עצמו. האונטולוגיה חייבת ללכת בדרך ממוצעת בין האידיאליזם והראליזם; קיימת ממשות מחוץ לתודעה; ההכרה נזקקת לממשות זו ותופסת קטעים ממנה, אך אין היא חופפת את היש כולו. המטאפיסיקה, כתורת-היש, מבקשת לתשוף את הסטרוקטורה הקאטגוריאליית של היש. את הרעיונות הללו פיתח הר' במחקריו *Diesseits von Idealismus und Realismus* ("בעבר מזה של האידיאליזם והראליזם"), 1924 (שנתפרסם ב-Kant studien), ו"כיצד אונטולוגיה ביקרתית היא מן האפשר?" (בספר-היובל לנאטורפ, 1924), אך על ביטויה השלם באה תורת-היש של הר' רק בספרו *Zur Grundlegung der Ontologie* ("להנחת היסוד של תורת-היש"), 1935.

ב-1926 הופיע חיבורו "תורת-המידות" (Ethik), המגלה השפעה תזקה על הר' מצד פרנץ ברנטנו (ע"ע) ומכס שלר (שהיה חברו של הר' באוניברסיטה בקלן). הר' דוחה את תורת-המידות של קאנט מפני שהיא צורנית, ושואף לתורת-מידות "חמרית". הוא מעמיד לוח של ערכים, הממלכה של ערכים אלה, כגון ה"טוב", ה"נדיב", ה"אציל" והיפוכם ה"רע", ה"כילי", ה"נבוה" וכד', היא ממלכת אובייקטים, שהם אמנם אובייקטים אידיאליים, כלומר שאין מציאותם כמציאות השולחן או הבית, אבל למרות "אידיאליזם" זו הם אובייקטים קבועים בעלי יחסים קבועים, שמהווים מערכת בפני עצמה בעלת חוקים שלה ויחסי-קבע של תלות וזיקה. ואם אומרים, שיש לתקופתנו "מוסר" שונה מזה של תקופות קודמות ושלוש-הערכים שלנו שונה הוא מאותם של זמנים אחרים, אין מתכוונים בזה ליחסיות ניהיליסטית אלא רק לעובדה, שמבטנו אינו מקיף את מערכת-הערכים כולה בבת אחת. מבטנו מתפתח ומשתנה, בחינת מגדלור, שמעתיק את קונוס-האור שלו מנקודה לנקודה ומאיר כל פעם חבלי-ארץ אחרים. הכרתם של הערכים המוסריים דומה בזה להכרת-האמת; שהרי גם בזה האחרונה קיימת מערכת של מושאים אידיאליים (אמיתות) ואנו תופסים פעם בפעם רק קטע בלבד מתוך מערכת זו. ההבדל הוא בזה: אין האמת דורשת מן האדם, שיעביר אותה ממערכת הקיום האידיאלי לתחום הקיום הממשי; ואילו הערך המוסרי דורש הגשמה, ודוקה מן האדם, הערך המוסרי מתגלה לו, לאדם, בבחינת ציווי. ורק האדם (עד כמה שאנו יודעים) יכול למלא ציווי זה. האדם הוא הגשר, שדרכו עובר הערך המוסרי מן הקיום האידיאלי אל הקיום הממשי.

ב-1933 הופיע ספרו של הר' *Das Problem des geistigen Seins* ("הבעיה של ההוויה הרוחנית"). הר' נתן לספר כותרת-משנה "מחקרים להנחת-היסוד של הפילוסופיה, ההיס-טוריה ומדעי-הרוח". את הבעיה של ההוויה הרוחנית פותר הספר באמצעות תורתו של הר' בדבר מבנה-העולם. במבנה זה יש להבחין בין השכבות החמרית, האורגאנית, הנפשית והרוחנית. השכבה הגבוהה יותר נישאת ע"י השכבה הנמוכה ממנה. לפיכך אפשר לומר, שהקאטגוריות של השכבה הנמוכה ביותר, כלומר החמרית, הן החזקות ביותר, מכיון שהן חלות על כל השכבות הגבוהות יותר. אך תלות זו אינה באה לקפח את האוטונומיה של השכבות הגבוהות. כך, למשל, חלים

כתיבה ומכונות-חישוב). נשק, תוצרת כימית, טאבאק. כן נמצאים בעיר המשרדים הראשיים של 45 חברות-ביטוח, ומכאן כינויה של ה'ר', "בירת-הביטוח של אה"ב". — ה'ר', שהיא אחת מן הערים הקדומות של אה"ב, נוסדה ב1636. ב1639 קבעו להם המתיישבים תקנות-יסוד, ששימשו במידת-מה דוגמה לחוקת אה"ב. ב1687 הסתירו התושבים את מגילת-התקנות בתוך גזעו של אלון משום שהנציב הבריטי ביקש להשמידה; במקום שעמד האלון עומדת כיום מצבת-זיכרון. במאה ה18 היתה ה'ר' מרכז מסחרי חשוב. ב1784 קיבלה זכויות של עיר. ב1814 חתמו בה באי-כוח המדינות של ניר-אינגלנד על אמנה להגנה משותפת מפני הבריטים, שנלחמו אז באה"ב. בה'ר' ישבו כמה אישים מפורסמים בתולדות אה"ב: מרק טוין ("ע"ע), שביתו משמש כיום כספרייה, נח ובסטר ("ע"ע) וג', פ. מורגן ("ע"ע). — בה'ר' כמה בניינים היסטוריים, בתי-ספר גבוהים, ספריות ובתי-נכות.

יהודים בודדים ישבו בה'ר', לכל הפחות, מ1659. בסוף שנות ה30 של המאה ה19 התחילו מגיעים לה'ר' מהגרים יהודיים מגרמניה. עדת "בני-ישראל" בה'ר', שהיא הקדומה בקהילות שבמדינת-קונטיקוט, נוסדה ב1843. ב1856 נחנך בה'ר' בתי-הכנסת הראשון, הנקרא על שמו של יהודה טרו ("ע"ע). — משנות ה80 של המאה ה19 ואילך התחילו משתקפים בה'ר' מהגרים יהודיים מרוסיה. מתחילת המאה ה20 ואילך התפתחה קהילת-ה'ר' בקצב מהיר. מספר היהודים בה עלה מ2,000 ב1902 ל5,000 ב1907 ול10,000 ב1917. כיום (1958) יש בה'ר' 26,000 יהודים.

בה'ר' קיימים כמה אירגונים ציבוריים ומוסדות-צדקה יהודיים, בכללם גם בית-חולים יהודי. מ1929 מופיע בה'ר' שבועון יהודי באנגלית בשם Jewish Ledger.

א. י. בר.

הֶרְטְפֹּרְדְּשִׁיר (Hertfordshire), מחוז באנגליה, שגובל בדרומו ב"לונדון הגדולה". שטחו 1,637 קמ"ר ומספר אוכלוסייתו כ761,000 (1958). נקרא על שם עיר-הבירה שלו הֶרְטְפֹּרְד (כ15,000 נפש), 30 ק"מ מלבה של לונדון. ה'ר' הוא חבל של גבעות נמוכות (עד 160 מ'), שביניהן משתרעים עמקים רחבים; הגדולים שבהם הם עמקיהם של נהר קֹלֶן (Colne), לֵי (Lea) ופלגו סְטֹרְט. תושבי-ה'ר' עוסקים בחקלאות, בגידול-מקנה (לשם אספקת בשר ללונדון) ובתעשייה קלה (סרטי קולנוע באֶלְזְטְרִי (Elstree)); קצתם עובדים בלונדון וחוזרים בערב לבתיהם בה'ר'. בה'ר' עוברים קווים ראשיים של מס"ב מן הצפון ללונדון, וכן העלת-המים (Grand Union Canal) המחברת את לונדון עם איזור המכרות והתעשייה הכבדה של אנגליה התיכונה. הגדול ביישובי ה'ר' היא העיר ווֹטְפֹּרְד שעל נהר-קֹלֶן, כ25 ק"מ צפונית-מערבית ל"סיטי" של לונדון; בה כ73,500 נפש (1958). עיר, שהיתה חשובה בתקופה הרומית וביה"ב, היא סט. אולֶבְּנֶז (St. Albans), כ10 ק"מ מצפון לוֹטְפֹּרְד, ובה כ48,000 נפש (1958). בשתי הערים האחרונות יש קהילות יהודיות קטנות.

הַרְי, מְרִיָּם — Myriam Harry; פְּסוּדוֹנִים של מרים שפירא. אשתו של הפסל הצרפתי אמיל פְּרֹאֶרֶי (Perrault-Harry) — (1875, ירושלים — 1958, פאריס), סופרת צרפתית. הרי היתה בתם של היהודי הרוסי המומר מ. ו. שפירא ("ע"ע) ושל רופאה גרמנית, לשעבר חברה במיסדר הפרו-

אחבה ולשירים על מסע-הצלב, חיבר שני שירי-עלילה על חייה-אבירים: "אַרְק" ו"אִיוִן". שירים אלה, שזכו לפירסום מיוחד, מבוססים על אגדת המלך ארתור כפי שהיא מסופרת בשיריו של פְּרִיטְאָן דה טְרוֹא; שיר-עלילה מקורי של ה'ר' על רקע גרמני הוא "הַיְנֵרִיךְ הַמַּסְכֵּן", שנושאו: אביר, שנרפא מצרעתו הודות למסירותה של עלמה שאהבתו; זו הסי-כימה להקריב את חייה כדי שדמה ימרח על גופו; אעפ"כ היא נשארת, בדרך נס, בחיים. ה'ר' חיבר גם אפוס קטן בשם



הארטמאן פון אואה, מיניאטורה ככתב-יד מצויר מן המאה ה14. מתוך ה Weingartner Liederhandschrift

"גְּרֹגֹרִיוֹס עַל הָאבֵן" (על גְּרֹגֹרִיוֹס הַחוּטָא, שכיפר על עוונות ע"י ישיבה על סלע בלב ים במשך 17 שנה ולסוף נבחר לאפיפיור), שהוא מיוסד על אגדה נוצרית קדומה (שימש בין השאר נושא לרומאן של תומאס מן: "הנבחר", 1951). יצירותיו של ה'ר' הן עמוקות, רציניות ונאות בלשונן, וכבר בדורו נחשב לרבי-אמן. מן המאה ה19 ואילך הוצאו כתבי-היד של יצירותיו במהדורות ביקרתיות ע"י בלשנים שונים, ביחוד ק. לְכֶמֶן וק. פון קראוס, וניתרגמו לגרמנית חדשה.

עם ביבליוגראפיה) H. Sparnaay, *H. v. A.*, 1933-38 (מקפת); id., *Nachträge zu H. v. A.* (in *Neophilologus*, 29. Jahrgang), 1944; K. H. Halbach, *Franzosenium u. Deutschtum in höfischer Dichtung des Stauferzeitalters*. H. v. A. u. Chrétien de Troyes, *Iwein-Yvain* (Neue Deutsche Forschungen, Abteilung Deutsche Philologie, VII), 1939.

פ. ג.

הֶרְטְפֹּרְד (Hartford), עיר-הבירה של מדינת-קונטיקוט באה"ב; יושבת על נהר-קונטיקוט במרחק של 65 ק"מ מן האוקיינוס האטלנטי ושל 180 ק"מ צפונית-מזרחית לניו-יורק. מספר תושביה כ162,000 (1960). ה'ר', שהיא נמל-נהר, מתפרנסת בעיקר מתעשייה של מכונות (בכללן מכונות



הארטנורד: בניין הממשלה של קונטיקוט

מסעותיה המרובים והמושכים בארצות-המזרח (א"י ושכנ"י תיה, אפריקה הצפונית, הודו, הודו-סין והמזרח הרחוק). מן הרומאנים האוטוביוגרפיים, שפירסמה אחר "כיבוש ירושלים" (1904), ראויים לציון ביחוד: *La petite fille de Jérusalem* ("הילדונת מירושלים"), 1914; *Siona à Berlin* ("ציונה בברלין"), 1918; *Le tendre cantique de Siona* ("שירתה הרכה של ציונה"), 1922; מתיאוריה-ארץ שלה ורשמי ביקוריה בה — *Les amants de Sion* ("הנאהבים בציון"), 1924; *Jérusalem retrouvée* ("ירושלים נגלית מחדש"), 1930; *Les cabalistes de Palestine* ("המקובלים בא"י"), 1937 (בספרה "עובדי-השטן" ר' למטה); מן הרומאנים בעלי הרקע המזרחי: *Petites épouses* ("רעיות קטנות"), 1900; *L'île de volupté* ("אי העגבה"), 1908 (שניהם על המזרח הרחוק); *La divine chanson* ("השיר האלוהי"), 1911; *Ranavalao et son amant blanc* ("ראנאוואלו ומאהבה הלבן") — על ר. המלכה הראשונה של מאדאגאסקאר, 1780—1861), 1935; מספרי-המסע וספרי-התיאור המזרחיים — *Tunis la blanche* ("תוניס הלבנה"), 1910; *Les adoreurs de Satan* ("עובדי-השטן") — על הכת הפרסית של הזיידים), 1937; *Damas* ("דמשק, גן-האיסלאם"), 1948, ועוד. הרי חיברה גם: *Trois ombres*: Huysmans, Lemaître, Anatole France ("שלושה צללים: הויסמנס, למטר, אנאטול

טסטאנטי של הדיאקוניסות. הרי גדלה בדת האנגליקנית בעיר העתיקה של ירושלים וידעה מילדותה ערבית (לשונה הראשונה), גרמנית, רוסית ואנגלית. כשהיתה בת תשע חיברה שיר-תוגה בשם "הכלה הנטושה" (על יסורי אהבתה הילדותית לראש-בדואים ו"בגידתו"), שבו כבר נתגלה הדמיון הפורה (ירושה מאביה?), האפייני לסיפורים, שחיברה לאחר זמן. אחר מות אביה (1884), באה הרי עם אמה לברלין (זכרונותיה המרים על תקופת ישיבתה בעיר זו נכללים ברומאן "ציונה בברלין", עי' להלן), וכאן פירסמה, מגיל 14 ואילך, נובלות בעיתונים וכתבי-עת גרמניים. ב-1893 עברה עם אמה לפאריס. עד מהרה למדה צרפתית וב-1899 יצא ספרה הראשון, קובץ נובלות בשם *Passage de bédouins* ("מעבר של בדואים"). ב-1904 הופיע הראשון לרומאנים שלה, המבוססים על זכרונות ילדותה: *La conquête de Jérusalem* ("כיבוש ירושלים"). המבקר ז'יל לִמְטֵר (Le-maître), שהרי שימשה מזכירתו, ואנטול פֶרְנַס (ע"ע) שיבחו את הספר, והרומאן זכה בפרס *Fémina* הראשון. להרי יצא שם, ומאז נתפרסם כמעט שנה-ישנה אחד מספריה, שכמה מהם (ביחוד מן הסידרה "ציונה" — כלומר, המשכים של "כיבוש ירושלים") זכו, הודות לקסם המזרחי הזרוע עליהם, לקוראים הרבה ולתרגומים. קצתם של ספרים אלה הם ר"י מאנים (מהם היסטוריים) וקבצי-נובלות על רקע מזרחי, עשירי צבע ורגש, וקצתם תיאורים של ארצות ועמים, רשמי

המסיבה המחמרת היא ביצוע העבירה לאחר שיקול ומחשבה; (ג) הרי' שבוצעה כדי להכין עבירה אחרת (כגון הרי' לשם ביצוע שוד) או כדי לאפשר את מנוסתו של אדם, החושש לעונש על עבירה אחרת (כגון הרי' של שוטר, הרודף אחר עבריין); המסיבה המחמרת היא הסכנה הנשקפת לחברה מעבריין, שאינו נרתע מהרי' כדי לבצע את זממו.

אדם נחשב כהורג בכוונה תחילה אם החליט להרוג, וביצע את המעשה בדם קר, ללא קינטור, ובמסיבות, שבהן יכול היה לחשוב ולהבין את התוצאות, לאחר שהכין עצמו למעשה ההרי', או הכין מכשיר לביצוע המעשה. „כוונה תחילה“ שימשה למחוקק הצרפתי אחר המהפכה הגדולה, ב1791, אמצעי של הבחנה בין מעשה-ההרי' החמור יותר, שדינו מיתה (assassinat), לבין מעשים פחות חמורים (meurtre); הבחנה זו נקבעה בחוק הפלילי הצרפתי משנת 1810 (Code pénal), שרעינותיו השפיעו על המשפט הפלילי בארצות אחרות הרבה, ובין השאר אומצה גם ע"י המחוקק האנגלי-המאנדאטורי. אמנם מתחילת המאה ה20 נחשב הכלל הצרפתי כמיזשן, אבל לעומת ההלכה הנוהגת עד היום באנגליה — ואף בכמה מן המדינות של אה"ב — יש בו משום התקדמות מרובה. על-פי המשפט המקובל האנגלי נענשת הרי' כרצח אם בוצעה בmalice aforethought — מה שתואר ע"י בן-סמך אנגלי כ„דוגמה בולטת של ההכללות המטעות המרובות, המצויות במשפט האנגלי“. בהגדרה הנזכרת אין המכוון רק למעשה, שנעשה אחר מחשבה ושיקול, ואף לא להרי' שבוצעה מתוך זדון דוקא, אלא גם למעשה, שעלול לגרום למותו של אדם ואף גרם לכך, בין שרצה עושה המעשה להרוג ובין שלא רצה בכך. לפי מבחן זה הורשע אדם, שגרם למותו של שוטר, ברצח; השוטר עצר את הנאשם, שנהג במכונית, הואיל והוביל בה רכוש גנוב, וכססירב הנאשם לציית, קפץ השוטר על המכונית והנאשם הפילו ארצה תוך כדי נסיעה; השוטר נהרג. כוונה להרוג לא הוכחה כאן, אבל הנסיעה עצמה בשעה שהשוטר נאחו במכונית היתה מעשה, שהיה עלול לסכן את חייו, ודי בכך כדי להפוך את ההרי' לרצח. חוק אנגלי משנת 1957 קובע עונש-מאסר גם למקרים מסויימים של רצח.

ההשקפה הרחוחת בומננו באה לידי ביטוי בחוק הפלילי השווייצרי משנת 1942, ובהשפעת ההצעה של החוק השווייצרי כבר נתקבלה ב1941 בחוק הפלילי הגרמני. שדגל עד אותה שנה בשיטה הצרפתית. לפי השקפה זו נענש ההורג כרצח, אם גילה במעשהו מידה מיוחדת, מרובה ביותר, של סכנה לחברה. „כוונה תחילה“ אינה עומדת במבחן זה; מי שעלול מחמת חוסר מעצורים, באופן ספונטאני וללא מחשבה, לשלוף אקדח או סכין ולהרוג את חברו בשל עניין של מה בכך, מספן את שלום-הציבור לא פחות — ואפשר אף יותר — מן ההורג בכוונה תחילה. המניע של ההורג הוא הקובע — על-פי המבחן השווייצרי-הגרמני — את ההבדל בין רצח ובין הרי'; רצח הוא מי שהרג מתוך תשוקה לספק את יצרו להרוג, או מי שהרג מאהבת-בצע או באכזריות מיוחדת.

J. F. Stephen, *Commentaries on the Law of England (in Criminal Law, IV)*, 1950²²; A. Schönke - H. Schröder, *Strafgesetzbuch* (גרמניה), 1957²³; V. Schwander, *Schweizerisches Strafgesetzbuch*, 1952; *Vergleichende Darstellung des deutschen und ausländischen Strafrechts*, V, 1905; E. Garçon, *Code pénal annoté*, 1959 (צרפת); C. S. Kenny, *Outlines of Criminal Law*, 1958²⁴; W. O. Russell, *On Crime*, 1950²⁵.

י. י.

פראנס"), 1932; *Jésus et moi* („ישו ואני“), 1940; Ré-veils d'ombres („תקומות צלילים“ [זכרונות]).

A. Mailloux, M. H., 1920; *Le Monde*, 12, III, 1958.

ה. פ.

הַרְיָגָה (באנג' homicide), במשפט הפלילי — קיפוד של היי-אדם בידי אדם. הרי' יכול שתהיה עבירה פלילית ויכול שלא תהיה עבירה. הרי' מתוך ביצוע גורדין של מיתה — בידי אדם שהוסמך לכך וכלשון גור-הדין, שניתן ע"י בית-משפט מוסמך — וכן הרי' אגב ביצוע פעולה מל-חמתית נחשבות כהרי' מוצדקות ואינן נכללות בגדר עבירה. הרי' שבוצעה מתוך צורך חיוני ביותר אמנם אינה מוצדקת אבל מוחלים להורג, אם יש בידו להראות, שעשה את המעשה כדי למנוע תוצאה, שלא יכול היה למנוע בדרך אחרת ושהיה בה משום סכנה לחייו או לרכושו, או לחייו של אדם אחר, שההורג היה חייב להגן עליו, ובלבד שנהג מתוך שיקול הגיוני. לפיכך נמחלת הרי' שבוצעה מתוך התגוננות מפני התקפה שהיתה מלווה בשימוש בנשק, אך לא הרי' של מסיג-גבול, שנמצא בתחום רכושו של הזולת ולא היה מזויין.

לפי חוקי א"י, מוגדרת הרי' פלילית (manslaughter) בסעיף 212 לפקודת החוק הפלילי, 1936, כ„גרימת מיתתו של אדם אחר על-ידי מעשה או אי-מעשה בלתי חוקיים“, וענשו של ההורג: 20 שנות-מאסר. ההורג ב„אי-מעשה“ נענש, אם חייב היה לעשות את המעשה ולא עשאו מחמת רשלנות פושעת ובכך גרם למותו של אדם, בין שנתכוון להרגו ובין שלא נתכוון לכך, כגון אם שלא סיפקה מזון לילדה הרך או שומר בית-כלא שלא סיפק מזון לאסירים, שמפאת היותם כלואים לא יכלו להשיג את מזונם ממקור אחר. ההורג אדם מתוך חוסר-זהירות, שאינו מגיע לרשלנות פושעת — שהיא הדרגה הגבוהה ביותר של רשלנות (כגון הרי' בעטייה של תאונת-דרכים, שנגרמה ע"י אי תשומת-לב מספקת) — דינו 2 שנות-מאסר וקנס.

הרי' שנעשתה במסיבות מחמירות נקראת רצח, ודינה מאסר-עולם. אע"פ שהלכותיה של הפקודה הנזכרת משקפות בדרך כלל את המשפט המקובל האנגלי, ובסעיף 4 לפקודה נדרש בית-המשפט לפרש את הוראותיה בהתאם לכלליו של המשפט האנגלי, לא הלכה הפקודה אחר המשפט המקובל כשקבעה את האבחנה בין רצח, מצד אחד, לבין הרי' פלילית שאינה מגעת לרצח, מצד שני. הצורך באבחנה זו נובע מכוונתו של המחוקק לייחד את עונש-המוות למעשה-ההרי' החמורים ביותר ולקבוע לשאר מעשה-ההרי' עונש קל יותר; באין כוונה כזו נעשית האבחנה מיותרת, ורבים מצדדים היום בביטולה. גם במדינת-ישראל היה הרוצח נענש במיתה עד שנת 1954, שבה בוטל עונש-המוות לעבירה זו. אך בעניין אחר אימצה הפקודה כלל אנגלי קדום: לפי סעיף 221, אין אדם אשם בהרי' אלא אם מת הנפגע תוך שנה ויום אחד משעת המעשה. מקורו של הכלל ביה"ב, בזמן שהבריות היו סבורים, שתוצאות הפגיעה חייבות להתגלות תוך שנה ויום אחד משעת ביצועה, ומוות שאירע לאחר מכן לא נחשב כדבר שבא מידי הפוגע אלא מידי שמים.

בשלושה מקרים נחשבת הרי' פלילית, על-פי סעיף 214 לפקודה, לרצח, ואלה הם:

- (א) הריגת האב, האם, הסב, הסבתה; המסיבה המחמרת היא הקירבה המשפחתית שבין ההורג ובין קרבנו;
- (ב) הרי' שבוצעה בכוונה תחילה (premeditation);

הַרְיוֹ (אָרְיוֹ), אֶדְוָאָר — Edouard Herriot — (1872, טרֶזָאָ — 1957, ליוֹן). מדינאי צרפתי. לאחר שסיים את חוק-לימודיה, בהצטיינות מיוחדת, ב-École normale supérieure (1894), הורה בגימנאסיות של נאנט וליזן, ועד מהרה נתפרסם כמלומד, סופר ומרצה. מ-1905 עמד בראש

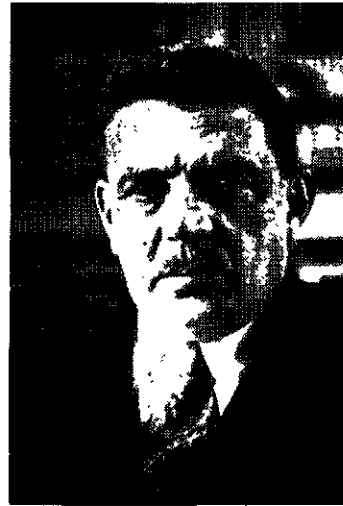

אדואר הריו

המפלגה הרדיקאל-סוציאליסטית. באותה שנה נבחר כראש-העיר של ליוֹן ובכהן-ותו זו החזיק עד סוף ימיו. ב-1912 נבחר כסנאטור מטעם מחוז-הרֶוֹן. בימי מלחמת-העולם I שימש כמי-ניסטר לעבודות צי-בוריות, הובלה ואס-פקה בממשלת בריאן (1916—1917). ב-1919 נכנס לבית-הנבחרים ונבחר כמנהיגה של המפלגה הרדיקאל-סוציאליסטית. בתפ-

קיד זה החזיק ברציפות — פרט לכמה הפסקות קצרות — כמעט עד מותו. — אחר מלחמת-העולם I שלל הר' את מדיניותו של פואַנְקָרֶה, וביחוד את תפיסת חבל-הרור ע"י צרפת. ב-1924 נתמנה ראש-ממשלה ומיניסטר לענייני-חוץ מטעם ה"אויחוד השמאלי" — גוש למלחמת-בחירות, שהשתתפו בו הרדיקאל-לים, הרדיקאל-סוציאליסטים והסוציאליסטים. כראש-ממשלה (יוני, 1924 — אפריל, 1925) הירבה הר' לטפל בפייצויי-המלחמה הגרמניים ובשאלת פירוק-הנשק הכללי, שטען לו בהתלהבות. הר' נמנה עם תומכיו הנאמנים של חבר-הלאומים. בתקופת כהונתו כראש-ממשלה הכירה צרפת דה-יורה ברו-סיה הסובייטית. פעמיים נוספות היה הר' ראש-ממשלה: יום אחד ב-1926 ותצי שנה ב-1932. ב-1936 נבחר כנשיאו של בית-הנבחרים. בעוד הוא משמש בתפקיד זה היה מן הצירים המור-עטים, שנמנעו ב-1940 מלהצביע על ההצעה, שהעניקה למאר-שאל פֶטֶן סמכויות מלאות. שנתיים לאחר מכן שלח לפטן מכתב-מחאה חריף על מדיניותו האנטי-דמוקרטית. הר' ויתר על חברותו ב"לגיון-הכבוד" לאחר שאות-הצטיינות זה הוענק למשתפי-פעולה עם היטלר. הוא הושם במאסר-בית ע"י ממשלת וישי והוגלה ע"י הגרמנים למחנה-מאסר בסבי-בות ברלין. — באפריל 1945, כששוחרר ממאסרו ע"י הצבא הסובייטי, חזר הר' לצרפת דרך מוסקווה וזכה לקבלת-פנים תגיגית בליוֹן, שבה נבחר שוב כראש-העיר. הר' נתמנה מחדש חבר של "לגיון-הכבוד". ב-1946 חזר לבית-הנבחרים, ומ-1947 ואילך היה נשיאו. ב-1945 נבחר לאקאדמיה הצרפתית.

הר' חיבר שורה של ספרים על נושאים היסטוריים, ספרו-תיים וביוגרפיים, שהחשובים שבהם הם: *Philon le Juif* ("פילון היהודי"), 1897, שזכה בפרס מטעם האקאדמיה הצר-פתית; *Madame Récamier et ses amis* ("הגברת רקאמיה וידידיה"), 1904; *Agir* ("לפעול"), 1915; *Créer* ("ליצור"), 1919; *La Russie nouvelle* ("רוסיה החדשה"), 1922; *Pour* ("על שום מה אני רדיקאל-socialiste

סוציאליסטן"), 1929; *La vie de Beethoven*; 1929 ("חיי בטהו-בן"), 1929; *Lyon n'est plus* ("ליוֹן אינה עוד"), 4 כרכים, 1937—1940; *Droit et liberté* ("זכות וחירות"), 1946; *Jadis* ("פעם"), זכרונות, 2 כרכים, 1948—1952; *Episodes* ("אפיזודות, 1940—1944", זכרונות מימי מלחמת-העולם II), 1950.

P. Grosclaude, E. H., *écrivain et homme d'état*, 1932; J. Louis-Antériou et J. J. Baron, E. H. *au service de la république*, 1957.

א. ז.

הַרְיוֹן (לאט' *graviditas*), המצב שבו נתונה האשה הנושאת בקרבה עובר; שם נרדף לַעֲבוֹר — כינויו של מצב זה בנקבות של כל מיני היונקים (ע"ע יונקים; ר ביה).

ראשיתו של ההר' בהפרייה (ע"ע) ובהשרשה (ר' להלן), הבאה בעקבותיה, וסופו התקין — בלדה (ע"ע). ההפרייה באדם מתרחשת כרגיל בחצוצרת-הרחם; כאן נפ-גשת הביצה, הבאה מן השחלה, באחד מן הזרעינים, שחדרו לרחם, ומתמזגת עמו. מסתבר, שתהליך זה מתרחש סמוך לאמצע מחזור-הווסת התקין. כ-3—4 ימים לאחר מכן מגעת הביצה המופרית לחלל-הרחם, וסמוך ליום העשירי (ז"א, כנראה, 3 שבועות אחר התחלת הווסת האחרון) היא נאחזת על-פני רירית-הרחם וחדרת לתוכה — וזוהי ההר-שה (implantatio); יתכן, שתהליך זה מבוצע בסיוע ההיאלורונידאזה (ע"ע היאלורונית, חמצה), המופרשת מן הביצה המופרית.

ההפרייה מפעלת את המכאניזם של התפתחות-הביצה ע"י חלוקות חוזרות ונישנות של התא (מיטוזות), וכן היא יוצרת — או משלמת — את המנגנון השולט בעיצוב דמות העובר ותכונותיו (מערכת הגנים); ואילו ההשרשה היא התנאי לאפשרות ההמשך של תהליך-התפתחות זה ע"י יצירת קשר בין האורגאניזם העוברי המתפתח ובין אורגאניזם-האם המזין אותו. לגבי התקופה של חיים משותפים אלה — שהיא ההר' — עוסקת האַמְבִּרְיוֹלוֹגְיָה (ע"ע) בגילגוליו ותולדותיו של העובר, ואילו מחקר ההר' — במובנו המצומצם והמדויק — כולל את האנאטוֹמְיָה, הפיסיולוֹגְיָה, הפסיכולוֹגְיָה, הפאתולוֹגְיָה והקליניקה של האשה ההרה. על ראשית התפתחות העובר, התהוות קרומיו — השפיר, שק-השתן וקרומי-הסיסים (chorion) — הפיכת רירית-הרחם

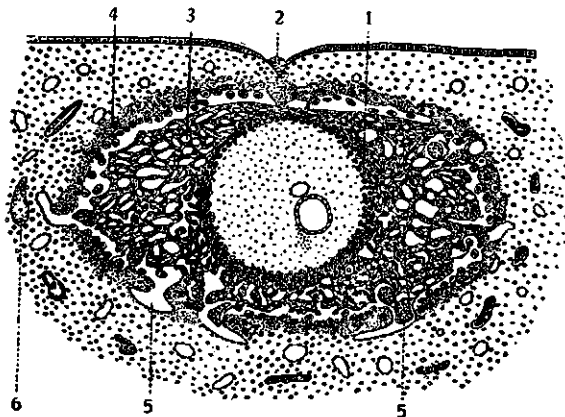

ציור 1. השרשה: נכסאדם בגיל 14 ימים
1. שכבות הפרופולאסט; 2. מקום חדירת הביצה; 4. קופסית הנושרת; 5. נימיותים; 6. כלוסה ברירית-הרחם

וכן ע"ע אמבריולוגיה, עמ' 882, ציור 16), ואף זה האחרון הולך וגדל עמו (ר' להלן).

ההר' התקין נמשך 263 עד 270 יום, ובממוצע כ-266 ימים, מן ההפריה ואילך, ז"א — באשה שמחזור-הווסת שלה נמשך 28 ימים — 280 יום מהתחלת הווסת האחרון, שהם 40 שבועות, או 10 חדשי-לבנה, או 9 חדשי-חמה ושבע-ימים («תשעה ירחי-לידה»). רווחי-זמנים קצרים וארוכים יותר — מ-260 עד 290 יום — מצויים הרבה בלא שיהא בהם משום פאתולוגיה של ההר'; על משכי-זמן קצרים או ארוכים מזה ע"ע לידה, היפסקות ההר' או הפסקתו זמן מרובה קודם סיומו התקין וקודם שהעובר נעשה בן-קיים היא הפלה (ע"ע).

התהוותו של הר' אחר ההפריה ע"י השרשה וקיומו התקין של ההר' מותנים בהסדר מדויק ע"י מערכת הורמונאלית מורכבת. אין ההשרשה אפשרית אלא ברירית-הרחם, שהוכר שרה לכך בהשפעת הפרוגסטרון המופרש מן הגוף הצהוב ושהיא מקויימת ע"י התמדתה של השפעה זו. הביצה המופרית גורמת לקיומו של הגוף הצהוב, שנוצר מן הביצוץ האחרון ושחזיק מעמד כ-3—4 חדשים עד התפתחותה של השליה, הנעשית בלוטה של הפרשה פנימית ומציפה את אורגאניזם-האם בגונאדוטרופינים, אסטרוגנים ופרוגסטרון; הללו חוזרים ומשפיעים גם על השחלה ועל ההיפופיזה (ע"ע הפרשה פנימית) וגורמים לשינויים הקונסטיטוציוניים האפייניים להר' (ציור 3).

מן השינויים הללו הבולט ביותר הוא, כמובן, זה של הרחם עצמו, ההולך וגדל במידה עצומה; נפח-חללו גדל מ-4—5 סמ"ק עד כדי 5—6 ליטר, ז"א יותר מפי 1,000, ומשקלו — מ-50 ג' עד כדי 1 ק"ג. גדול זה מתאפשר ע"י

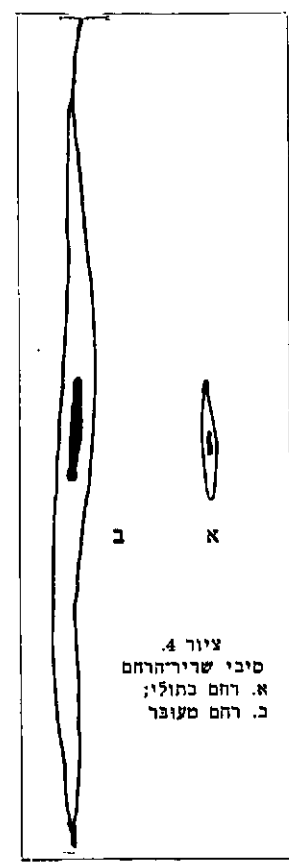

ציור 4. סיבי שריר-הרחם א. רחם כתולד; ב. רחם מעובר

התארכות הסיבים של שרירי-הרחם כדי פי 10 והתעבותם כדי פי 3—5, וגם ע"י צמיחתם של סיבים שריריים נוספים (ציור 4). עביה של רירית-הרחם כ-0.5 ס"מ בסוף השבוע השני להר' וכ-0.75 ס"מ בסוף החדש השני, תהליכי גדילה וצמיחה — שהם נובעים בחלקם מהפרשת האונה הקדמית של ההיפופיזה — ניכרים בגוף כולו: התעבות העצמות, גידול השער, תוספת משקל (5 עד 12 ק"ג); תופעה אחרונה זו באה בחלקה מהתרחבות תוכן-הרחם (העובר ומי-השפיר) ובחלקה מעצירת מים בתוך הרקמות. בלתי-טות התריס ויתרת-הכליה וההיפופיזה הקדמית גדלות אף הן במידה ניכרת. השפעות אנדוקריניות בולטות אחרות הן: התפתחות-יתר של בלוטת-החלב, שמתבטאת כמעט בהכפלה של השדיים

לנושרת והתהוותה של השליה — ע"ע אמבריולוגיה, עמ' 871—876. תחילה יוצרת לה הביצה המופרית חלל בתוך רירית-הרחם (ציור 1), וחלל זה הולך וגדל עם גדילת העובר עד שהוא ממלא את כל חלל-הרחם (ציור 2).

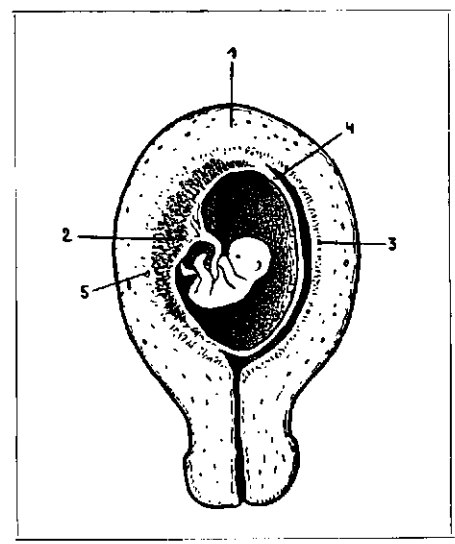

ציור 2. הרחם המעובר בהרשים הראשוני נים להריון 1. שרירי-הרחם; 2, 3, 5. חלקי הגושרת; 4. קרום-הסיסים

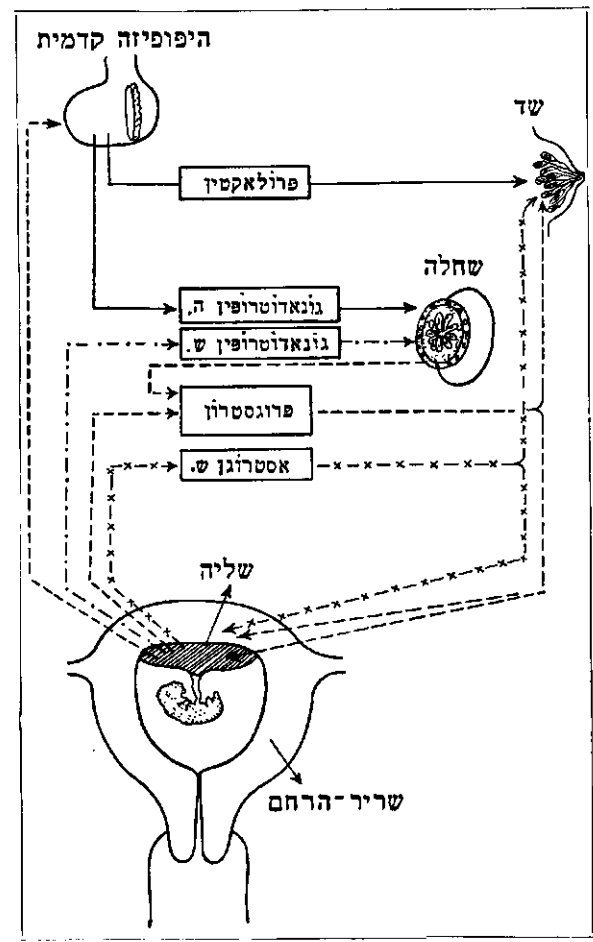

ציור 3. השפעות הורמונאליות ויחסיו-נומלים אנדוקריניים בהר' (ה = היפופיזה, ש = שחלה) בהמשך ההר' נרחבת פעילות-ההיפופיזה מפני פעילות-השליה

מחוסרת-יאבון, מבחילה ומהקאת-שחרית, במשך ההר' — מעצירות, ובסופו יש שהיא לוקה בצרבת. — בדרך כלל טוב מצב-רוחה של האשה ההרה; אך ההפרעות המצויות מצד

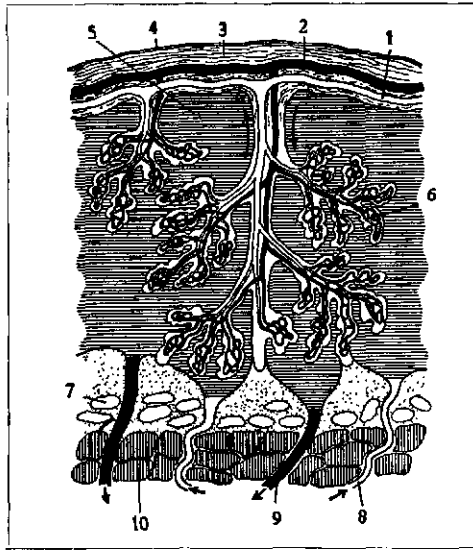

ציור 6. השליה (ריאנרמטה):
 מחזורי-הדם האמהי והעוברי נפרדים
 1. ורידהטבור; 2. עורקהטבור; 3. קרום-הסיסים;
 4. שפיר; 5. חלל ביזיסים; 6. סיס; 7. שכבת
 הכסים של הנושרת; 8. עורק רחמי; 9. וריד רחמי;
 10. סיביריים של הרחם

אבריה-עיכול ומחזורי-הדם, וכן הנטיה לשנה, עשויות לפעמים להטרידה, ויש שהן עוזרות את רוחה.

אבחנת ההר' יכולה להיעשות ע"י מיבחן אשהים-צונדק (ר' למעלה) משעברו 3—5 ימים מן המועד של הווסת הנעדר, ובוודאות כמעט גמורה — משעברו שבועיים אחר מועד זה. נוסף על המיבחן המעבדתי מצויים סימני-הכר חיזונים, שהם קשורים בעובר; (1) תנועות-העובר — הן מתחילות בחודש החמישי, ובדרך כלל מרגשת בהן האשה בכל יום; (2) הדפיקות של לבי-העובר — הן נשמעות מן החודש הששי ואילך; (3) חלקי-העובר (החלקים הגדולים — הראש והאגן, החלקים הקטנים — הגפיים) — הם ניתנים להבחנה ע"י מישוש בטנה של האשה במחצה השניה של ההר'. כשדפנות-הבטן שמנות מאד או כמות מיה-שפיר מרובה מן הרגיל, או כשיש גידול בבטן, יש שאי-אפשר להגדיר את ההר' במחציתו השניה ע"פ הסימנים הללו; במקרים אלה אפשר להבחין בעובר ע"י צילום-רנטגן של בטן-האשה. על האפשרות של הבחנת עובר-זכר ועובר-נקבה ע"ע מ"ן. הטיפול באשה ההרה הוא תהליך טבעי, שאינו דורש טיפול מיוחד, ובדרך כלל אינו צריך להביא שינוי יסודי באורח-חיה ובעבודתה הרגילה של האשה. שומה עליה להימנע ממאמץ פיסי מופרז, וכן מנסיעות וטיולים ממושכים, שעלולים להביא לפעמים לידי הפלה או לידה מוקדמת. רצוי, שכל אשה הרה תיבדק מזמן לזמן ע"י רופא, שמא חלה סטיה מן המהלך הטבעי של ההר', שעשויה לפגוע בבריאותם של האשה והעובר ושמחייבת טיפול מיוחד. ברוב הארצות הנאורות קיימים מוסדות-בריאות ממשלתיים לבדיקתן של נשים הרות ולהדרכתן. הר' מרובה-עוברים הוא מצב, שבו נמצאים ברחם יותר מעובר אחד. תאומים יכולים להיווצר משתי ביצים,

ובהתבלטות פיטמיותיהם; פיגמנטאציה (הצטברות מלאנין) — בהרות חומות («בהרות-ההר'»), ביוחד במצח ובפנים, פסים אדמדם-צרים («פסי-ההרות»), בעיקר בעור הבטן, הירכיים, השדיים והעפזו. כל התופעות הללו חוזרות ונעלמות בדרך כלל אחר ההר'.

ההר' מפסיק את מחזורי השחלה הרחם באשה. בהשפעת השינויים האנדוקריניים נמנעים ההבשלה והביוץ של זקיקים בשחלה, ולפיכך אין עיבור חל על עיבור. התמדת קיומה של ירית-הרחם מבטלת בדרך כלל את הדמם המחזורי, והימנעות הווסת בזמנו היא עפ"ר הסימן הניכר הראשון של ההר' (במקרים נדירים נמשך דמם מעין הווסת גם באשה ההרה). הורמוני-השליה מופרשים בכמויות גדולות בשתן; הפרשת הגונאדוטרופינים מגעת למאפסימום תלול בחודש השני של ההר', הפרשת האסטרוגנים והורמוני הגוף הצהוב מתרבה עד סמוך ללידה (ציור 5).

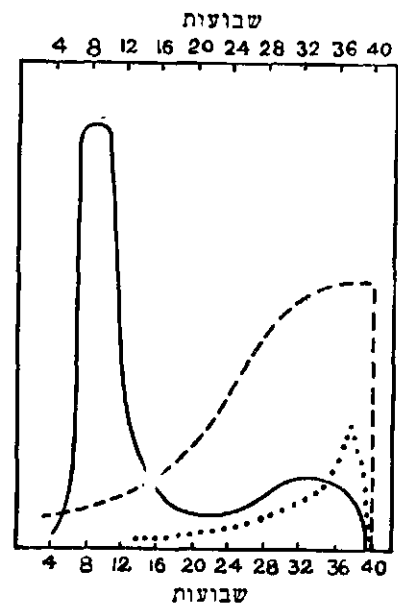

ציור 5. הפרשת הורמונים בשתן ההרה:
 גונאדוטרופינים (קו מוצק)
 פרוגנאדיול (קו נקודות)
 אסטרוגנים (בעיקר אקטיוול) (קו נקודות)

בשתן מושתתים מבחן אשהים-צונדק (ע"ע) ומיבחנים דומים לו להפרת ההר'.

העובר הוא גוף בפני עצמו (ציור 6), הגדל בתוך גופה של ההרה, מתפרנס על חשבונה ונוטל ממנה את כל הדרוש לו. התפקיד של פיתוח העובר וסיפוק צרכיו במשך 9 חדשי ההר' מטיל מאמץ מרובה על גופה של האם, המשתקף ברבים מאבריה. הרחם הענקי, המגיע בסוף ההר' עד לקשת-הצלעות, דוחק את אברי הבטן והאגן ומעפב את ההתכווצות החפשית של הסרעפת. הלב, המספק דם גם למחזורי-השליה, עובד משנה-עבודה, מרבה את רקמתו ומגדיל את נפח-הדפיקה. בנפח-הדם באה עליה (בהר' תקין עד כדי 20%). פעולת-הריאות ונפח-הנשימה גדלים; אך בחודשי-ההר' האחרונים נעשית הנשימה קצרה, שטחית ותכופה יותר. שלפוחית-השתן נלחצת בתחילת ההר' ע"י הרחם הגדל ובסופו ע"י העובר; גם כמות-השתן מתרבה, והאשה נוטה להטיל שתן לעיתים קרובות. בתחילת ההר' סובלת האשה לעיתים קרובות

של טיפול זה הן כמעט תמיד טובות. אם מצביה-האשה מחמיר למרות הטיפול, אין ברירה אלא להפסיק את ההר, אך בשנים האחרונות נעשו מקרים אלה נדירים ביותר.

ההפרעה החמורה ביותר, המצויה במחצה השנייה של תקופת-ההר, היא רעלת-ההר, המתבטאת באחת מ-2 צורות: טרם-אקלמפסיה ואקלמפסיה (מיון) $\acute{\epsilon}\kappa\lambda\alpha\mu\psi\iota\varsigma$ (הברקה). מחלת הטרם-אקלמפסיה עשויה להופיע מן החדש ה-5 להר ואילך, אך היא שכיחה יותר אחר החדש ה-7. מסימני הטרם-אקלמפסיה: עליה מהירה של המשקל — למעלה מחצי ק"ג לשבוע — כתוצאה מאגירת נוזלים בגוף והתהוותה של בצקת; עליית לחץ-הדם מעל ל-140/90 ועד כדי 200/100; הופעות חלבוץ בשתן; כאבי-ראש, סחרחורת, הקאה חזקה; שינויים בקרקעית-העין והפרעות הראיה — ניצנוצים והופעות כתמים שחורים בשדה-הראיה, ירידת חדות-הראיה. אם אין הטיפול המונע (ר' להלן) מצליח לתקן את המצב, עלולה המחלה ליהפך לאקלמפסיה ממש, שסימנה הבולט — התקפים של התכווצויות ממושכות של השרירים (עוויות טוניות וקלף-ניות) תוך כדי נטילת התחושה וההפרה. התופעה דומה להתקף של אפילפסיה; ההתקף נמשך מחצי-דקה עד דקה ומסתיים בתדמיה עמוקה עד בואו של ההתקף השני; ההתקפים יכולים להישנות כמה פעמים. שעות אחדות אחר גמר ההתקפים מתעוררת החולה בלא לדעת מה שאירע לה. באקלמפסיה לחץ-הדם עפ"ר גבוה, הדופק רך ומהיר, חום-הגוף לפעמים נורמאלי ולפעמים עולה עד 40° ; הפרשת-השתן מצטמצמת, והחלבון בשתן מגיע ל-10–40%.

האקלמפסיה היא הפרעה חמורה מאד, שכרוך בה סיכון לחייה של האשה והעובר כאחד. היא מופיעה ב-1 ל-500–800 הר, במחצית מספרם של המקרים במשך תקופת-ההר (בחדשי האחרונים), ב-30% של המקרים אין היא מתרחשת אלא בשעת-הלידה, וב-20% — אף אחר הלידה. סיבותיה עדיין לא הובררו כל צרכן, למרות ריבוי התאוריות (הפרעות של חילוף-החמרים, של פעילות העצבים או הכליות?). שהוצעו להסברתה. הטיפול המונע מסתמך על בדיקות שיטתיות של לחץ-הדם, משקל-הגוף, חלבון-השתן וכד', שנעשות מפרק לפרק באשה ההרה, כדי לעמוד על הופעת הסימנים הראשונים של טרם-אקלמפסיה, שכיבה, מרגוע, דיאטה וכד' מסוגלים ברוב המקרים לבטל את הטרם-אקלמפסיה, ואילו כשסימניה הולכים וגוברים וסכנת אקלמפסיה נשקפת לאשה ולעובר — נעשית הפסקת ההר, ע"י גרימת לידה מוקדמת או ע"י חיתוך קיסרי, הכרחית. הודות לטיפול המונע נעשו המקרים של הכרח זה, וכן של מיתה מחמת אקלמפסיה, נדירים.

זוב-דם בהר, במחצה הראשונה של תקופת-ההר קשורה התופעה של זוב-דם בהפלה (ע"ע) או בהר-שלא-במקומו (ר' למעלה, עמ' 263); במחצה השנייה של תקופת-ההר הסיבה של זוב-דם היא עפ"ר שליות-פתח או הפרדות מוקדמת של השליה.

שליות-פתח (placenta praevia), ההשרשה התקינה של הביצה המופרית (ר' למעלה, עמ' 260) מתרחשת בדופן של חלק-הרחם העליון, ושם מתפתחת השליה (ציור 2; ועיין גם ערך אמבריולוגיה, עמ' 882, ציור 16). אך לפעמים נאחזת הביצה בחלקו התחתון של הרחם („השרשה נמוכה", ציור 7), והשליה עלולה להגיע עד פיה-הרחם הפנימי („הפתח") וגם לכסות חלק ממנו, או אף את כולו (ציור 8). מצב זה,

שהשחלה הבשילה הפרישה אותן בעת ובעונה אחת ושהופרו יחד — תאומים דו-ביציים, או מביצה אחת, שנתפלגה לשתיים בשלבים הראשונים של התפתחותה אחר הפרייתה — תאומים תדו-ביציים או זהים, האבחנה בין דו-ביציים וחדו-ביציים אפשרית אחר הלידה על סמך מבנה-השליה: לאחרונים — בניגוד לראשונים — קרום-סיסים משותף. השכיחות של לידת-תאומים באדם היא כ-1 ל-80 לידות רגילות, של לידת-שלישיה — כ-1 ל-7,000–6 (= ל-80²) לידות, של לידת-רביעיה — כ-1 ל-1/2 מיליון (= ל-80³); ידועים גם מקרים בודדים של לידת-חמישיה (וע"ע תאומים).

הר-שלא-במקומו (הר' אקטופי, מיון) $\acute{\epsilon}\kappa$, מחוץ ל- $\tau\acute{o}\pi\omicron\varsigma$, מקום). בהר' תקין מועברת הביצה המופרית מן השחלה וחללה-בטן דרך הצוצרת-הרחם ע"י תנועת הריסים של תאיה-האפיתל של החצוצרה; היא מגעת לחלל-הרחם ומשרישה בדפנו. מסיבות שונות יש שהעברה זו מת-עכבת או נעצרת, ואין הביצה מגעת למקום-יעודה התקין, אלא משרישה בדרכה באחת מן הנקודות שבין מקום-עקירתה מן הזיקק שבשחלה לבין חלל-הרחם: בשחלה עצמה, בחלל-הבטן, בחצוצרת-הרחם או בקטע של החצוצרה החודר את קיר-הרחם. שכיחותו של הר-שלא-במקומו היא, לפי אומדן, 1 ל-200–300 הר; ב-95% של מקרים אלה מקום ההשרשה הוא בחצוצרה. הר' אקטופי אינו יכול להגיע לידי סיום תקין, וברוב המכריע של המקרים התפתחותו נפסקת בחדשים הראשונים. העובר המתפתח בחצוצרה עשוי למתוח אותה עד שהיא נקרעת. היפסקותו של הר-שלא-במקומו מלווה כמעט תמיד בפרק-דם בחלל-הבטן ובזוב-דם או בהפרשה דמית מן הרחם דרך הנרתיק. שפך-הדם הפנימי עשוי לסכן את חייה של ההרה, ולפיכך כל מקרה של הר-שלא-במקומו טעון טיפול כירורגי.

הפאתולוגיה של ההר, בתקופת-ההר' יש להבחין שני סוגים של הפרעות: א) מחלות שנגרמו ע"י ההר; ב) מחלות שנתפתחו בלא קשר להר.

א) ריבוירוק ושיהוק הן תופעות שכיחות במחצה הראשונה של תקופת-ההר, אע"פ שהן לפעמים מטרידות הרבה את ההרה, אינן מסוכנות, ולאחר זמן-מה הן חולפות מאליהן. הקאת-ההרות (emesis gravidarum) היא ההפרעה המצויה ביותר ב-3 החדשים הראשונים של ההר; כ-70–50 מן הנשים ההרות נפגעות בה (ע"ע הקאה).

צורתה הרגילה היא הקאת-שחרית — כלומר, הקאה בשעות הבוקר המוקדמות, קודם האכילה; היא חוזרת פעם-פעמיים במשך היום. תופעה זו תחילתה עפ"ר בשבוע 4–5 להר, והיא פוסקת בחדש ה-3–4 גם בלא ריפוי. אם ההקאה באה לעיתים תכופות יותר, היא לובשת את הצורה של הקאה היתרה או המתמתת: כל אוכל ומשקה מוחזרים דרך הפה, וגם בין הקאה להקאה חשה החולה נטיה להקיא; היא סובלת מנדודי-שנה ומשקל-גופה יורד. מצב זה דורש טיפול באמצעים אורגאניים ופסיכיים, שהשפעתם שונה בכל מקרה ומקרה. תחילה מנסים לשפר את מצב-החולה ע"י שכיבה ומרגוע וסמיה-הרגעה קלים. במקרים קשים יותר יש להעביר את החולה לבי"ח, וברוב המקרים די בשינוי-הסביבה כדי שתפסק ההקאה תוך ימים אחדים. אם אין שינוי לטובה — נדרש טיפול רפואי בסמים מרגיעים ומשככים, וביחוד בטיפים של תמיסת גלוקוזה, שמזילים לתוך הווריד (עד כדי ליטר אחד), אגב הפסקת האכילה והשתיה לימים אחדים. תוצאותיו

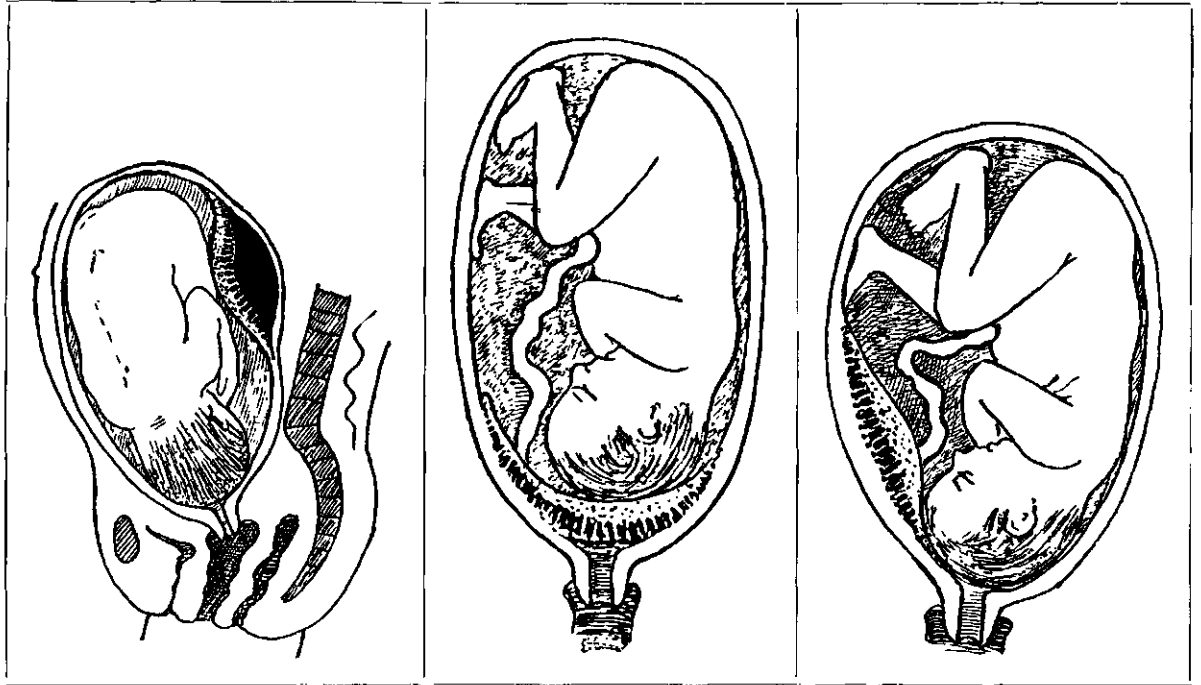

ציור 9. היפרדות מוקדמת של השליה: ההינתקות התחילה בסרכו השליה

ציור 8. שלייתפתח שלטם

ציור 7. השרשה נמוכה של השליה

שאינה הרה, מאחר שההר' מפחית את כוח-התנגדותו של הגוף למחלות. בשעת מגפת-שפעת באוכלוסייה ניכרת בנשים הרות נטיה יתרה לתחלואה ולתמותה. גם לעובר צפויה סכנה ממחלת-האם: חידקים ורעלנים, שנמצאים בגופה של האשה החולה, עשויים לעבור אל העובר דרך השליה ולגרום לידה מוקדמת או הפלה מחמת מיתתו של העובר ברחם אמו.

בנשים, שחלו באדמת (rubella) 3ב חדש-הריון הראשוני, נמצאו הילודים ב-25% מן המקרים נגועים בלקות-התצורה, כגון: ירוד, מומי-לב, חרשות-אילמות ועוד; מפני-כן מוצדקת מבחינה רפואית הפלה מלאכותית במקרים אלה — אם אין ההורים מוכנים לקבל עליהם את האחריות ללידתו של ילד בעל-מום.

בעבר נחשב ההר' גורם מזיק ביותר לחולת-שחפת. היום מתגבשת הדעה, שלגבי מהלך השחפת אין הבדל בין אשה הרה לשאינה-הרה, ושאינ המחלה מהייבת את האשה להימנע מן ההר' או להפסיקו. אף הטיפול בחולת-השחפת אחד הוא להרה ולשאינה-הרה.

על העגבת מבחינת השפעתה על האשה ההרה ועל העובר — ע"ע עגבת.

מן המחלות הלא-מידבקות נחשבו בעבר מחלות-הלב כמסוכנות ביותר לאשה ההרה. בתקופת-ההר' עובד הלב עבודה יתרה, ובשעת הלידה עומד הוא במיבחן קשה. אעפ"כ הוכח, שגם הלב החולה מסתגל יפה ברוב המקרים למאמצים היתירים של ההר' והלידה, ורק לפעמים מגיע הלב למצב של אי-ספיקה. אבחנה מוקדמת של המצב, פיקוח מתמיד עליו וטיפול מתאים הפחיתו הרבה את שיעור הסי-בוכים והתמותה בהרות חולות-לב, ורובן מצליח היום להביא את הריון לידי סיום תקין ולידי לידה תקינה בלא שתחול הרעה במצבו.

יתר לחץ-דם מהותי (ע"ע מחזורי-הדם), שהאשה כבר סבלה ממנו קודם ההר' או שהתפתח בתקופת-ההר',

ששכיחותו היא 1 ל-200—300 לידות רגילות, אינו מאפשר הר' תקין עד סופו; הוא גורם לכך, שבחדשים האחרונים של ההר' כלי-הדם של הרחם והשליה נפתחים, והדם שזאת החוצה דרך צוואר-הרחם והגרתיק, כל מקרה כזה טעון אישפוז, מאחר שבכל רגע עשוי להתרחש זובד-ם קשה, שמחייב התערבות-רפואי מיידית, בדרך כלל משתדלים לדחות את ההתערבות עד כמה שאפשר, כדי להגדיל את הסיכויים לילד בן-קים. אך אם פרץ הדם בזמן ההר', אין דרך טובה להצלת האשה העובר וזלת חיתוך קיסרי דרך הבטן אגב עירוי דם בכמות מרובה בשעת הניתוח.

היפרדות מוקדמת של השליה (ציור 9). גם בהצמדה תקינה של השליה אל החלק העליון של הרחם יש מקרים, שבהם מתחלת השליה להיפרד מדופן-הרחם קודם יציאת העובר. כשתהליך זה מצטמצם בשטח קטן, תוצאותיו אינן ניפרות; אך במקרים מועטים משתרעת היפרדות השליה על-פני שטח רחב, ואז מופיע זובד-ם חזק, ואילו אספקת הדם לעובר לוקה, ולעובר נשקפת סכנת חנק. הטיפול מכוון להחזיר לגוף ע"י עירוי את הדם שהלך לאיבוד, וכן לשחרר בהקדם האפשרי את העובר מן הרחם, כדי להצילו (אם עודו חי) וכדי לאפשר לשרירי-הרחם להתכווץ ולסגור את כלי-הדם שנקרעו; במקרים קשים החיתוך הקיסרי הוא הטיפול הטוב ביותר. על היפרדות מוקדמת של השליה בשעת הלידה ע"ע לדה.

על בעיית סוג-הדם Rh⁻ באשה הרה — ע"ע דם, סוגי, עמ' 730—732.

ב מחלות שלא בקשר להר' נעשות אף הן בתקופת-ההר' בעיה רפואית במקרים, שבהם קיים יחס-גומלים בינן ובין ההר'; יש שהן מספנות את חיי האשה ההרה או את חיי ולדה או את חיי שניהם, ויש שההר' גורם להחרפתה של המחלה.

מחלות מידבקות חמורות מזיקות להרה יותר מלאשה

קלט, טו—טז); וייתכן שלהר' מתכוון גם הפסוק: „כאשר אינך יודע מה דרך הרוח כעצמים בבטן המלאה...“ (קה' יא, ה).

כתלמוד נזכרת העובדה, שעם התחלת ההר' נפסק הווסת („דם נעצר ונעשה חלב“ [נידה, ט, א']). אמנם, חכמי התלמוד הניחו, שהר' עלול להתרחש לפעמים בנערות צעירות גם קודם התחלת הווסת (סנה' ס"ט, ב'). כן הובעה הדעה, שהר' בגיל צעיר ביותר הוא מסוכן לילודה, ובמקרה זה התיירו להשתמש בשעת הזיווג באמצעי למניעת ההר' („משמשות במוך“ [יבמ' י"ב, ב']).

ההפרעות הסובייקטיביות בהר' מתוארות במלים „ראשה כבד עליה ואבריה כבדו עליה“ (נידה, שם). הכתמים המופיעים לפעמים בתחילת ההר' משנים את מראה הפנים וצבעם (שהש"ר, ב', ל"א). בין ההרגשות הסובייקטיביות ייחסו חשיבות מרובה — ומוגזמת, לפי ידיעותינו היום — לתשוקות מזוהות של האשה ההרה למאכלים וריחותיהם. אימילויין של תשוקות אלו נראה היה להם ככרוך בסכנה מרובה כל-כך לוולד ולאם, שהסכימו להאכיל את ההרה אפילו בשר-חזיר, ואפילו ביום-הכיפורים (יומא, פ"ב, א'). הובעה הדעה, שכמה תכונות גופניות ותכונות-אופי של הנולדים מושפעות ע"י מיני-המאכלים, שהאשה אוכלת בזמן ההר', באופן שלפי מינים אלה עשויים להיוולד זוללנים, דולפנים (שעיניהם זולפות), ריחנים, בשרנים וכד' (כת' ס', ב'—ס"א, א'); נזכרים גם מינים של מאכלי-דגן קלים, שהיו נוהגים ליתן למעוברות („רקיקין“ [שמ"ר, ג, ה']). על חיי-האישיות בזמן ההר' מובאת הדעה: „שלושה חדשים הראשונים — תשמיש קשה לאשה וגם קשה לוולד, אמצע עיים — קשה לאשה ויפה לוולד, אחרונים — יפה לאשה ויפה לוולד, שמתוך כך נמצא הוולד מלובן ומזוהר“ (נידה, ל"א, א'). יש לציין, שגם אריסטו גורס, שתשמיש בתקופה האחרונה של ההר' מזוהר את תהליך-הלידה, ועל-כן הוא ממליץ עליו, ואילו סורנוס (ע"ע) סובר, שתשמיש יש בו משום נזק במשך כל זמן ההר'.

רוב ההוראות התלמודיות להרהר בדיאטה ובהתנהגות כללית היו מכוונות להבטחת תקינותו של ההר' ולמניעת ההפלה (ע"ע). על ההפלה המלאכותית, שהיתה רווחת ביוון העתיקה, לא מדובר בתלמוד; מסתבר, שגם המונח „כוס של עקרין“ (שבת, ק"י, א') אינו מתייחס לסמים הפועלים נגד ההר', אלא לתרופה לזובידם („עקרין“ = שרשים, עשבי-מרפא [כמו בספרות הרפואית של יו"ב]). לשמירה נגד הפלות השתמשו גם בסגולות, שתלו על הצוואר („יוצאים באבן-תקומה בשבת“ [שבת, ס"ו, ב']). מניעת-ההר' נזכרת אף היא רק לפעמים רחוקות: בעניין הצעירות שלא הגיעו לפרקן (ר' למעלה); בסיפור על שפחותיה של קלאופטרה המלכה (נידה, ל', ב') [„סמא דנפצא“, לפי פירוש רש"י: „סם שמפלת בו ומנפצא כל זרע שבמעיים“]. — חכמי התלמוד ידעו את המועד במחזור-הווסת, שבו עלולה האשה להתעבר: „אין אשה מתעברת אלא סמוך לווסתה“ (נידה, ל"א, ב') — דעה, שנתחדשה במאה ה-20 ושממנה הוסקו מסקנות במטרה הפוכה: מניעת-ההר' ע"י ויסות זמני-הזיווג. — הפליאה הביולוגית של ההר' נידונה בתלמוד באריכות ובמשלים הרבה (נידה, ל"א, א'), בתורת המחשה לפסוק „עושה גדולות עד אין חקר ונפלאות עד אין מספר“ (איוב ט, ט).

נעשה גורם חמור כשמופיע חלבון בשתן. ב $\frac{1}{3}$ מן המקרים עלולה להופיע רעלת-ההר'; תמותת העוברים מגעת עד 5% במקרים קלים, ובמקרים רציניים — עד 20%. מנוחה היא התרופה היעילה ביותר לאשה סובלת מלחץ-דם גבוה, אם לחץ-הדם מוסיף לעלות, יש להכניס את האשה לבית-חולים, וטיפול רפואי מתאים מאפשר ל $\frac{2}{3}$ מן ההרות החולות ללדת ילדים בריאים ללא סיבוכים לעצמן. אם למרות הטיפול חלה החרפה במהלך-המחלה — הכרחית הפסקת ההר' בלא להתחשב בסיכויי של העובר להיות בן-קיים או לא. מחלות-פלויות נחשבו בעבר כשוללות אפשרות של הר' ולדה תקינים. גם בקשר לכך נתברר בדור האחרון, שאם נזק-הכליה הוא קל — אפשר ברוב המקרים להמשיך בהר', ובלבד שבכל זמן ההר' תהא האשה נתונה להשגחה מעולה של רופא. אם חלה הרעה במצבה — יש להכניסה לבית-חולים; אם למרות הטיפול אין המצב משתפר — הכרחית הפסקת ההר'.

חסר-דם והר'. מאחר שמיהול מסויים של הדם הוא תופעה פיסיולוגית בהר' (ר' למעלה, עמ' 261), אין קובעים אבחנה של חסר-דם בהר' אלא כשהמוג'ולובין פוחת מ 10 ג' ל 100 סמ"ק או כשמספר הכדוריות האדומות יורד עד למטה מ 3.5 מיליונים. אַנְמִיּוֹת־מְהֵרָ מצויות ביותר בחדשים 6—8, בעיקר מחמת חוסר ברזל בדיאטה — העובר צורך ברזל מגופה של אמו, — וכן בתנאי היגינה ותזונה גרועים (ע"ע דם, עמ' 708—711).

הסכרת (ע"ע) היא מחלה, שבה מתגלית השפעה מזיקת הדידה בין האם ובין פרי-בטנה: מצד אחד, משפעת הסכרת לרעה על העובר, ומצד שני מחמיר ההר' את המחלה. משהונהג הטיפול באינסולין (ע"ע) נשתפרו הרבה סיפוייה של האם, ומקרי-מוות של הרה חולת-סכרת נדירים היום ביותר. אך שיעור התמותה של העוברים הילודים מאמהות כאלו נשאר גבוה — כ 20%.

א. סדובסקי, תורת המיילדות, 1955; וע"ע לדה: ביבל. א. ס.

ההר' במקורות היהודיים. הפועל „הרה“ והמלים הנגזרות ממנו נזכרים 58 פעמים בתנ"ך. בצד תיאורו של ההר' כמקור של אושר והצלחה מזוכר גם הצער שבהר' (בר' ג, טז) ונזכרים גם אסונות בגמר ההר' והפלות.

לפי חוקי-התורה היתה האשה ההרה מוגנת במיוחד מפני פגיעות (שמ' כא, כב); החוק מזכיר בפירוש הפסקת הר' ע"י דחיפה או מכה. פגיעה ודונית באשה הרה נזכרת בשירה המקראית כשיא האכזריות („על בקעם הרות“, עמ' א, יג; ור' גם מל"ב ה, יב; ור' יד, א).

את העובדה של קיום-הר' היו קובעים אחר שלושה חדשים, כשהגדלת הרהם היתה ניתנת לוידוא ע"י בדיקה חיצונית. כך, למשל, נודע אחר פרקי-זמן זה, שתמר הרה („ויהי כמשלש חדשים“, בר' לח, כד), וכך היא גם דעתם של חכמי-התלמוד (נידה, ח, ב'; יבמ', ל"ה, ב') [לפי ר' אסי — „תשעים שלמים“, לפי ר' יוסי — „אפילו רובו של ראשון ורובו של אחרון ואמצעי שלם“]. הוראות מיוחדות בנוגע להתנהגות בתקופת-ההר' אינן נזכרות בתנ"ך. המקרא אף לא ניסה לפענח את המיסתורין של ההר' — כפי שניסו לעשות חכמי התלמוד. הן ע"י תצפיות נכונות והן באמצעות סברות דמיוניות. במובן זה אפייני הוא הפסוק: „...אשר עשיתי בסתר, רקמתי בתחתיות ארץ — גלמי ראו עיניך...“ (תה' 111).

הַרְיִמָן, וִיְלִים אֹרְל — William Averell Harriman — (נ' 1891, ניו-יורק), איש-עסקים ומדינאי אמרי-קני; בנו של אדוורד הנרי הרימן (ע"ע). אחר סיום לימודיו באוניברסיטה של ייל התמסר הר' לעסקים, ובמשך שנים הרבה עמד בראש ההנהלות של שתי חברות מסה"ב: Union Pacific Railroad ו- Illinois Central Railroad. ב-1917 אירגן הר' חברה לבניית-ספינות בשם Merchant Shipbuilding Corporation, ועמד בראשה עד 1925. ב-1920 יסד באנק להשקעות, שנתמזג לאחר מכן עם מוסד באנקאי אחר, ונעשה במיזוגו, בשם Brown Brothers, Harriman & Company, מחשובי הבנקים להשקעות באה"ב. ב-1933, עם עלייתו של פרנקלין ד. רוזולט (ע"ע) לנשיאות של אה"ב, צמצם הר' את פעילותו בעסקיו והתחיל מתרכז בעבודה מדינית. הוא היה מן הראשונים והמועטים שבבעלי-הרכוש הגדולים באה"ב, שקיבלו באהדה את המדיניות הסוציאליסטית של רוזוולט ושיתפו עמו פעולה. תחילה מילא הר' תפקידים ממשלתיים חשובים בשדה-הכלכלה בארצו. ב-1941 נשלח לבריטניה ואח"כ לברית-המועצות לשם הנהלת משאומתן עם מדינות אלו בעניין הסיוע הכלכלי, שאה"ב התעתדה להושיט להן. ב-1942—1946 מילא שליחויות דיפלומטיות ראשונות במעלה: ייצג את אה"ב בפגישה עם סטאלין וצ'רצ'יל במוסקווה ב-1942; כיהן כשגריר במוסקווה (1943—1946) ובלונדון (1946), והשתתף במספר ועידות בין-ממשלתיות, בכללן של יאלטה וטהראן. ב-1946—1948, בתקופת נשיאותו של הרי ס. טרומן (ע"ע), שימש הר' כשר-המסחר. בזכות נסיונו המעשי של הר' בשטח-הכלכלה, נסיונו הדיפלומטי העשיר ואהדתו למדיניות סוציאליסטית מתקדמת, נראה הר' בעיני רבים, בכללם טרומן, כמועמד רצוי לנשיאות של אה"ב מטעם המפלגה הדמוקראטית. ב-1954 נבחר, כמועמד הדמוקראטים, כמושל של מדינת ניו-יורק וכיהן במשרה זו ארבע שנים. ב-1958 שימש הר' שוב מועמד של הדמוקראטים לאותו תפקיד עצמו, אך נוצח בבחירות ע"י יריבו הרפובליקני, ג'ון א. רוקפלר.

ב. א.

הַרְיִינג, אֹלְד — Ewald Hering — (1834—1918), פסיי-לוג גרמני. הר' היה פרופסור לפסיכולוגיה בווינה מ-1865, בפראג מ-1870 ובלייפציג מ-1895. תחילה עסק בחקר מכאנימיקה-הנשימה והשפעת הנשימה על מחזור-הדם. אחר-כך פנה לפסיכולוגיה — בפרט לאלקטרופסיכולוגיה — של מערכת-העצבים והשרירים ולנורופיסיולוגיה ולפסיכופיסיולוגיה של החושים, וביחוד של הראיה. הר' שלל את חוקי היסוד הפסיכופיסי של פֶכְנֶר (ע"ע). כהוגה-דעות בביולוגיה דגל בעקרון ההורשה של התכונות הנרכשות וראה ב"זיפרון" את תכונתו הסגולית והמובהקת של החומר החי ואת המפתח להבנת האנטוגנזה והפילוגנזה כאחת. בחקר הראיה העמיד מול התאוריה ה"אמפיריסטית" של הפרת החלל המרחב מייסודו של הֶלְמְהוּלץ (ע"ע) את התאוריה ה"נאטיוויסטית", ומול התאוריה השלש-צבעית של ינג'ה-הלְמְהוּלץ בהפרת הצבעים — שהיא תורה פסיקאלית-אובייקטיוויסטית — את התאוריה של 3 זוגות הצבעים הנגדיים, שהיא תורה פסיכולוגית-סובייקטיוויסטית. הוויכוח בין בעלי שתי התורות הללו בנוגע להפרת-הצבעים היה מאז ועד היום אחת מנקודות-המוקד של המחקר בפסיכופיסיולוגיה של החושים (ע"ע ראות).

בספרות העברית של י"ה ב. רוב הנתונים על ההר' נטולים מן המורשת של רפואת-יוון ואינם מצטיינים במקוריותם. ב"פרקי משה" (מאמר ט"ז) להרמב"ם מובא ש"הזמן אשר ישלם בו יצירת העובר שלושים וחמשה יום או ארבעים וחמשה יום" — בהתאם לגאָלוֹס ושלא כתלמוד (סטיות כאלו מדעת התלמוד ברפואה נמצאות ברמב"ם גם במקומות אחרים [ע"ע הזקה]). חומר מלקט על ההר' נמצא בספר "שערי השמים" (הנתיב הרביעי, ערך רחם) לר' מאיר אלדבי (ע"ע). "ספר הנסיונות" (כ"י), המיוחס לר' אברהם אבן עזרא (ע"ע), דן גם בהר' על דרך הריסוי המגני בצד פרקים על סיוע להר' ועל שמירתו נמצאים בו גם הפרקים: "במה שימנע ההר'"; "במה שיפיל העובר". המחבר מביא "מירשמים" משלו, המתחילים במלים "אמר המנסה", ובהם הוראות לקיטור בעשבים ולהכנסת פתילה משורש מסויים, בהם "יפיל העובר מיד". נמצא בו גם פרק על מניעת-הר': "יש במוח האפעה דומה לאבן, ואם יתלה על אשה לא תלד" (בשם דיוסקורידס [ע"ע]).

מן המקורות העבריים המאוחרים יותר דן טוביה כהן (ע"ע) (מעשה טוביה, ויניציאה, 1707, דף קל"ז) בטוב-טעם ב"המקרים הרעים אשר יקרו לנשים בשלושת החדשים הראשונים והאחרונים להריונם"; הוא מזכיר את "תיצוב האוכל", ההקאה, ועוד, מזה, ואת הסיכונים בוורידית-הרגליים ובתפקודי-הכליות, מזה.

וע"ע אַמְבְּרִיולוֹגִיָה, עמ' 882—884.

מ. פרלמן, מדרש הרפואה, ג', תרצ"ד, 12—17; יה. ליבוביץ, ספר הנסיונות המיוחס לר' אברהם אבן עזרא (ב"הרופא העברי", 1953, 151—159); J. Preuss, *Biblich-talmudische Medizin*, 1911, 440—448.

יה. ל.

הַרְיִמָן, אֶדְוִיֶּד הֶנְרִי — Edward Henry Harriman — (1848—1909), בעלהוֹן אמריקני; מ"מלכי-הרכבות" באה"ב. הר', בנו של כומר אנגליקני, פעל במשרדו של סרסור-בורסה בניו-יורק וכבן 22 נכנס לבורסה כחבר. הוא התעניין ביחוד בעסקי הרכבות האמריקניות, וב-1887 נבחר כסגן-הנשיא של חברת-רכבות השוּבָה במדינת אילינוי, הודות לתמיכת הבאנק של קון, לב ושות' (Kuhn, Loeb & Co.), שבראשו עמד יעקב שיף (ע"ע), הצליח הר' לארגן מחדש את החברה של Union Pacific Railroad, שקישרה את עמק-המיזורי, דרך דֶנְוֶר (ע"ע), אל החוף המערבי של אה"ב, והיתה קרובה אז לפשיטת-רגל. ב-1901 השתלט הר' על ה-Southern Pacific Company, שבבעלותה נמצאו קר-הרכבת של ניו-אורלינס — סאן-פראנסיסקו וקווי-ספנות במיסיסיפי ובחוף המזרחי של אה"ב. לעומת זה נכשל הר' באותה שנה בנסיונו להגיע לידי השפעה מכרעת בחברת Northern Pacific Railway, שמסה"ב שלה עברו סמוך לגבול הצפוני של אה"ב וקישרו את המזרח אל האוקיינוס השקט. כישלוֹן זה הביא לידי סכסוך חמור בין הר' ומתחרהו, ג'. ג'. היל (ע"ע), ולידי משבר בבורסה בניו-יורק. רבים ביקרו בחריפות את דרכי התנהגותו של הר', הקונגרס ערך חקירה בדבר הנשיא תאודור רוזולט (ע"ע) הביע תרעומת על הר' בעניין זה. — בשעת מותו של הר' נמצאו ברשות חברתו כ-100,000 ק"מ של מסילות-ברזל.

W. Z. Ripley, *Railroads, Finance and Organization*, 1915; G. Kennan, E. H. H., 1922.

מחיבוריו: Ü. d. Gedächtnis als e. allgemeine Funktion d. organisierten Materie (על הזיכרון כפונקציה כללית של החומר המאורגן), 1870; Zur Lehre v. Lichtsinn (על תורת חוש-הראייה), 1878; Raumsinn d. Auges (על חוש-המרחב של העין), 1879; Zur Erklärung d. Farbenblindheit aus d. Theorie d. Gegenfarben (על תורת הצבעים הנגדיים), 1880; Theorie der Nerventätigkeit (לתאוריה של פעילות-העצבים), 1889.

E. Hillebrand, E. H., 1918; E. Th. v. Brücke, E. H. (Dtsch. Biogr. Jhrb., Überleitungsbd. 2), 1928.

ל.

הַרְיִינג, גְּאָרְגֶּן וְיֶלְהֶלֶם הַיִּנְרִיךְ, ע"ע אֶלְכְּסִים, וְיֶלְיֶבֶד.

הַרְיִינגטון, גְּיֶמְזוּ — James Harrington — **גְּיֶמְזוּ** (אפטון — 1677, וסטמינסטר), הוגה-דעות מדיני אנגלי. לאחר שלמד באוקספורד — בין השאר תאולוגיה — בילה כמה שנים בחו"ל, בשירות הצבא ההולאנדי ובנסיעות באירופה, שבהן התרשם במיוחד מן המשטרים בוויניציאה ובפירנצה. הר' חזר לאנגליה כרפובליקני מתון וכמתנגד לכל ריכוז של סמכויות שלטוניות. מחמת השקפתו זו, ומשום



ג'ימז הארינגטון. חסונה טיוחסת לציוור ההולאנדי א. ו. דה ונה (1662—1589). הנאלריה הלאומית לריווקנות, לונדון

יחסיו האישיים המצויינים עם המלך צ'ארלס I, לא היה אהוד על ראשי השלטון בתקופת הרפובליקה, ואילו בימי הרסטוראציה היה שנוא על השליטים בשל הרפובליקניות שלו, ואף נדון למאסר. ב-1659 יסד הר' את המועדון „רוטה" (Rota), שבו הוחלפו דעות על בעיות מדיניות. היה זה המרעון המדיני הראשון באנגליה.

הר' הציע את עיקרי תפיסת-עולמו בחשוב שבהיבוריו — „קהיליית אוקיאנה" (The Commonwealth of Oceana), שיצא ב-1656. הספר נכתב בצורת אוטופיה, אך האמור בו מכון לאנגליה. הר' דן בבעיות-המדינה מתוך גישה היסטורית

רית-משווה, בעקבותיהם של אפלטון (בספר „החוקים"), אריסטו, מאקיאוולי ובֹּדֵן, ואגב הסתמכות על המשטרים של הולאנד והרפובליקות האיטלקיות. הר' מטעים את הקשר ההדוק שבין השלטון הכלכלי והשלטון המדיני. לדעתו, נגרמת אייזיבות מדינית, כששכבה חברתית חדשה רוכשת לעצמה עמדה כלכלית מוכרת קודם שהספיקה להשתלט על המוסדות המדיניים. במהפכה באנגליה רואה הוא תוצאה של עליית המעמד הבינוני ככוח כלכלי, שחתר להצטרף לאצולה כגורם שליט. הר' ממליץ על פיזור סמכויות-השלטון בצורה מותאמת למאזן הכוחות הכלכליים. הוא מציע, שהשלטון באנגליה ימסר לידיהם של (1) סנאט מצומצם, שסמכותו מוגבלת להצעת הצעות; (2) אסיפת-נבחרים, שתייצג את כל הגברים „העומדים ברשות עצמם" (בקהיליה של הר': כ-500,000 איש), שבכוחה להחליט החלטות; (3) מושלים נבחרים (בבחירות עקיפות), שבראשם עומד נסיך ושמתפקידם לבצע את החלטות-העם. לשם חיוקן של המעמד הבינוני יש לחלק, לדעתו, את האחוזות הגדולות בין האיכרים. כל הבחירות צריכות להיות חשאיות. רשת של רשויות מקומיות נבחרות וחינוך מדיני אינטנסיבי של האזרחים משלימים את תמונת-המדינה הנכספת של הר'. — השקפותיו על הקשר בין הכלכלה והמדיניות הונחו ביסודן של כמה תורות, שביקשו להסביר את התופעות המדיניות כפרי-פעורתם של גורמים כלכליים, בעוד ששאר המלצותיו הנזכרות השפיעו על המחשבה הליבראלית בכללה, ועל עיצוב משטרן של אה"ב ביחד.

ב. א.

בחיבוריו השונים הירבה הר' להצביע על תופעות מתולדותיו של עמ-ישראל לשם ביסוס דעותיו. למבקרי ה„אוקיאנה" השיב, בין השאר, שאירגון המדיני ומוסדותיהם המינהליים של היהודים בא"י היו מושגתים על אותם העקרונות, שהותו עלידין ב„אוקיאנה". לתיאור האירגון הפוליטי של עמ-ישראל הקדיש הר' את הפרק השני של ספרו The Art of Law-Giving (האומנות של מתן-חוקים), 1659, ואילו בפרק השלישי של אותו ספר, הכולל תכנית של מימשל עממי לדוגמה, מראה הר' שיש להצעותיו תקדימים והקבלות בתולדות-ישראל. בחיבורו The Prerogative of Popular Government (עדיפותו של מימשל עממי), 1657, שבו דן הר', בין השאר, בהרחבה בסנהדרין, התהוותה וסמכויותיה, ובשאלת הסמכת המושלים בישראל, הוא משתדל להוכיח, שמשטרו הפוליטי של עמ-ישראל היה דמוקראטי ומבוסס על שלטון-העם. בין מקורותיו מציין הר', מלבד התנ"ך, את יוסף בן מתתיהו, התלמוד הבבלי, כמה מדרשים וכן כמה מחכמי-ישראל כגון רש"י, הרמב"ם, ר' אברהם זכות, דון יצחק אברבנאל ועוד. אך נראה, שהר' לא ידע עברית.

ב„אוקיאנה" מוצאים אנו גם הד לדיון, שהתנהל בזמנו של הר' באנגליה על שיבתם של היהודים לארץ ז. בהקדמה לחיבור זה הציע הר' לפתור את הבעיה של אירלאנד, שהיתה הרוסה ושוממה אחר דיכוייה ע"י קרומול, ע"י יישובה ביהודים; הם יבואו לשם ברצון — טען — אם יוכסח להם, שיוכלו לחיות בה על-פי דתם ומנהגיהם. ע"י מסירתו של האי בחכירה ליהודים, המוכשרים לעסוק בחקלאות ובמסחר, אפשר יהיה להבטיח הכנסה טובה לאנגליה מדמי-החכירה ומתשלומי-המכס. עם זה התנגד הר' לקבלתם של היהודים לאנגליה בנימוק, שהם נשארים גוף זר בתוך המדינה שבה

הריס, ג'ימז רנדל — James Rendel Harris — (1852, פלימות — 1941, ברמינגהאם), חוקר אנגלי (קויקר) במקצוע השוואת-הדתות. הר' למד בקמברידג', שימש בהוראה באוניברסיטה של ג'ונז הופקינס בבאלטימור (1882—1885) ובהארפורד קולג' שבמדינת פנסילוניה (1886—1892). ב1893 נתמנה פרופסור בקימברידג' ליוונית של הברית החדשה ושל כתבי-היד הקדומים שלה ולפלאו-גראפיה; ב1904—1903 שימש פרופסור לתאולוגיה באוניבר-סיטה של לידן בהולאנד; ב1904—1918 היה מנהל המחקרים (Director of Studies) של המרכז ללימודים דתיים וחבר-תיים, שנוסד ע"י הקוויקרים בודברוק על-יד ברמינגהאם; ב1918 נתמנה מפקח על כתבי-היד במכון של ג'ון רילנדז במאנצ'סטר.

בספריו בתחום הדת המשווה: The Dioscuri in Christ-ian Legend (הדיוסקורים באגדה הנוצרית), 1903; The Cult of the Heavenly Twins (פולחן התאומים השמי-מיים), 1906; Boanerges (בואנרגס), 1913. הוא דן במוטיביו של ה"תאומים" בדתות הקדומות והפרימיטיביות ובגלגולו בתולדות-הקדושים של הנצרות הקתולית והמו-רית. מסוג זה של מחקר משווה הוא גם ספרו The Origin of the Cult of Dionysus (ראשית הפולחן של דיוני-וס), 1915.

עיקר חשיבותו של הר' היה בגילויים ובפירסומם של כתבי-יד קדומים, שביקש ומצא במסעות המרובים שערך לתכלית זו. עם אלה נמנים: The Apology of Aristides (הסגוריה על הנצרות לאריסטידס), 1890; The Odes and Psalms of Solomon (מזמורי שלמה), קובץ נוצרי של שירים מיסטיים מן המאה ה-2 לסה"נ), 1910; לפירסום מיוחד זכו הכתבים, שגילה במנזר סאנטה קאתרינה שעל "הר-סיני": Biblical Fragments from Mount Sinai (קטעי מקרא מהר-סיני), 1890, Syrus Sinaïticus, 1894. מחקרים אחרים, שפירסם בתחום זה, הם: The Teaching of the Apostles and the Sibylline Books (תורת-השליחים וספרי הסיביליות), 1885/7, שבו פירסם, בצירוף ביאורים ומתוך השוואות למה שמצא במקורות יהודיים, את "תורת שנים-עשר השליחים" (Didache) — חיבור, שנתגלה ע"י פילו-תאוס בריאניוס שנים אחדות קודם לכן; The Diatessaron (קטעים מכ"י, שמצא ב"הר סיני"), 1890; Fragments of the Commentary of Ephraem Syrus (קטעים מפירושו של אפרם הסורי), 1895; Josephus and his Testimony (יוסף בן מתתיהו ועדותו), 1931, ועוד. — כמו-כן פירסם (יחד עם A. Smith-Lewis - F. C. Conybeare) את סיפור אחיקר החכם (השלם) בנוסחות השונות של הספר — בסלא-ווית, ארמנית, תורפית, יוונית, סורית, חבשית, ערבית, ארמית (The Story of Ahikar; מהדורה א' [1898], רק עם קוניבר; מהדורה ב', מורחבת [1913], עם קוניבר ועם א. סמית), במחקרים, שפלל בספר זה — בדומה למנהגו בחיבוריו האחרים —, מרחיב הר' את המסגרת של דינוני ע"י הכללתו של חומר משווה מן הספרות התלמודית והפיוטית. משאר ספריו ראויים לציון מיוחד: The Magi (האמגושים), 1932; The Migration of Culture (גודודיה-תרבות), 1936. הר' כתב כ-100 ספר.

י. מ. ג.

הם יושבים, ומשום כך אינם מביאים לה תועלת אלא מנצלים אותה לרעתם של התושבים הילידים.

H. F. Russell Smith, *H. and his Oceana*, 1914; S. B. Liljegen, *H. and the Jews*, 1932; R. Koebner, *Oceana* (in *Englische Studien*, vol. 68), 1934.

א. פ.

הרינגטון, בוריס — Boris Grinchenko — (1863—1910), מספר, בלשן ופובליציסטן אוקראיני. הר', שהיה מראשי תנועת-ההשכלה (Просвітянство) הלאומית של האוקראינים, כתב באוקראינית מאמרים, שירים וסיפורים, שבהם הטיף לרעיונות של תנועה זו. כן תירגם לאוקראינית מיצירותיהם של שילר, גתה, היינה וסופרים אחרים. אך מפעל-חייו העיקרי של הר' הוא ה"מילון של הלשון האוקראי-נית" (4 כרכים (קובץ, 1907/9, 1936)), שהוא עד היום מספרי-היסוד בתחום המילונאות של הלשון האוקראינית.

הריס, ג'ואל צ'נדלר — Joel Chandler Harris — (1848—1908), סופר אמריקני. הר', שהיה פועל-דפוס, למד משפטים, ולאחר מכן הקדיש את עצמו לעיתונאות. ככתב צעיר בשביל עיתון של בעלי-מטעים רכש את ידי-עותיו הראשונות על חייהם של הכושים במדינות-הדרום. מ1876 עד 1900 עבד במערכת העיתון The Atalanta Con-stitution, ובו פירסם את רשימותיו על הכושים, שאח"כ כונסו בסדרות של קבצים. ספרים אלה מכילים אגדות, ששמע ילד קטן מפי כושי זקן ושמתארות את ערמוניותו, תעלוליו ותחבולותיו של הגיבור, ברר רבית (אחא שפן), במאבקו עם ברר פוקס (אחא שועל) הנוכל, וכן הרפתקות של בעלי-חיים מרובים אחרים. מכל המשלים, האגדות, השירים והפתגמים משתקפת תפיסת-החיים הפשוטה והמקורית של הכושי במדינות-הדרום. סיפורי הדוד רימוס היו מכוונים בעיקר לילדים, אך משכו גם את לבותיהם של קוראים מבוגרים (בכללם חוקרי-פולקלור) וניתרגמו ללשון נות הרבה. — כמו-כן חיבר הר' סיפורים ורשימות אחרים לילדים מחייהם של העבדים והלבנים במדינת-ג'ורג'יה.

ממיטב ספריו:

Uncle Remus: His Songs and Sayings (הדוד רימוס: שיריו ואמרותיו), 1880; Nights with Uncle Remus (לילות ב-חברת הדוד רימוס), 1883; Mingo (1884); Uncle Remus and his Friends (הדוד רימוס וידידיו), 1892; The Tar-Baby Story (מעשה בתי-נוק של זפת), 1904; Uncle Remus and



ג'ואל צ'נדלר האריס

Brer Rabbit (הדוד רימוס ואחא שפן), 1907. — ספרו On the Plantation (במטעים), 1892, הוא אוטוביוגרפי ברובו. תולדות-חייו ומכתביו של הר' פורסמו ע"י ג'. האריס ב1918. A. F. Harlow, *J. Ch. H. (Uncle Remus): Plantation Story-teller*, 1941.

א. א. מ.

הַרְיִסְבֵּרְג (Harrisburg), עיר-הבירה של מדינת-פֶּנְסִילְוֵינְיָה (ע"ע) באה"ב; יושבת על נהר-האסקוהאנה, כ-110 ק"מ מצפון לבלטימור וכ-150 ק"מ ממערב לפילאדלפיה. מספר תושביה כ-79,000 (1960). בסביבות ה'ר' מכרות פחם וברזל עשירים, וכן נמצאות בהן כמויות גדולות של חול, אבן-חול, גיר וחרסית, שניתנות לניצול תעשייני. ה'ר' היא משעת ייסודה עיר-מעבר בנהר, ובה גם צומת חשוב של כבישים ומס"ב. ענף-הפרנסה, המעסיק את מספר-העובדים הגדול ביותר בה'ר, הם שירותי-התחבורה; פקידות-הממשלה תופסת את המקום השני. מתוצרת-התעשייה חשובים ביותר: פסטי-מס"ב, פלדה, טפטיל והלבשה. בית-הממשלה (הקפיטול), שהוקם ב-1906, בנוי בסגנון הרנסאנס האיטלקי; הוא כולל פיפה דומה לזו של כנסיית-פֶּטְרוֹס ברומא ומדרגות-כניסה, שדומות לאותן של בית-האופרה בפאריס. — ה'ר' נוסדה ב-1710 ע"י ג'ון הריס, שהעביר כאן נוסעים במעברה על-פני הנהר. ב-1791 ניתנו לה'ר זכויות של עיריה (borough). ב-1812 היא בירת-המדינה.

קהילה יהודית קיימת בה'ר משנות ה-40 של המאה ה-19. ב-1852 יסדו מהגרים יהודיים מגרמניה, שהשתקעו בה'ר, את האירגון היהודי הראשון — עדת „אוהב שלום” — שמתחילה היה בעל כיוון אורתודוכסי וב-1867 עבר לורם הרפורמי. ב-1884 הוקם בה'ר בית-כנסת אורתודוכסי. ב-1904 — בית-תפילה של חסידים, וב-1926 — בית-כנסת של ה„שמרנים”. ב-1933 הוקמה קהילה יהודית מאוחדת. ב-1957 היו בה'ר 5,000 יהודים.

הַרְיִסֹן (Harrison), שמש של שנים מנשיאי אה"ב. (1) ויליאם הנרי ה'ר' (1773, ברקלי — 1841, ואשינגטון), הנשיא ה-9 היה בנו של בנג'מין ה'ר' (מת 1791), אחד מן החותמים על הכרות-העצמאות של אה"ב. ויליאם ה'ר' נכנס ב-1791 לצבא, השתתף בקרבות נגד האינדיינים, עזב את הצבא ב-1798 וכיהן ב-1800—1812 כמושל (governor) של הטריטוריה (ע"ע ארצות הברית.



ויליאם הנרי האריסון

עמ' 170/1) אינדיאנה. ה'ר' גילה מידה של דאגה לאינדיינים ואסר, בין השאר, למ-כור להם יין שרוף. באמצעות חוזים ש-עשה עם שבטים אינדיינים קנה שטחי קרקע נרחבים, וע"י כך סלל את הדרך להתיישבות הלבנה באותו איזור. ב-1811 ניצח את המנהיג ה-אינדייני טֶקוּמְסֶה (ע"ע אה"ב, עמ' 168), ובשנים 1812—1814 השתתף כנגראל במלחמה נגד בריטניה. ב-1816—1819 היה חבר הקונגרס, ב-1825—1828 — סנאטור. ב-1829 פרש מן החיים המדיניים. בזכות הפירסום, שקנה לו ע"י פעולותיו הצבאיות, נבחר ב-1840 ברוב גדול לנשיא כמועמדם של הוויגים (ע"ע אה"ב, עמ' 173), אך מת חודש אחד לאחר שנכנס לתפקיד.

D. B. Goebel, *W. H. H.*, 1926; F. Cleaves, *Old Tippecanoe*, *W. H. H. and his Time*, 1939; J. A. Green, *The Life of W. H. H.*, 1941.

(2) בנג'מין ה'ר' (1833, גורת בנד [North Bend], אוהאיו — 1901, אינדיאנפוליס), הנשיא ה-23 של אה"ב, נכדו של (1). ה'ר' שימש כעורך-דין באינדיאנפוליס מ-1854, פעל

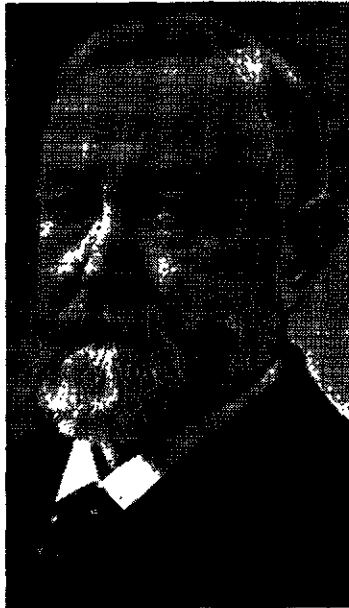

בנג'מין האריסון

נמרצות לשם ביטול העבדות ושירת במל-חמת-האזרחים (1861—1865) כקצין גבוה ב-צבא-הצפון. אח"כ חזר לעבודתו המקצועית ונחשב לאחד מן המש-פטנים המוכשרים ביו-תר באה"ב. ב-1881—1887 כיהן כסנאטור מטעם המפלגה ה-רפובליקנית. ב-1888—1892 כנשיא. ה'ר' ביקש לספח את איי-הווי (ע"ע) לאה"ב, אך ה-קונגרס הכשיל את תכניתו. בזמן כהונתו כנשיא הועלו מכסי-המגן לטובת התעשייה. ב-1899 שימש נציגו של אה"ב בוועידת-השלום הראשונה בהאג. ב-1897 פירסם ספר בשם *This Country of Ours* („ארץ זו שלנו”), שבו דן על אירגון ארצו ומינהלה. אחר מותו הופיע קובץ כתבים משלו בשם *Views of an Ex-President* („דעותיו של נשיא לשעבר”). 1901.

L. Wallace, *Life of General B. H.*, 1888.

א. מ. י.

הַרְיִסֹן, ג'ון — John Harrison — (1693—1776), שען אנגלי; ממציא הכרונומטר הימי. ה'ר' היה בנו של נגר ואחו מתחילה באומנות של אביו, אך התמחה בשענות. טרח שנים הרבה לשפר את דיוקם של השעונים והשתדל לעשותם בלתי-תלויים בשינויי-טמפרטורה ובטילטולים. ב-1714 הבטיחה הממשלה הבריטית פרס על בניית כרונומטר ימי מדויק, שיאפשר את מדידת האורך הגאוגראפי בלבים ע"פ השוואת הזמנים, שבהם מצהירים הכוכבים; שיטה זו כבר תוארה ב-1675 ע"י הויגנס (ע"ע). אבל ביצועה היה מותנה בהמצאת מכאניזם, שדיוקו אינו נפגע ע"י טילטולי האניה. בין 1729 ו-1759 בנה ה'ר, זה אחר זה, 4 מכשירים כאלה, שכל אחד מהם היה משוכלל מקודמו. האחרון והמעולה שבהם נבדק ע"י בנו ויליאם ב-1761 בנסיעה לג'אמאיקה; הבדיקה הראתה דיוק מפליא של המכשיר. למרות הצלחתו לא קיבל ה'ר את מלוא הפרס של 20,000 ל"ש אלא ב-1773, כשהגיע לגיל 80. — נוסף על הכרונומטר המציא ה'ר עוד שיפורים אחדים בשעוני-קפיץ ובמטוטלות. תיאור מקורי של המצאתו נתן בחיבורו *A Description Concerning Such Mechanism as will Afford a Nice or True Mensuration of Time* („תיאור של מכשיר, שמאפשר מדידה נאה או אמיתית של הזמן”, 1775).

R. T. Gould, *The Marine Chronometer: its History and Development*, 1923.

שירים ליריים דתיים. האחרונים הם לפעמים נעימים, אך תמיד חסרי-עמקות. לעומת זה מלאים עניין שירי החולונים. מיעוטם אפיגרמות, בחיקוי לאותן של מרטיליס (ע"ע). אך בלא הראיה החדה והחריפות של זה האחרון, ורובם שירים ליריים מצויינים, שנושאייהם הם קוצר ימי הנעורים והאהבה, חדות החגיגות העממיות והנועם של הפשטות הכפרית. בשירים מן הסוג האחרון כלול השגו הפיוטי האמיתי ובן-הקים של הר'; ניתן בהם ביטוי לחוש הער ליפי נופה הכפרי של דוונשיר, מצד אחד, ולהלך-המחשבות של איש-החצר המפופת, בעל החינוך הקלאסי, מצד שני. ניכר במחברם, שהוא להוט אחר תענוגות העולם הזה, אך עם זה אינו שוכח לעולם, שכל מעשי-אנוש קצרי-ימים ובני-חלוף הם; הוא גם בוחן את הניגוד שבין תפיסת-העולם של הקלאסיציזם האיליאי ובין זו של הנצרות. שיריו, Poetical Works, יצאו ב-1956, בעריכתו של L. C. Martin. אחדים מהם תורגמו לעברית ע"י ר. אבינועם ב"מבחר שירת אנגליה" (תשט"ו, 110—106).

F. Delattre, *R. H.*, 1912; F. W. Moorman, *R. H.*, 1924; S. A. and D. R. Tannenbaum, *H.: A Concise Bibliography*, 1949; S. Musgrove, *The Universe of H.*, 1950.
ד. א. פ.

הַרְיקוּם מְאוּסֶר [אוֹפֶסֶר] — Hericus (Heiricus) An- — tissiodorensis, Éric d'Auxerre (876—1841). נזיר בנדיקטיני; מראשוני האסכולסטיקנים הנוצריים בצרפת. חונך במנזרים שונים, ובכללם מנזר-פריאר (Ferrières), שבו למד תורה מפי סְרוֹטוּס לופוס (ע"ע), גדול המלומדים של זמנו. אח"כ הורה דקדוק ותאולוגיה באוסר (Auxerre). הר' נמנה על קבוצה קטנה של נזירים ומלומדים, שבעקבות הרפורמה התרבותית-החינוכית, שבאה בזמנו של קארולוס הגדול, חידשו את העניין בלימודים ואת מסורת התרבות הלאטינית במערב. כתביו מעידים על טעם קלאסי ועל חוש לסגנון, שהם בניגוד גמור לרוח-זמנו. חיבורו העיקרי, *Vita Sancti Germani Antissiodorensis* (תולדות גרמנוס הקדוש מאוסר, נדפס באספיימקורות שונים, בכללם ב-1844—55] J. P. Migne, *Patrologia Latina*, כרך 124, עמ' 1129 ואילך). הוא פואמה דתית בששה ספרים, כתובה בסגנון לאטיני שוטף ומלוטש. מתוך התעניינות בדקדוק ובשאר בעיות-לשון בא הר' לידי חקירה עיונית-פילוסופית. מעידות על כך ה"הערות" (Glossae), שצירף לספרי דקדוק ודיאלקטיקה של כמה מהוגי-הדעות הקדומים (כגון "עשר הקאטגוריות" ו"ספר הדיאלקטיקה" המיוחסים לאוגוסטינוס וה"הקדמה הלוגית" של פורפיריוס). בהערות אלו דן הר' במושגים הכוללים (Universalia). שהוא רואה אותם כהפי שטות בעלות ערך מתודי בלבד. מציאות ממשית מייחס הר' רק לעצמים האינדיווידואליים. שאנו נוהגים לשייכם להגדרות כוללות לתועלת הפעולה המחשבתית. השקפה זו, הנאמנת לדעותיו של אריסטו, מבשרת את הנומינליזם (ע"ע) של האסכולסטיקנים, שבאו אחר הר'.

J. B. Hauréau, *Histoire de la philosophie scolastique*, 1872—1880; M. de Wulf, *Le problème des universaux dans son évolution historique du IX^e au XIII^e siècle* (in *Archiv für Geschichte d. Philosophie*, IX), 1896, 427; M. Manitius, *Geschichte der latein. Lit. des Mittelalters*, I, 1911, 499—504.

י. ב. ס.

הַרְיק, רוֹבֶרְט — Robert Herrick — (1591, לונדון — 1674, דין פריור [Dean Prior], דוונשיר). משורר אנגלי. הר' נתייתם בילדותו מאביו, צורף לונדוני אמיד, וב-1607—1613 עבד כשוליה אצל דודו, שאף הוא היה צורף מצליח בלונדון. למד באוניברסיטה של קימברידג', שבה קיבל את התארים B. A. (1617) ו M. A. (1620). בין 1617 ו-1630 ישב, כנראה, בלונדון ופעל בחוג הספרותי, שנוצר מסביב לבן ג'ונסון (ע"ע). שהר' העריצו ביותר. עד 1625 בערך כבר יצא לו שם בוכנת שירי, שנתפשטו בכתב-יד. ב-1623 הוסמך כדיאקונוס וכומר וב-1627 הצטרף למשלחת צבאית אנגלית בראשותו של הדוכס מבאקינגאם, שיצאה לאי רה (Ré) לעזרת ההוגוטים הצרפתיים של לה רוזל (ע"ע), שמרדו ברישליה; הר' שימש במשלחת זו ככומר פרטי של הדוכס. פעל ככומר בדין פריור (דוונשיר), וכאן בילה 17 שנה. נופה של דוונשיר ואגודתיה תופסים מקום ניכר בשירתו, והדבר מתבטא גם בשם האוסף של שיריו: *Hesperides* ("בנות-המערב"). ב-1647 פוטר ממשרתו ע"י השלטונות הפוריטאניים מחמת סירובו לחתום על הברית והאמנה הפוריטאנית הקדושה (Solemn League and Co-venant, ע"ע ממלכה מאחדת, היסטוריה). ב-1662 הוחזר למעמדו בדין פריור, וכאן ישב עד מותו.

ספר-שיריו של הר', ה"הספרידות", כולל יותר מאלף שירים ליריים חולונים וכמה מאות "חרוזים נעלים" או



רוברט הריק, תחריט מאת ו. פארשאל, המוזיאון הבריטי



צויר 1. הרכבה סכעית

ב) הרפבת-מיזוג — הרכב מופרד מעץ-האם ומתובר כולו ל-כנה, שהיא צמח מושרש, יחור או שורש. לצורה יסודית זו של ההר' הרכבה ואריאציות, שמטרתן לחזק את המגע בין הפנה והרכב (ע"ע גפן, עמ' 137, צויר 9); אחת מהן היא הרכבת-הסדק (צויר 3, א-ב). — ג) הר' תחת הקליפה — מרימים חלק מקליפת-הפנה (לאחר שעושים בה חתך)

ומכניסים את הרכב תחת חלק-הקליפה המורם. לצורה זו של הר' שייכת הרכבת-עין, שהיא הרווחת ביותר בין ההר': חותכים את הקליפה בצורת T, מרימים את

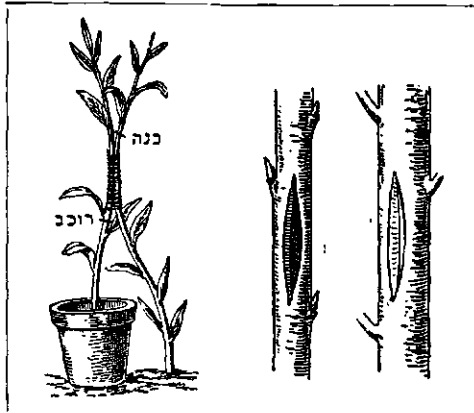

צויר 2. הרכבת-סנע

שוליה-החתך, מכניסים מתחת לקליפה חתיכה של קליפת-רכב, שיש בה פקע, ומהדקים את חלקי-ההר' זה לזה בתחפושת של רפיה או בסרט פלאסטי. גם הרפבת-ראש והרפבת-צד שייכות לסוג זה. בהרכבת-ראש חותכים את הפנה ומכניסים ענף תחת קליפת-הפנה (צויר 4).

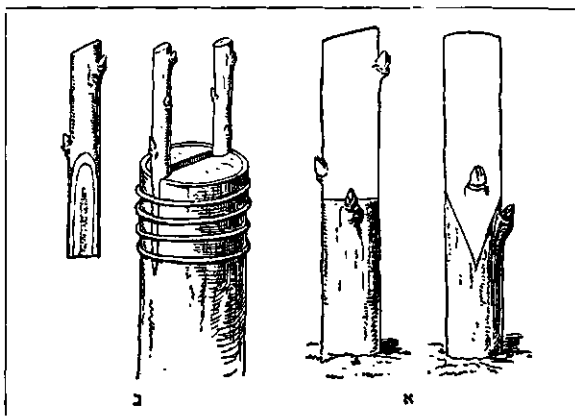

צויר 3. הרכבת-סיוג
א. הרכבת-סדק מלאה; ב. הרכבת-סדק כפולה

הרפבה (אנג' grafting, צרפ' greffage, גרמ' pfropfen), בגננות — צורה של ריבוי-צמחים בלתי-מיני (וגטא-טיווי), שבה מועבר חלק של צמח אחד לצמח אחר באופן שהוא מתאחה עם זה האחרון לצמח חדש אחיד. החלק המועתק נקרא רכב, ואחר האיחוי — רוכב; הצמח שעליו „מרפבים“ קרוי פנה. ההר' רווחת מאד בגננות של עצי פרי ונוי ומשמשת לתכליות שונות: ריבוי מהיר; שמירה על התכונות המיוחדות של העצים; החלפת שרשיו של צמח אחד בשרשיו של צמח אחר, המותאם יותר לתנאים של קרקע-הגידול; הגברת העמידות בפני קור ומחלות; החשת מועדי הפריחה וההבשלה והעלאת הפוריות; שיפור התכונות של הפירות; החלפת כנות שקליפתן נוזקה, ועוד. אומנות ההר' כבר ידועה היתה בימי-קדם, וכנראה כבר השתמשו הבבלים בהר'. בכתבים סיניים מאמצע האלף ה-2 לפסה"ג נזכרים זני-אפרסק — עדות, שהשתמשו בהר'. המקורות הספרותיים הראשונים, המזכירים את ההר' במפורש, הם הכתבים הפסודו-היפוקראטיים. אריסטו דן בהר', ותאורפוסטוס (ע"ע) מתאר בפרטות את ההר', ביצועו ותוצאותיהן; הוא ממליץ על „חיבור דומה בדומה“ להשגת תוצאות טובות ביותר. מן היוונים עברה ידיעת ההר' לרומים, שהפיצוה בכל העולם העתיק. המקור הספרותי הרומי החשוב ביותר הוא חיבורו הגדול של פליניוס הצעיר (ע"ע), שיוצא בעקבות קאטו, וארו ואחרים. הרומים האמינו, שאפשר להר-פיב „הכל על הכל“, ואמונה זו נשארה שלטת עד העת החדשה. רק במאות ה-17—18 הוכח ע"י ניסויים, שהר' מצליחות בדרך כלל רק כשהחלקים המיועדים להר' קרוי-בים — או אף קרובים מאד — זה לזה מבחינה בוטאנית-סיסטמית. רק בשנים האחרונות הושגו במקרים מסויימים הר' מוצלחות בין צמחים משתייכים למשפחות בוטאניות שונות; הראשון, שהצליח ב-1930 בהר' מסוג זה, היה הבוטא-נאי היהודי ז. פייט-סימון (1877—1934) בבון.

מבחינים בין שלושה סוגים של הר': (א) הר' אוטו-פלאסטיות — חלק של צמח מועבר למקום אחר בגופו של אותו צמח עצמו; (ב) הר' הומו-פלאסטיות — חלק של צמח מועבר לצמח אחר מאותו מין; (ג) הר' הטרו-פלאסטיות — חלק של צמח מועבר לצמח ממין אחר.

מבחינה עקרונית עשויים כל חלקי-הצמח לשמש פנה או רכב בהר'; ולא רק „אברים“ שלמים — כענפים, עלים, שרשים וכד' — אלא גם רקמות וחלקיקיקמות עלולים להיות מורכבים. תנאי להצלחתה של כל הר' הוא שהאברים או הרקמות יכילו תאים חיים, שהם מוכשרים להתחלק או מסוגלים להחזיר לעצמם כושר זה.

בפועל מרכיבים בגידול-צמחים: ענף על ענף; ענף על שורש; קליפה בעלת פקע על ענף. אך קיימים צירופים מוזרים ומשונים, שהם מבוצעים לפעמים במסגרת מחקרים מדעיים: עלים על ענף, תפרחת על ענף וכד'.

את הצורות המרובות והשונות של ההר' אפשר לכלול ב-3 צורות-יסוד: א) הרפבת-מגע — זוהי הצורה הפרי-מיטיווית ביותר, שכדוגמתה מתרחשת לפעמים גם בטבע (צויר 1). בהר' זו נמצאים הפנה והרכב על שרשיהם בקר-קע; הם מובאים לידי מגע הדדי, לאחר שהוסרו חלקי-קליפה מתאימים, ומתקשרים זה בזה. אחר האיחוי מפרידים את הרכב משרשיו וגוממים את נוף-הפנה (צויר 2). —

נשירים השפעתה הישירה של הפנה היא מועטת; לעומת זה מרובות השפעותיה המשניות בעקבות ננסיותה. בדרך כלל אין מוצאים העברה של תכונות מפרי-הכנה לפריו של הרוכב; למשל, אין בפרי השקד כל טעם או ריח משל פרי האפרסק, המשמש לו כנה. מקרים יוצאי-דופן מצויים, למשל, בהדר: פירות האשכולית ותפוח-הזהב המתוק, הגדלים על התושחש ככנה, הם דקי-קליפה, חלקים, מלאי מיץ, ובעלי טיב מעולה; כשהם גדלים על הלימטה המתוקה, פירותיהם גדולים ומחוספסים ובעלי קליפה עבה יותר. — הכנה משפעת גם על כושר העמידה בפני קור, מחלות וכד'.

יש גם לרוכב השפעה על הצמח כולו. ברוכב חזק על פנה חלשה צמיחת הפנה מזרזת; ואילו ברוכב חלש סובלת הפנה וצמיחתה פחותה מזו של צמח בלתי-מרוכב. בהדר קובע הרוכב את תהליך הצמיחה, כשהוא חלש מן הפנה. בעצי-תפוחים מורכבים מושפעת מערכת השרשים מן הרוכב בגדלה ובצורתה. ידועה גם השפעה לא-ישירה של הרוכב על העמידה בפני קור. בדרך כלל פועלת הפנה כקולטת מים ומינרלים, והרוכב כמטמיע יוצר פחמיות. לפיכך עשוי הרכב האפר של עלי-הרוכב להיות מושפע מן הפנה, בעוד שהמבנה האנאטומי של מערכת הובלת-המזון — הפלואם — תלוי ברוכב.

אין תאוריה מקובלת על דעתם של כל החוקרים להסברת השפעות-הגומלים בין הרוכב ובין הפנה.

על ההר' מבחינה הלכתית ע"ע פלאים; על הרכבת רקמות בבע"ת ע"ע טרנספלטציה.

ל. קרוא וצ. צירקין, מריך למשתלות, 1957; W. J. Lawrence, Practical Plant Breeding, 1939²; R. H. Roberts, Theoretical Aspects of Graftage (Bot. Rev., XV), 1949; H. Winkelmann, Das Umpfropfen d. Obstbäume, 1950²; id., Veredlung u. Veredlungsarten, 1955²; K. Mendel, The Development of our Knowledge on Transplantations in Plants (Actes 7e Congr. Intern. d'Hist. des Sciences, 444-450), 1953; G. Krüssmann, Die Baumschule, 1954²; M. G. Kains - L. M. McQuesten, Propagation of Plants, 1955; W. S. Rogers - A. B. Beakbane, Stock and Scion Relations (Ann. Rev. Plant Physiol., VIII), 1957; R. J. Garner, The Grafters Handbook, 1958; H. T. Hartmann - D. E. Kester, Plant Propagation, 1959.

ק. מ.

הַרְעָבִי, אֲבֵרָהֶם אֵלִיָּהוּ — Albert Harkavy — (1835 — [מרחשון, תקצ"ו], נובמבר-דודק [רוסיה הלבנה] —

1919, ספטמבר), מזרחן יהודי-רוסי; חוקר בתולדות-ישראל ובספרות-ישראל, ביחוד של תקופת-הגאונים והקראות. הר'

למד תחילה בישיבות ליטה (ביניהן של וו-לוזין), אחר-כך (מי 1858) בבית-המדרש לרבנים בוויילנה ולסוף (1863) בפא-קולטה למדעי-המזרח של האוניברסיטה ב-סטריבורג, שבה קיבל את התארים "קאנדידאט" (1867), מוסמך (1868) ודוקטור לתור-לדות המזרח (1872); על יסוד דיסרטאציה על "מקומות-מגוריי-

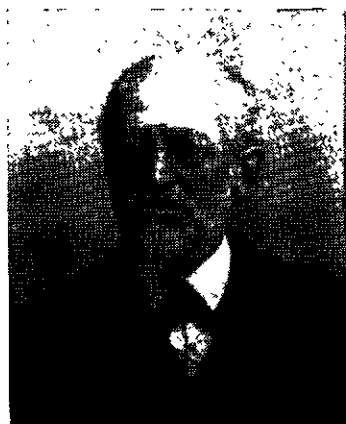

אברהם אליהו הרעבי (סתוד אוסר שבריון, בית הספרים הלאומי והאוניברסיטאי)

איתוי ההר' נעשה ע"י יצירת קשר חי בין שני החלקים מתוך התהוותו של קלוס (רקמת-הגלדה). תהליך זה אינו שונה ביסודו מריפוי של פצע בצמח. בשטח המגע ההדוק בין שני חלקי ההר', בתאי הקאמביום שלהם, חלה התחלקות-תאים נמרצת; היא מושפעת מהורמוני-צמיחה, שנוצרים בתאים בעקבות פציעה (ע"ע הורמונים, עמ' 961). בדרך כלל מרובה כמות-הקאלוס הנוצרת ע"י הפנה מזו שנוצרת ע"י הרוכב. כשנפגשים הקאלוס של הכנה והרוכב נוצרים "גשרים", שהם הקשר החי הראשון בין חלקי ההר'. זמן מסוים אחר התהוות הקאלוס מתחילים בתאים תהליכי-דיפרנציאציה; התאים מתעצמים, דפנותיהם מתעבות ומקבלות גמצים. שורות-תאים כאלו הופכות לרצועות מובילות-מים פרימיטיביות, שמבטיחות אספקת מים ומזון לרוכב. איחוי

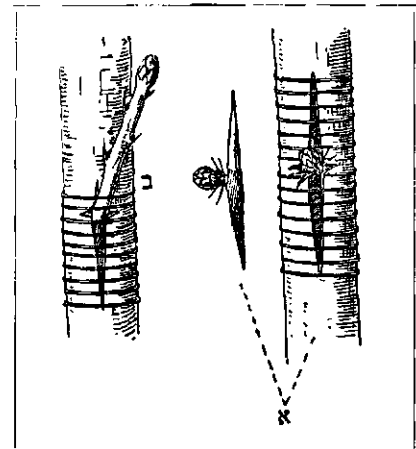

ציור 4. הרכבה תחת הפליפה (הרכבת-עיו)

ההר' מושלם ע"י דיפרנציאציה של קמביום-מחבר בתוך הקאלוס. קאמביום זה מחבר את הפנה עם הרוכב, ואחר חיבור זה הוא פועל כרקמה אחידה, כשהוא מפריש תאי-צצה פנימה ותאי-שיפה החוצה.

היחסים ההדדיים בין חלקי ההר' מזמן ידוע, שהכנה והרוכב משפיעים זה על זה מבחינות שונות, אך אין אחידות-דעות בדבר ההקף של השפעות אלו. בעבר היתה מקובלת הדעה, שבכוחה של ההר' לשנות את מהותו התורשית של הרוכב, אך המחקר הגנטי הראה, שאמנם אפשר לשנות את המראה התיצוני של צמחים מרובים ע"י הר', אך לא את מהותו התורשית של הצמח; השינויים התיצונים נשארים תמיד בגדר ההשתנות הטבעית של המין. טענותיהם של אנשי "הגנטיקה המיצ'רנינית" בכרה"מ בדבר האפשרות לשנות ע"י הר' תכונות תורשתיות של צמחים (ע"ע גנטיקה, עמ' 73) לא עמדו במבחן הבדיקות, שנערכו בארצות המדע החפשי.

השפעה מכרעת משפעת הכנה על הרוכב מבחינת גובה הצמת ותהליכי-הצמיחה שלו: החזק, התהוות של ניצני-פרי, הקדמת-התגובה וריבוי-היבול; אך השפעות אלו מגור-נות הן ע"י גורמי-חוץ, כגון טיב הקרקע וכד'. פנות ננסיות מגבילות את הצמיחה הוגטאטיווית של הרוכב, וע"י כך הן גורמות להצטברות של פחמיות בצמח, ובעקבותיה — להתפתחות מזרזת של ניצני-פרי ולהנבחה מוקדמת; והיפוכו של דבר בכנות חזקות. השפעת הפנה על הרוכב מבחינת טיב הפרי ניפרת בגדלו של הפרי, צבעו ובשילתו. בעצי-פרי

בנו, ר' יהודה הלוי, ר' אברהם אבן עזרא ועוד). כן פירסם בשיטתיות לקטי מקורות בסידרות-החבורות "מאסף נדחים" (16 חוברות, 1878—1880) ו"חדשים גם ישנים" (20 חוברות, 1886—1907), וכן באספו "זכרון לראשונים וגם לאחרונים" (שבע "מחברות") ובכתביעת שונים. ידיעות מרובות וחשובות בות בתחומים שונים של תולדות-ישראל כלולות בהערות-הלוואי, שהוסיף לכרכים ג—ח של תולדות-ישראל מאת צ. גרץ בתרגומו העברי של שאול פנחס רבינוביץ. בין התעודות שפירסם: הנוסח הארוך של "איגרת יוסף מלך הכוזרים לר' חסדאי אבן שפרוט" וכתבייד, שרכשה הספרייה מן החכם הקראי אברהם פירקוביץ' (ע"צ). ב"זכרון לראשונים וגם לאחרונים" פירסם הר' את הקובץ הגדול של תשובות הגאונים (מחברת רביעית, ברלין תרמ"ה—מ"ז), את ה"שריד והפליט מספר האגרון וספר הגלוי" לרב סעדיה גאון (מחברת ה' תרנ"ב) ואת ה"שריד והפליט מספרי המצוות הראשונים לבני מקרא ולענן הנשיא, בנימין נהאונדי ודניאל אלקומסי" (מחברת ז', תרס"ג).

אגב טיפולו בתעודות הקראיות נתברר לו, להר' שפיר-קוביץ' זיף הרבה מן המיסמכים (כתבייד וכתובות של מצבות-קבורה), שנתגלו על-ידיו, וזיפים אלה הוכיח הר' בשורה של מאמרים וחיבורים, שהחשובים שבהם הם: "תעודות יהודיות בחצי האי קרים" (Altjüdische Denkmäler aus der Krim mitgeteilt von Abraham Firkowitsch, 1876 [1839—1872]) ו"לבעיית העתיקות היהודיות שנמצאו По вопросу о иудейских древностях найденных Фирковичем в Крыму, (Журнал Мин.Нар. Просв., 1877) והחריפות בניתוחים, שהראה בפולמוס זה, העמידו את הר' בשורה הראשונה של חכמי-ישראל ברורו. מאחר שפירקוביץ' השתמש בזיפיו לשם השגת שיווי-זכויות לקראים (אך לא ליהודים בכללם) ברוסיה, ראה עצמו הר' בפולמוס זה כלוחם את מלחמתה של היהדות, חריפותו של הפולמוס הוגברה ע"י מה שיריבו של הר' היה המלומד-המומר, דניאל חולוסון (ע"צ) מאוניברסיטת פטרבורג, שיצא להגנתו של פירקוביץ'. ממאמריו המרובים של הר' על הקראות חשובים במיוחד מאמריו על "ענן" (Восход, 1900) ומחקרו המקיף "רשימות לתולדות הקראים" (Очерки истории Караимства), שפירסם ב"ווסחוד" (1896—1900).

הר' פירסם ברוסית תיאור של ספרייתורה שומרוניים. שנמצאו בספרייה הציבורית של פטרבורג (1874), ובגר-מנית (יחד עם ה. ל. שטראק) — של ספרייה-מקרא, שנמצאו באוסף פירקוביץ' א' (1875), שאף הם היו שמורים באותה ספרייה; כן הקדיש חיבור מיוחד בגרמנית לכה"י של המקרא שהגיעו לידי אחר-כך (Neu aufgefunden hebräische Bibelfhandschriften, 1884). — תיאורים אלה חשובים לא רק מבחינה פאלאוגרפית, אלא גם מבחינה היסטורית, מאחר שכה"י כוללים כתובות הערות, שנרשמו ע"י סופרים ומעתיקים. חשיבות מרובה היתה גם למחקריו על תולדות-רוסיה העבודה, שהגיש לקבלת התואר מוסמר, "סיפורי המוסלמים (ביה"ב) על הסלאווים והרוסים" (Сказанія мусульманс-ких писателей о славянах и русских, 1871), היתה חיבור, שדורות של מלומדים רוסיים שאבו ממנו את ידיעותיהם על הנושא. עיסוקו זה במקורות לתולדות אירופה המזרחית ביה"ב הקל עליו את הכנת חיבורו, "סיפורי

הם המקוריים של השמיים, ההודו-אירופיים והחמיים"). ב-1868. לאחר ש"הוסמך", נשלח ע"י האוניברסיטה של פטר-בורג לברלין ולפאריס לשם השתלמות והתכשרות להוראה באותה אוניברסיטה, ובסתיו 1870, משחזר לרוסיה, נתמנה בה כמרצה לתולדות המזרח הקדום, ההתנגדות, שהיתה רווחת בכמה חוגים למינויו של יהודי במשרת הוראה אוניברסיטאית, הניעה את הממשלה לבטל את המינוי, והר' נדחה מן ההוראה והועבר למחלקה לספרות יהודית ולכתבי-היד המזרחיים בספרייה הציבורית הקיסרית בפטרבורג. ב-1877 נתמנה כמנהלה של מחלקה זו, ובתפקיד זה שימש עד סוף ימיו. הר' נמנה עם חשובי החוקרים בחכמת-ישראל, את פעולתו הספרותית והמדעית התחיל ב-1861, כשעדיין היה תלמיד בבית-המדרש לרבנים, ע"י פירסום מאמרים (בעיקר ב"הפר-מל" וב"המליץ") במדעי הטבע והטכניקה, וכן על בעיות החינוך והספרות ברוב משפילי ומנו, ובאותה שנה אף התערב בפולמוס הספרותי, שפרץ עם פירסום דברי-הביקורת החריפים של שלום יעקב אברמוביץ' (מנדלי מוכר-ספרים, ע"צ) על חיבורו של אליעזר צבי צניפל (ע"צ), "מינים ועוגב". באותן השנים התחיל הר' עוסק בשאלת התהוותו של היישוב היהודי ברוסיה ולשוך-דיבורו בתקופה הקדומה והשתדל להוכיח את קדמותו של ישוב זה, היה במאמציו אלה גם ממגמתה הכללית של "חכמת-ישראל" בתקופת הפולמוס על האמנציפציה, שראתה בהוכחות על "קדמות" היישוב היהודי במדינה חיוק לדרישת השוויון, וגם משאי-פתם של המשפילים ברוסיה לשקד על הפצת הלשון הרוסית בין היהודים, הר' טען להשקפותיו אלו בכמה חיבורים ומאמרים (ביניהם: "דרישות וחקירות בנוגע לקורות ישראל בארץ-רוסיה", "הפרמל", תרכ"ד—כ"ה), וביחוד בספרו הרוסי הראשון (Об языке Евреев, живших в древнее время) на Руси, и о славянских словах встречаемых у еврейских писателей, שלאחר שנתיים (1867) פירסמו גם בעברית בשם "היהודים ושפת הסלאווים", בצירוף כמה נספחים ממאמריו על עניין זה, הר' טען בהם, שהיישוב היהודי ברוסיה נתהווה ע"י הגירתם של יהודים מחופי הים השחור ומקאווקאז — ארצות, שאליהן באו היהודים אחר גלות אשור ובבל. יהודים אלה, ששמרו על צורה קדומה של יהדות (וצורה זו היא שהפיצו בין הפוזורים), התפשטו — דרך הממלכה הפוזורית — בכיוון אל המערב עד צ'כיה, לשון-הדיבור שלהם היתה — לכל הפחות, מן המאה ה-9 ואילך — סלאווית, ורק באמצע המאה ה-17 נתחלפה בידיה לאחד שהמוני יהודים אוקראינים ברחו בזמן גזירות ת"ח ות"ט לפולניה, שבה היתה רווחת בין היהודים היידיית, השקפה זו בנוגע לעברם של יהודי-רוסיה הניעה אותו לחקירה בתולדות-יהם של הפוזורים, החשוב במחקרים שפירסם בתחום זה הוא חיבורו (Сказанія еврейских писателей о Ха-зарах и Хазарском царстве, 1874) "סיפורי הסו-פרים היהודיים על הכוזרים והמלכות הפוזורית", הסיפורים כשלעצמם מועטים הם ונוסחיהם פגומים, אך הר' גילה בחיבור זה בקיאות וחרירות בהערות ובהסברים.

חלק חשוב מפעולתו המדעית של הר' היה בהוצאתם של כתבי-יד יהודיים מתוך אספי הספרייה, שבה עבד, בצירוף הערות דברי-ביקורת, הר' הירבה לפירסם את חיבוריהם של הגאונים המאוחרים (ר' סעדיה, רב שמואל בן חפני, רב האי) וגדולי ישראל בספרד (ר' שמואל הנגיד, ר' יתוסף

הסופרים היהודיים על הפוזרים והמלכות הפוזרית" (1874), הנזכר למעלה.

פעולתו של הר' זכתה להוקרה אף מצד ממשלת הצאר — ובשנות ה-90 נתכבד בתואר של אצולה עוברת בירושה. הר' גם נתמנה כחבר-כבוד בכמה חברות מדעיות בארצות שונות. כן היה פעיל בקהילה היהודית של פטרבורג (היה גבאי בביהכ"נ הגדול), בחברת "מפיצי השכלה בישראל" ברוסיה (היה חבר הוועד) ובחברת "מקיצי נרדמים". רשימת עבודותיו עד שנת 1907, הכוללת 392 ערכים, פורסמה ע"י מגיד בצירוף השלמות ותיקונים מאת ש. א. פוזונסקי בקובץ, שיצא ליוזביל ה-70 של הר' (זכרון לאברהם אליהו, תרס"ט/1908). ב-1917 רכשה חברת "מפיצי השכלה בישראל" בשביל בית-הספר הגבוה למדעי-היהדות, שביקשה לייסד באותו זמן, את ספרייתו של הר', ולחברה זו מסר הר' גם כתבי-יד מחיבוריו.

י. ה. זגורודסקי, ר' אברהם אליהו ד"ר הרכבי, לוח אחיאסף לשנת תרנ"ה, תרנ"ד, עמ' 257-269; י. גוטמן, אברהם אליהו הרכבי, השלה, כ"ד, תרע"א, עמ' 161-170; ש. אסף, זכרון לאחרונים — מכתבי ר"א הרכבי לרש"א פוזונסקי, קבץ על יד, סדרה חדשה, ספר א' (י"א), תרצ"ו, עמ' קצ"א-דמ"ג; מאמרו של ד. מגיד, Еврейская Энциклопедия הרוסית, כרך vi, עמ' 180-183; z. הרכבי, א. א. ה. (בקובץ "אישים ודמויות בחכמת ישראל באירופה המזרחית", 1959, עמ' 116-136).

אב. נ. פ.

ישראל' לגרץ (1918); עליפי הוצאה העממית האנגלית של אברהם ריינט). עיקר תרומתו של הר' לספרות היידיית הם ספריו בתחום הלפסיקוגראפיה: "פאלשטענדיגעס ענגליש-יודישעס ווערטערבוך" ("מילון אנגליידי שלם", 1893; הוצאה אחרונה — 1957); "יודיש-ענגלישעס ווערטערבוך" ("מילון יידיאנגלי", 1898; הוצאה אחרונה — 1957); "יידיש-ענגליש-העברעאיש ווערטערבוך" ("מילון יידי-אנגליעבריי", 1925; הוצאה רביעית — 1957); מילון יידי-יידי, שהר' עסק בחיבורו, אך לא זכה להשלימה, ורק קטע ממנו נדפס ("ייווא בלעטער", I חוברת 4, 1931). הר' נלחם במשך יובל-שנים להרמת קרנה של הלשון היידיית, ומחקריו הבלשניים סללו את הדרך למפעלה של "ייווא" בתחום זה. נוסף על חיבורו העברי "שפת יהודית", הנזכר למעלה, פירסם הר' עוד מחקרים ומאמרים בעברית בכתבי-עת עבריים שונים ("המגיד", "הצפירה", "הפסגה", "העברי", ועוד), ובירחון "הלאום" (1903) הדפיס פרקים מזכרונותיו, שחזרו ונתפרסמו אה"כ בספרו "פרקים מחיי" (תרצ"ד). כן השתתף הר' גם במספר כתבי-עת אנגליים-יהודיים ואנגליים.

ז. רייזען, לעקסיקאן פון דער יידישער ליטעראטור, פרעסע און פילאָלאָגיע, 1928, 794-803; י. שאַצקי, האַרקאָוויס פּיאָביבליאָגראַפיע, 1933; מ. חוקוני, א. ה. (ב.ה.מ.צו.ה.), VII, תשי"ד, 521; לעקסיקאן פון דער נייער יידישער ליטעראטור, III, 1960, 80-85.

ס. ל.

הַרְלָד (Harald), שמם של שני מלכים דאניים ושני מלכים נורווגיים.

א) דאניא: (1) הר' קַלַק, שלט ביוֹטלַנד והכיר במרותו של הקיסר לודוביקוס החסיד. ב-826 התנצר בגרמניה ופתח את ארצו לפעולה מיסיונארית של אַנְסְגַר, ההגמון של האמפּוּרַג.

(2) הר' בְּלוֹטַנְד (Blaatand = פּחול־הַשֵּׁן), בנו של גֹרְם הזקן (ע"ע דְנַמְרַק, עמ' 897). מלך ב-950—986 לערך, ונראָה, שהיה המלך הראשון, ששלט על כל דאניה. מלבד זה כבש את נורווגיה הדרומית ויסד את היישוב הדאני יוֹמֶס־בורג באי וולין (Wollin), מצפון לשפך האֹדְרַר (ע"ע). כמה פעמים נלחם ללא הצלחה באוֹטוּ I ובאוֹטוּ II, קיסרי גרמניה. ב-960 התנצר והשתדל להפיץ את הדת החדשה בממלכתו, אך חלק גדול מן העם, חסידי האלילות המסרתית, התמרדו בהנהגתו של סוֹן (Swen), בנו של הר', והדיחו את הר' מכסא-המלכות. הר' ברח לארץ הסלאווים ושם מת לאחר זמן קצר.

ב) נורווגיה: (1) הר' I הַרְפַּגַר (Harfagr = יַפְהַר־הַשְׁעַר, בערך 850—933), היה נצר מן המשפחה השוודית של אינגלינגאר (Ynglingar), ששלטה על גליל נורווגי בסביבות העיר אוֹסלו (ע"ע) של היום. ב-860 עלה הר' על כסא-המלכות. ב-866—872 הכניע את כל שבטי-נורווגיה והיה המלך הראשון, ששלט על כל הארץ, אולם לא עלה בידו למלוך בשלום משום שבמשך שנות מלחמתו בשבטים הנזכרים ברחו הרבה מיריביו לאיים המערביים (אֹרְקַנִי [ע"ע], שְטֵלְנַד, פְרוּ [Faroe], איסלנד [ע"ע]), שמהם ערכו מסעות-שוֹד לחופי נורווגיה. בערך ב-890 ניצח הר' את הפולשים מאיי אֹרְקַנִי וְשְטֵלְנַד והקים באיים אלה נסיכות תחת מרותו. אבל גם בנורווגיה גופה מרובים היו מתנגדיו — ביהוד מפני שדרש מיסים מבעלי-האחוזות. מלבד זה פרצו סיכסוכים בין בניו המרובים (לפי המסורת, 20) של הר',

הַרְפַּגַי (הארקאווי), אֶלְפֶסְנַדַר (1863, נובֶה־רֶהְדוֹק [רוסיה הלבנה] — 1939, ניריורק), סופר, בלשן ומילונאי

יידי ועברי. הר' קיבל חינוך מסרתי, אך רכש לו בכוחות עצמו גם השכלה חלונית, ובעיקר ידיעת לשונות. בגיל 13—14 התחיל מושך בעט-סופרים וכתב שירים ומאמרים נמצים בעברית. ב-1878 עבר לוילנה ונתקבל לעבודה בבית-הדפוס ובהוצאה של קרוביו, האלמנה והאחים ראם. בוילנה התקרב להוג הסופרים העבריים בעיר, וביחוד לא. מ. דיק (ע"ע), וכאן גם ניסה לראשונה את כוחו בכתובת שירים וסיפורים ביידיט. אחר הפרעות ביהודי רוסיה ב-1881 הצטרף הר' לתנועת "עם עולם" (ע"ע), וב-1882 היגר לאה"ב של אמריקה כחבר הקבוצה השנייה של תנועה זו. כשנשלחה תכניתה של הקבוצה להקים באמריקה מושבה חקלאית על יסדות שיתופיים, התפרנס הר' זמן-מה בדוחק מעבודות שונות (בין השאר שימש סַנְר בנמל, מדיח-כלים במסעדה, ועוד). ב-1885 שהה בפאריס, ובה כתב בעברית את חיבורו הבלשני הראשון "שפת יהודית", שבו סקר את תולדות הלשון היידיית ודקדוקה והשתדל להוכיח, שאינה זארגון, אלא לשון ככל שאר הלשונות. מחיבור זה לא ראה אור אלא חלקו הראשון (בשם "היש משפט לשון לשפת יהודית", נתפרסם ב-נר המעברי" בעריכת א. ת. רוזנברג, 1896), ואילו חלקו הרביעי, שתורגם ליידיט ע"י המחבר, נדפס ב-1904 ב"צוקופנט", תחת הכותרת "אַבשטאַמינג פון איינגע אידישע ווערטער" ("מקורן של מספר מלים יידיט"). ב-1886 חזר הר' לאה"ב, ומאז פעל עד סוף ימיו כמורה, כעורך, כעיתונאי, כסופר וכבלשן יידי. ב-1904—1909 שימש נציגה של חברת-ההגירה היהודית, "היאס" במשרד-ההגירה הכללי באַליס איילנד. הר' פירסם שורה ארוכה של ספרי-לימוד, ספרי-קריאה, מילונים וחברות עממיות ביידיט, שנועדו להקל על המהגרים היהודיים לאה"ב את תהליך הסתגלותם לתנאי החיים החדשים. כן תירגם חיבורים הרבה מלשונות שונות ליידיט, ובכללם את התנ"ך (1915) ו"תולדות עם-

ביצע אלא את החלקים המצויירים שבהן, ואילו החיטובים נעשו ע"י אמנים אחרים. הראשונה מתמונות-המזבח שלו, הידועה לנו, צויירה בשביל כנסיית אמראם הקדוש בנרדלינגן (Nördlingen) שבבאואריה והיא מסומנת בתאריך 1459 (כיום: במוזיאון של נרדלינגן). באותה שנה עצמה צייר הר' תמונות על אגפיה-המזבח בשביל כנסיית „אדון-העולם“ (Herrgottskirche), אף היא בנרדלינגן, וב1466 — תמונות על הספינים של כנסיית יעקב הקדוש ברוזנ-בורג. תמונת-המזבח נוספת, שצייר בשביל כנסיית גאורגיוס הקדוש בנרדלינגן (כיום: במוזיאון של אותה עיר), בוצעה ב1478 בקירוב; תמונה זו, המפורסמת שביצירותיו של הר', כוללת 16 ספינים, שמתארים את חייו. כמוכן מצויה במוזיאון של נרדלינגן תמונת-מזבח משנת 1488, שבה תיאר הר' את הדיוקנות שלו גופו, של אשתו, של ארבעת בניו ושל חמש בנותיו; בקומה פוזיציה שלה קרובה יצירה זו קירבה יתרה לציורו של האמן מפלמאל (Maître de Flémalle; היום בלובר, פאריס).

סבורים, שהר' — שתמונותיו המוקדמות עדיין צויירו על רקע-זהב — ביקר בשנות ה60 בארצות-השפלה. ביצירותיו המאוחרות, אע"פ שנשמר בהן האופי האיזורי, ניכרת בבירור השפעתם של ציירי ארצות-השפלה, וביחוד של רוג'ר ון דר וינדן; אך מעולם לא הגיע הר' לכוח-המבע ולחן המצויינים את יצירותיו של ון דר וינדן. דמויותיו מצויירות בסיגנון הגותי המאוחר, קלסטר-פניהן חסר אופי אינדיווידואלי; אך ברקע של תמונותיו מצויים מראות של ערים — בדומה ליצירותיהם של האמנים הפלאמיים. כל תמונות-המזבח שלו מתארות מעמדים מחייו של ישו או מחייהם של קדושים נוצריים. אחת מתמונותיו, המתארת את המאדונה כשהיא יושבת על כס-מלכות, מצויה במוזיאון של מינכן. — חשיבותו של הר' היא במה שנמנה עם המתווכים בין האסכולה של גרמניה הדרומית ובין זו של ארצות-השפלה.

F. Haack, F. H., 1900; E. Buchner, Die Werke F. H.s (in Munchner Jahrbuch d. bildenden Kunst, XIII [1923], 1-5).

ע. י. ה.

הַרְלִיין, נְאוּרְג (נ' 1885, אופלן, גרמניה), ארכינאי וסופר יהודי. ב1904—1909 למד באוניברסיטת ברלין והאלה ובבית-המדרש הגבוה למדעי-היהדות בברלין. ב1911—1916 עבד בארכיון הכללי של יהודי גרמניה בהדרכתו של אויגן טויבלר (ע"ע). ב1919 נתמנה מנהלו הראשון של הארכיון הציני המרכזי, ועמד בראשו — תחילה בברלין ומ1933 בירושלים — עד מארס 1955. פירסם הרבה מאמרים פובליציסטיים על נושאים יהודיים כלליים ועל שאלות הצינונות ב„יידישה רונדשאו“, „הארץ“ ו„העולם“. בשיתוף עם ב. קירשנר ערך והוציא בברלין (1927—1930) את Jüdisches Lexikon (5 כרכים), שבו פירסם שורה של



פרידריך הרליין: מילת ישו. צויירה על חלק מן האגף השמאלי של המזבח בכנסיית „אדון העולם“, בנרדלינגן. הסוויאון הלאומי הבאוארי, סינגן

שלא היו מרוצים באחוזות, שהר' הקציב להם, ונלחמו זה בזה. ב930, כשהיה כבן 80, מסר הר' את השלטון לבנו אריק בלודכסה (= Blodöxe = בעל הגרון הזב דם). אך הסכסוכים בין האחים וצאצאיהם נמשכו במשך כל המאה ה10. (2) הר' III הורדוה (Hardrade = שליט אכזרי), מלך 1047—1066. היה אחיו החורג של אולף II (ע"ע). אחר מותו של זה האחרון (1030) עבר הר' לרוסיה ומשם לבריטניה. שירת בגדוד שומר-הקיסר וקנה לו כבוד ועושר. לערך ב1045 חזר לשוודיה, וכאן התיידד עם המלך אמונד יעקב. בעזרתו הכריח הר' את מגנוס, בנו של אולף II (ע"ע), להכיר בו כחברו בשלטון (1046). מגנוס מת ב1047 והר' שלט לבדו על נורווגיה ביד חזקה. בין השאר, דחה את תביעתו של אדלברט (ע"ע), הארכיגמון של ברמן, להעמיד את כנסיית-נורווגיה תחת מרותו. ב1066 החליט לכבוש את אנגליה ונסע עם צי גדול לחופה של גורתומבריה, אך הובס בסטאמפורד-בריג (Stamford-Bridge, סמוך לירק) ע"י הרולד II (ע"ע), מלך אנגליה, ונפל בקרב.

הַרְלִיין, ע"ע שְׁלֵטִים וְסִמְלִים.

הַרְלִי, רֹזְנֶרְט, ע"ע אוֹכְסְפֹרְד, רֹזְנֶרְט הַרְלִי.

הַרְלִין, פְּרִידְרִיך — Friedrich Herlin — (1440, נרדלינגן, — 1499, שם), צייר גרמני. בדורו היו מקור בלות תמונות-מזבח גדולות, שבחלקן היו חטובות בעץ ובחל-קן — מצויירות. הר', שנתבקש להתקין תמונות מסוג זה, לא



הארלם: בית העירייה

ערכים בתולדות יהודי-גרמניה ובתולדות הציונות. — הר' שימש במשך שנים הרבה מזכיר של נשיאות הקונגרסים הציוניים.

הַרְלֵם (Haarlem), עיר-הבירה של מחוז הולאנד הצפונית (Noord-Hol-land); כ־15 ק"מ ממערב לאמסטרדם. מספר תושביה כ־168,000 (1959). מ־1634 משמשת הר' מרכז לגידול של פקעות-פרחים, ביחוד של פקעות-הצבעוני, הנשי לחות מהר' לארצות הרבה. ענפי-התעשייה החשובים שבעיר: בניית קרונות-רכבת, ספינות ומכונות שונות; ייצור טכסטיל, מצרכים כימיים, קאקאו ושוקולאדה. המעניינים שבבנייני-הר' הם: בית-העירייה (ש־בנייתו התחילה ב־1250), כנסיה גותית גדולה (מ־המאה ה־15), שבה מכהן בישוף קאתול, ובית שוק-הקצבים הסמוך לה. בהר' ישבו רוזני-הולאנד, כנראה, מ־המאה

11 ואילך, ומאז היא עיר-מסחר חשובה. 1576—1576. בימי המרידה של ההולאנדים בספרד, נפגעה הר' קשות ע"י מצורים וכיבושים. המאה ה־17 היתה תקופת-זוהר לכלכלת-העיר וגם ליצירה האמנותית, שבוצעה בה (פֶרְנַס הַלֵס, יעקב ון רויסדאל, אדריאן ון אוֹסְטְדֵה). עד אמצע המאה ה־19 נמצאה דרומית-מזרחית להר' ימה עם ביצה בשטח של 168 קמ"ר, שנודעה בשם ימת-הר'. הימה יובשה וקרקעה הוא כיום שטח של אדמה פורייה. — בהר' קהילה יהודית קטנה.

שבהם — את הקוראים היהודיים משום שנגע בבעיה הרגישה של נישואי-תערובת ועורר עליו את ביקרתם השלילית של רבנים כגון קאופמן קולר (ע"ע). מאוֹכֶזב מתגובת הציבור היהודי פסק הר' ב־1890 מלהתיי-עניין ביהודים האמריקנים. הוא נסע לאנגליה וב־1894 יסד וערך, יחד עם האמן אוברי בירדסלי (ע"ע), את ה Yellow Book ("הספר הצהוב") — כתבי-העת רבי-השפעה של הסימבוליסטים והדקאדנטים האנגליים. מן הרומאנים שלו, שאינם דנים בנושאים יהודיים, הידוע ביותר הוא The Cardinal's Snuffbox ("קופסת-הטבק של החשמן"), 1900. S. Liptzin, *Generation of Decision*, 1958, 103-113. ס. ל.

11 ואילך, ומאז היא עיר-מסחר חשובה. 1576—1576. בימי המרידה של ההולאנדים בספרד, נפגעה הר' קשות ע"י מצורים וכיבושים. המאה ה־17 היתה תקופת-זוהר לכלכלת-העיר וגם ליצירה האמנותית, שבוצעה בה (פֶרְנַס הַלֵס, יעקב ון רויסדאל, אדריאן ון אוֹסְטְדֵה). עד אמצע המאה ה־19 נמצאה דרומית-מזרחית להר' ימה עם ביצה בשטח של 168 קמ"ר, שנודעה בשם ימת-הר'. הימה יובשה וקרקעה הוא כיום שטח של אדמה פורייה. — בהר' קהילה יהודית קטנה.

הַרְלַנְד, הַנְרִי — Henry Harland — (1861, ניו-יורק — 1905, סן רמו [איטליה]). סופר אמריקני.

הר' היה מצאצאיו של שען אנגלי, שבא לקונטיקוט בערב המהפכה האמריקנית. למד בסיטי קולג' בניו-יורק

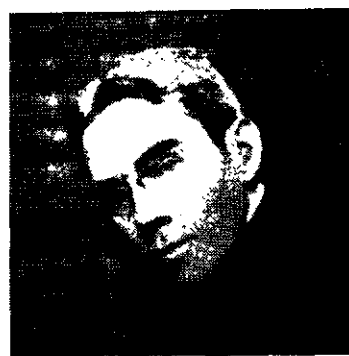

הנרי הארלאנד

וכאן נהג לכבוא כתב-רתם של תלמידים יהודיים. כן מצא עניין בתנועת התרבות ה־מוסרית של פליכס אדלר (ע"ע), שרוב חבריה היו יהודים. עבודותיו הספרותיות הראשונות היו ארבעה רומאנים, שגיבוריהם הם יהודים-ניו-יורקיים מתבוללים מיוצאי גרמניה, רומאנים אלה.

שנתפרסמו בפסודונים סידני לוסקה (Luska), הם: As It Was Written ("כפי שהיה כתוב"), 1885, סיפורו של מוסיקאי יהודי; Mrs. Peixada, 1886, שמחזהו הפופולארי של קרל גוצקו (ע"ע) "אוריאל אקוסטה" שימש לו לדוגמה; The Yoke of the Torah ("עול התורה"), 1887 — התקפה על אי-הסבלנות היהודית לגבי נישואי-תערובת; My Uncle Flori mond ("דודי פלורימאנד"), 1888, שגיבוריו הם יהודים בעלי אופי נעלה. אע"פ ששני הרומאנים הראשונים שלו נתקבלו בהתלהבות, הרחיק מעליו השלישי שבסיפוריו — והטוב

הַרְלֵקִין, אחד מן הטיפוסים הראשיים של ה"קומדיה דל אַרְטֵה" (ע"ע).

ה שם (צרפ' arlequin [נקבה arlequine], אנגלי harlequin, גרמ' Harlekin, ספרד' arlequín, ובדומה לזה בלשונות הרבה) בא מאיטלקית Arlecchino — כינויו של טיפוס זה, לכל הפחות מן המאה ה־16 ואילך, על הבמה האיטלקית. לכינוי האיטלקי הוצעו כמה הסברים מוזרים, שלפיהם נשתלשל מן המלה הלאטינית Hercul(inus) (צורה בלתי-ידועה), או הגרמנית Erlikönig (שאינה אלא תרגום מוטעה [של הרדר] של המלה הדאנית Elverkonge, "מלך האַלְפִים") או אף מן השם Erlik-Khan (שם של דמות המצויה, כביכול, באגדה הפרסית), ועוד. אך לכל ההסברים הללו אין שחר; כמעט אין ספק בדבר, ששרשו האמיתי של השם האיטלקי נעוץ בשם הצרפתי העתיק Hellequin (גם Herlequin, Hennequin), שציין, לכל הפחות מ־1160, ואילך, בפולקלור הצרפתי את הראש של חבורת-הרוחות, "חבורת הַלְקִין" (Hellequin maisnie, שהיתה, ודאי, זהה עם חבורת "הצינד הפראיי" של האל ווטאן), ואח"כ, בתיאטרון הצרפתי של יה"ב, אחד מן השדים; השם הצרפתי נגזר, כנראה, מאנגלית בינר-נית Herle-King, "מלך הצבא" (בגרמנית Heer). על צורתו של השם האיטלקי השפיע, אפשר, השם Alichino, כינוי של שד אצל דאנטה ("תופת", כ"א, 118), אבל שם אחרון זה לא

שות שונות של ה"מסכה" הרבגונית הקרויה הר'; לחוד הרבה מן הגלגלים הללו לא נמצע גרארדי — שהיה אדם ואמן רצין במסווה של מוקיון — מלהכניס נימה של ביקורת על החברה והממטר. בין המתזאים, שיצרו קומדיות מסביב לדמוי תו של הר' בגלגליו השונים, נמצאים סופרים חשובים, כגון מריו (ע"ע), דליל (Delille), לסו (ע"ע) ופולרין (ע"ע) בצרפת וקרלו גוצי (ע"ע) באיטליה. המסורת, שגרארדי ייצג את שיאה, נמשכה הודות לאמנותם ושאר-רוחם של שחקנים, שנחמחו כל ימיהם בעיצובו של הר', עד שברכע השני של המאה ה-19 גבר על הבמה הפאריסאית, בתיאטרון הוודוויל, טיפוס מתחרה בהר' — פירו (Pierrot), שהיה חביב על הרומאנטיקנים משום רגשנותו.

מלבשו של הר' היה חולצה ומכנסיים צמודים לגוף, בעלי טלאים ססגוניים (מתחילה בצורת כתמים, ולסוף עפר"ר בצורת רומבים), מסכת-פנים שחורה וחרב-עץ תקועה בחגורה. בין הציירים, שהירבו לצייר הר': ז'אק קאלו, סואן, דגה, דרן, פיקאסו והצייר הישראלי מוקדי. קלוז זיין (Gillot; 1722—1673) יצר שורה מפורסמת של פיתוחי-נחשת בשם

Mimiques d'Arlequin

G. Raynaud, *La Maisnie Hellequin* (in *Études romanesques dédiées à Gaston Paris*), 1890; O. Driesen, *Der Ursprung des Harlekin*, 1904; M. Rühlemann, *Etymologie des Wortes Harlekin*, 1912; C. W. Beaumont, *The History of Harlequin*, 1926; M. Apollonio, *Arlecchino* (in S. D'Amicis, *Encicl. dello Spettacolo*, I, 1954, 904-9).

ה. ב.



הארלקין מן Comédie Italienne

הַרְמָה, מְתַקֵּן ("מ"). מיתקנים, שמגבירים ע"י ממסרתם את כוחה של זרוע-האדם לצרכי הרמתו של משא

כבד; כדי להשיג הספק גדול מפעילים את המיתקן לא ביד אלא במנוע, שמרכיבים במיוחד לצורך זה.

מיתקני-הרמה הם מן המיתקנים הקדומים ביותר של הציוויליזציה הטכנולוגית, ואלמלא הם לא היו מיבצעי-הבניה הגדולים של התרבות העתיקה אפשריים. אחת ממכונות-ההר' הקדומות היה השאדוף, ששימש לשאיבת מים ולהרמת עפר במצרים עוד ב-3000 לפסה"נ. זה היה מנוף, שנשען על מוט זקוף; לקצהו האחד של המנוף חובר הדלי, ולקצהו השני — משי קולת מאזנת. הפיראמידות נבנו בעזרת השימוש במי-שורש-ע-וכן בית-דלת להרמת אבנים גדולות. הברג, שהיה ידוע לארכימדס, היה בשימוש באותו זמן גם בסין. גלגלי-הר' קדום מתואר על לוח אשורי משנת 860 לפסה"נ, ואף אריסטו מזכיר — ב-350 — את השימוש בגלגלים. ויטרוביוס (ע"ע) נותן — ב-68 לפסה"נ — תיאור ברור של גלגלות



ציור 1. מיתקני-הרמה רומי (מתבליט במצבת-קבר מן המאה ה-2 לפסה"נ)

בא, כנראה, מאותו הר' גרמני-צרפתי, אלא נוצר ע"י דאנטה כצירוף של ali ("כנפיים") chino ("אני נוטה").

אפיו של הר', הדומה ביותר לאפיו של הטיפוס הנקרא Zanni בקומדיה דל ארטה (שהוא מצירו אינו, אפשר, אלא המשך של הטיפוס הקומי Sannio, אחת מן הדמויות של ה"מימוס" של רומי העתיקה), היה מתחילה זה של עבד שוטה וגס-רוח, יליד העיר ברגאמו ומדבר בניבה. אבל עד מהרה, משעלתה חשיבותו של הר' בין ה"מסכות" של הקומדיה דל ארטה, נשתנה אפיו יותר ויותר, באופן שהר' פיקח נעשה מצוי יותר מהר' שוטה, והר' חגיגי — יותר מהר' גס-רוח, ובכלל התחילה דמותו של הר' — עוד במאה ה-16 — לובשת צורה ופושטת צורה; השחקנים לא היססו לייחס לו תכונות-נפש, מעמדים, מקצועות שונים ומרובים לאין שיעור, ולא הקפידו אלא על כך שיהא משעשע ביותר ועדיף מכל שאר הטיפוסים שבמתוזה. כך היה מצוי בכל להקה של שחקנים איטלקיים (או איטלקיים מדומים) במאות ה-17 וה-18 (באיטליה ומחוץ לה) בדחן ראשי, שהיה נקרא הר' ולבוש בלבשו המיוחד של הר' ושהיה עשוי להתחבב על הצופים, ובייחוד על הצופות, בהופעתו, בפקחותו, בקונדסיותו, בזריזותו ובחוצפתו. הר' היה ממלא בכל מחזה תפקיד אחר: "קיסר", "רופא", "מיילדת", "פנס", "תינוק", ועוד ועוד; והמתוזה, שהר' היה גיבורה, נקראה, לכל הפחות בתיאטרון Comédie Italienne שבפאריס (1650—1700), בשם Arlequinade, בין שהיה זה מחזה מדבר (כתוב או מאולתר) או פאנטומימה. במרכז הצגותיו של אותו תיאטרון פאריסאי עמד הר' המפורסם שבכל הדורות, אואריסטו גרארדי (Evaristo Gheardi; 1700—1663) — שחקן-דראמטורגן, שיצר יותר ממאה וחמשים "גלגלים" של הר' — כלומר, התגלמות או תחפור

ולעצירת המשא משמשים בלמי-חיכוך. במ"ה שבהנעתיד מוחזק המשא עפ"ר ע"י מחגרי-שיניים.

צירוף התנועה האפקית של המשא לתנועתו האנכית מושג ע"י הדגמים המרובים של העגורן (צוירים 4-12). במפעלית-עשיה, בתחנות-כוח ובמחסנים מרובה השימוש בעגורן העילי הנוסע: גשר-העגורן נוסע לאורך הבניין על מסלולים קבועים על עמודים, עפ"ר מעל לפתחי שערים או חלונות, כדי למנוע את הפרעת התנועה הסדירה על-פני הרצפה. — בעגורן התלוי צמודים המסלולים לתקרה, ועל הגשר, בניצב למסלוליו, נוסעת הכננת על עגלה מונעת בנפרד; פיקוד התנועות נעשה ע"י עגורנאי מתא קבוע לעגורן או — במהירויות-נסיעה מועטות — מן הרצפה ע"י

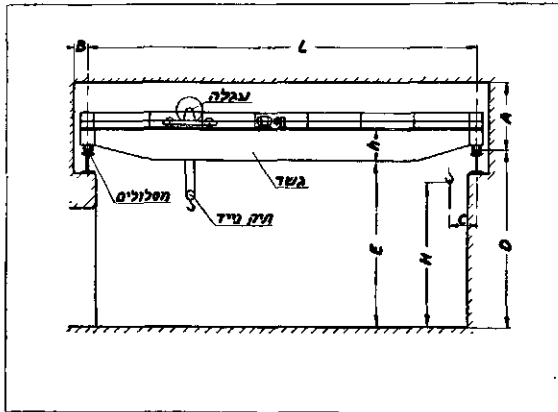

ציור 4. עגורן עילי חשמלי (דיאגראמה)
 L = המיפתח; H = נובה-ההרמה המאכסימאלי;
 D = נובה ראשהפס מעל הרצפה; E = הנוכה החפשי



ציור 5. עגורן-שער

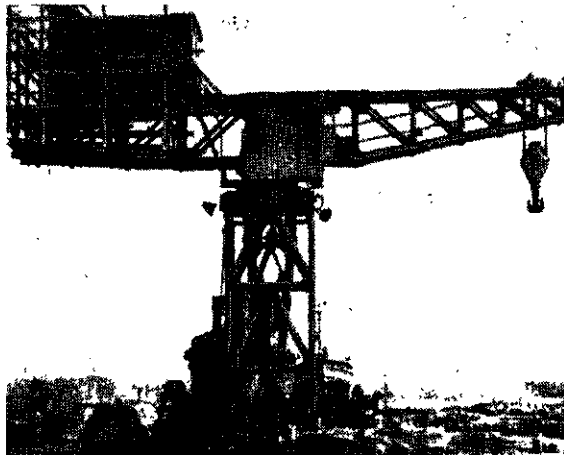

ציור 6. עגורן בעל עמוד מסתובב (מוצב בנמל תל-אביב; עומסהעבודה — 25,000 ק"ג, רדיוסהורע — 7 מ')

מורכבות ושל הרמת-מש- אות בעזרת גלגלי-סרן; כל אלה היו בשימוש בידי הבנאים וסוללי-הדרכים הרומיים (ציור 1). הרון (ע"ע) מתאר מיתקני-ה' משוכללים מאד, אך מס- תבר שהללו לא היו אלא דגמים ותכניות בלבד. מכונות-ה' — במ- לוא משמעותו של מושג זה — לא ניבנו אלא מתחילת תקופת המיכון והמינוע החרישים.

מן הפשוטים שבמ"ה היא הגלגלת: כבל- הרמה מועבר דרך גלגלי- לות התיק הנייד הקבוע; המשא תלוי על אונקלו של התיק הנייד, וכוח- המשיכה הדרוש בקצה

הכבל מוקטן ע"י תמסורת-הגלילה. בכננת מחובר קצה- הכבל לתוף; כשהתוף מסתובב מתלפף הכבל על מעטפתו ומרים את המשא; העברת הכוח מן המנוע אל התוף נעשית ע"י גלגלי-שיניים. בגלגלתי-שרשרות נעה שרשרת-ההרמה בשיני סבבת. — מקובל שילוב של גלגלת וכננת (צוירים 2, 3).

ההספק המתמיד הדרוש של מנוע-ההרמה הוא

$$N (\text{כ"ס}) = \frac{Qv}{4500 \cdot \eta}$$

Q = עומס [ק"ג], v = מהירות-ההרמה [מ' לדקה], η = נצילות המיסרה). מהירות-הרמה מועטת מזילה את המיתקן ואת תפעולו ומפחחת את כוחות-ההתמדה; אך לשם יעילות העבודה בגובה-הרמה גדול נדרש זמן-הרמה קצר. לשם הגנה על המשא ע"י הרמה והורדה מתונה משתמשים כיום במנועי- הרמה חשמליים בעלי שתי מהירויות. מהירות ההורדה מווסתת במיתקנים החשמליים ע"י המנוע; להאטת התנועה

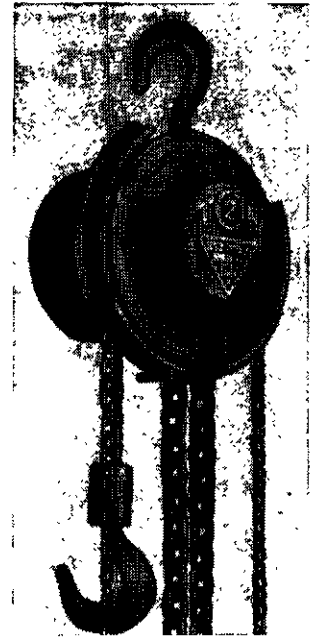

ציור 2. נלגלתי

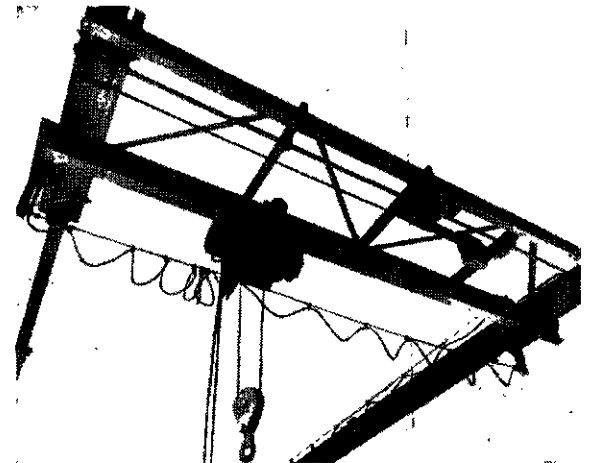

ציור 3.

שילוב של נלגלתי וכננת: עגורן עילי תלוי מצויד בכננת חשמלית

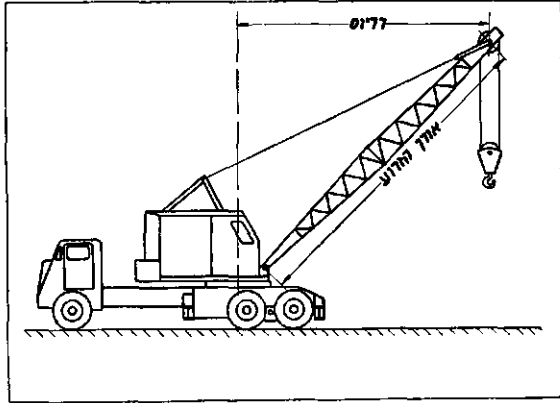

ציור 9. עגרון נייד נוסע על צמיגים (דיאנראמה)

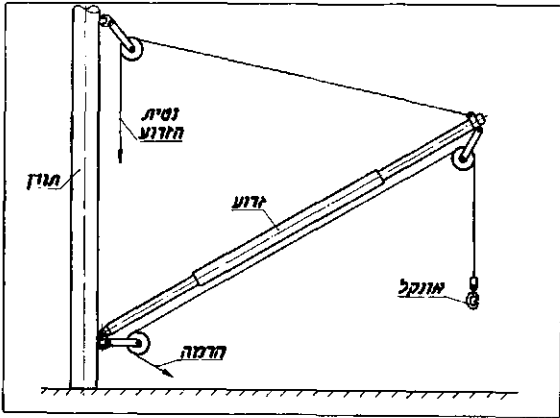

ציור 10. עגרון "דריק" (על סיפון אניה; דיאנראמה)

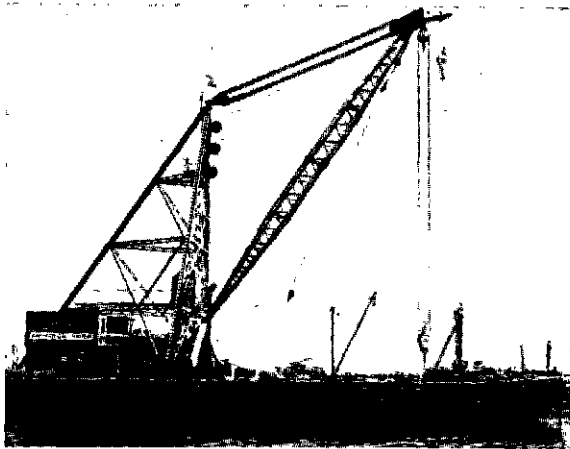

ציור 11. עגרון צף (עומסי העבודה המאכסימאלי — 100,000 ק"ג; אורך הורוע — 30 מ') —

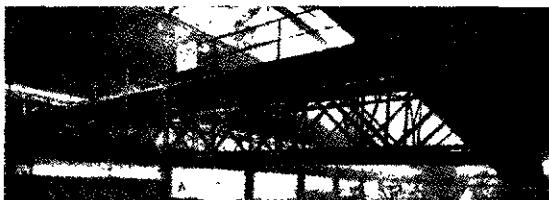

ציור 12. עגרון עילי, שקורות נשרו פרוחכות פצינורות

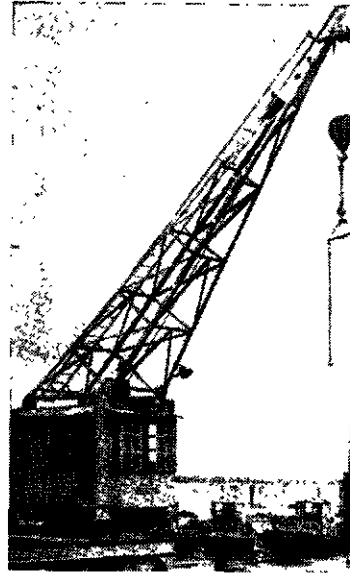

ציור 7. עגרון מסתובב על במה ניידת

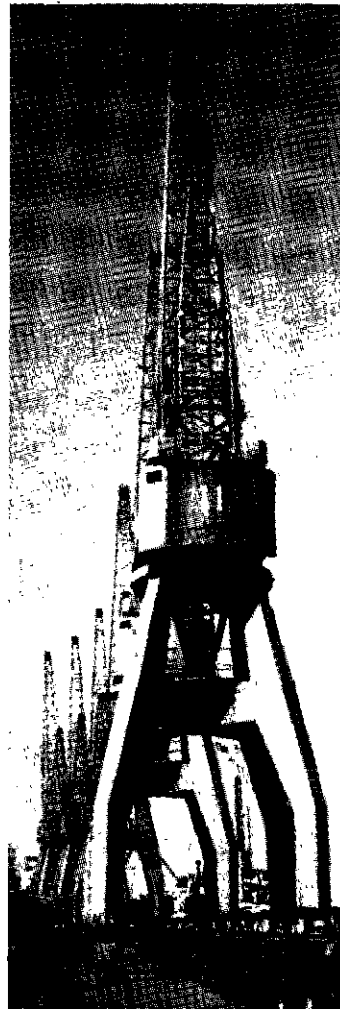

ציור 8. עגרנים מסתובבים על שערים נוסעים (ברצוף של נמלי חיסה)

כפתורי-הליצה. — בעגורן-השער קבועים הפסים במישור-הרצפה, והגשר מוגבה ע"י רגליים; המשקל וההספק של מנוע-הנסיעה גדולים יותר ומהירות-הנסיעה מועטת יותר משהם בעגורן העילי. — בעגורן המסתובב חגה הזרוע מסביב לציר אנכי. עפ"ר משתנה רדיוס-הזרוע ע"י נטייתו או ע"י נסיעה אפקית של העגלה על פסיה; העומס המאכסימאלי המותר משתנה עם הרדיוס. — שילוב של תנועות ההעתקה והסיבוב יוצר אפשרויות מרובות להר-תבת איזורה-פעולה של העגרון. בנמלים משתמשים עפ"ר בעגרון מסתובב מורכב על שער נוסע. בעבודת-בניה משי-תמשים בעגורני-מגדל מסתובבים, שנוסעים על פסים סמוך לבניין. בספינות מקובל השימוש בעגורנים מסתובבים בעלי זרוע נוסה (עגורני-דריק).

העגורנים הניידים המסתובבים מורכבים על שלד חזק של כלי-רכב. כדי להפחית את התנגדות-הנסיעה משתמשים בגלגלי-פלדה מסובים על פסים ומצויידים במיסבי-כדורים. עגורנים ניידים, שנוסעים בכבישים, מצויידים בצמיגים. עגורנים לעבודות-שדה נוסעים על זחלים.

תחילה היה מבנה-העגרון מיסבך מסומרר. כיום בונים עגורנים בעלי קורות מרותכות בדופן מלאה ובעלי מבני-מסגרת, שעומדים גם בפני פיתול (ציור 12). על המבנים לקלוט את הכוחות השונים ללא שינוי-צורה ולהעבירם אל היסודות. העגרון העמוס חייב לעמוד בפני הרוח הנושבת מכל כיוון שהוא; העגרון הבלתי-עמוס חייב לעמוד בפני הסערה החזקה ביותר. העגרון נבנה עפ"ר מפלדה רכה; לשם הפחתת משקלם נבנים עגורנים חדישים גם מאלומיניום.

בישראל מצויים בשימוש מ"ה, שהעומס שלהם נע בין פחות מ-100 ק"ג ל-100.000 ק"ג ויותר; הממוצע והשכיח ביותר הוא הערך 1.000—2.000 ק"ג.

בעבודת מ"ה מרובה סכנת-התאונות. לפיכך מוסדרים ההשגחה על בנייתם והפעלתם והפיקוח עליהם ע"י חוקים (בישראל: פקודת בתי-החרושת, 1946, וכללי בתי-החרושת, אגנים, 1947), הסכמים בינלאומיים ותקנים.

H. Wilda, *The Design of Cranes and Hoists*, 1925; W. H. Atherton, *Hoisting Machinery*, 1940; E. Strathausen, *Hebemaschinen*, I-II, 1949-52; C. Michenfelder, *Hb. d. Fördertechnik*, 1950; H. Aumund - H. Knaust, *Hebe- u. Förderanlagen*, 1950²; H. Ernst, *Die Hebezeuge*, I-III, 1951-53; Ch. Singer et al. (eds.), *A History of Technology*, II, 1956.

א. ז.

הֶרְמוֹנֵגְס (Ἡρμογένης) מפריאני באסיה הקטנה, מגדולי הארדיכלים של התקופה ההלניסטית; פעל במחצה הראשונה של המאה ה-2 לפסה"נ (ע"ע הלניזם, עמ' 602—603, 605).

הר' היה פעיל בעיקר בטאוס ובמגנסיה שעל נהר-מאנדרוס ויתכן, שבנה גם בניינים בעיר-מולדתו פריאני. מקדש דיוניסיוס בטאוס, הבניין הראשון של הר' הידוע לנו (193 לפסה"נ), בנוי בסגנון יוני; ויטרוביוס (ע"ע: III, 3, 7—8) ראה בו, במקדש זה, את הדוגמה המושלמת הנאה ביותר של צורת האוסטילוס — בניין בעל צורה ופרופורציות אידיאליות. הבניין מצטיין בסידור חדש של עמודיו: בחזיתו מצויים ששה עמודים ובעדדי אחד-עשר (11 × 6). חלוקה כזו של העמודים הושגה ע"י מה שהוגדל הרווח ביניהם והועמד על 2½ קטרים של העמוד. המפורסם בבניינים שבנה הר' היה מקדש ארטמיס לוקו-

פריאני, שהוקם במאגנסיה (156 לפסה"נ). מקדש זה, שאף הוא נבנה בסגנון יוני, היה פסודו-יפטרואלי, ו"א מוקף רק שורת-עמודים אחת (15 × 8). לדבריו של ויטרוביוס (III, 2, 6; 3, 8—9), הנהיג הר' צורה זו של בניה, שאיפשרה לא רק את הרחבתם של הסטו ושטחו הפנימי של המקדש עצמו, אלא אף הזילה את הוצאות-הבניה בלא שגרעה מן המראה המונומנטאלי של הבניין. ארפו של המקדש היה 67.50 מ' ורחבו 41 מ'. נראה, שהר' היה פעיל גם בהקמתם של בניינים אחרים במאגנסיה: המזבח שלפני מקדש-ארטמיס ותכנית האגורה והסטוים שבה מראים על השתתפותו בבנייתם או, לכל הפחות, על שימוש בעקרונותיו. כן מייחסים לו את בניית מקדשו של זוס סוסיפוליס (מציל-העיר). בנייתם של כל המקדשים המפוראים הללו נתאפשרה, כנראה, ע"י נדיבותם של האטלידים (ע"ע אטלוס), שליטיה של פרגאמו.

הר' גם כתב על ענייני-ארדיכלות ופיתח בכתביו עקרונות-בניה אסתטיים, שנוגעים בעיקר לסימטריה, להארמוניה ולהתאמה של חלקי-הבניין השונים. הוא שונה בכך מרוב הארדיכלים בני זמנו, שפתביהם לא כללו בעיקר אלא תיאור-רים מפורטים של הבניינים, שנבנו על-ידיהם. ספרו על המקדשים שבנה בטאוס ובמאגנסיה שימש אחד ממקורותיו העיקריים של ויטרוביוס (VII, praef. 12). בספר זה פירט הר' בין השאר את טעמו להעדפת הסגנון היוני על הדורי. נימוקו העיקרי היה מה שבסגנון היוני נשמרת יפה הסימטריה של הטריגליפים והמטופות — מה שאינו אפשרי בבניה בסגנון הדורי. לדעתו ובנייניו של הר' נודעה השפעה מרובה ביותר. המקדש של ארטמיס לוקופריאני נחשב לדוגמה קלאסית של הסגנון היוני, וחיבורו של הר' תרם להשתלטותו של סגנון זה.

E. Fabricius, in P-W, RE, VIII; C. Humann, J. Kohte, C. Watzinger, *Magnesia am Maeander*, 1904; A. von Gerkan, *Der Altar des Artemistempels in Magnesia*, 1929; Th. Fyfe, *Hellenistic Architecture*, 1936; B. L. Trell, *The Temple of Artemis at Ephesos*, 1945; E. Pernice, W. Lübke, *Die Kunst der Griechen*, 1948; C. Y. Yavis, *Greek Altars*, 1949.

מ. בי.

הֶרְמוֹנֵגְס (Ἡρμογένης), גואם וסופיסטן, יליד טרוסוס, שפעל במחצה השנייה של המאה ה-2 לסה"נ. הר'

היה גואם מוכשר בצעירותו, ומכאן התעניינותו בכללי הרטוריקה הלכה למעשה. חיבוריו מהווים בצירופם ספר-עזר שימושי לרטוריקה. את דמוסתנס ואת אפלטון קבע כמופתים מבחינת הסגנון, ובתכונותיו של דמוסתנס כנזאם ראה את הסגולות של הטוב בנואמים. ההבחנות הדקות, שהבחין בין הצורות הסגנוניות השונות, ההוראות שנתן: החוקים שקבע הפכו את הרטוריקה לאמנות בעלת אמצעים קבועים ומוגדרים. שאין להתעלם מהם. הר' אינו מקורי בספריו ועפ"ר הוא מסתמך על תוצאות מחקריהם של מחברים קודמים במקצוע תורת-הרטוריקה, אך על בתי-הספר המאוחרים לרטוריקה היתה לו השפעה מרובה. — כתביו פורסמו ע"י H. Rabe (Rhetores Graeci), כרך 6, 1913.

E. Norden, *Die antike Kunstprosa*, I, 1923⁴.

הֶרְמוֹדִיּוֹס וְאָרִיסְטוֹנִיטוֹן (Ἡρμοδῖος, Ἀριστογείτων) רוצחי של היפרכוס (ע"ע). אחיו הצעיר של הטירן האתונאי היפיאס (ע"ע). לאמיתו של דבר, זממו הר' וא' לרצוח את היפיאס, אך הקושרים, שנתבלבלו מחשש של

קודם הכיבוש הספרדי, ובארצות-האיסלאם (שבכמה מהן, כגון בערב הסעודית, הם קיימים אף בזמננו); בין ה"הר" האחרון גים מפורסם ביותר ה"הר", שהיה קיים בארמון השולטנים העותמאניים. נשיה-ה"הר" היו נרכשות ע"י סוכנים מיוחדים, בעיקר בשוקי-העבדים, בתוך תחומי הממלכה או מחוץ לה (בתורפיה היו מעדיפים ביחוד נערות קאווקאזיות); אח"כ היו נמסרות לידי סריסים, שהיו ממונים על ייפויץ בתמרוקים ועל השמירה עליהן (במג' אסתר ב, ג, ה, נזכר הגא או הגי הסריס, "שומר-הנשים"; בקושטה היה ראש-הסריסים נקרא קיזלאר אגאסי [= ער-הבנות]). תואר-מלכות היה ניתן לנערה, שהיתה יולדת לשליט את הבן הבכור או שהשליט היה מושך לה חסד מיוחד משום יפיה או סגולות אחרות שלה; אשה כזו היתה נעשית השלטת המוחלטת על ה"הר", הפילגשים, שמספרן היה מגיע לעיתים למאות, היו מבלות את רוב זמנן במלאכת-יד, בהאונה לנגינה ולזמרה, והמוכשרות שבהן — בעיקר בסין — אף בציור ובחיבור-שירים. בדרך כלל היו ה"הר" (שנקראו γυναικωνίτις ביוון, "זנאנה" [= בית-נשים] או פרדה [= פרגוד] בהודו המוסלמית, "אג-דרון" [= פנים] בפרס והרמליק בתורכיה) בתי-ששועים של השליטים המזרחיים ותרמו לא מעט לפיתוחם של המוסיקה והתאטרות בחצרותיהם. עם זה שימשו מרכזים לתכניה-החצר כשכל אחת מן הפילגשים המועדפות ביקשה לנצל את חסדיו של השליט לטובת בניה או קרוביה. לפרקים התערבו התקיפות שבנשיה-ה"הר" אף בעניינים המדיניים — במישרים או בעקיפים; ראויה לציון מבחינה זו באפה (או צפיה), אשת-ראהובתו של השולטן מוראד III ואמו של השולטן מחמד III; בעזרתה הצליחה היהודיה אסתר קירה או קירה (ע"ע), שהיתה מקורבת לנשיה-ה"הר" כמוכרת תכשיטים, להיטיב לבני-עמה בתורפיה ואף לשמש מתווכת במו"מ בין ממשלת השולטנים ("השער העליון") ונציגי המדינות הזרות. — קרנם של ה"הר" ירדה — אף בארצות בעלות משטר מלוכני — עם שקיעתם של ריבוי-הנשים, סחר-העבדים והסירוס.

תיאורים נאים של ה"הר" בתורפיה במחצה הראשונה של המאה 18 מצויים במכתביה של מרי מונטגיו (ע"ע).

ש. א. רוואנס, קורות היהודים בתורפיה וארצות הקדם, ג', תרצ"ז, 65-66, 284-280, *J. v. Hammer-Purgstall, Gesch. d. Osman. Reiches, 1827-1835, IV, 156, 159*; E. W. Lane, *Manners and Customs of the Modern Egyptians, 1836*; Lady M. W. Montagu, *Letters* (ed. W. M. Thomas), 1861; O. Bon, *Il serraglio del gran signore (1608)*, 1865; H. Edib, *Memoirs, 1926*; N. M. Penzer, *The Harem, 1936*; H. A. R. Gibb and H. Bowen, *Islamic Society and the West, vol. 1, part I, 1950*.

א. ג. ל.

הַרְמוֹנְיָה, 1. במיתולוגיה היוונית — הבת של אַרְס (ע"ע) ושל אפרודיטי (ע"ע). ה"הר" היא הפרסוני-פיקאציה של הסדר וההתאמה.

2. בפילוסופיה. — במחשבה היוונית מופיע לרא-שונה מושג ה"הר" (לפי התפיסה של המיתולוגיה היוונית) אצל הרקליטוס (ע"ע). לדעתו נוצרת ה"הר" מתוך ניגודים, והקטביות היא מקורה של ה"הר" הגאה ביותר. באסכולה של פיתגורס (ע"ע) נעשה מושג ה"הר" מרפזה של השיטה. פיתאגורס הצליח לגלות את התלות החוקית בין גובה הטונים לבין האורך של המיתר בתנודותיו. ע"י כך הונח היסוד לביטוי הגובה של הטונים ע"י יחסי מספרים וליצירת

בגידה בכנפיותם, התנפלו על היפארכוס, שבקבתו עמדו, והרגוהו. ה"הר" נהרג על-ידי שומר-ראשו של הטרון, ואילו א' נתפס והוצא להורג לאחר שעונה. אע"פ שפעלם של ה"הר" וא' נגרם ע"י מריבה אישית עם היפארכוס, היו לו תוצאות פוליטיות: היפאס לא עמד על הקפו של הקשר



הארמוריום ואריסטוניסון. פסל-שיש. העתק רומי מיצירתם של קריטיס ונסיוטס (476-477 לפס"ה). המוזיאון הלאומי, נאפולי

ונקט מתוך חשדנות אמצעים חמורים, כדי להפחיד ולדכא את מתנגדיו; ומכאן ההערצה, שרחשו האתונאים לזכרם של ה"הר" וא'. משגורש היפאס מאתונה שלוש שנים לאחר מכן בעזרת ספארטה, נשתרשה הגירסה, שה"הר" וא' שיחררו את אתונה מעולם של הטיירנים, המשורר סימונידס (ע"ע) חיבר שיר לכבודם, ובאתונה הוקמה אנדרטה לזכרם, מעשה-ידיו של הפסל אנטגור. לאחר שאנדרטה זו סולקה ע"י הפרסים (480), הוקמה לכבודם אנדרטה חדשה, מעשה ידיהם של קריטיס ונסיוטס. לצאצאיהם של ה"הר" וא' ניתן באתונה כבוד מדיני גדול — הזכות לארוחות-חינם בבית-הממשלה.

Herodotus, *Historiae*, I, 61; V, 55-57, 62-65, 91-96; VI, 107-109, 123; Thucydides, I, 20, 2; VI, 54-59; Aristoteles, *Atheniensium Respublica*, 17-19; F. Jacoby, *Athia*, 1949, 152-168.

הַרְמוֹן (מונה). שנוצר בדור הראשון של סופרי-ההשפלה מתוך פירוש על דרך-הדרש לפתוב, "והשלכתנה ההרמוניה" [עמוס ד, ג; בתרגום השבעים: "ארמוניה"], ע"פ הלועזית harem, מערב' חרם או حریم = "תחום] אסור", בית-נשים בארמונות של מלכים ושרים, בעיקר בארצות-המזרח. ה"הר" היו מצויים בחצרותיהם של הקיסרים והמלכים בסין ובסיאם, בארצות המזרח הקדום ובכללן יהודה (של שלמה המלך), ביוון העתיקה, בפרס הקדומה (ר' מגילת אסתר, ב), בפרו

לכל אחד ואחד מהם, ושל כל אחד מהם לכל שאר הדברים, גורמים לכך, שכל עצם פשוט הוא בעל יחסים המביעים את כל שאר העצמים, ולפיכך הוא אספקלריה חיה ומתמדת של העולם. עקרונות אלה נתנו את האפשרות לבאר ביאור טבעי את האיחוד, או יותר נכון את ההתאמה של הנפש והגוף. הנפש נשמעת לחוקיה המיוחדים לה, וגם הגוף נשמע לחוקיו המיוחדים לו; והם נפגשים יחד בתוקף ההר' הקבועה מראש שבין כל העצמים. שופנהאואר (ב"קיצור תולדות האידיאלי והראלי") העיר על כך, שהרעיון המרכזי של תורת-לייבניץ כבר נמצא אצל שפינוזה (ע"ע) ב"תורת-המידות" שלו (ספר ב', משפטים 6, 71, וספר ה', משפט 1).

קנט (ע"ע) קיבל בכתביו הראשונים את תורתו של לייבניץ, אך לאחר זמן דחה אותה מאחר שהיא מביאה בחשבון את ההתאמה של העצמים בלבד, אך לא את תלותם ההדדית, ועל-כן נשארת גם ההתאמה ללא הסבר (ר' הבי-קורת, שקאנט מותח על לייבניץ ב"ביקורת התבונה הטהורה", הוצאה שניה, עמ' 331; הוצאה עברית, עמ' 174). אמנם, אומר קאנט, אנו חושבים את האידיאה של אלוהים כ"תבונה עצמאית, המסבבת את הכוליות של העולם על-ידי האידיאות של ההרמוניה הגדולה ביותר ושל האחדות" (שם, הוצ' שניה, עמ' 706; הוצ' עברית, עמ' 341—342); אך אין אנו מסוגלים להבחין בכוליות זו, כי לזה חסרים אנו את המושגים הדרו-שים, שהרי כל המושגים שלנו נטולים משדה-החוששים. מפני כן יכולים אנו — כך מסיק קאנט — להשתמש במושג זה של סיבת ההר' העולמית רק שימוש מכוון (רגולאטיווי), אך אסור לנו ליחס לה, לסיבה זו, מציאות ממש. העדר זה של עיקר עליון, שהיה ערב להר' של העולם, בשיטתו של קאנט, גרם, שלא היה בכוחו להסביר את ההר' של השכל והחושנות (בפילוסופיה העיונית) ואת ההר' של התבונה המוסרית והטבע (בפילוסופיה המעשית). בביקורת השלי-שית שלו, הביקורת של כוח-השיפוט, חידש קאנט את הניסיון למצוא עיקר עליון להר', אך גם כאן הוכרח להסתפק ב"עיקר מכוון" — כלומר, ב"כוח-השיפוט הרפ-לקטיווי". ההתפתחות של הפילוסופיה האידיאליסטית אחר קאנט ע"י מיימון, שילר, פיקטה, שלינג, הגל, קיבלה את עיקר פיוונה ע"י אותה משימה, שקאנט לא הצליח לבצע. כלומר, ע"י המשימה של מציאת עיקר עליון להר' בעולם.

בתולדות הפילוסופיה האנגלית ממלא מושג ההר' מקום חשוב בשיטתו של שפטיסברי (ע"ע), המבסס את תורת-המידות שלו על תורת ההיפעלויות ועם זה הוא מטעים במידות את נקודת-המבט האסתטית. את היפה מעמיד הוא על ההר', ז"א על ההשלמה בין הניגודים; מהותו של המוסר כלולה ביחס הנכון, ההארמוני של ההיפעלויות האנוכיות והחברתיות.

ביבליוגרפיה: ע"ע לייבניץ.

ש. ה. ב.

3. במוסיקה. בשם הר' מציינים בתורת-המוסיקה את צירופם של צלילים בעת ובעונה אחת, בניגוד ללחן (מלו-דיה), שהוא שורה של צלילים, שבאים זה אחר זה. ההר' המוסיקאלית שואפת ליצור מבנה צלילי כולל, שבו ממלא כל צליל בודד תפקיד מסויים.

I. סקירה היסטורית. — בתורת-המוסיקה של היוונים ציינה המלה הר' את: (1) סולם-הצלילים (συστήματα)

מכאניקה של הטונים. אריסטו אומר (מטאפיזיקה, ספר א', פרק ה') על הפיתאגוריים: „משום שהתחנכו במאתמאטיקה סבורים היו, שההתחלות שלה הן ההתחלות של הנמצאים כולם, ומכיון שמהתחלות אלו, הראשונות על-פי הטבע הן המספרים, ומכיון שחשבו שמצאו בהן, יותר מבאש ובעפר ובמים, דימויים רבים למה שיש ומתהווה (למשל, מקרה זה או אחר של המספרים הוא צדק, וזה — נפש ושכל, וזה — הזדמנות, וכן גם לגבי כמעט כל שאר הנמצאים); ועוד, מכיון שראו שהמקרים היחסיים של ההרמוניות יסודם במספרים — מכיון שכל שאר הדברים נראים היו מכל בחינות טבעם כדומים למספרים, באו לכלל דעה, שיסודות המספרים הם הם היסודות של הנמצאים כולם, ושכלל השמים הוא הר' ומספר. וכל ההתאמות שמצאו בין המספרים וההרמוניות ובין המקרים וההלקים של השמים וכלל הסיודור של העולם, אספו והתאימו אותן אלו לאלו, ואם היה דבר-מה חסר באיזה מקום שהוא, מיהרו והוסיפו כדי שתהא כל שיטתם מאוחדת". לפי הפיתאגוריים קשורה ההר' בהכרח: הכל מתהווה ע"י ההכרח וההר'. הר' היא המידה הטובה, הבריאות, הטוב, הנשמה והאל עצמו. אריסטו מקדיש את הפרק הרביעי של הספר הראשון של חיבורו „על הנפש" לסתירת ההשקפה, שלפיה הנפש היא הר'. הוא מביא השקפה זו בלי לציין את שם יוצרה, אך בכתביו של אפלטון (פידון, 85 ואילך) מייצג השקפה זו תלמידו של פילולאוס. מקרוביוס (ע"ע) מייחס אותה לפיתאגוראס ולפילולאוס (Somn., I, 14). אדוארד צ'לר (ע"ע), בספרו „תולדות הפילוסופיה של היוונים", סבור, שתורה זו באה מן האספולה של פיתאגוראס: מכיון שלפי בית-מדרש זה הכל הוא מספר והר', יש להניח, שגם הנפש היא הר'. ואולם, מוסיף צ'לר, משפט זה בכללותו עדיין אינו אומר כלום. השאלה היא, אם הפיתאגוריים ראו בנפש הר' של הגוף, ולכך אין לנו הוכחות. מכל מקום כך הובנה תורה זו ע"י אפלטון (ב"פידון") ואריסטו, ובהתאם לכך גם מתחו עליה את ביקורתיהם.

בפילוסופיה של פלוטינוס (ע"ע) ושל האפלטוניים החדשים העולם כולו הוא הר' אחת של מעלות ומורדות, באופן שכל דרגה נמוכה כלולה בדרגה הגבוהה ממנה. היקום כולו הוא שלשלת חיה אחת, סדר אחד, בלתי-מופסק, של ערכים וישים עולים ויורדים. תפיסת-העולם כהר' קוסמית ממלאת תפקיד גדול אצל הפילוסופים של תקופת-התחייה. בפילוסופיה החדשה אנו מוצאים את ההר' כחוליה הכרחית אצל הפילוסופים של ההזדמנות: מלברנש (ע"ע) וגוילינגס (ע"ע). ע"י הנחת הר' בין ההתפשטות והחשיבה ניסו פילוסופים אלה להתגבר על השניות שבשיטתו של דקרט (ע"ע) בלא להסתייע בהנחת ההשפעה של הגוף על הנפש או של הנפש על הגוף. ההר' מתבצעת כאן ע"י התערבות בלתי-אמצעית של אלוהים, המביא בכל מקרה את האירועים הגופנים לידי התאמה עם האירועים הנפשיים (systema assistentiae). כדי להימנע מהנחת ההתערבות התמידית של האל, הציע לייבניץ (ע"ע) פתרון אחר: לפיו ברא אלוהים מראשית את המונא-דות, שהן יסודות העולם, באופן שקיים „חוק ההר' הקבועה מראש" (harmonia praestabilita): כל מונאדה מתפתחת לפי החוק הפנימי שלה, ואעפ"כ קיימת התאמה הדדית בין כולן, וכך הוא אומר בספרו „המונאדולוגיה" (נ"ה, נ"ט, ע"ח): „קשר זה או הסתגלות זו של כל הדברים הברואים

הצליל של מינור כינה בשם „חלוקה אריתמטית“ (divisione aritmetica), בהתאם לטוריהיחסים 1:2:3:4:5:6. הצעד החשוב הבא בהתפתחותה של תורת ההר האירופית נעשה ע"י הקומפוזיטור והתאורטיקן הצרפתי ז'ן פיליפ רמו (ע"ע; 1683—1764). ב„מסה על ההר“ שלו (Traité de l'harmonie, 1722) ציין את תלת-הצליל כ„הרכב-הצלילים המושלם“ (harmonie parfaite). את מספרם הגדול של צירופי-התצלילים האפשריים העמיד על צורות-יסוד (fondamentaux) שעליהן ביסס את התורה בדבר היפוכם של התצלילים (ר' הפרק הבא). מהתחלות אלו של תורת-ההר הגיעו במאה ה-19 להר „התיפקודית“ (של רימן, ע"ע), כלומר, לקביעת היחסים ההגיוניים בין התצלילים שבמערכת של מאג'ור-מינור. משום כך אין תמיהה בדבר, שבאותו זמן הונהג שוב המונח הר' לא כציון של תצליל, אלא של רצף-תצלילים.

עם פריצתה הגוברת והולכת של הכרומטיקה לתוך חיבורי התצלילים נשתנתה בהדרגה תפיסת מהותה ויסודותיה של ההר. „טרַיִסְטֵן ואיזולדה“ מאת ואגנר נשמעה תחילה למאזינים כ„טונאליות מופרעת“, כלומר, כפגימה בהיגיון של שיטת ההר התיפקודית. אך זמן-מה לאחר מכן השמיע הקומפוזיטור הגרמני מאכס רגר (1873—1916) את המימרה המפורסמת: „אחר כל תצליל שהוא יכול לבוא כל תצליל שהוא“. למשפט זה היו תוצאות הן לגבי רצפי-התצלילים והן לגבי מבנה התצלילים כשהם לעצמם. את אלה האחרונים בחרו האימפרסיוניסטים בעיקר מחמת גוני-הצלילים שבהם, באופן ששיטת הטונאליות נתערערה ביסודה ולאחר זמן-מה אף נדחתה.

במקום הטונאליות הונהגה במוסיקה של המאה ה-20 ה„אטונאליות“; אך כינוי שלילי זה רק ביטא את העדרו של סדר בעל תוקף כללי. מצב זה נשתנה מיסודו משיצר ארנולד שוברג (ע"ע; 1874—1951) את שיטת שניים-עשר הטונים; אך יש לזכור, שאין זו שיטה של הר', ביחוד משום שהמקום העיקרי נתפס כאן שוב ע"י התנועה המלוּדית של הקולות. הנקבעת ע"י השימושים השונים של מערכת 12 הטונים, באופן שנקודת-הכובד מועברת לדרך-חשיבה קונטראפונקטית.

שלב חדיש בהתפתחות של מבני-התצלילים משמשת המוסיקה האלקטרונית, שפתחה אפשרויות נרחבות, שלא שוערו, ליצירתם של הרכבי-צלילים חדשים ע"י הרכבה חפשית של הצלילים העיליים על טוֹחֵי-הסוד של כל צליל יחיד. החלטתם של המוסיקאים בני-דורנו לנצל אפשרויות אלו עלולה לשמש נקודת-מפנה בתולדות-המוסיקה בדומה להנהגת הרב-קוליות (במוסיקה האירופית), שממנה נשתל-שלה שיטת ההר' של הקלאסיציזם והרומאנטיקה.

A. v. Oettingen, *Das duale Harmoniesystem*, 1913; H. Riemann, *Geschichte der Musiktheorie im 9–19. Jhd.*, 1921²; G. Reese, *Music in the Middle Ages*, 1940; E. Bindel, *Die Zahlengrundlagen der Musik im Wandel der Zeiten*, 1950/53; A. Ahlvers, *Zahl und Klang bei Platon*, 1952; *The New Oxford History of Music*, II, 1954.

II. ה ש י ט ה. — נקודת-המוצא לתיאור שיטתי של ההר האירופית-הקלאסית היא התלת-צליל דו-מי-סול; זהו מבנה תצלילי, שהוא מורכב מצלילי-יסוד, טרצה וקוֹיִנטה. מערכת הצלילים העיליים (ע"ע מוסיקה) מְצַגת לפנינו הרכב-צלילים זה הן בפיוזר והן בליפוד:

τέλειον — „המערכת השלמה“, שהקיף שתי אוקטבות, בהתאם להקפו של קולי-האדם, ושהמירווחים שבו נקבעו על-פי יחסי-מספרים; (2) חלק מן המערכת השלמה, שכלל אוקטבות אחת (διαπασῶν — דרך כל [צלילי-הסולם]); (3) את הטונאליות, המודוס (ע"ע), שנקבע ע"י האוקטבות (τέρας — אופן); (4) שורה של ארבעה צלילים (τέτρα-χορδον), הקובעת את ה„סוג“ (γένος) של הסולם (המורכב משני טטראכורדים, שווים או שונים).

במוסיקה התקדולית, ה„מונודית“, של תחילת יה"ב היו למונח הר' רק שתי הוראות בלבד; ציינו בו (1) את הלְחֵן (ביוו' μέλος או μελωδία; בלאט' modulatio), ו(2) את היחס בין שני הצלילים של מירווח אחד כשהם באים זה אחר זה (ביוו' συμφωνία; בלאט' intervallum או conso-

nantia). כציון למוסיקה הרב-קולית, הפוליפונית, אנו מוצאים את המונח הר' לראשונה בספר-הלימוד הלאטיני Musica enchiriadis, שחובר במאה ה-9 ע"י הוגר מורדן (Hoger [of] Werden, מת 905) או ע"י אוֹטְגֵר מסט. פֹּנְס (Otger de St. Pons, מת 940) ושבתעות נהגו לייחס אותו לנזיר הוקבאלד (Hucbald, 840—930). תאורטיקן-המוסיקה האנגלי וְלְטֵר דה אודינגטון (המאה ה-13) הבחין, בחיבורו De speculatione musicis, בין harmonia simplex („הר' פשוטה“), כלומר, שיטת-הזמרה התקדולית (cantus planus), ובין harmonia multiplex („הר' מורכבת“), היא שיטת-הזמרה של „אורגאנום“ (ע"ע מוסיקה).

מאז נתגבש בהדרגה המושג של הר' במשמעותו המודרנית, המצומצמת: מבנה מאונך של תצלילים (אקורדים). מוסיקן-הכנסייה האיטלקי פֶּרְנַקְיוֹס גֶּפּוּרְיוֹס (Franchinus Gafurius, 1451—1522), בספרו על תורת-המוסיקה, Tri-logia gafuriana (בחלק השני: „דרכי המוסיקה“ — practica musica), כבר ציין במונח הר' שלושה צלילים — גבוה, בינוני ונמוך — הנשמעים יחד, כלומר, מה שקרוי כיום „תלת-צליל“ (triade).

לפיתוחה של מערכת הצירופים של תצלילים הארמוניים שימש הכנה ספרו התאורטי של הנריקוס גְּלָרְאֵנוֹס (Glareanus, 1488—1563), Dodekachordon, שניסח את התורה בדבר שניים-עשר המודוסים, במה שהוסיף לשמונת המודוסים הקיימים את המודוסים ה„יוֹנִי“ וה„איֹלִי“ (ואת צורותיהם הפְּלֶגְלִיּוֹת [המתחילות והמסתיימות בדרגה הרביעית של הסר לם], ה„היפוזיוֹנִי“ וה„היפואיֹלִי“). בשני מודוסים אלה הכשיר שלא במתכוון את הקרקע למערכת העתידה של הסוגים ה„הארמוניים“ מאג'ור ומינור.

לקבלת העקרון ההארמוני של מאג'ור-מינור, שהיתה לו חשיבות מכרעת בהתפתחותה של המוסיקה האירופית עד הזמן החדש, סייע ספרו של ג'וזֶפֶוֹ צָרְלִינוֹ (Giuseffo Zarlino, 1517—1590), „מוסדות ההר“ (Institutioni harmoniche, 1558). צארלינו קבע כמה קביעות נכונות — מֶהֵן שעדיין לא היה ביכולתו להוכיח בדרך מדעית; כך, למשל, עמד על מה שעתידי היה לשמש 150 שנה לאחר מכן הנמקה לתופעת הצלילים העיליים (ע"ע מוסיקה); בין השאר נהג את המונחים התלת-צליליים של durum (= קשה, מאג'ור) ו mollum (= רך, מינור). את זה של מאג'ור כינה בשם „חלוקה הארמונית“ (divisione armonica), בהתאם ליחס שבין ארכי המיתרים: 1: $\frac{1}{2}$: $\frac{1}{3}$: $\frac{1}{4}$: $\frac{1}{5}$: $\frac{1}{6}$, ואילו את תלת-

Allegro ma non troppo *L. v. Beethoven, Symph. No 9*

דונמה 5

ובין קו-באס מתקדם בתמידות:

Schumann, Novelfettes, /# up. 21

דונמה 6

צעדי-הקווינטות בקול-הבאס. הן בכיוון עולה והן בכיוון יורד, הם הנציגים הטיפוסיים ביותר לביטויים הארמוניים עזים, ואילו צעדי-הסקונדה מהווים גשרים מלודיים ומשקל נגדי. כך נוצרות בצירופי-תצלילים תנועות הארמוניות ומלודיות, שחוקי-התנועה שלהן עברו מן ה"החבר הצרוף", הוא תורת הקונטרפונקט, אל תורת-ההר: (a) תנועה-מקפלת (motus rectus), (b) תנועה נגדית (motus contra-rius), (c) תנועה מלוכסנת (motus obliquus):

דונמה 7

בין קולות ההחבר הארבעה-קולי מצויות כמה תנועות מקבילות, שהן בגדר איסור, וביחוד מקבילות של קווינטות ושל אוקטאוות; טעמו של דבר אינו מה שצילין אינו נעים לאוזן — כפי שיש טענים אף כיום — אלא משום שתנועות אלו גוררות אחריהן מבני-תצלילים מכאניים:

דונמה 8

3. תחושת הטונאליות נתחזקה משעמדו הבריות על הטיפקוד של הצליל היסודי, שהוא מיוחד לדרג הראשון של כל סולם-צלילים, ואז נתגבשו צירופי-תצלילים, שנקראים "קאדנצה" (מלאט' cadere — נפול': $\frac{1}{V}$) ומייצגים את תצליל-היסוד יחד עם האטריוטים המשרתים אותו. כל טוניקה (ר' למעלה, 2) מוקפת בדומיננטות שלה. העילית והתחתית:

דונמה 1

משום כך נוהגים לכנות את התלת-צליל גם "התצליל של הטבע".
1. הצליל שבכל דרג של סולם-הצלילים עשוי לשמש צליל-יסוד של תלת-צליל:

דונמה 2

התלת-צלילים שבדרגים I, IV ו V הם של מאג'ר (טרצה גדולה), והתלת-צלילים שבדרגים II, III ו VI הם של מינור (טרצה קטנה); התלת-צליל שבדרג VII מוקטן (קווינטה מוקטנת). בהתאם לכך יש הבדלים במבנה התלת-צלילים שבדרגי הסולמות של המינור הטבעי, ההארמוני והמלודי (ע"ע מוסיקה, תורת ה-). לפיכך מחולקים כל התלת-צלילים לפי ארבע צורות-יסוד אלו: (a) מאג'ר, (b) מינור, (c) מוגדל, (d) מוקטן:

דונמה 3

כיון שתומר-צלילים זה אורגן וסודר בתקופת-הפריחה של המוסיקה הקולית באירופה, נוהגים לייצג את התלת-צליל בארבעה קולות, לפי הקפו של הקול האנושי (באס, סנור, אלט וסופראן). בראש וראשונה באה כאן הכפלתו של צליל-היסוד באוקטאוה, וכך נוצרים שלושה מצבי-סופראן, וכן מצבים של ליכוד ופיזור, שמהווים כעין פרספקטיוה אקוסטית:

דונמה 4

2. צירופי-תצלילים מתקדמים מעוררים את הצורך בקביעת תפקידים מוסיקאליים לכל תצליל ותצליל. כך נקבעו כינויי-התיפקודים של התצלילים על דרגי סולם-הצלילים: I — טו-ניקה (T), II — סופראטוניקה (ST), III — מדיאנטה (M), IV — סובדומינאנטה (SD), V — דומינאנטה (D), VI — סובמדיאנטה (SM), VII — סנסיבילים (S); צליל רגיש — "הטון המוביל".
בצירופי-התצלילים קובע צעדי-הבאס את האנרגיה ההאר-מונית ונקרא לפעמים "מיקצב הארמוני". מבחינים בין קו-באס נח:



דוגמה 18

בדרך כלל נוהגים בספרות המוסיקאלית להשתמש בתצליל-הספסטה כוואריאנטה לתצליל-היסוד:

Mozart, Piano, Son. K. V. No. 332



דוגמה 14

5. ההיפוך השני של התלת-צליל נותן לנו את תצליל-הקווארטה-ספסטה: סול-דו-מי, שסימנו בבאס הממוספר הוא 6/4:



דוגמה 16

כיסוד משמשת כאן הקווינטה, והתצליל עומד כביכול על ראשו שלו; כתוצאה מכך קיים מתח פנימי בין צליל-היסוד האמיתי של התלת-צליל ובין צליל-היסוד המדומה שלו שבתצליל הקווארטה-ספסטה. מתח זה טעון פירוק ע"י מתן סיפוק לתחושת צליל-היסוד של הקווינטה בתצליל הבא אחר תצליל הקווארטה-ספסטה, כלומר, בתלת-צליל של צליל-היסוד המדומה שלו — מה שיוצר את התלת-צליל על הדומינאנטה, שאף היא מצידה שואפת להתפרקות סופית בטוניקה:



דוגמה 16

כך משמש, בסופו של דבר, תצליל הקווארטה-ספסטה בנוסחת-קאדנצה זו (שהיא מקום-הימצאותו התדיר ביותר) רק לחיזוק נוסף של תלת-צליל הטוניקה. כמה תאורטיקנים מכנים אותו גם בשם "היפוך מדומה":

Mozart, Phantasie No. 3, K. V. 397

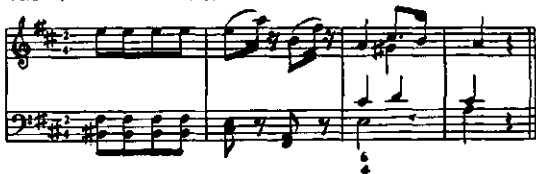

דוגמה 17

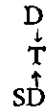

לפיכך קיימות שתי נוסחות-יסוד לגבי קאדנצות: (a) שהיא הקאדנצה האותנטית, ו (b) שהיא הקאדנצה הפלאגאלית:

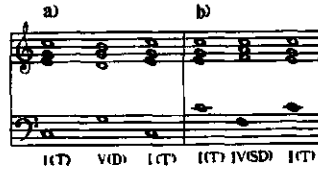

דוגמה 9

מהן, D-T, בהתאם לטור הצלילים העיליים, עושה רושם של סוף-פסוק ברור, ואילו SD-T — של סוף-פסוק מותנה בלבד. בפעולה משותפת של שתי הדומינאנטות נוצרת הקאדנצה המשכנעת ביותר, שכן בה כלולים כל צליליו של הסולם:



דוגמה 10

קאדנצה זו והנוסחות הנגזרות ממנה הן עמודי-התווך של המבנה הארדיכלי לכל צורות החיבור המוסיקאלי, מצורת השיר הזעיר ביותר עד הסימפוניה הגדולה; משום כך אפשר להעמיד כל ניתוח הארמוני, במסגרת הספרות הקלארית והרומאנטית, על "קו קמאיי" (Urline); מונח של היינריך שנקר):

J.S. Bach, Wohltemp. Klav. I. Praelud. (מתוך ספרו של היינריך שנקר: "III. Der freie Satz")

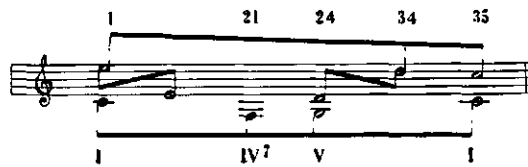

דוגמה 11

4. כל תלת-צליל ניתן להיפוך ע"י מה שצליל-היסוד מועבר לקול העילי. בהיפוך הראשון נוצר תצליל-הספסטה: מי-סול-דו, הבנוי מצליל-היסוד, טרצה וספסטה; בשיטת הבאס הממוספר, שהיתה נוהגה בזמנו של י. ס. באך, סומן תצליל זה בספרה 6 מתחת לצליל-היסוד:



דוגמה 12

בייצוג הארבעה-קולי נמנעים מחזרה על צליל-היסוד של תצליל-הספסטה, מאחר שהוא עשוי להבליט את התיפקוד החושני של הטרצה המאג'ורית והמינורית בניגוד לתיפקודם הארדיכלי של צלילי המסגרת של התלת-צליל, שהם צליל-היסוד והקווינטה:

a) b) c) d)

דוגמה 20

בדומה לתצלילה-7 מבקש תצלילה-7 גם בכל דרג אחר להתפרק ביחס-הקווינטה הקרוב אליו ביותר, כביכול בטוניקה המדומה שלו, המוליכה לאחר מכן אל הטוניקה הראלית, במסגרת של נוסח-הקאדנצה המורחבת:

דוגמה 21

7. בדרג 7 של סולם-המינור ההארמוני נמצא תצליל-7 המוקטן, שהוא מסומן בכתיבת הבאס הממוספר ב-7:

דוגמה 22

כיון שהוא מורכב אך ורק מטרצות קטנות, הוא חסר כל כיוון תיפקודי חדמשמעי במסגרת השיטה. הוא עשוי ליהפך 3 היפוכים אנהארמוניים (ע"ע סלם), וכך הוא מאפשר 4 פירוקים שונים לפי בחירתו של המחבר:

a minor f sharp minor e minor e flat minor

דוגמה 23

מבחינה צלילית הוא קיים בשלוש צורות בלבד:

דוגמה 24

ומכאן, שתיים-עשרה אפשרויות של מימוש ע"י היפוכים אנהארמוניים. דוגמה אפיינית לשימוש בו במוסיקה הקלא-סית היא:

Beethoven, Piano Son. op. 10 No 3

Largo

דוגמה 25

6. את מבנהו של התלת-צליל אפשר לראות גם כצירוף של שתי טרצות, אם גוזרים אותו מחתך-הרוחב של התצליל. מבחינה תאורטית יתכן להוסיף על טרצות אלו כל מספר שהוא של טרצות, בהתפתחות כמותית; ואמנם דבר זה נעשה, אף אם בהגבלות מסוימות, בהר' של הרומאנטיקה:

Cl. Debussy, Children's Corner

מוך סגור של: Lenormand, 20th Cent. Harm.

דוגמה 18

ע"י הוספת הטרצה הראשונה נוצר תצליל-הספטימה (7) בהתאם למירווח מן הצליל הנמוך ביותר לגבה ביותר. בדומה לדוגמה 2 אפשר לבנות גם את תצליל-ה-7 על כל דרג של סולם-הצלילים:

דוגמה 19

הספטימה מכנסת יסוד דיסוננטי (ע"ע מוסיקה, תורת ה-) לתצליל, ומתוך כך הוא נעשה טעון הכנה לפירוק. מבנה-הטרצות המכאני מכניס מתחים טיפוסיים משלו לתוך שיטת ההר', שכן הספטימה שבתצליל-7 של הדרג הראשון היא גם הצליל המוביל של הסולם, ובתור כזו היא שואפת למעלה. לאוקטאוה של צליל-היסוד; ואולם כל דיסוננסה מתפרקת בכיוון יורד, בהתאם לתהליך ההרפיה. הקלאסיקנים נמנעו מן הדומיננטיות הנוצרת ע"י כך, ואילו הרומאנטיקנים ניצלו אותה בשלמותה. משום כך תובעת שיטת-ההר' הקלאסית להקדים לתצליל-ה-7 את נציגו המשכנע ביותר, הוא תצליל הדומיננטה-ספטימה בדרג V. צליל-היסוד של V יורד אל הטוניקה בצעד-קווינטה נמרץ (קאדנצה I-V), הספטימה יורדת לצליל הקרוב לה ביותר בתצליל-הפירוק, ושאר הקולות משלימים את האברים הנעדרים מן התצליל (דוגמה 20a). היפוכיו של תצליל-ה-7 נוצרים לפי אותו העקרון, שלפיו נעשים היפוכיו של התלת-צליל (ר' למעלה, עמ' 307-308); במקרה זה משתנים תחומי-המתח של התצליל. בהיפוך ה-1, הוא תצליל הקווינטה-סכסטה (6/5) (דוגמה 20b), קיימת, נוסף על הספטימה הפנימית, גם שאיפת הפירוק של קווינטה מוקטנת בין הקולות החיצונים, וע"י כך מוענק גם לבאס תיפקוד מלודי, בשווה לסופראן. בהיפוך ה-2, הוא תצליל הטרצה-קווארטה (4/3), נמצאת הקווינטה של התצליל-ה-7 בבאס. גם כאן נוצרת הבעיה של תצליל הקווארטה-סכסטה (ר' למעלה, 5), אך היא מועמדת בצל ע"י הספטימה הכלולה בתצליל (דוגמה 20c). בהיפוך ה-3, הוא תצליל הסקונדה-קווארטה-סכסטה (ולשם קיצור: תצליל הסקונדה; 2), נמצאת הספטימה כדיסוננסה בבאס — דבר שמונע תצליל זה מלהגיע לידי התפרקות שלמה ורצויה מבחינה הארמונית. אמנם התצליל בכללו מתפרק לתוך הטוניקה, אך הבאס הדיסוננטי מסוגל לצעוד רק אל הטרצה של התלת-צליל הבא אחריו וליצור ע"י כך את תצליל-הסכסטה (דוגמה 20d).

ב. צליל אפוג'אטורה (איט' appoggiare — הישען) — צליל-מעבר, שנמצא ביחידות-משקל מוטעמות:



דוגמה 30

ג. צליל-עזר — שנלווה אל צליל חוזר ביחידות-משקל בלתי-מוטעמות:



דוגמה 31

ד. צליל מאחר — שהמשכו משתהה מבחינת הזמן, בעוד הבסיס ההארמוני משתנה והולך:



דוגמה 32

ה. צליל מקדים — צליל של אנאקרוסה (levato), שהוא זהה עם צליל הפתיחה (ה"מפצה") שביחידות-המשקל המוטעמות:



דוגמה 33

ו. צליל-עיטור שבנגינה — „הצליל החורג“ (échappée):



דוגמה 34

וצליל-החילוף (cambiata):



דוגמה 35

8. הוספה של טרצה אל תצליל-ה-7 יוצרת את תצליל-הגזנה (9). כיון שהוא כולל חמישה צלילים, יש לוותר על אחד מצליליו בייצוג ע"י ארבעה קולות. ומוטב לוותר על הקווינטה, כדי להדגיש את נושאי המתח החושני, שחשיבותם הולכת עכשיו וגוברת:



דוגמה 26

מבחינה אקוסטית כבר מביא ריבוי הטרצות בשלב זה לסיבוכים, באופן שהייצוג השלם של תצליל-ה-9 בחמישה קולות במצב של ליפוד גורם לטשטוש גמור של דמותו (בניתוחים ההארמוניים של מוסיקת המאה ה-20 מציינים תצלילים מסוג זה במונח tone-cluster [צרור של צלילים]):



דוגמה 27

משום כך נוהגים לייצג בספרות הקלאסית את תצליל-ה-9 בדרך ששומרת על סימני-ההכר של מירווחיו:



דוגמה 28

אם ממשיכים בהוספת טרצות, מתהווים תצלילים של אונ-דצימה (11), של טרצדצימה (13), וכר' — דבר, שגורם במידה גוברת והולכת להרפכת שכבות של תלת-צלילים, המכונים למלא משימות מוסיקאליות שונות בתכלית מאותן שנקבעו בשבילן במסגרת ההר' הקלאסית.

9. הפעולה המשותפת של מנגינה, הר' ומיקצב הביאה לידי כך, שבפרק-מוסיקה אחד מופיעים צלילי-מנגינה, שאינם חלק מן התצליל הנשמע באותו הזמן. עובדה זו, שהיא חיצונית בלבד, הביאה לידי טביעת המונח הבלתי-מוצלח „צליל זר-להר'“ (בגרמ' harmonie-fremder Ton). יש להט' עים, שצלילים אלה אינם זרים להר', אלא שמבחינה מלודית יש להם מגמות, שאינן זהות עם תיפקדיהם של התצלילים הנשמעים יחד עמהם. במובן זה אנו מבחינים בין:

א. צלילי-מעבר — שמחברים באזרח דיאטוני או כרומאטי את אבריו האותנטיים של התצליל, ביחידות-משקל בלתי-מוטעמות:



דוגמה 29

את מידת ההתרחקות ממנו. לפי שֶנְבֵּרְג ("תורת ההר", 1910), נעשית המודולאציה בשלושה שלבים: (a) ייצוגו של הסולם המקורי; (b) מתן פירוש בדרג, שהוא ניטראלי לגבי שני הסולמות (במקרה זה: הדרג VI), ובאמצעותו – כניסה לסולם החדש; (c) חיזוקו הקאדנצאלי של זה האחרון.

דוגמה 38

12. מסוף המאה ה-19 ואילך גבר הפיצול ההארמוני. ביחוד ע"י מעברים כרוֹמאטיים וכן גם ע"י שינויים כרוֹמאטיים, הקרויים "אלטרַאציות", בחלקים ממבנה-התצלילים – מה שגורם לצורך מוגבר בהתפרקות (ר' סעיף 6). סימן קדום ליסוד סגנוני זה, שהוא מפותח ביותר ברוֹמאנטיקה, כבר נראה ב"תצליל-הספסטה הנאפוליטאני" (Np 6), שבו מוגמך הדרג II לצורך הגברת הקאדנצה:

דוגמה 39

מובן מאליו, שע"י אלטרַאציות ושינויים אנהארמוניים אפשר אף להחיש את תהליך המודולאציה; מתוך כך נמצאת ההמצאה המוסיקאלית מזורות לא רק ע"י שכלול ההארמוני של הדרך לטונאליות חדשה, אלא אף ע"י האפשרות להגיע במהרה למטרה, המופיעה עכשיו ביחוד כטונאליות מרוחקת יותר.

Chopin, Polonaise no. 2

דוגמה 40

13. כתוצאה מכך הולכת ומיטשטשת תחושת הטונאליות ומתחלת תקופת הניסויים, שלב זה נפתח בביטונאליות. ההצללה של שני סולמות שונים בעת ובעונה אחת:

הצד השווה שבצליל החורג ובצליל-החילוף הוא מה שהם חורגים בכיוון מנוגד מתנועתה הישרה של המנגינה.

לכל אחת מצורות-יסוד אלו יש תופעות שונות, הכל לפי הסגנון והטעם הרזוחים בתקופה מסויימת. הן הועברו מתורת-הקונטרפונקט לתורת-ההר' כדי להסדיר גם את היחסים המלודיים בהתברר הקצב-ההארמוני החפשי.

10. תו-העוגב (תו-האורגאן) הוא צליל-באס, בדרך כלל בקווינטה של הסולם, שנמשך בכמה חיבות (טאקטים); בנגינת העוגב הוא נוצר ע"י הורדה ממושכת של דושת-באס (ומכאן שמו בצרפ' *pédale* ובאנג' *pedal point*; בגרמ' *Orgelpunkt*). קודם שהוא מתפרק לתוך הטוניקה נוצרת תנועת-הר', שהיא חפשית מבחינת הסולם ומבחינת התיפקוד ההארמוני; תכליתה של תנועה זו היא לגבב דיסונאנסים, שמששים את ההתפרקות ומגבירים את הציפיה לה. תו-האורגאן בצליל-הדומינאנטה משמש להגברה דראמאטית של קאדנצת הסיום ע"י אמצעים הארמוניים:

J. S. Bach, Chromat. Fant. & Fugue

דוגמה 36

כקול שרוע על צליל-היסוד משמש תו-האורגאן גם לפתיחתה של יצירה:

J.S. Bach - Lutei, Organ Prel. C-minor

דוגמה 37

נזהג זה מקורו בקווינטות ממושכות בחמת-החלילים, בליווי-מתמיד במינצה, ואף בצלילי-ההימהום הקבועים שבנגינתם של עמים פרימיטיוויים.

11. מודולאציה. פירושה: עזיבה זמנית של סולם הצלילים היסודי של היצירה ומעבר אל סולם אחר; מובן, שמוה האחרון יש לחזור אל הסולם המקורי, כדי לקיים את תחושת הטונאליות של הסגנון הקלאסי-ההארמוני. הסולמות הקרובים ביותר לסולם היסודי הם אלה שבמירווח-קווינטה כלפי מעלה וכלפי מטה, וכן הסולם המקביל לו במאג'ור או במינור. עם הכניסה לסולם חדש נוצר שדה-מתחים נרחב, שהוא יוצא מגדר מושג-הדיסונאנסה המקובל. תהליך זה עלול להתקדם כראוי אך ורק מתוך תודעה מתמדת של צליל-היסוד של הסולם המקורי, באופן שאפשר תמיד למדוד

מצרים צפונה, והשניה דרך-ערב, העוברת לרחבו של עמק-הנילוס (כ-16 ק"מ).

בתקופה ההיסטורית היתה העיר מרכז לחבל הארנב-1111 (Hare-nome), שלמושליו נודעה, לפי מסורות שונות, השפעה מרובה על עלייתו של צ'סר, מייסדה של השושלת ה-3, לשלטון (במחציתו הראשונה של האלף ה-3 לפסה"נ); וייתכן שמכאן יצאה גם משפחת הפרעונים בני השושלת ה-4 (2500-2650 לפסה"נ בקירוב).

קבריהם של שליטי-המחוז בימי הממלכה העתיקה חצובים בסלעים של שפת-היאור המזרחית בקרבת אל-שיח' סעיד, ואילו מושלי החבל בימי הממלכה התיכונה כרו את קבריהם בסלעים שעל-יד אל-ברשה — שתייהן בדרום-מזרחה של אל-אשמוני. בקרבת מקום נמצאות מחצבות ח (ת) 11 ב, שסיפקו בהט לבניה ולתעשיית-כלים במצרים — לכל הפחות, מתחילת ימיה של השושלת ה-11. בית-הקברות של העיר, מתקופת שלטונם של התלמיים ואחריה, נמצא ממערב ליישוב. בטונה אל-ג'בל. באחד מקברות אלה, מתחילת שלטונם של התלמיים, נמצאו לראשונה דמויות גמלים בתבליטים מצריים.

מן התקופה הקדומה ביותר הוערך כאן האל תחותי (Thoth; ע"ע). אלוהי הירח והחכמה, שלו היתה כפופה שמיניה של אלים קדומים (ארבעה זוגות), ומכאן שם העיר (שמונה).

1929-1939 ובסוף שנות ה-40 נערכו כאן חפירות ע"י משלחת גרמנית (בראשותו של גינתר רדר). שחשפה שרידים של שני מקדשים. המקדש, ששרידיו נתגלו בדרום-העיר, נבנה, כנראה, בימיו של רעמסס II (1290-1224 לפסה"נ) ושימש לפולחן של תחותי עד שנחרס ע"י הנוצרים. שהקימו בקרבתו כנסייה. גם בצפון-העיר נחשף תחום מקודש מסביב למקדש של תחותי. כאן הגיעו החופרים עד השרידים השייכים לימי הממלכה התיכונה (מיפלאס מיה-תהום מנע את העמקת החפירה לשכבות קדומות יותר). עורכי בדיקה-מקדש בימי השושלת ה-19 הירבו להשתמש באבנים מפוסלות, שהובאו מחורבות אח'תאתון, בירתו של אח'נאתון (ע"ע אמנתה IV).

אחר כיבושה של מצרים ע"י אלכסנדר מוקדון זיהו היוונים את תחותי עם האל הרמס, והעיר נקראה בשם הרמפוליס — עירו של הרמס (Ἡρακλῆος πόλις, בתוספת הציון „הגדולה” — μεγάλη, להבדילה מהרמפוליס הקטנה — Ἡράκλεια, שהיא דמנהור שבדלתה. בתחום המקור דש הצפוני בנה אלכסנדר מקדש להרמס טריסמגיסטוס (ע"ע) ואגורה (כיכר) נרחבת. בתקופה הביזאנטית שימשה העיר מושבו של בישוף.

K. Sethe, *Amun und die acht Urgötter von Hermopolis*, 1929, 35 ff.; A. H. Gardiner, *Ancient Egyptian Onomastica*, II, 1947, *79-82; H. Kees, *Priestertum*, 1953, 123 ff.; G. Röder, *Hermopolis, 1929-1939*, 1959.

י. ש.

הֶרְמוֹפּוֹלִיִּס (Ἡρακλεόπολις), מצביא ומדינאי יווני בסר-

ראקוסי שבסיקיליה במאה ה-5 לפסה"נ. בהשפעתו של הר' באו מדינות-סיקיליה לידי שיתוף-פעולה לשם מניעתם של נסיגות ההשתלטות מצד אתונה בתחומן (424 לפסה"נ). אך ביד הר' לא עלה לשמור על האחדות של מדינות סיקיליה משנתחו באי כוחות אתונאיים גדולים ב-415 לפסה"נ. להר' היה חלק חשוב בארגון מערכת-ההגנה של סיראקוסי, כשהושם עליה מצור, ובנצחונו הסופי של

Rich. Strauss, „Elektra“



דונטה 41

ע"י כך אנו מתקרבים התקרבות מכרעת למושג „אטונאליזם” כלומר, להתנכרות הסופית למרכז הטונאלי בכללו. שיטת-ההר' הקלאסית נתערעה משהוהדרו כרומאטיציזמים לתוך השיטה הדיאטונית. תחילה רק לעיתים (בקלאסיקה). לאחר-מכן לשם העשרת הגיוון או הצביון (ברומאנטיקה), ולסוף כשווייכויות לדיאטוניה — ומתוך כך נהרסו גבולותיהם של הסולמות. עכשיו הוסברו צירופי-צלילים מסוג tone-clusters (ר' למעלה, 8) כמבנית-צלילים מורכבים מסקונדות (Henry Cowell), בניגוד לתלת-צלילים, שהם מורכבים מטריצות וקווינטות. בהתאם לכך יכול כל מירוח לשמש פתח לבניית תצלילים, מתוך שימוש בצלילים עיליים מרוחקים. התפתחות זו הביאה גם לידי הנהגתה של שיטת שנים-עשר הצלילים, ה„דוקטאפוניה”, ע"י ארנולד שְנֶבֶרג. בשיטה זו ניתן ערך שווה לכל 12 הצאיה-צלילים של המערכת (ע"ע סלם), ומשום כך מתבטלת בה הפונקציה המסרתית של דיאטוניה וכרומאטיקה. העיבוד הקווי של המערכת מביא שוב להסדרים קונטראפונקטיים חמורים. הקומבינאציות ההארמוניות קבועות במערכת מראש.

השלב האחרון הוא שיטת הצלילים האינטגראלית-הסריאלית; שיטה זו משתמשת במסגרת התיפקודים של יצירה מוסיקאלית בכל התכונות האקוסטיות-הפיסיקאליות — הפאראמטרים — של הצלילים, והכלים, שבאמצעותם אפשר להגשים תכונות אלו, הם כלים אלקטרוניים (וע"ע מוסיקה אלקטרונית).

J. Ph. Rameau, *Traité de l'harmonie réduite à ses principes naturels*, 1722; J. Ph. Kirnberger, *Die Kunst des reinen Satzes*, 1774-79; J. G. Albrechtsberger, *Gründliche Anweisung zur Komposition*, 1818; F. J. Fétis, *Méthode élémentaire et abrégée d'harmonie et d'accompagnement*, 1824; S. Sechter, *Die Grundsätze der musikalischen Komposition*, 1854; M. Hauptmann, *Die Lehre von der Harmonik*, 1868; G. Capellen, *Die mus. Akustik als Grundlage der Harmonik*, 1903; H. Riemann, *Elementarschulbuch der Harmonielehre*, 1906; H. Schenker, *Neue mus. Theorien und Phantasien, I. Harmonielehre*, 1906; H. von Helmholtz, *Die Lehre von den Tonempfindungen als physiol. Grundlage für die Theorie der Musik*, 1913^a; E. Kurth, *Die Voraussetzungen der theoretischen Harmonik*, 1913; J. Hauer, *Über die Klangfarbe*, 1920; A. Schönberg, *Harmonielehre*, 1922^b; H. Eimert, *Atonale Musiklehre*, 1924; R. Malipiero, *Le definizioni della teoria mus.*, 1929; M. L. Ahmad, *The Mystery of Sound and Number*, 1930; J. Yasser, *Theory of Evolving Tonality*, 1932; P. Hindemith, *Unterweisung im Tonsatz*, 1937; W. Piston, *Harmony*, 1944; J. Handschin, *Der Toncharakter*, 1948.

י. ט.

הֶרְמוֹפּוֹלִיִּס [הגדולה] (היום: אל-אשמוני, الاشمونين, שם

שמוצאו מן המצרית העתיקה ח' מנו = שמונה; בתעתיק אשורי: ח'מונ], דרך הקופטית שמון [חמוון], עיר במצרים התיכונה, כ-300 ק"מ מדרום לקאהיר, בחצי הדרך בין היאור והתעלה המערבית, הקרויה בְּתַר יוסף. הר' נוסדה בצומת של דרכים, האחת דרך-שתי, היורדת מדרומה של

אותה בזרים. הריסת ההר' באתונה בזמן המלחמה הפלוי-פונטית — הריסה, שבה היה מעורב גם אלקיביאדס (415 לפסה"נ) — גרמה לסערת-רוחות חזקה בעם.

P-W, RE, s. v. Herme: R. Lullies, Die Typen der griechischen Herme, 1931.

ש. ע.

הֶרְמֵסִיּוֹם, ע"ע הֶרְמֵס טְרִיִּסְמֵנִיקְסֶאֶזֶם.

הֶרְמֵסִיאָס (Ἑρμείας), מושלה של אֶטרְנוֹס במערבה של אסיה הקטנה באמצע המאה ה-4 לפסה"נ. בנעוריו למד הר' באקאדמיה של אפלאטון באתונה, וכמה מתלמידיו של אפלאטון ישבו או ביקרו בהצרו. באפיטרופסותו של הר' יסדו אראסטוס וקוריקסוס. תלמידיו של אפלאטון, אספולה פילוסופית בעיר אֶסוֹס, שהיתה כפופה לשלטונו של הר', בהשפעתם ביקש הר' להנהיג במדינתו משטר ברוחו של אפלאטון. אחר מותו של אפלאטון (347/6 לפסה"נ) בא גם אריסטו לחצרו של הר' וישב בה כמה שנים. אריסטו אף נשא את בת-אחיו של הר', וכנראה נעשה ראש-האסכולה באֶסוֹס. כן שימש אריסטו שליחו של הר' לפיליפוס (ע"ע). מלך מוקדון. גם פֶּסְנוֹקְרַאטֶס, קאליסֶתֶנְס ואף תאופמפוס ביקרו ושהו זמן-מה באֶסוֹס.

בדומה לפחות הפרטיים באסיה הקטנה, ניצל הר' את המהומות שפרצו באימפריה הפרסית לשם הבטחת עמדה עצמאית למדינתו. הוא בנה צי. הקים צבא, וע"י הנהלה כלכלית נבונה הצליח לבסס את עצמאותה של מדינתו. אחר הניצחון של ארתחשטא III אוֹכּוֹס על המתקוממים במצרים, מינה המלך הפרסי את מנטור, המנהיג של השכירים היווניים, לפחה של חוף-הים באסיה הקטנה. מנטור התחיל מיד במי-גורם של הפחות המורדים והשליטים העצמאים באסיה הקטנה. מטרת פעולתו של מנטור נגד הר' היתה, כנראה, לנתק את הקשר בין שליט זה לבין פיליפוס, מלך מוקדון. בידו של מנטור עלה לקחת את הר' בשבי ולהשתלט על תחום שלטונו. הר' נשלח לפרס ושם הוציאוהו להורג — לפי דבריו של קליסֶתֶנְס, לאחר שסירב לגלות את תכניותיו של פיליפוס.

W. Jaeger, Aristoteles, Grundlegung einer Geschichte seiner Entwicklung, 1923, 113-120.

הֶרְמֵסִיּוֹנִי (Ἑρμῶν), דמות נשית במיתולוגיה היוונית. יתכן, שהר' היתה אֶלֶה, שכן שמה שימש בתקופה מאוחרת תואר לאלות דֶּמֶטר ופֶּרְסֶפּוֹנִי; אך לפי המסורת האפית, שהונחה ביסודה של הטראגדיה „אנדרומאכִי" לאורי-פידס (ע"ע), היתה הר' בתם של הֶלֶנִי ומְנֵלָאוֹס, שנישאה לנאוֹ-פֶטְלוֹמוֹס, בנו של אֶכִילֵאוֹס. כשנאופטולמוס ביקר בדלפוי כדי לשאול את האוראקולום לסיבת עקרותה של הר', נהרג ע"י אוֹרְסֶטֶס, שחטף את הר' ונשא אותה לאשה. מנישואים אלה נולד טיסאמנוס, שהגן על הפּוֹלֹפּוֹנֶסוֹס בזמן פלישתם של הֶרְקֵלִידִים (ע"ע).

לפי מסורת אחרת, היתה הר' אשתו של אוֹרְסֶטֶס קודם שנישאה לנאופטולמוס והראשון הרג את האחרון מתוך שאיפת-נקם. הר' שימשה נושא לטראגדיות של סופוקלס (ע"ע), לייוס אנדרוניקוס (ע"ע) ופֶּקּוֹבִיוֹס (ע"ע).

הֶרְמֵסִיּוֹס (קרי: אֶרְמִיט), שֶרְל — Charles Hermite — (1822, דיֶיאָז [Dieuze] — 1901, פאריס), מתמאי-טיקן צרפתי. הר' נתחנך באותו ביי"ט, שבו נתייטר גֵלוֹזֶה

צבא סיראקוסי על חילה-משלוח האתונאי (ב413 לפסה"נ). הוא תבע את המשכת המלחמה גם מחוץ לסיקיליה, והועמד בראש שייטת סיראקוסינית. שהשתתפה ב412-410 לפסה"נ בפעולות-המלחמה של ספארטה נגד אתונה, באגן המזרחי של הים האגיא. ב410 לפסה"נ נטלה הממשלה הדמוקרטית-הקיצונית, שנתבססה בסיראקוסי, את הפיקוד מהר', ואף אסרה עליו את השיבה לעיר-מולדתו. זמן-מה שהה הר' בחצרו של האחשדרפן הפרסי פֶרְנַבְסוֹס, ובעזרתו של זה האחרון חזר לסיקיליה ב408 לפסה"נ. כאן הקימו הר' ואנשיו בסיס לעצמם בסֶלִינוֹס החרבה, וממנו ערכו פשיטות על איזורים, שהיו נתונים לשלטונה של קרת-חדשת. ב407 ניסה הר' לחזור בכוח-הזרוע לעיר-מולדתו ונהרג בהתנגשות עם מגיניה-העיר.

הר' נזכר ב„טימאיוס" לאפלטון כאחד מן המדינאים, היכולים לשמש מורים לתורת-המדינה המתוקנת. על שמו ביקש אפלטון לקרוא את הספר האחרון בטרילוגיה: טימאיוס-קריטיאס-הרמוקראטס. שחיבורה לא הושלם.

Thucydides, Historia, IV, 58 sqq.; VI-VII; VIII, 26, 1, 29, 2, 45, 3, 85, 2; Xenophon, Historia Graeca, I, 1, 27 sqq.; Diodorus Siculus, Bibliotheca Historica, XIII, 4, 11, 18, 19, 34, 39, 75.

הֶרְמֵמוֹת (Ἑρμαῖ), בתקופה העתיקה, בעולם היווני וההל-ניסטי — בסיטיאבן, שעליהם הוקם פסל בדמות ראשו של הרמס (ע"ע). ההר' הוקמו בצמתי-דרכים לכבודו של הרמס, האל השומר על הדרכים ועל ההולכים בהן;

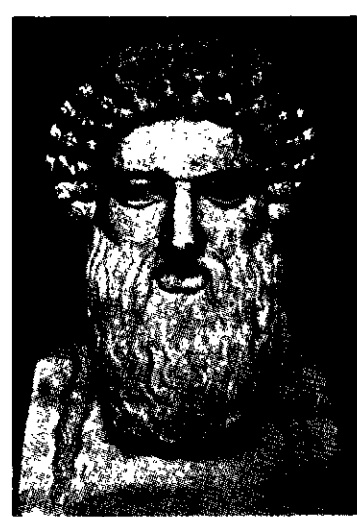

הֶרְמֵס בדמותו של האל הרמס. וילָה אֶרְוִי אֶנְה, טִיוֹנִי (מתוך ספרו של א. ואלדְהאָוֶר [Waldhauer], Die antiken Skulpturen der Ermitage)

כמו-כן שימשו ההר' מצבות ומקומות-פול-חן למתים, וגם צייני-גבול בין השדות ואף ציוני מקומות וגבולות בתוך הערים. נת-פשט גם המנהג של הצבת הר' בפתחי-הבתים.

במרוצת-הזמן נת-קבל השימוש בהר' לכבוד אלים שונים וגם לזכר מתים. ההר-מה כללה את ראש המת וכתובת לכבודו. ברחובות אתונה הציב היפארכוס, בנו של פייסיסטראטוס, הר', ששימשו כציוני-דרך בעיר ושעליהן היו

חרותים דברי-חכמה ומשלים. בתקופה ההלניסטית הוסיפו להֶרְמֵה ידיים, ששימשו סימני-דרך. לאחר מכן התחילו מציבים גם שני ראשי-אלים, ואף שלושה או ארבעה, בצדיה השונים של ההֶרְמֵה, וכן היו מקימים עליה פסלים כפולים של ראשי משוררים, כגון הומרוס וארכילוכוס, אריסטופאנס ומנאנדרוס, של היסטוריונים, כגון הרודוטוס ותוקידידס, וכן גם של אנשי-רוח אחרים. ההר' הפכו בהדרגה לפסלי ראש-וחזה.

בתקופה העתיקה היה ידוע גם פולחן ההר'. על-יד ההֶרְמֵה היו מניחים פירות ועוגות-פולחן שונות; כמו-כן היו מקשטים

„הולדת אתני“ (Ἀθηναῖος γοῦαι) היתה, כנראה, כורלסקה על נושא מיתולוגי.

T. Kock, in A. Meineke, *Fragmenta Comicoorum Graecorum*, I, 1839-57; J. Demiańczuk, *Supplementum Comicum*, 1912; J. M. Edmonds, *The Fragments of Attic Comedy*, I, 1957, 285-310.

הֶרְמִיפּוֹס (Ἑρμῖππος) מסמירנה, היסטוריון וביוגראף יווני. שחי במחצה השנייה של המאה ה-3 לפסה"נ; היה תלמידו של קלימכוס (ע"ע) באלכסנדריה.

הר' כתב חיבור גדול בשם „חייהם של אישים, שהצטיינו [בפעולותיהם] בתחומי התרבות“ (βίοι τῶν ἐν παιδείᾳ διαλαμπάντων) — קובץ ביוגרפיות של מחוקקים, חכמים ופילוסופים, נואמים ומשוררים. מן הקטעים שנשמרו לנו למדמים, שהספר כלל בין השאר ביוגרפיות של שבעת חכמי יוון (ע"ע); של פיתגורס (ע"ע), אריסטוטלס (ע"ע), כריסיפוס (ע"ע) ותאופרסטוס (ע"ע); של תוקידידס (ע"ע), גורגיאס (ע"ע), איסוקרטס (ע"ע), איסיאוס (ע"ע), דמוסטנס (ע"ע), היפרידס (ע"ע), וכן של היפונכס (ע"ע) ואוריפידס (ע"ע). לאחר שתיאר את תולדותיהם של כמה מן האישים, פירט, כנראה, הר' גם את שמות יצירותיהם. מסתבר, שהר' חיבר גם ספר על ה„מגים“ וספר על זרתוסטרה.

לרשותו של הר' עמדה הספרייה הגדולה של אלכסנדריה, וכן השתמש בוודאי במחקריו הספרותיים של קלימכוס. אך תכליתו העיקרית של הר' לא היתה מחקר היסטורי מדויק. הר' הוא נציגה הנאמן של האסכולה האלכסנדרונית, שהציגה טינה בעיקר באיסוף ידיעות ופרטים מעוררי-התפעלות. מכאן הסיפורים המשונים שהוא מביא ביחס לאופן מיתתם של האישים, שאת קורותיהם סיפר, הר' לא ברר ולא בחן את מקורותיו: לפעמים השתמש בידעות, ששאב מן הקור מדיה, ולעיתים הוסיף פרטים, שיסודם בפרושים מרחיקי לכת ובלתי-מבוססים לכתביהם של האישים המתוארים. בביוגרפיה של פיתאגוראס, שיש בה הרבה מן הפארודיה והסאטירה, טען הר', שפיתאגוראס סיגל לעצמו את השם קפוחיה של היהדות (— Josephus, *Con. Apion.*, I, 22, 163-165). — למרות המגרעות שבו שימש הר' מקור חשוב לביו-גראפים היווניים שקמו אחריו, בעיקר לדיוגנס לארטיוס ולפלוטרכוס (ע"ע).

להר' מייחסים גם שיר אפי בשם „תופעות“ (Φαινόμενα), שהושפע מיצירתו של ארטוס (ע"ע).

C. Müller, *Fragmenta Historicorum Graecorum*, 1841-70, III, 35-54; P-W, *RE*, VIII, 1, 845-852; F. Leo, *Die griechisch-römische Biographie*, 1901; D. R. Stuart, *Epochs of Greek and Roman Biography*, 1928.

ש. פר.

הֶרְמַן הֶרְמַן (Hermann), רוזן (Landgraf) של הורניגיה בין 1190 ו-1217. בסיכסוכים בין הולפים והשטאופים (ע"ע גרמניה, עמ' 425/6) צידד פעם באלה ופעם באלה. קיבל משתי המפלגות מתנות ניכרות ובדרך זו התעשר. הר' בנה אז את ארמונו „ורטבורג“ על-יד אֵיזנֶבֶךְ (ע"ע) ואיכסן ואירח בו את המשוררים המפורסמים של זמנו. — ריכרד וגנר (ע"ע) תיאר את חיי חצרו של הר' באופרה „טנהויזר“.

הֶרְמַן, גְאֹרְג — Georg Hermann; פסודונים של גאורג הֶרְמַן בֹּרְכַרְט (Borchardt) — (1871), ברלין — (1943, אושוויץ), מספר ומבקר-אמנות יהודי גרמני. הר' היה

(ע"ע) 15 שנה לפניו; מוס-מלידה — הוא היה צולע — הוסיף מכשולים על דרך-חייו. כנאלואה היה גם הוא תלמיד גרוע, ששנא את הרטוריקה ואת המתמאטיקה הירודה של בית-הספר. אותו רישאר, שהציל בשעתו את גאלואה, עזר גם להר' להתקבל לבית-הספר הפוליטכני, אך גם כאן לא הצליח הר' להחזיק מעמד אלא כשנה. מגיל 19 ואילך הגיע הר', מתוך חקירה עצמאית, להשגים חשובים במתמאטיקה, וב-1842 כתב ליעקובי (ע"ע) על מחקריו בתחום תאורי-



שרל הרמיט

יית הפונקציות. אע"פ שכמה מגדולי המא-תמאטיקנים בדורו ה-פירו בכשרונו הגאומי של הר' ובגיל 33 כבר נבחר לחבר של האקא-דמיה למדעים. לא הגיע לעמדה החברתית והמדעית שהיה ראוי לה אלא בגיל 47. כשנתמנה ב-1869 פרופסור ב-École nor-male וב-1870 — ב-סורבונה. — הר' היה

בעל אופי עדין, נוח לבריות. מעולם לא שכח את מאבקו המר על השכלתו ואת העזרה והעידוד, שקיבל מרישאר ומיעקובי, והיה עוזר ומעודד מאתמאטיקנים צעירים מוכשרים, שפנו אליו.

הר' היה מחשובי החוקרים באנליזה המתמאטית (ע"ע אנליזה, עמ' 595/6) במאה ה-19. בעזרת פונקציות אליפטיות עלה בידו לפתור את המשוואה מן המעלה החמישית, וכן היה מיוצרי התאוריה של התכניות האלגבריות, התאוריה הארית-מסית בדבר התכניות הריפועיות והתאוריות בדבר הפונק-ציות האליפטיות והאבליות (ע"ע אַבֶּל, ג. ה.), הוכחת הטראנסצנדנטיות של המספר e שפירסם ב-1873, הדריכה את לינדמן (ע"ע) לקראת השג חייו.

M. Nöther, *Ch. H. (Math. Annalen)*, 55, 1901.

ג. ל.

הֶרְמִיפּוֹס (Ἑρμῖππος), משורר-קומדיות אתונאי במאה ה-5 לפסה"נ. מן הקומדיות שלו, שהרבה מהן נכתבו בימי המלחמה הפלופונסית, נשתיירו רק כמה קטעים, שהם בעלי אופי פוליטי מובהק. הר' זכה בנצחונו הראשון בדיוניסיה ב-435 לפסה"נ. בקומדיה „מוכרות הלחם“ (Ἀρτοποιίδες) התקיף בחריפות את המדינאי האתונאי היפרבולוס. ה„מזירות“ (Μοῖραι) הן התקפה על פריקלס (ע"ע) ומדיניותו. הר' אף הגיש תביעה משפטית נגד אֶספּאֶסִיָה, אשתו של פריקלס, ובמשפט זה הטיח דברים קשים כלפי פריקלס עצמו. הקומדיה „הסבלים“ (Φορομορφοί) הכילה רשימה משעשעת של סחורות-היבוא של אתונה בזמנו. אפיין הפוליטי של הקו-מדיות של הר' ניכר גם בהתקפותיו על מדינאים אתונאים כמו פִּיטַגּוֹרַס, קְלֶאוֹן, ועוד.

מתוך קטעים ושמות של כמה מן הקומדיות נראה, שהר' היה גם אמן הפארודיה והבורלסקה. הקומדיה „אגממנון“ היתה, כנראה, פארודיה על מחזהו של איסכילוס, והקומדיה

בפורצנלנד, החלק הדרומי-מזרחי של טרנסילוניה (ע"ע), וישיטו למלך עזרה בהדיפת ההתקפות של הקפנים (ע"ע). אך כשסירב אנדראס למסור למיסדר את הריבונות על פורצנלנד, עזב המיסדר ב-1225 את טראנסילוואניה. שנה לאחר מכן ביקש קונרד, דוכס מאוזוביה (פולניה הצפונית), את עזרתו של המיסדר במלחמה נגד הפרוסים — עובדי אלילים פראים, שהיו פולשים למאוזוביה — והבטיח למיסדר חבל-ארץ להתיישבות בסביבת העיר טורון, על-יד הוויסלה התחתית. אך הר' לא הסתפק בהבטחתו של הדוכס. קודם שהתחיל בפעולות צבאיות, הבטיח לעצמו את הסכמתו של פרידריך II, קיסר גרמניה, לריבונות הגמורה של המיסדר על השטח, שעתיד היה להיכבש. ריבונות זו הושגה ב-1226, וכך הונח היסוד לשלטון הגרמני בפרוסיה (ע"ע). ב-1230 נחתם הסכם בין הר' לבין קונרד הנוכח, שלפיו נמסרה לידי המיסדר הבעלות הגמורה על קולמלנד (ממזרח לטורון), ומחוז זה הפך מיד לבסיס המלחמתי של האבירים הגרמניים. כך התחיל הכיבוש של פרוסיה ושל איזורי החוף הבאלטי, שבהם הוקמה ע"י המיסדר מדינה חזקה ועצמאית.

ב-1228/29 ליווה הר' את הקיסר לא"י (במסע-הצלב החמישי), השתתף בהכתרתו של פרידריך II כמלך ירושלים (ע"ע גרמניה, עמ' 426) והקים את המבצר מונפורט (כ-20 ק"מ צפונית-מזרחית לעפו, ע"ע ארץ-ישראל, עמ' 460). הר' רכש לו גם את אמונם של האפיפיורים הונוריוס III (ע"ע) וגרגוריוס IX (ע"ע) ותייך בהצלחה בינם לבין הקיסר. בין השאר היה לו חלק חשוב בהשגת השלום בין גרגוריוס והקיסר בצ'פרנו (Ceprano), ביולי 1230.

E. Caspar, *H. v. S.*, 1924; H. Heimpel, *H. v. S.* (in *Die grossen Deutschen* [1955], I, 171-186).

א. מ. י.

הֶרְמַן מְרִיכְנָאוּ — Hermann von Reichenau; פונה גם הרמן ה"מכווץ" (Hermannus Contractus) על שום שהיה מופה-שיתוק — (1013-1054), כרוניסטן גרמני. כשהיה בן שבע הוכנס ע"י אביו, הרון וולפרד משוואביה, למנזר הבנדיקטינים של רייכנאו, הבנוי על האי רייכנאו שבאגם קונסטנץ. כאן ישב הר' עד שמת, וכאן חיבר את עבודתו העיקרית, *Chronicon ab urbe condita ad annum 1054* ("כרוניקה מייסוד העיר [רומי] עד שנת 1054"; הוצאה ביקרתית: G. H. Pertz, *Monumenta Germaniae Historica, Scriptores*, V, 67-133), המוסרת לפי מה שהיה מקובל בין הכרוניסטים של ימיו, את קורות-העולם משנת הולדתו של ישו עד שנת 1054, שנת מותו של הר'. חשיבותו של חיבור זה כלולה בעיקר בתיאור המאורעות המדיניים של הקיסרות הרומית הקדושה בין 1049 ל-1054 — תיאור שהר' שומר בו על שיווי-משקל; אין הוא מזדהה לא עם חסידי-האפיפיור ולא עם חצרי-הקיסר. תלמידו, הנויר ברתולדוס, השלים את הכרוניקה של הר' עד שנת 1074. הר' חיבר גם "מסכת על המוסיקה" (*De musica*; פורסם M. Gerbert, *Scriptores ecclesiastici de musica sacra potissimum*, II, 1784) — מטובי החיבורים על התאוריה המוסיקאלית שנכתבו ביה"ב, *De mensura Astrolabi* ("המדידה ע"י אצטרולב"), שלפיו אפשר לשער, שהיו לו ידיעות כלשהן בערבית. יש מייחסים להר' גם את החיבורים *Conflictus inter ovem et linum* ("ויכוח בין הכבש לבין הפשתה"; J. P. Migne, *Patrologia Latina*, כרך 143, עמ' 143).

מתחילה סוחר; אח"כ למד באוניברסיטה של ברלין ופעל כמבקר-אמנות. מספריו כמבקר — "וילהלם בוש" (1902); "מאפס ליברמן" (1904), וביחוד "סגנון הבידרמאיר באס-פקלריה של תקופתו" (*Das Biedermeier im Spiegel seiner Zeit*, 1913). הידוע שבחיבוריו הוא רומאן בעל שני חלקים על חייה של אשה יהודיה בברלין בתקופת הבידרמאיר; החלק הראשון נקרא בשם "יטכן גברט" (1906); גיתרגם לעברית, תש"א). והשני בשם "הנריאטה יעקובי" (1908). נוסף על ספרים אחרים מאותה תקופה כתב הר' גם רומאנים על החברה היהודית המודרנית בברלין. ב-1933 השתקע בהולאנד. כשנכ"כ בשה הולאנד ע"י הגרמנים במלחמת-העולם II, הוגלה הר' למחנה-הריכוז של אשוויץ, וכאן מצא את מותו. — הר' היה אחיו של האגיפטולוג לודוויג בורכארט (1863-1938), שניהל את ה"מכון הגרמני לקדמוניות מצרים" בקאהיר ופירסם כמה חיבורים על הארדיכולות וההיסטוריה של מצרים בימי-קדם (בכללם *Die Annalen und die zeitliche Festlegung des alten Reiches der ägyptischen Geschichte*, 1917). גרונמן, הקדמה לתרגום העברי של "יטכן גברט", תש"א; H. Kohn, in G. Krojanker, *Juden in der deutschen Literatur*, 1922.

הֶרְמַן גוֹטְפְרִיד — Gottfried Hermann — (1772-1848). חוקר גרמני של ספרות-יוון העתיקה. הר' שימש פרופסור ללשון היוונית וספרותה באוניברסיטה של לייפציג. בניגוד לאסכולה ההיסטורית-ארכאולוגית, שאביה וראשה היה אוגוסט בֶּק (ע"ע). ראה הר' את עיקרו של חקר הספרות היוונית בבירור המקורות הלשוניים והספרותיים של יציר-ידיה. מכאן תשומת-הלב המרובה, שייחד לבעיות של הרקדוק היווני. מטעם זה הירבה גם לעסוק בחקר המשקל של השירה היוונית, ולכך הקדיש כמה מחקרים, בכללם ספר בשם *Handbuch der Metrik* (1799). שנחשב לספר-יסוד במקצוע זה. הר' התקין גם מהדורה מדעית של משוררי הטראגדיה היוונית וכתב מחקרים חשובים בחקר ההימנונות ההומריים והסידודים.

החברה הפילולוגית, שיסד הר' בלייפציג, שימשה מרכז חשוב לחקר הלשון והספרות היוונית בגרמניה. תלמידיו הלכו בעקבותיו ואף הרחיבו את תחום-המחקר, שהיתווה בענפים שונים של ספרות-יוון. תלמידו, מוריץ האופט, המשיך בהכנת המהדורה של איסקילוס (ע"ע) ובחקר השירה הבד-קולית הלאטינית; מינקה הוציא מהדורה מתוקנת של אריסטופאנס ושל הפראגמנטים של משוררי הקומדיה היוונית; ל. פון שפנגל פירסם מהדורה מכתביהם של הנואמים הרטוריים היווניים; הרמן זאופה הוציא, ביחד עם יוהאן גאורג בֶּיטֶר, מהדורה של הנואמים האטיים, ותאודור בֶּרְק (Bergk) — של המשוררים הליריים היווניים; יוהנס קלאסן פירש את תוקידידס; הרמן בוניץ — את אריסטו ואפלטון; א. שפר — את דמוסטנס, ופ. פאסו (Passow), במילונו היווני. הניח יסוד ללפסיקוגרפיה המודרנית.

J. E. Sandys, *History of Classical Scholarship*, II, 1908.

הֶרְמַן מוֹלְצֶה — Hermann von Salza — (מת 1239, ברליטה), מדינאי גרמני. מוצאו של הר' היה, כנראה, מן האצולה הנמוכה בתורינגיה, אבל המקום והתאריך של הולדתו אינם ידועים בבירור. ב-1209 נבחר לראש מיסדר-האבירים הגרמני. ב-1211 נענה הר' לבקשתו של אנדראס II (ע"ע), מלך הונגאריה, שאנשי המיסדר יתיישבו

הנדודים — מוסד. שנשמר מתקופת ה"רקונקיסטה" ושימש מסגרת אירגונית לחלק מן האצולה. ע"י כך ניתן בהר' ביטוי לשיתוף-הפעולה בין מעמד-האזרחים העירוני ובין בית-המלוכה. ב1496 הגדירו מחדש פרנאנדו ואיזבל את סמכויותיהן ותפקידיהן של ההר' בחוק מיוחד, שפורסם בקורדובה. חוק זה, החוזר על התקנות של שנת 1476, היה מכוון לספרד כולה (בניגוד לקודם, שהיה מיועד לקאסטיליה בלבד). ואולם שנתיים לאחר מכן, ב1498, בוטלו סמכויות מסוימות של ההר', כגון גביית המס, ששימש להחזקתן, מן האזרחים, ותפקידן הוגבל לשמירת הביטחון בדרכים באזור העירוני, שאליו נשתייכו. ההר' הקדושה הוסיפה להתקיים, בעיקר בקאסטיליה, עד 1835. אך במרוצת-הזמן נשתנה צביונה מיסודו; היא הפכה לחברת-צדקה ולאירגון דתי. העוסק במצוותיה המעשיות של הכנסייה הקאטולית, בדומה לשאר אירגונים חולוניים, שהם מסונפים למיסדריה של כנסיח זו.

C. López Martínez, *La Santa Hermandad de los Reyes Católicos*, 1921; W. Brandis, *Die Santa Hermandad. Ein Kapitel spanischer Rechtsgeschichte (Archiv f. Kulturgeschichte, 41. Band [1959], 302-341)*.

י. ב. ס.

הַרְמָנוּטִיקָה (יוו' ἡ ἑρμηνευτική [τέχνη] מלאכת הפרשנות, בעיקר של כתבים, המיוסדת על גילויים של קשרי הכוונות והמשמעויות בטפסט או ביצירה אמנותית כלשהי. לשון אחרת — ההר' היא הבנה שיטתית. שליארמכר (ע"ע) מגדיר אותה כ"תורת-האמנות של ההבנה" (Kunstlehre des Verstehens), ולפיכך היא אמנות ומדע כאחד. לפי דילתי (ע"ע), היא הבנה של כל יצירה שהיא מתוך התעמקות בה והבנה של חיי-האדם בכללם בגילוייהם האובייקטיביים במציאות ההיסטורית.

ההר', שמוצאה ביוון העתיקה, התחילה בפירושי כתביהם של משוררים קדומים, ביחד של הומרוס, ולאחר מכן נקבעו מטרותיה ומונחיה על יסוד ה"רטוריקה" וה"פואטיקה" של אריסטו. לשיגשוגה הגיעה ההר' היוונית בתקופה ההלניסטית. אך בעיצומה של אותה תקופה כבר התחילו משמשים לה נושא עיקרי ספרייהמקרא, ואח"כ גם ספרי הברית החדשה (פילון; כתביהם של אבות-הכנסייה). תרמה לכך במידה מרובה השפעתן של הפרשנות היהודית, מצד אחד, ושל התורות הפאוליניות, מצד שני. בעת החדשה נעשתה ההר' לראשונה שיטה מדעית בתחום התאולוגיה הפרוטסטנטית (החשוב שבכתבים השיטתיים מסוג זה הוא ה"מפתח" של פלאציוס, 1567). להתפתחותה של ההר' כמדע תרמו (א) ההר' מניזם (ע"ע) — שהיה לו עניין מרובה בפילולוגיה — על כל שלביו, מתחילת הרנסאנס עד ההומאניזם החולוני וההומאניזם הנוצרי של זמננו; (ב) תנועת-ההשכלה (ע"ע), ששיחררה את המחשבה מסמכותה של הכנסייה (שהועלתה לדרגת עקרון בקאטוליות), ובסופו של דבר — מזיקה עקרונית לכל תורה דתית שהיא; וביחד (ג) בדיקת הדברים והערכתם מנקודת-מבט היסטורית, שנעשו רווחות יותר ויותר מסוף המאה ה18 ואילך. מאותם ימי ה"הומאניזם החדש" הוסיפה ההר' להתפתח כמדע לא רק בתאולוגיה, אלא — באותה מידה עצמה — אף בפילולוגיה ובבלשנות, בהיסטוריוגרפיה (ובעיקר בחקר תולדות הרזח והתרבות ובביזוגרפיה), וכן במשפט, בספרות, באמנות, במיסיקה ובכל מדעי-הרוח בכללם, לרבות הפילוסופיה. לשיאה של התפתחות זו הגיעה השיטה ההרמנוטית בכתביהם של ו. פון

De octo vitiis principalibus (על שמונת החטאים העיקריים"; Dümmler, *Zeitschrift für deutsches Altertum*, XIII [1867], 385-434). — על פרי עטו של הר' נמנים גם מספר פיוטים פניסטיים, שהם מן הידועים ביותר בליטורגיה הנוצרית ונהוגים עד היום בטכסיה.

H. Hansjakob, *H. der Lahme*, 1875; J. R. Dieterich, *Die Geschichtsschreibung der Abtei Reichenau*, 1926; A. Herkomer, *H. der Lahme*, 1947; A. Porthast, *Bibliotheca historica medii aevii*, I, 1954³, 735.

י. ב. ס.

הַרְמָנוּטִיקָה [אַרְמָנוּד] (בספר' Hermandad = ברית-אחים; מן הלטינית germanitas = קרבת-אחים, אחיה; גם Santa Hermandad = ההר' הקדושה), כינוי לאגודות עירוניות מוזייניות, שקמו בספרד של יח"ב (מסוף המאה ה12 ואילך) כדי להבטיח את הדרכים ואת סביבות-הערים מפני שודדי-דרכים או עוברי-חוק אחרים. הכינוי נבע בעיקר ממה שחבריהן של אגודות אלו כרתו ביניהם ברית לנהוג זה בזה כ"אחים". לפעמים השתתפו בהר' אחת קבוצות-אזרחים מערים אחדות; האגודה היתה בוחרת בוועד מנהל ומחלקת בין אנשיה את תפקידי-השמירה השונים.

ההר' לא קמו בכל ערי-ספרד ואף לא תמיד היה להן האופי של מליציה אזרחית מתנדבת, שחייבת לשמור על הסדר המקומי. פעמים הרבה שימשו כקיני-התמרדות של אזרחים נגד האצולה הפאודלית, ולעיתים תכופות יותר — כמכשיר בידי האצילים כדי להילחם זה בזה או בבית-המלוכה; מכאן העמדה השונה והמשתנית — מחויבות לשלילית ולהפך — שנקטו כלפיהן מלכי-ספרד.

הערים הראשונות בספרד, שהקימו הר', היו הערים הקאסטיליניות טולדו וטלורה (בימיו של אלפונסו VIII, ע"ע) וויליה ראל (אח"כ: סידאד ראל) — במחצה השניה של המאה ה13. בקאסטיליה קיבלו ההר' חוקה מוגדרת ב1295: ניתנו להן אז זכויות ומעמד מיוחד בתוך מערכת החברה הפאודלית. ב1325 פוזרו ע"י הקורטס, כי בעמידתן העצמאית עוררו את פחדם ואת רגזם של יועצי אלפונסו XI. אנריקה II חזר ואירגן אותן: קיווה להסתייע בהן במלחמתו ביריבו, פדרו האכזר (ע"ע), ובמאבקו עם האצולה הטאסטילינית. ב1447 קיבלו ההר' תוקף מחדש, אך לאחר זמן קצר פוזרו שנית. במלכות-אראגון זכו לפירסום ההר' של סאראגוסה, אואסקה וחאקה (Jaca); הר' נתארגנו אף במחוזות הבאסקיים (מ1344 ואילך). כשאחדו מלכויות קאסטיליה ואראגון ע"י פרנאנדו ואיזבל, החליטו המלכים, ששאפו לריכוז-השלטון, לחדש את ההר' ולאחדן לאירגון ממלכתי חזק (ועל החלטה זו הודיעו בקורטס של מדריגל, 1476). כדי להבחין בין ההר' הראשונות ובין האירגון המחודש, נהוגים לכנות את זה האחרון בשם ההר' החדשה (Nueva Hermandad). אירגון זה נתפרסם עד מהרה באכזריותו: היה לו חלק גדול בפעולותיה של האינקוויזיציה, אע"פ שבעיקרו היה מכוון נגד האצולה. ההר' החדשה היתה בחלקה בית-דין ובחלקה אירגון צבאי-משטרה. הערים, הכפרים ואף המחוזות נקבעו כאיזורים של הר', שקיבלו עליהן את שמירת הסדר בשביל בית-המלוכה בתחום, שהיה נתון למרותן. ע"י כך היה תמיד ברשותה של המלכות צבא, שאפשר היה לקרוא אל הדגל במהירות ובקלות. באמצעות ההר' הטיל פרנאנדו את מרותו על האצילים, הרס את מבצריהם וחיסל את קבוצות השחדים והחיילים



פראנקסיטלס: הרמס עם ריוניסוס התינוק. אולימפיה

הוא הביא את פריאמוס אל אכילוס כדי שיפדה מידיו של זה האחרון את גוייתו של הקטור; הביא את שלוש האלות: הרה, אפרודיטי ואתני אל פאריס לתחרות-היופי; הציל מן האש את דיוניסוס מיד אחר לידתו של זה האחרון, והביאו אל אתמס (ע"ע) בפקודת זוס. הר' בא אחר המבול אל דוקאליון — האדם היחיד, שניצל מן המבול — לשאול אותו למבוקשו. מהר' קיבל אמפיון את הלירה שלו. הרקלס — את חרבו, פרוסוס — את כובעו. פעמיים הציל הר' את אודיסוס: פעם כשהביא לנימפה קאליפסו את פקודת-האלים, שבה נצטוותה לשחרר את הגיבור ולסייע לו בבניין רפסודה. שתביא אותו לאיתקה, ופעם אחרת אצל קירקי (ע"ע). כשמסר לו את הצמח, ששמר עליו מפני כישופיה של קירקי שהפכו את חבריו של אודיסוס לחוזרים (ע"ע אודיסוס). הר' גם הגן על הרקלס בשאול כשהאחרון נלחם במדוזה; וכשביקש לו הראקלס אדון, שהוא הראקלס, יוכל לשמשו כעבד כדי שיטהר את עצמו מרצח איפיתוס, סייע לו הר' גם בזה. הרפתקתו הידועה ביותר של הר' היתה הריגתו של ארגוס, שהופקד ע"י הרה לשמור על איז שהפכה לפרה (ע"ע הרה). במעשה זה מסבירים את כינויו של הר': ארגאיפונטס (הורג ארגוס). הר' היה לא רק שליחו של זוס אלא גם נהג במרכבתו ושימש שר-המשקים שלו. זוס מעביר ע"י הר' גם את החלומות אל בני-האדם או מסירים מעליהם. תפקיד חשוב ממלא הר' כמלווה נשמותיהם של המתים לשאול (ψυχαγωγός - μῆτις).

הר' הוא גם האל של המזל הטוב; וכשם שזונים הם צרכיהם של הבריות ועסקיהם, כך שונים הם עסקיו של הר'. כיליד ארקדיה, לפי המסורת, היה הר' קשור בחיי הרועים.

הומבולט (ע"ע) ופ. שליארמכר. הפילולוג א. ב.ק (A. Boeckh) כתב חיבור שיטתי על ההר', וההיסטוריון י. ג. דרויזן (ע"ע) — על "ההבנה מתוך חקירה". ביסוס פילוסופי חדש ניתן לה, להר', ע"י ו. דילתי. בשנות 20 של המאה הנכחית כבר היו תלמידיו של א. הוסרל (ע"ע, עמ' 897), ואף הוא עצמו, עסוקים בשילובן של בעיות ההר' ושיטותיה בפילון-סופיה הפנומנולוגית; מ. הידגר (ע"ע) פיתח בספרו "הוויה וזמן" (סעיף 7c) שיטה, שבה נתאחדו הר' ופנומנולוגיה. בתאולוגיה הפרוטסטנטית פותחה שיטה חדשה של הבנה היסטורית ע"י ר. בולטמן (ע"ע) יחד עם מ. דיבליוס (ע"ע), ואח"כ איחד בולטמן, על יסוד זה ובהשפעתם של שליאר-מאכר, דילתי והידגר, כמעט את כל זרמי ההר', שמצא במדע הרמנוטי של פרשנות הברית החדשה. וע"ע מקרא: פרשנות.

G. Simmel, *Vom Wesen des histor. Verstehens*, 1918; הפרקים 20) W. Dilthey, *Gesammelte Schriften*, V, 1924 (id., *Ges. Schriften*, VII, 1927); (ההר' והמבוא של ג. מיש J. Wach, *Das Verstehen, Grundzüge einer Gesch. der hermeneut. Theorie im 19. Jahrh.*, I-III, 1926-33; G. Ebeling, H. (in *Die Relig. in Gesch. u. Gegenw.*, III, 242-262), 1959 (כולל ביבליוגרפיה מפורטת) J. F. Suter, *Philos. et histoire chez W. Dilthey*, 1960; G. Funke, *Krise der H.?* (in *Zeitschr. f. Relig.- und Geistesgesch.*, XIII, 1-24), 1961.

א. ע. ש.

הרמנוטיקה, ע"ע סיביו.

הרמס (Ἑρμης), אל יווני, בנם של זוס (ע"ע) ומיה (ע"ע). הר' נולד, לפי ההימנון ההומרי להרמס, על הר

קילני בארקאדיה הצפונית ביום ד' בשבוע. משום כך היו היום הרביעי בחודש והמספר ארבעה קודש להר'. כבר ביום-הולדתו הוכיח הר' את ערמתו וזריזותו כגנב. בו ביום התחמק מעריסתו והלך לתסאליה, במקום שאפולון אחיו היה רועה את צאנו של אדמטוס (ע"ע). הר' גנב חלק מעדרו, הביא אותו לפילוס והחביאו במערה. רק רועה-צאן זקן אחד בשם באטוס ראה את הר' בשעת ביצוע הגנבה, אך הר' שיחד אותו, והזקן הבטיחו, שישמור את הדבר בסוד. בפילוס הקריב הר' שתי בהמות, שביתר אותן לשנים-עשר נתחים (לשנים-עשר האלים); את שאר הבהמות הסתיר וחזר למערה של קילני. בפתח-המערה מצא הר' צב. הוא הוציא אותו מתוך השריון, מתח על השריון את מעי הבהמה שהקריב וכך המציא את הלירה. בינתיים חיפש אפולון את הבהמות הגנובות והגיע עד פילוס; כאן נודע לו מפיו של באטוס מי היה הגנב. תחילה פנה אפולון אל מאיה והתלונן לפניה. אך כשהראתה לו מאיה את התינוק בחיתוליו ואמרה, שההאשמה היא חסרת-שחר, פנה אפולון אל זוס, שציוה להשיב את הגנבה. כשבא אפולון אל המערה ושמע את צלילי-הלירה, מצא הכלי חן בעיניו ונתן את הבהמות תמורתו. אח"כ המציא הר' את החליל. אפולון ביקש להשיג גם כלי זה והציע להר' את מקל-הרועים שלו, שהיה עשוי זהב. הר' הסכים לחליפים אלה בתנאי שאפולון ילמד אותו את אומנות-הנבואה. כך קיבל הר' את מקלו של אפולון, שנעשה מאז סמלו של הר', ועם זה נעשה אל-הנבואה. השגים אלה חיפבו את הר' על זוס, שעשה את בנו המוצלח לשליחו ולשליחם של אלי-שאול. הר' ופרספונג' משום כך היה הר' גם האל של אמנות-הדיבור, שהר' תכונה זו היא צורך לשליח, שעליו להשיג את חפצו, וכן הוא סמל הפקחות והזריזות והכושר לנהל משא-ומתן. שליחויות הרבה ביצע הר' בשם האלים.

הבעיה, שעתידה היתה ליעשות בעיית-היסוד של הכנסיה: כלום הכנסיה היא חברה של קדושים או חברה, שמקפת את כל הנספחים על הנצרות.

הטקסט של „הרועה“, בצירוף תרגום אנגלי, הוצא ע"י Loeb Classical) Apostolic Fathers, II, 1912 K. Lake (Library

J. A. Robinson, *Barnabas, Hermas and the Didaché*, 1920.

הֶרְמֵס, נְאֻרְגֶּה — Georg Hermes — (1775—1831), תאולוג גרמני קאתולי. למד במינסטר וב1799 הוסמך ככומר. ב1805 פירסם „מחקרים על האמת הפנימית שבנצרות“ (Untersuchungen über die innere Wahrheit des Christentums) — חיבור, שבו ניסה להשלים בין התבונה וההתגלות ושהעמיד את מחברו בשורה הראשונה של התאולוגים הקאתוליים בגרמניה. הר' נתמנה פרופסור לדוגמאטיקה במינסטר (1807) ואח"כ בבון (1820). ב1819—1829 יצא חיבורו העיקרי: *Einleitung in die christkatholische Theologie* (מבוא לתאולוגיה הנוצרית-קאתולית), הכולל שני חלקים; החלק הראשון נקרא Philosophische Einleitung („מבוא פילוסופי“) והשני, שלא נסתיים, Positive Einleitung („מבוא חיובי“). הר' הושפע מרעיונותיו של קאנט ונלחם על זכותה של התבונה. לדעתו, אין ההתגלות והתבונה מתנגדות זו לזו כלל וכלל, אין שום סתירה בין הדוגמאטיקה הדתית לבין עקרונות המחשבה הרציונאלית. ולא עוד אלא שהיחס בין ההתגלות והתבונה הוא יחס של ביסוס והשלמה הדדיים. הודות לתקיפותיו ולחריפותו, וכן הודות לתמיכה שתמך בו שפיגל, ההגמון של קלן, נתפשטו דעותיו בין אנשי הכמירה הקאתולית ונתקבלו בפאקולטות תאולוגיות מרובות בגרמניה. אחר מותו גברה ההתנגדות לתורתו, שנודעה בינתיים בשם הרמסניזם, והמחלוקת הובאה להכרעתו של האפיפיור גרגוריוס XVI, שגינה ב1835 את דעותיו של הר'. גיבוי הרמסניזם אושר שנית ע"י האפיפיור פיוס IX ב1847. החלטה סופית נגד הרמסניזם, שקרנו כבר ירדה בינתיים, נתקבלה בוועידת-הוואטיקאן ב1871.

הֶרְמֵס טְרִיִּסְמֵגִיסְטוֹס (*Ἑρμῆς τρισμέγιστος*) Hermes Trismegistos = הרמס המשולש בגדולה), כינוי יווני של האל המצרי תחות (ע"ע), שהיה נחשב במצרים לממציאם של הכתב, המדעים והמגיה וזוהה עם האל היווני הרמס (ע"ע). על זיהוי זה רומז, כנראה, הרודוטוס (ע"ע), ואנו מוצאים אותו במפורש בסוף המאה ה4 לפסה"ג אצל אריסטו וסוקרטס מטרנט. בימי שלטונם של התלמיים במצרים נודעה לניהוי זה חשיבות מסויימת במסגרת המדיניות הדתית של מלכים אלה, ששאפו למיזוגם של הפולחנים המצריים והיווניים.

בהשפעתו של זיהוי זה — ואפשר, בהשפעת העובדה, שכתבים מצריים מסויימים יוחסו לתחות — נוצרה במצרים ספרות יוונית ענפה, שיוחסה להר' ט' כתבים אלה דנו בחלקם באסטרולוגיה (מהם — מזמן ניכר קודם הספירה הנוצרית) ובחלקם במגיה ובאלכימיה. בצידם נוצרה גם ספרות פילוסופית או תאוסופית, שיוחסה גם היא להרמס או תוארה כקשורה בו מבחינה כלשהי. חלק ניכר מן הכתבים, השייכים לסוג האחרון, כלול בקובץ הידוע בשם *Corpus Hermeticum*. קובץ זה כולל, לפי הספירה המסורתית, 18 כתבים. מכל מקום אין מכלילים בהוצאות החדשות שלו את הכתב החמישי-עשר, שלא היה שייך, לדעת החוקרים, לקובץ המקורי.

הואיל וארקאדיה היתה ארץ הרועים והבקר (מכאן דמותו כאמנות *Ἑρμῆς κριοφόρος*, שתואר ע"י הפסל קלאמיס בצורת איש נושא כבש על שכמו). הר' היה אֵלם של הרועים ועוזרם. כל הצלחה בגידול-בהמות נוקפה לזכותו. כן נחשב הר' לרעם ועוזרם הטוב של העוסקים במסחר. היוונים דיברו על „הר' אל השוק“ (*Ἑ. ἀγοραῖος*), „הר' החנוני“ (*Ἑ. παλι-* γκατάηλος „הר' המרויח“ (*Ἑ. κερδοφῶς*), המציאות יוחסו לחסדו של הר' (*Ἑ. εὐμεῖα δοσις*), ובכלל כל הצלחה בין בחומר ובין ברוח — הר' הוא שהביא אותה לבני-האדם. הוא שהמציא גם את הכתב, החשבון וחכמת התכונה (מכאן זיהוי של הר' עם תחות המצרי). כאלוהי הצלחה הר' הוא גם מגינם של הולכי דרכים (השווה הר' „המדריך“: *Ἑ. ἡγήτωρ* או *Ἑ. ἡγεμόνιος*). משום כך עמד פסלו על פרשות-דרכים. בצידו דרכים היו מקימים ערמות-אבנים לכבודו. האמנות היוונית הקלאסית תיארה את הר' כהלך צעיר ויפה חבוש פטאסוס. כלומר כובע רחב-שוליים, שאליו היו מחוברות כנפיים קצרות. כן החזיק הר' את מקל שלוחם של האלים. סימנו השלישי היו סנדלי-הזהב שלו. כנפיים היו מחוברות גם לקרסוליו. בימים קדומים היו מסמלים את הר' ע"י ערמה של אבנים או ע"י בוליי-עץ, שעליהם היתה מגולפת צורת פאלוס. מאוחר יותר היו מעמידים הרמות (ע"ע), כלומר בסיסים מרובעים ועליהם ראש האל. מפורסמות הן הרמות של אתונה. בוואזות ארכאיות מופיע הר' כבעל-זקן מכוער, ואילו אח"כ נהגו לתארו בדמות צעיר יפה-תואר. המפורסם ביותר בין תיאורי-הר' באמנות הוא פסלו של פרנסיטלס (ע"ע). „הר' עם דיוגיסוס התינוק“ (ר' תמונה).

מקורות:

Homer, *Odys.*, VIII, 335; XIV, 435; XXIV, I, 9; Hesiod, *Theog.*, 938; *Hymn. in Merc.*, I ss., 514, 572; Homer, *Ilias*, I, 333; IV, 193; XI, 684; XXIX, 182; Apollonius Rhodius, *Argonautica*, IV, 1137; Strabo, p. 816; Cicero, *De natura Deorum*, III, 22, 56.

ספרות:

Ch. Scherer, in Roscher, *Lexikon der griech. und röm. Mythologie*, I, 2, 2390 ff.; S. Eitrem, in P-W, *RE*, VIII, 764 ff.; K. Kerényi, *H. der Seelenführer*, 1942; M. P. Nilsson, *Geschichte der griech. Religion*, 1941-50.

א. ש.

הֶרְמֵס (*Ἑρμῆς*), סופר יווני נוצרי, שחי ברומי במאה ה2 לסה"נ; אחד מחמשת האבות האפוסטוליים. הר' ידוע בעיקר בזכות חיבורו „הרועה“ (*ποιμήν*), שנשתמר בחלקו גם בתרגומים ללאטינית, קופטית וחבשית. השם „הר' עה“ ניתן לספר משום שחלק מן החזיונות הנדונים בו נתגלה לו, למחבר, לפי דבריו, ע"י מלאך, שהכריז על עצמו, שהוא הרועה שנועד להדריכו. בספר שלושה חלקים: א) החד-יזנות ופירושיהם; ב) הדיברות; ג) המשלים. החזיונות מתגלים תחילה למחבר באמצעות אשה זקנה — כנראה גילגול ספרותי של הסיפילה — ואח"כ באמצעות המלאך-הרועה. מטרתם לתאר את מצבה של הכנסיה הנוצרית ולהצביע על הסכנות הצפויות לה. החזיונות הם ערב של תיאורים אֵלגוריים עם הוראות בענייני האמונה הנוצרית. ה„דיברות“ מכילים את התורה הנוצרית, וקיומם מבטיח את שגשוגה של הכנסיה. הדיברות מצוים על אמונה באל אחד, צניעות ואהבת-הזולת, סבלנות ואהבת האמת, יראת האל ומתן אמן במעשי, כיבוש-היצרים, המשלים מסייעים בהט-עמת עיקרם של החזיונות, שהוא — קריאה לתשובה. תקפה של התשובה מוגבל מבחינת הזמן, ובאופן ניצולו של זמן זה ע"י הנוצרים תלוי עתידה של הכנסיה. הר' גם מציג את

ה'ר' בספרות-ישראל. מגעים עם דעות הרמטיות ודאי כבר היו קיימים בישראל בסוף ימי הבית השני ובדורות שלאחר מכן. אך במפורש נזכר שמו של הר' רק בספרות-ישראל ביה"ב. לרמב"ם (מו"ג, ג', כ"ט) היה ידוע „ספר המיוחס להרמס“, שהוא מונה אותו בין ספרי עבודה זרה, שהפיצו אמונות תפלות בעולם. ר' יהודה הלוי (הפזורי, א' א') מונה את „כת הרמס“ יחד עם אסקלפיוס (= אסקל-ביוס), סוקראטס, אפלטון ואריסטו, ולפי הדברים שהוא שם בפי הפילוסוף, גם „כת הרמס“, בדומה לפילוסופיה של סוקראטס, אפלטון ואריסטו, מטוגלת להעלות את נפש-האדם ולעשותו „דבר אחד“ עם השכל הפועל. לדעת גולדציהר, ניכרות השפעות הרמטיות בספר „תורות הנפש“ (תרגום מערבית של י. ברוידה, פאריס, 1896) המיוחס לבחיי אבן פקודה. הזיהוי: הר' = חנוך, שאנו מוצאים בספרות-ישראל ביה"ב, שכיח בספרות הערבית ומקורו, אפשר, קדום. ר' יהודה מוסקאטו בפירושו לכוזרי (שם) מביא בעניין זה קטע מתוך „חשב האפוד“ לר' פרופיט דוראן: „הר' הוא חנוך הקדמון, אשר הניח תורות מתחלפות, כפי משפטי אלהי הארצות... והיה מפורסם שלמותו בימים ההם וביתוד בתכמת האלהות...“ „ספר הרמס“ העברי (כ"י פאריס) אסטרוולוגי הוא לפי תכנו, ופותח במלים: „זה המאמר תברו הרמס ראש החכמים“.

ש. קרויס, הגרין, ז' 29 ואילך; I. Goldziher, *Abh. Gött. Gesellsch.*, 1907; M. Steinschneider, *Hebr. Übersetz.*, 1893, 318.

י. ג.

הֶרְמֵסִיאָנְפֶס (Ἑρμῆσιανός) מקולופון, משורר אלפסני-דרוני, שחי במאה ה-3 לפסה"ג. הר' היה תלמידו וידידו של פילטס (ע"ע). ויחד עמו ועם משוררים אחרים עבר לאלכסנדריה ונמנה על המקורבים לחצרם של התלמיים. הר' חיבר שיר אפי בשם „פרסיקה“ (Persica) — שתכנו היה, כפי הנראה, סיפור על כורש, מלך פרס, ונאניס, בתו של קרסוס, מלך לידיה, אך ליצירתו העיקרית, שממנה נשתמרו קטעים ארוכים למדי, נחשב השיר האלגי „לאונטיון“, שנקרא על שם אהובתו. שיר זה כלל שלושה ספרים ונושאו — סיפורים על מקרי-אהבה, שנסתיימו באכזבה או באסון. קטע ארוך נשתמר מן הספר השלישי, שכלל סיפורי-אהבה מחייהם של משוררים מפורסמים מאורפוס עד פילטאס, וכן של פילוסופים כגון פיתאגוראס, סוקראטס, אריסטיפוס. שירת הר' אפיינית לאסכולה האלכסנדרינית המאוחרת. לשונו מהוקצעת, מיקצב-שיריו מדויק, ומחמת חזרתו על אותה צורת-הסיום של שני חלקי הפנטמטר, הוא מונוטוני במקצת. לפעמים עוסק המשורר בביאורי מלים נדירות ובהסברים אטימולוגיים, שקצתם מוטעים או מוזרים. — שרידי כתביו של הר' הוצאו ע"י E. Diehl ב *Anthologia Lyrica* Graeca, כרך II, 1925.

I. U. Powell, *Collectanea Alexandrina*, 1925; E. Rohde, *Der griechische Roman*, 1914².

הֶרְמֵסִיאָנְפֶס (Ἑρμῆσιανός), כינוי מקובל ביוונית המאוחרת ובלשונות המודרניות לגוף בעל אברי-מין זכריים ונקביים כאחד (ע"ע אנדרוגיניות). מקורו של הכינוי הר' הוא באגדה היוונית על הר', אל צעיר יפהפה, בנם של הרמס (ע"ע) ואפרודיטי (ע"ע). ששמותיהם מרומזים בשמו. בהר' התאבה הנימפה (ע"ע) של מעיין סאלמאקיס, הזורם עלי-יד העיר האליקארנאסוס באסיה הקטנה, ששאפה להתמזג עם אהובה לגוף אחד

אין אנו יודעים בבירור אימתי נתהווה הקובץ בצורתו הנכחית. נראה שסטוביוס (ע"ע), שחי בסוף המאה ה-5 לסה"ג ושבאנתולוגיות שלו מצויות הבאות הרבה מספרים הרמטיים, עדיין לא הכיר את הקובץ. לעומת זה היה הקובץ ידוע, כנראה, לסופר הביזנטי פטלוס (ע"ע), שחי במאה ה-11. לפיכך יש יסוד מסויים לסברה, שחובר בין סוף המאה ה-5 והמאה ה-11.

אחדים מן הכתבים שבקובץ הגידון מנוסחים בצורת הוראה, שניתנת ע"י הר' לכוונת טט — שם, שאינו אלא אחת מן הצורות של השם תחות. אך גם אסקלפיוס (ע"ע) מופיע בכתבים אלה בתפקידים שונים. הכתב הראשון בקובץ, שהוא גם החשוב ביותר, מביא את דבריו של השכל (νοῦς; הנקרא בכתב גם בשם פוימנדרס [Poimandres]), וזה גם שמו של הכתב הראשון), המכוונים למישהו, ששמו לא נזכר, ויתכן שאינו אלא הרמס עצמו. מן הכתבים ההרמטיים שמתוך קובץ יש לציין את הדיאלוג „אסקלפיוס“, שנשתמר בשלמו-תו רק בתרגום לאטיני (ממקורו היווני לא נשתמרו אלא קטעים) ושבעיקרו הוא הרצאה של הרמס לאסקלפיוס בנוכחותם של טט והמון. ספרות הרמטית עשירה — אסטרוולוגית, אלכימית ופילוסופית למחצה, מקורית ומתורגמת — היתה קיימת בערבית ונשתמרה בחלקה. כתבים מרובים נשתמרו בלאטינית.

התורה ההרמטית אינה שיטה פילוסופית מקורית ואחידה. היא משקפת רעיונות והלכירות, שהיו מקובלים בזמנים מסויימים בקרב המשכילים והמשכילים-למחצה במצרים. רעיונות והלכירות אלה כוללים: (1) תפיסה של אלהות, שהקוסי-מוט הוא מעשה-ידיה ושבו היא מתגלית — תפיסה זו מתחלפת לפעמים בהשקפה פאנתאיסטית, שלפיה האל הוא כלל כל המצויים; (2) תפיסה, שהאל הוא בלתי-נדוד ובלתי ניתן להשגה; (3) ראיית החטא הקדמון של הנפש או של האנתרופוס (האדם) הקדמון כתשוקה להתחבר עם הזומר או עם הטבע וציפיה להשתחרר מקשרים אלה; (4) אמונה בהארה מיסטית ובלידה שניה. מסתבר, שלא היה קיים פולחן הרמטי, לפעמים מגלים הכתבים יחס חיובי לפולחני הפסלים הקדושים, אך בדרך כלל מוטעמת חשיבותה של עבודת-האלהים הרוחנית. פה וזם יש, אפשר, להביא בחשבון השפעות יהודיות. יש קירבה מסויימת בין התורות ההרמטיות ובין מה שמקובל לקרוא בשם גנוסיס (ע"ע). אך נראה, שבתורות אלו הרגשת הרע הקיים בעולם היא פחות חריפה משהיא אצל הגנוסטיקנים. שתי ההוצאות החדשות ביותר של הכתבים ההרמטיים הפילוסופיים-התאוסופיים, המצויים ביוונית ובלאטינית, הן: W. Scott, *Hermetica* (4 vols.), 1924—1936; A. D. Nock — A. J. Festugière, *Hermès Trismégiste* (4 vols.), 1945—1954.

חיבור ערבי בשם כתאב מעאלה אל-נפס, ספר דברי כיבושים, שברוב כתיב הוא מיוחס להרמס אבל גם לאפלטון ולאריסטו ושהוא בעל תוכן פילוסופי-מוסרי פופולארי, זכה לשלוש הוצאות: H. L. Fleischer, *Hermes Trismegistes an die menschliche Seele*, 1870 (עם תרגום גרמני); O. Bardenhewer, *De castigatione animae libellum*, 1873; A. Badawi, *Neoplatonici apud Arabes*, 1955 (pp. 51—116, הערבי בלבד).

R. Reitzenstein, *Poimandres. Studien zur griechisch-ägyptischen und frühchristlichen Literatur*, 1904; W. Kroll, *Die Lehren des Hermes Trismegistos*, 1914; J. Ruska, *Tabula Smaragdina, ein Beitrag zur Geschichte der hermetischen Literatur*, 1926; A. J. Festugière, *La révélation d'Hermès Trismégiste*, I—IV, 1949—1954.

ש. פ.

בהודו המערבית הצרפתית"), 1890. בנסע ליאפאן, השתקע שם, נשא יאפאניה רמתייחס ורכש אזרחות יאפאנית. ביאפאן שימש כמורה, ולאחר מכן כפרופסור לספרות אנגלית. אחר מותו כונסו הרצאותיו (לפי הרשימות של תלמידיו) ונתפרסמו באה"ב ב 4 כרכים (1915—1917), שמכילים דברי ביקורת ספרותית: Interpretations of Literature, Appreciations of Poetry, Life and Literature («פירושי ספרות, הערכות של שירה, חיים וספרות»). אע"פ שהרן לא האמין בשום דת, התעניין בבודהיזם וחקר את האגדות והמנהגים של יאפאן המסורתית, שנתחבבו עליו ביותר. כמרכן כתב כמה ספרים ומסות על חייהם של היאפאנים ועל הספרות היאפאנית, וסיפורים קצרים, שמרובה בהם היסוד הדמיוני. הרן היה לוחם על תרבויות של מיעוטים. בין השאר התעניין בתלמוד, שאת סיפוריו עיבד ומסר בפרוזה אנגלית נאה, וכן כתב מסות, שבהן העלה על נס את הפולחן היהודי וכמה מגדולי האישים היהודיים. ב 1882 נתפרסם תרגומו לאנגלית של ה"סיפורים מן הגטו" (Geschichten aus dem Ghetto) מאת לאופולד קומפרט (ע"ע). ב 1884 בא במגע עם יהודים מתבוללים בניו-אורלינס, ונדדעזע כשנוכח שאינם מלאכים דוקה. הרן התחיל משמש אז פה לדעותיו האנטי-שמיות של אדואר דרימון (ע"ע), אך עד מהרה חזר להשקפתו הפילי-שמית המקורית; תקף את רדיפות היהודים ברוסיה ואת האנטישמיות, שנתגלתה בצרפת בפרשת-דרייפוס.

הרן היה אמן של התיאור ושל מסירת רשמי-המקום והאווירה בסגנון אימפרסיוניסטי. שיריו הנהדרים בפרוזה כתובים בלשון עדינה ובקצב רבגוני. מספריו המרובים ראויים לציון: Stray Leaves from Strange Literatures («עלים בודדים מספרויות זרות»), 1884; familiar Japan («הצעות לתוך יאפאן הבלתי-ידועה»), 1894; In Ghostly Japan, 1896, Kokoro («בעולם השדים והרוח של יאפאן»), 1899.

א. רגלסון, מלא הסלית עליה, תש"א, 55—69, E. Bisland, The Life and Letters of L. H., 1906; V. McWilliams, L. H., 1946.

א. א. מ.

הֶרְנֵה (Herne), עיר במדינת הרינוס הצפוני — וסטפליה שבגרמניה המערבית; כ 15 ק"מ ממערב לדורטמונד, על תעלת רינוס-אמס. מספר תושביה כ 116,000 (1958). כערים אחרות בתבל-היורד מתפרנסת הר' ממכרות הפחם השחור שבסביבותיה (כ 16,000 עובדים), וכן מתעשיות ברזל והלבשה. כ 40% מהר' נחרבו במלחמת-העולם II.

הֶרְנֵהוּטִים (Herrnhuter) כת נוצרית, שנולדה מתוך ניגוד לכנסיות הרומית וההוסיטית. נקראת על שם העיירה הֶרְנֵהוּט (Herrnhut) בחבל לאוויץ העילית שבסאפסוניה, שבה נוסדה הכת במחצה הראשונה של המאה ה 18. כת ההר' נסתעפה מן התנועה הדתית של «האחים הצ'כיים» (ע"ע); שרידי האחים הצ'כיים («הזרע הנסתר»), בראשותו של פריסטיאן דויד, עזבו מחמת רדיפות דתיות את מוראוויה מולדתם (בתחילת שנות ה 20 של המאה ה 18) ועברו לאחויות של הרפורמאטור הדתי הגרמני, הרון גי-קולאוס לדוויג צינצנדורף, בחבל לאוויץ העילית, וכאן יסדו ב 1722 את העיירה הרנהוט. ב 1727 איחד הרון את קהילת המהגרים הצ'כיים בהרנהוט, שברובם היו בעלי-מלאכה, עם הפרוטסטנטים המקומיים, והקים את הכת הדתית החדשה

וביקשה מן האלים, שיגשימו את שאיפתה, בקשתה נתמלאה, וכך נוצר יצור דו-מיני, אנדרוגינוס (ἀνδρόγυνος). נראה, שאגדה זו אינה אלא הסבר של מינהגים קדומים ביוון, הקשורים בחילופי בגדים של החתן והכלה בטכס-הנישואים ובייחוס תכונות-יופי נשיות לחתן בשיר-הנישואים. הפולחן של אלהות דו-מינית היה רווח במזרח, ובקפריסין נהוג היה הפולחן של אפרודיטוס, אלהות דו-מינית, שהתפתח מפולחן אפרודיטי.

באמנות היוונית, שחיבבה קווים רכים ומעוגלים, שימשה דמות הר' נושא ליצירותיהם של פסלים וציירים, וע"י כך נתאפשר עיצוב הארמוני של דמויות הגבר האשה ביצירה אחת. יצירות אלו נוצרו בעיקר בתקופה ההלניסטית, והן מתארות ע"פ עלם יפה בעל תזוה-אשה.

Ovidius, Metamorphoses, IV, 285—388; Strabo, Geographica, XIV, 656; P-W, RE, VIII, 714—721.

הֶרְן, אַרְנֹלְד — Arnold Heeren — (1760—1842), היסטוריון גרמני. הרן היה חסיד-ההשכלה והושפע ביחוד ע"י מונטסקיה (ע"ע) ואדם סמית (ע"ע). מ 1784 לימד באוניברסיטה של גטינגן פילוסופיה והיסטוריה. הרן היה מן הראשונים, שעמדו על חשיבות השפעתם של ההשגים הכלכליים והטכניים על מהלך-ההיסטוריה. חיבוריו העיקריים הם: Ideen über die Politik, den Verkehr und den Handel der vornehmsten Völker der alten Welt («מחשבות על מדיניותם, תחבורתם ומסחרם של העמים החשובים בימי-קדם», 3 כרכים, 1793—1812, 1824—1826, תרגום אנגלי: 1833); Handbuch der Geschichte der Staaten des Altertums («תולדות המדינות של ימי-קדם», 1799; תרגום אנגלי: 1840); Geschichte des europäischen Staatensystems und seiner Kolonien («תולדות המדינות האירופיות ומושבותיהן», 1809, 1830; תרגום אנגלי: 1834). I. Kahn, Der Historiker H., 1939.

הֶרְן, לַפְּקֵדִיו — Lafcadio Hearn — (1850, סנטה מאוריה [לוקדיה, האיים הווינייים] — 1904, טוקיו), סופר ועיתונאי אמריקני. הרן נולד ביוון לאב אירלאנדי ולאם יוונית, ולאחר שנפרדו הוריו בילדותו, גודל בביתם של קרובים באירלאנד. בילדותו נתעורר למחצה מחמת תאונה. אחר תקופת-לימודים באנגליה ובצרפת בא 1869 לאה"ב. כאן נתפרנס כמה שנים בקושי מעבודות-אקראי; אחרי-כך נעשה עיתונאי והתחיל מתרגום עניין בארצות זרות, במנהגים אפסטיים ובאגדות-המזרח. ב 1885 פירסם אוסף של

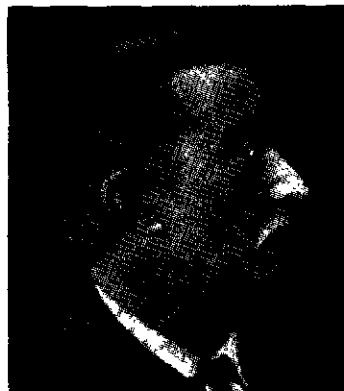

לאפקאדיו הרן

פתגמים (Gombo Zhèbes), שהיו רווחים בין הכושים של לואיזיאנה ואיי הודו המערבית, וב 1887 את ספרו Some Chinese Ghosts («שדים סיניים») — קובץ אגדות של המזרח הרחוק, ב 1887—1889 ישב במארטיניק ותיאר אי זה כספרו Two Years in the French West Indies («שנתיים

הַרְנִיזִים פִּילֹזֶן סְנָבֶל, ע"ע פִּילֹזֶן סְנָבֶל.

הַרְנֶק, אַדוֹלֶף פֹּן — Adolf von Harnack — (1851—1930, היידלברג), תאולוג גרמני פרו-סטטאנטי וחוקר תולדות הכנסייה הנוצרית; בנו של תאו-דוסיוס הר' (1817—1889), שהיה פרופסור לתאולוגיה מעשית באוניברסיטה של דרפאט. לאחר שסיים את לימודיו האוני-

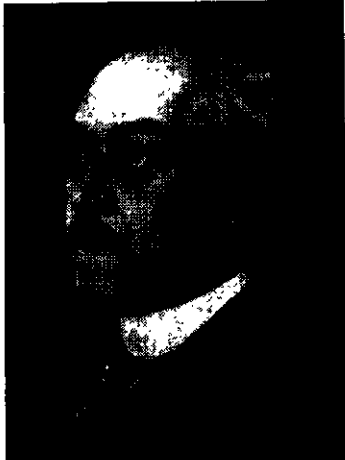

אדולף פון הארנאק

ברסיטאיים בדרפאט שימש הר' בלייפציג כמרצה (Privatdozent) לתולדות הכנסייה (1874) ואח"כ כפרופסור שלא מן המניין לאותו מקצוע (1876). ב-1879 נתמנה פרופסור מן המניין בגיסן, מכאן עבר ל-אוניברסיטה של מאר-בורג (1886), ולסוף — לאוניברסיטה של ברלין (1888). כאן שימש גם כנשיא הקונגרס האוואנגלי-

סוציאלי (שמטרתו היתה לקרב את הפועלים הסוציאליסטיים לדת ולכנסייה ולחוק את המצפון הסוציאלי בחוגי האמידים והמשפיליים), 1903—1912, כמנהל כללי של הספרייה הפרו-סית המלכותית (1905—1921) וכנשיא החברה לקידום המדעים על שם וילהלם קיסר (מ-1910 ואילך). ב-1914 הוענק לו תואר-אצילות. ב-1921 שוחרר מתפקידו הרשמיים. ב-1929, לציון יום-הולדתו ה-78, הוקם בברלין בית-הר' שנועד לשמש אכסניה למלומדים זרים, שבאים לברלין למטרות-מחקר.

פעולתו המדעית של הר' התרכזה בעיקר בחקר תולדותיה של הכנסייה הנוצרית הקדומה, אך התעניינותו הקיפה את כל מדעי-הרוח, ואף את מדעי-הטבע. אפיינית לדרך עבודתו המדעית ולאישיותו היא אמרתו: „כל מה שלמדתי — תוך כדי עיסוק בתולדות-הכנסייה למדתי, ואם גם חרגתי ממסגרתו — הן שהורו לי את הדרך לילך בה, שכן שום דבר אנושי אינו זר לתולדות-הכנסייה“. תפיסת-הנצרות של הר' היתה בלתי-דוגמאטית במהותה. הדוגמות, ובראש וראשונה הדוגמה על משיח בן אלוהים, מקורן, לדעת הר', במחשבה היוונית, ושוב אינן מחייבות, ולא אישיותו של ישו אלא בשורתו היא נושא האמונה. לפי דעתו של הר', החידושים שבתורת-ישו היו: הרעיון, שאלוהים הוא אביהם של בני-האדם כולם, תפיסת נשמת-האדם כבעלת ערך לא ישוער, הביטחון באלוהים ואהבת-האחים. הר' פתח את מחקריו ההיסטוריים בכיקורת המקורות על מארקיון והגנוסטיציזם (1872). יחד עם אוטו פון גבהארט הוציא הר' הוצאה ביקרית תית של כתבי האבות האפוסטוליים (1875). אח"כ פירסם מאמרים מרובים בחקר תולדות הכנסייה הקדומה וספרותה. ב-1886—1889 יצא ספרו רבי-ההקף, 3 כרכים, „ספר-לימוד לתולדות-הדוגמות“ (Lehrbuch der Dogmengeschichte), שזכה למספר הוצאות. קיצורו של ספר זה, „קיצור תולדות הדוגמות“ (Grundriss der Dogmengeschichte), יצא אף הוא בכמה הוצאות. משניטשה ב-1891—1894 המחלוקת הכנ-

של ההר', שהוא היה מנהיגה הראשון. עיקרי אמונתם וכן פולחנם של ההר' נבדלים רק במעט מאותם של שאר הפרו-סטטאנטיים, אלא שנוהגים הם ליתן לחוויותיהם הדתיות ביטויים רגשיים גמריים יותר, וביחוד מרבים הם לשיר בציבור מזמורים מתוך ספר-המזמורים שלהם; במרכז אמר-נתם עומד ישו המושע, שהוא זהה עם אלוהים-האב ושאוּר-חיו משמש להם מופת בחייהם היומיומיים. ב-1732 פתחו ההר' בפעולה מיסיונרית בארצות שונות ובחוגים שונים, ובכלל זה בין היהודים, ושליחם של ההר', היהודי שמואל ליברקיין (Lieberkühn), פעל ב-1739—1742 בקרב יהודי הולאנד ואנגליה, במרוצת-הזמן אורגנו סניפים של ההר', בשם „הכנסייה המוראווית“, בארצות שונות של אירופה (גרמניה, צ'כיה, הארצות הסקאנדינאויות, אנגליה, ועוד) ובאמריקה הצפונית, ועד היום מנהלים הם פעולה מיסיונרית ענפה, ביחוד בקרב האַסקימואים בגרנלאנד ובין הילידים של איי הודו המערבית ואפריקה. המוסד העליון של ההר' הוא הסינודה, שבה משתתפים צירים מארבע „פרובינציות“: יבשת-אירופה, אנגליה, אמריקה והפרובינציה המיסיונרית של איי הודו-המערבית. ה„סיסמות“ (פסוקים מהמקרא וקטעי-שירה, המשמשים סיסמות לכל אחד מימות-השנה), המוצאות שנה-שנה ע"י ההר' מ-1730 ואילך, מקובלות בכל החוגים של פרוטסטאנטיים חסידיים, וב-1959 נתפרסמו בעשרים לשונות. מספר חבריה של „הכנסייה המוראווית“ בזמננו הוא כ-300,000.

J. T. Hamilton, *History of the Moravian Church during the 18th and 19th Centuries*, 1900; E. Langton, *History of the Moravian Church*, 1956; J. Th. Müller, *Geschichte der böhmischen Brüder*, 1922—1931.

ה. ק.

הַרְנִיזִים (Loranthaceae), משפחה של עשבים או שיחים, שרובם טפילים למחצה. המשפחה כוללת 30 סוגים וכ-1,100 מינים, שרובם מצויים בעיקר באיזורים הטרופיים ומקצתם גם באיזורים ממוזגים. הצמחים נטפלים לפונדקאים שלהם באמצעות שרשים, ששינו את צורתם ונעשו מציצים, שחודרים לתוך העצה של הפונדקאי וקולטים מתוכו את המים והמלחים המינרליים, ואילו את החומר האורגאני הם מייצרים לעצמם בדרך פוטוסינתטית. — מסימני ההר': הגבעול מסתעף ע"פ בצורה דוקרנית. העלים ע"פ גלדניים, תמימים, נגדיים או ערוכים בדורים; בקצת מינים — מסורגים או דמויי-קשקשים. הפרחים אנדרוגיניים או חד-מיניים ודי-ביתיים. העטיף ירוק וקטן או צבעוני וגדול, עלי-העטיף מפורדים או מאוחדים; מספר האבקנים כמספר עלי-העטיף. העלי — בעל שחלה תחתית ובעל מגורה אחת. הפרי — ענבה או בית-גלעין בן 2—3 זרעים מחוסרי-קליפה, אך בעלי אנדוספרם גדול, וע"פ — בעלי 2—3 עובריים.

הסוג הרנוג (Loranthus) מונה כ-500 מינים. בא"י מצוי הר-השיטים (L. acaciae) — שיח טפיל, הצומח על ענפיהם של עצים שונים (מיני שיטה, שיזף, אשל, תאנה, ועוד) בעמק-הערבה ובעמק-הירדן. פרחיו גדולים, אדומים, דמויי-צינור, אנדרוגיניים ומאובקים בדרך כלל ע"י ציפורים יונקות-דבש. קני-שורש של ההר' חודרים דרך קליפת ענפיו של הפונדקאי, ומשם הם מצמיחים שרשים צדדיים קצרים כעין יתדות. ההר' יונק מים מתוך הפונדקאי וגורם יבושת ומיתה לענפים הנמצאים מעל למקום-מושב. על הסוג דב-קון — ע"ע.

מ. ז.

קווינטים להוציא את התנ"ך מכתבי-הקודש של הכנסייה הנוצרית, שינה במרוצת-הזמן את עמדתו בשאלה זו, ובחיבורו „מארקיון” (1921) הצדיק את תביעתו של מארקיון להרחיק את הברית הישנה מכתבי-הקודש של הנצרות.

אחד מבניו של הר', ארנסט הר' (1888—1945), פקיד גבוה במינהל הפרוסי, היה פעיל בתנועת ההתנגדות להיטלר יחד עם קרל גרדלך (ע"ע) והוצא להורג בטבח, שנערך אחר ההתנקשות בהיטלר ב-20.7.1944.

F. Smend, A. v. H., *Verzeichnis seiner Schriften*, 1927, Nachtrag 1931; Agnes v. Zahn-Harnack, *Der Apostolikumsstreit des Jahres 1892*, 1950; id., A. v. H., 1951².

ה. ק.

הֶרְסֵט, וִילְיָם רַנְדֹּלְף — William Randolph Hearst — (1863, סאן פראנציסקו — 1951, נורלי-הילז, קאלי-פורניה), מגדולי בעלי-העיתונים באה"ב. ב-1887 נתמנה ע"י אביו ג'ורג' — איש-עסקים עשיר בקאליפורניה, שהיה גם חבר-הסנאט של אה"ב ב-1886—1893 — כמנהל עיתונו, ה-San Francisco Examiner. הר' הצליח להגדיל את תפוצת-



ויליאם רנדולף הרסט

העיתון ע"י ייעולן של שיטות-המינהל, ניסוח הידיעות בצורה סנסאציונית ושימוש מרובה בתמונות. במרוצת-הזמן רכש או יסד הר' עיתונים בערים שונות, וב-1925 עמד בראש רשת של 25 עיתונים יומיים. שיצאו 17 ערים. כן אירגן סוכנות טלגרף פית (International News Service), שסיפקה ידיעות לעיתונות של וואף ורשת שלו ואף לעיתונים אחרים. — הר' ניסה מזמן לזמן, ואף הצליח במידה מסוימת, להשפיע על דעת-הקהל והמדיניות של אה"ב. כך, למשל, ניהלו עיתוניו ב-1897 תעמולה צעקנית להכרזת מלחמה על ספרד; התנגדו בתוקף לכניסתה של אה"ב למלחמת-העולם I ולהצטרפותה לחברת-הלאומים; אחר אותה מלחמה תקפו בחריפות את בעלות-בריתה של אה"ב; ובשנות ה-30 וה-40 נקטו עמדה עויינת כלפי רעיונות מדיניים וחברתיים מתקדמים. מחמת אפיה הסני-סאציוני והשוביני של עיתונו הר' פונתה בפי מתנגדיה בשם „עיתונות צהובה” (ע"ע עתונות). על סף המאה ה-20 מתחה רשת-העיתונים של הר' ביקורת על הטראסטים הפלכי-ליים במדינה, ובהודמנויות שונות נלחמה בתופעות של שחיתות מוניציפאלית בני-יורק ובערים אחרות, ולאחר זמן — בשחיתות, שנתגלתה בכמה מאירגוני-הפעילים באה"ב. בעיקרו של דבר, חתר הר' להגדלת קהל-הקוראים של עיתונו, ומאמציו נשאו פרי הודות לתשומת-הלב המיוחדת, שהקדיש לענייני ספורט, למעשי-פושע, לבעיות-מין ולנושאים אחרים, שהיה בהם כדי לעניין, ותכופות גם להסעיר, את הציבור הרחב. לעיתוני הר' היתה השפעה ניכרת על התפתחותה של הלאומיות האמריקנית. מן הראוי להעיר, שעיתו-

סייתית השניה בעניין עיקרי-האמונה של השליחים (Apos-tolikumstreit) (לדוגמה, אם ישו נחשב ע"י השליחים כבן אלוהים), פירסם הר' ב-1892 את חיבורו „הצהרת האמונה של השליחי, דיווח-שבון היסטורי בצירוף סוף-דבר” (Das apostolische Glaubensbekenntnis, ein geschichtlicher Bericht, nebst einem Nachwort), שזכה ל-27 הוצאות. בספרו זה בא הר' לכלל מסקנה, שאין למצוא סדר שלם של עיקרי האמונה הנוצרית, ואע"פ שאחדים מעיקרים אלה הם בעלי ערך, ייתקל נוצרי בעל השכלה היסטורית בעיקרים שאינו יכול להודות בהם. חיבורו של הר' „מהותה של הנצרות” (Das Wesen des Christentums, 1900) זכה ל-71 הוצאות וניתרגם ל-15 לשונות. הר' ראה את עצמו במידה מסוימת כמשלים מפעלו של לותר, שתורתו על „האמונה בלבד” (sola fides) מתנגדת לדעת הר' לדוגמה. דעותיו של הר' נתקלו בהתנגדות חריפה הן מצד הכנסייה הקתולית והן מצד שלומי אמוני הפרוטסטנטים. הר' התחיל בחיבורו של ספר מקיף על „תולדות הספרות הנוצרית הקדומה עד לאזוביוס” (Geschichte der altchristlichen Literatur bis Eusebius Überlieferung und Bestand), אך יצאו ממנו רק שני חלקיו הראשונים בלבד: „המסורת והקיים” (1893) ו„הכרונולוגיה” (1897, 1904) (Die Chronologie, 1897, 1904), ואילו לעצם כתיבת תולדות הספרות גופן לא הגיע הר'. משאר חיבוריו של הר' יש להזכיר: „הנזירות האדיאלים שלה ותולדותיה” (Das Mönchtum, seine Ideale und seine Geschichte, 1881; 1921¹⁰); „תעודת הנצרות התי-פשטותה בשלוש המאות הראשונות” (Die Mission und Ausbreitung des Christentums in den ersten drei Jahrhunderten, 1902; 1924⁴); „תרומות למבוא לברית החדשה” (Beiträge zur Einleitung in das Neue Testament, 1906—1922); „מארקיון, בשורת האל הזר” (Marcion, das Evangelium vom fremden Gott, 1921; 1924²); „מבוא לתולדותיה הקדומות של הכנסייה איגרת ראשונה של קלמנס” (Einführung in die alte Kirchengeschichte, 1. Clemensbrief, 1929).

ביבליוגרפיה של כתבי הר' חוברו ע"י פ. סמנד (Friedrich Smend, H. Bibliographie, 1927). ותוספת לה נחפרסמה ב-1931. היא מכילה יותר מ-1,500 חיבורים, ובכללם 50 חיבורים גדולים. אע"פ שמקצת כתביו של הר' נתיישנו, הם בכללם עד היום בעלי חשיבות מרובה לחקר הכנסייה הקדומה. בכתביו, וביחוד בחיבורו „מהותה של הנצרות”, נגע הר' לא פעם בהערכת היהדות, כשהוא יוצא מנקודת-המבט הפא-לינית, שהיהדות, על הראציונאליזם שלה ופולחנה, היא דת נמוכה יותר מן הנצרות: הנצרות היא נקודת-השיא בהתפת-חותה הדתית של האנושות. בעוד שהיהדות מתקופת-המקרא היא דרגה קודמת לנצרות, ואילו היהדות המאוחרת היא נסיגה אל הצורה הקדומה של דת לאומית, שנוצחה בשעתה ע"י תורת-הנביאים. להגנת היהדות מפני דעותיו של הר' יצאו כמה חוקרים יהודיים בגרמניה, ובכללם לאו בק (ע"ע). בחיבורו „מהותה של היהדות” (Das Wesen des Juden-tums, 1905) ויוסף אשלבאכר, בחיבורו „היהדות ומהות הנצרות” (Das Judentum und das Wesen des Chris-tentums, 1905); בתרגום עברי של א"ש הרשברג — תרע"ב). אע"פ שב„תעודת הנצרות והתפשטותה בשלוש המאות הרא-שונות” (1902) דחה הר' את תביעת הגנוסטיקנים והמאר-

הראשי של הרפ, שיצא בחלקו בפלאמית ב1501 ובשלמותו ב1538 בקלן, בתרגומו הלאטיני של הנזיר הקארטוסייני P. Blomevanna. החיבור כולל שלושה חלקים: (1) „החופה של האהבה האלוהית“ (*Epithalamium divini amoris*), (2) „הדרכה מופתית לבעלי העיון וההתבוננות“ (*Directio rium aureum contemplativorum*), (3) „גן-העדן של בעלי העיון וההתבוננות“ (*Eden, sive Paradisus contemplativorum*). החיבור, שניתרגם לאיטלקית, ספרדיית וגרמנית, נדפס שנית ברומא ב1555, אך הפעם נכלל ב„רשימת הספרים האסורים“ (של הכנסייה הקתולית) משום שכמה מקטעיו עשויים היו להתפרש כציוד בהשקפותיה של הרפורמאציה. הספר יצא שוב (בהשמטות של אותם הקטעים) ב1585, ומאז עד סופה של המאה ה17 היה מקובל בכתיב-הספר של הישועים. הרעיון המרכזי שלו הוא שאין ערך למעשים הטובים כל עוד אין הם מלווים באהבת-אלוהים עיונית, שמביאה לידי התאחדות מיסטית אמיתית של האדם עם בוראו. אך מה שחיבב את הספר על תנועתם החינוכית של הישועים הוא הרעיון, שהאדם חייב להשתחרר ממגרעותיו ו„לנפות“ את עצמו כדי ליכות להכרת-העולם, לחכמה ולידיעות נכונות. דבר זה לא יעלה בידו קודם שיגיע לכלל שליטה גמורה בעצמו ובמאוייו. רק לאחר מכן יוכל האדם להיפנות לחיי-התבוננות ולהתעלות לאהבת-אלוהים טהורה.

L. Verschuere, *Leven en werken van H. Herp* (in *Coll. Neerl. Franc.*, 2), 1931; וכן הקדמתו החשובה של הנל: „הוצאת *Directorium contemplativorum* (טכסט פלאמי מקורי ובידוד הרגום לאטיני), שני כרכים, M. M. J., 1931; Smits van Waasberghe, *Het verschilpunt v. d. opheffing des geestes bij Jan van Ruusbroec en H. H. Openb. les*, 1945.

ה. ק.

הֶרְפּוֹקְרַטְיוֹן וְלְרִיזוֹס (*Ἀρποκρατίων ὁ Βαλέριος*), לכסיקוגרף יווני, שחי במאה ה2 לסה״נ באלכסנדריה; ממזריו של הקיסר רורוס (ע״צ). „הלכסיקון של עשרת הנואמים“ שלו (*Δεξις τῶν δέκα ῥητόρων*) נשתמר בשני טפסים, שאחד מהם הוא מקוצר והשני קרוב יותר למקור. הלכסיקון ערוך בסדר א״ב ומכיל מלים, שמות וביטויים בעיקר מתוך עשרת הנואמים האטיים (ע״צ רטוריקה). עפ״ר מציין המחבר את מקורם של המלה או הביטוי, שהוא מביא, והוא מפרש אותם לפי המשמעות המילולית ולפי העניין כאחד. בפירושו אלה הוא משתמש בהבאות מתוך הספרות היוונית מהמורס עד זמנו. הוא מרבה להשתמש בעבודת קודמו מחוגי המלומדים של תקופת הקיסרות, אך עם זה הוא מסתייע גם במלומדים של האספולה האלכסנדרונית-הלניסטית כאריסטופנס מביזאנטיון, אריסטארכוס, ועוד. כן הוא מביא קטעים מתוך דבריהם של ההיסטוריונים והאסתטיקנים. פירושו מכילים ידיעות חשובות לא רק בתחומי הלשון של יוון העתיקה, אלא גם בשטחי הדת, המשפט והאמנות שלה. — הטכסט הוצא ב2 כרכים על-ידי ו. דינדורף (Dindorf) ב1853.

J. E. Sandys, *A History of Classical Scholarship*, I, 1906.

הֶרְפּוֹקְרַטְיוֹס, ע״צ חזר.

הֶרְפּוֹרְד (Hereford), עיר באנגליה, בירת מחוז-הרפורד-שיר (ע״צ); יושבת על נהר ני (Wye), בצומת-דרכים, ובה כ32,000 נפש (1955). 676 ואילך היא מושב של הגמון; בסוף המאה ה12 קיבלה זכויות של עיר. הקתדראלה שבה, הנקראת על שמו של אַתְלַבְרַד הקדוש, נבנתה

ניו תמכו בתנועה הצינית, ביחוד בשנות המאבק שלה עם המדיניות הבריטית. בסוף ימיו של הר' חלה ירידה בתפוצת עיתוניו לא רק מחמת הודקנותו של מנהלם הדינאמי, אלא גם משום שרוב העיתונים הגדולים באה״ב סיגלו להם כמה משיטותיו, וכך נצטמצמה הרבה השפעתם של עיתוני הר'. — הר' נבחר פעמיים לבית-הנבחרים של אה״ב, אך לא זכה להצלחה בשדה המדיניות. כן לא ראה ברכה בנסיונו לביים סרטי-קולנוע.

J. K. Winkler, *W. R. H., an American Phenomenon*, 1928; C. M. B. Older, *W. R. H., American*, 1936; J. Tebbel, *The Life and Good Times of W. R. H.*, 1953.

א. ב.

הֶרְסֵי, ג'וֹן רִיצ'רְד — John Richard Hersey — (נר) (1914), עיתונאי ומספר אמריקני. הר' הוא בן למשפחה אמריקנית, שהתגוררה בסין וחזרה לאה״ב ב1924. לאחר שלמד באוניברסיטת של קימברידג' (אנגליה) וניל נעשה מזכירו של סינקלר לואיס (ע״צ), השתתף בשבועונים *Life* ו-*Time* ובמלחמת-העולם II שימש כתב צבאי בחזית. שני ספריו הראשונים מגלים כשרון עיתונאי מעולה: *Men on the March* (על האי בטאן), 1942, ו-*Into the Valley* (לתוך העמק), 1943. דו״ח על תגרה קרבית באי גודלקנל. *A Bell for Adano* (1944; עברית: „הפלישה לאדאנו“ [1954]) — סיפור, שמתאר את איטליה בזמן שהיתה תפוסה ע״י האמריקנים — הומחז והוסרט בהצלחה מרובה וזכה לפרס-פוליצר (1945). השפעה מרובה היתה לספרו „הירושימה“ (1946); ניתרגם לעברית, 1952). שבו תוארה פעולת ההתקפה הראשונה של הפצצה האטומית, כפי שחווה מברשם ששה בני-אדם, שנשארו בחיים, וכן יש חשיבות לספרו *The Wall* (1950; עברית: „החומה“, תשי״ב), המתאר את המרד של גטו-זארה. אע״פ שהר' מכניס לתוך ספרו זה דמות דמיונית של מנהל-ארכיון בשם נח לוינזון, שבפיו הוא שם את הסיפור על מלחמת-הגטו, מושחת הספר על עיון מדויק בתעודות. החיבור מגלה גם כשרון של הסתכלות ואהדה עמוקה לקרבנות.

H. R. Warfel, *American Novelists of Today*, 1951.

הֶרְפּוֹ, הֶנְדְרִיק — *Herpius, Harpius; Hendrik Herp* — וגם בצורה מיוונית: *Citharoedus* = „המנגן בנבל“ (תחילת המאה ה15, הרפ [Herp]?, חבל בראבאנט — 1478. מְכֻלָּן, חבל אנטוורפן), מיסטיקן נוצרי פלאמי. בצעירותו נמנה על „אחי החיים המשתפים“ (ע״צ). לאחר שעלה לרגל לרומא ב1450, שנת-היובל (Jubileus), הצטרף הרפ למיסדר הנזירים הפרנציסקנים, ובין 1470 ו1473 שימש כ„נציג מחוזי“ (*vicarius provincialis*) של מיסדר זה במחוז-הבחירה של קלן. ב1473 עבר למכלן, וכאן נמנה עם ראשי המנזר הפרנציסקני בעיר זו.

הרפ, שהטיף לעקרונות של „אחי החיים המשותפים“, חיבר את ספרו, בדומה לין רויסברוק (ע״צ) וגרט גרוטה (ע״צ), בפלאמית, מתוך כוונה להפיצם בין פשוטי-העם. על חיבוריו, המכונים להביא את הקורא-האמין לחיי-התבוננות ולחדווה העילאית הכרוכה בהתאחדות עם האל, נמנים: „אס-פקלריה מופתית של עשרת הדיברות של האל“ (*Speculum aureum decem praeceptorum Dei*), הכולל 221 דרשות על עשרת הדיברות; ניתרגם ללאטינית ונדפס ב1474; ו„על התאולוגיה המיסטית“ (*De mystica theologia*), חיבורו

חוצבים להבות-אש ומתוך הטעמת העקרונות הכלליים, דרשו החכמים ע"י הסברה מושפלת, מתוך תיאום העקרונות למק-רים המיוחדים ובטעמים לקוחים מן התורה, ההיגיון והחיים. כן שולל הר' את הדעה, שבעלי-ההלכה העמידו את המעשה הדתי במרכזה של היהדות; הוא מוכיח, שאף ביהדות התל-מודית המוסרית הטהורה, הכוונה, היא העיקר, אלא שלדעת בעלי-ההלכה צריכה מוסריות זו להתגלות ביותר במעשה. „עול-התורה“, שעליו מדברת הספרות הנוצרית, אינו בשביל היהודי אלא מקור לחדוה, למילוי רצון-האלוהים כפי שנת-גלה ונתגלם בכל אחת מן המצוות, כגדולות וכקטנות. הר' מט-עים במיוחד את התפקיד ההיסטורי הגדול, שמילאו הסופרים והפרושים במה שהביאו את התורה אל העם ויצרו את בית-הכנסת כמקום לימוד ותפילה. ע"י כך נעשתה היהדות חלו-גית ועממית, ודמוקראטיזאציה זו של הדת היא שהצילה את היהדות מפיליון אחר החורבן. גם דעתו על הספרות האפ-קאליפטית היהודית שונה מן הדעה המקובלת בין החוקרים הפרוטסטאנטיים. הרואים באפוקאליפטיקה היהודית את המ-שכה של הנבואה וסבורים, שביסודה היתה פרושית. הפרושים, לדעת הר', לא כתבו אפוקאליפסות אלא פירשו את התורה; ואילו הספרים החיצונים נכתבו ע"י בניהן של כיתות יוצאות דופן, שאמנם שמרו על הקליפה של הנבואה אבל לא על תוכה. על התוך שמרה ההלכה.

את ההבדל שבין יהדות ונצרות מעמיד הר' על ההבדל בין אמונה בתורה נתונה מאלוהים לאמונה באישיות על-טבעית, שכוח בידה לחוקק חוקים „מחוץ לסמכות התורה“. הבדל זה מוטבע בהנחות ראשונות, ואין לטשטשו או לבטלו. היהדות היא יחידה בפני עצמה שאינה זקוקה לנצרות, ואילו הנצרות, סובר הר', זקוקה ליהדות בעלת האמונה הצרופה, המתנגדת לכל פשרה עם האלילות. בלי הירושה של היהדות היתה הנצרות צפויה לסכנת טמיעה באלילות. ולא זו בלבד שאין היהדות שלב קודם לנצרות אלא להפך: רק לאחר שהנצרות תשלים את פעולת הכשרת-הלכות שלה „ימצא לו אוצרם הגנוז של הפרושים מהלכים ברבים“.

י. קלוזנר, „הסידיאומות-העולם על היהדות“, השלח, מ"ב (תרפ"ד), עמ' 414-424 (= „יהדות ואנושיות“, ספר ב', 1955, עמ' 248-268); הנ"ל, „ביקורת על „התלמוד והספרים הגנוזים“, קריית ספר, כ"ב, (תרצ"ה/ו), עמ' 439-450.

י. מ. ג.

הֶרְפֹּרְדְּשִׁיר (Herefordshire), מחוז באנגליה הדרומית-מערבית, על גבול וילז; שטחו 2,180 קמ"ד ומספר תושביו כ-127,000 (1951). הר' היא ארץ-גבעות (השיא במערב: 700 מ'), שיש בה כמה עמקים רחבים; החשוב שבהם הוא עמקו של נהר וי (Wye; יובל של הסורן). הגדול בנהרות-המחוז, הר' מתפרנסת מחקלאות — שפוללת גדול של עצי-פרי משובחים (תפוחים, שמהם מפיקים תירוש, ואגסים) וכישות לתעשיית בירה — ומגידול מקנה מגזעים משובחים. גזע-הבקר של הר' ידוע בעולם בטיב בשרו, ופרי-הר' מיוצאים לארצות הרבה לשם השבחתם של גזעים מקומיים. מחוז-הר' נקרא על שם בירתו הרפורד (ע"ע). השוכנת באמצעו. — בהר' נתגלו שרידים מרובים מתקופת השלטון הרומי.

הֶרְפֹּרְדִּית (Aqruat), במיתולוגיה היוונית — שדות בעלות-כנפיים. לפי המסורת, שהיתה רווחת ביוון, היו ההר' בנותיהם של תאומים (ה„מופלא“) — בנם של פונטוס

ב-1079—1535 (בסגנונות שונים) והיא מן הנאות שבאנגליה; באחד מתאיה תלויה מפת-העולם (Mappa Mundi), הידועה בשם מפת-הר', שהוכנה ע"י נזיר אנגלי ב-1314. המפה עגולה, במרכזה — ירושלים, וארץ-ישראל תופסת כחמישית ממנה.

יהודים. קהילה קטנה נתקיימה בהר' ביה"ב מאמצע המאה ה-12 ואילך. הר' נמנתה על הקהילות, שבהן נמצאו archaic — תיבות, שבהן היו נשמרים העתקים משטרי-החוב שהלווים הנוצריים היו נותנים למלוויים בריבית יהודיים (ע"ע ממלכה מאחדת, יהודים). קהילת הר' היתה מן העשירות שבקהילות-אנגליה, והיהודי המו (Hamo) מהר' (מת ב-1232) היה מן המלוויים בריבית הפעילים ביותר במאה ה-13. היחסים בין היהודים והנוצרים בהר' היו תמיד טובים ונשארו תקינים גם בזמן שהכנסייה הטילה הגבלות חמורות על המגע בין יהודים ונוצרים במחצה השניה של המאה ה-13. ב-1285 השתתפו כמה עירוניים בטכסינישואים בביתו של יהודי, והכמורה המקומית מצאה לנחרך לשלוח קובלנה על כך לאפיפיור. היהודים עזבו את הר' בשנת הגירוש של היהודים מאנגליה (1290). מאז לא נתחדשה הקהילה.

B. L. Abrahams, *The Debts and Houses of the Jews of Hereford in 1290* (in *Transactions of the Jewish Historical Society of England*, I, 1893-94, 136-159); C. Roth, *History of the Jews in England*, 1949, passim.

הֶרְפֹּרְדְּ (Herford), עיר-תעשייה בגרמניה המערבית בצפון-המזרח של ארץ הרינוס הצפוני — וסטפליה. מספר תושביה כ-56,000 (1958), ברובם פרוטסטאנטיים. ענפי-התעשייה העיקריים שלה הם: רהיטים, הלבשה, ממתקים, טאבאק, תוצרת-ברזל קלה. נשתמרו בהר' כנסיות יפות אחדות מיה"ב.

העיר התפתחה מסביב למנזר של בנדיקטיניות, שהוקם כאן בתחילת המאה ה-9. מ-1342 עד המאה ה-17 היתה הר' חברה בברית ההנוה (ע"ע) וב-1652 סופחה לברנדנבורג. — קודם השואה התקיימה בהר' קהילה יהודית של כ-200 נפש.

הֶרְפֹּרְדְּ, רוֹפְרֵט טְרַוֶּרְס — Robert Travers Herford — (1868, מאנצ'סטר — 1950, לוסי-אנג'לט),

תאולוג אנגלי אוניטארי; חוקר היהדות של בית שני והספ-רות התלמודית. ב-1883—1914 ישב בלונדון ושימש כאן דרשן לבני עדתו British and Foreign Unitarian Association. הר' פירסם שורה של ספרי עיון ומחקר על היהדות הפרושית-תלמודית, המקנים לו מקום מיוחד בין החוקרים מאומת-העולם, שטיפלו בנושא זה. מספריו חשובים ביחד: Christianity in Talmud and Midrash (נצרות בתלמוד ובמדרש), 1903; Pharisaism, its Aim and its Method; 1912 (הפרושיות, מטרתה ושיטתה), 1912; The Pharisees; 1912 (הפרושים), 1924; ספר זה ניתרגם לגרמנית, צרפתית ואיטלקית; Talmud and Apocrypha (התלמוד והספרים החיצונים; מחקר משווה של תורת-המידות היהודית במקור-רות התלמודיים והבלתי-תלמודיים במאות הראשונות לסה"נ), 1933. כן הוציא את פרקייאבות בצירוף תרגום אנגלי, מבוא ופירוש (1925).

בניגוד לדעת המחקר הנוצרי בכללו, הרואה קרע בין היהדות של הנביאים לבין זו של הפרושים, מוצא הר' בתורה שבעלי-פה את המשכה של הנבואה ברוחה הפנימית — אף אם לא בצורתה החיצונית. מה שדרשו הנביאים בדברים



הצד הצפוני של "עבר הארפיות" סטטאנוס בליקיאה. סוף המאה ה-6 לפסה"ס. המוזיאון הבריטי, לונדון. בצדדים: הארפיות, שכל אחת מהן מחוקת אשה בזרועותיה. במרכז: לוחם צעיר חולק כבוד לניבור או אל

מזרחן ומחנך אמריקני. הר' היה ממוצא סקוטי-אירי; התחנך בקולג' של מאסקינגאם (Muskingum) בניו קונקורד, אוהיו, וכשהיה בן 14 קיבל את דרגת B. A. ונשא נאום בעברית. ב-1874 הוכתר כדוקטור לפילוסופיה בקולג' של ייל (קונטיקוט); עבודת-המחקר שלו עסקה ב"חקר משווה של מלות-היחס בלאטינית, יוונית, סאנסקריט וגותית". חמש שנים לאחר מכן נתמנה מורה בסמינאר התאולוגי של האיגוד הבאפטיסטי בשיקאגו. כאן חיבר קורסים-בכתב. ספרי-לימוד ומילונים לעברית, יוונית ולשונות אחרות; הר' דגל בשיטה האינדוקטיבית של הוראת-הלשונות. ויתר מ-150 מוסדות באה"ב ובכמה ארצות אחרות השתמשו בספריו: "מלונים עבריים: רשימות של המלים העבריות הרזוחות ביותר" (Hebrew Vocabularies: Lists of the most Frequently Occurring Hebrew Words (Inductive Method Elements of Hebrew by the Inductive Method (by the Inductive Method (The Hebrew Student), 1888, 1901⁶. כן יסד שני כתבי-עת: "התלמיד העברי" (The Hebrew Student), שנקרא מאוחר יותר "עולם הביבליה" (The Biblical World), וכתבי-עת טכני יותר "הבראיקה" (כרכים 1—11; נקרא מ-1895 American Journal of Semitic Languages and Literatures Journal of Near Eastern Studies 1941 ומ [AJSL] ובקיצור: JNES)).

לאחר חמש שנים נוספות של הוראה במחלקה השמית של ייל (1881—1886) ושירות במוסדות-חינוך אחרים קיבל עליו הר' (ב-1891) את נשיאות האוניברסיטה של שיקאגו בתנאי שתהא לכל מורי המוסד "חירות גמורה בהוראה ובמחקר". דעתו היתה, שלשום נדבן, לשום אדם יחיד, ואף לא למדינה ולכנסייה, יש "הזכות להתערב בביקוש האמת או בהפצתה לאחר שנמצאה". בהנהגתו של הר' נעשתה האוניברסיטה של שיקאגו אחד ממוסדות-החקר החשובים בעולם. נוסף על פעילותו כנשיא, שימש הר' ראש המחלקה ללשונות שמיות. הטוב שבהיבוריו המדעיים הוא Critical and Exegetical Commentary on Amos and Hosea ("הסברה ביקרתית ופרשנית של עמוס והושיע"), 1905.

F. Brown, H. (in *AJSL*, vol. 22), 1906; *The Biblical World*, March 1906; E. J. and T. W. Goodspeed, *Bibliography of the Writings of W. R. H.* (in *A History of the University of Chicago*), 1916; T. W. Goodspeed, *W. R. H.*, 1928.

מ. צ. א.

(הים) וגי (האדמה) — ואלקטרה, בתו של אוקיינוס. השם הר' הוראתו ביוונית: "הח' ספות". ואמנם לפי המסורת הנזכרת, כפי שנשמרה בהומרוס והסידור, ההר' הן שדות-רוחות-סערה, שסוחפות את כל מה שהן מוצאות בדרכן. על כך מעידים גם השמות הפרטיים של ההר': אָאָלו (רוח סערה), אוקיפטה (מהירת-הכנף).

בתמונות שעל אגרטים יווניים עתיקים מתוארות ההר' כמביאות ארבה ועופות טרף, טמלים של הרס. בכמה מן התיאורים יש להן גוף של ציפור ופנים של אשה. בספרות ההלניסטית-הרומית הן מתוארות כעופות זוללים, שמכלים מאכלים ומשקאות או משחיתים אותם ע"י הטלת סרחון בהם כעונש על פגיעה בכבוד-האלים.

W. Roscher, *Ausführliches Lexikon der griechischen und römischen Mythologie*, s. v.; E. Rohde, *Psyche, Seelenkult und Unsterblichkeitsglaube der Griechen*, 1925¹⁰; C. Smith, *Harpies in Greek Art* (in *Journal of Hellenic Studies*, XIII), 1893.

הַרְפָּלוֹס — Ἄρπαλος — (בערך 323—360 לפסה"ס), אציל מוקדוני, חבר-נעורים של אלכסנדר הגדול (ע"ע). בזמן הריב בין אלכסנדר ואביו נמנה הר' עם ידידיו של אלכסנדר, שיצאו עמו לגולה בגזירת פיליפוס. משום שלקה במום גופני לא יכול היה הר' ליטול חלק בפעולות הצבאיות של אלכסנדר, אך ליווה את זה האחרון במסעו למזרח כממוני על ענייני-הכספים. קודם הקרב על-יד איסוס (333) הוכרח הר' — שכנראה עבר איזו עבירה — לברוח ליוון, אך אלכסנדר חזר וקיבל אותו לשירותו. אחר כיבוש פרס נתמנה הר' כראש המינהל הכספי וקבע את מושבו בבבל. עמדתו היתה חשובה מזו של ראשי-הפחות, והר' התחיל נוהג מנהג של מלך. כיון שסבור היה, שאלכסנדר לא יחזור מהודו, התחיל הר' לא רק לבזבז כספים על בניינים ומתנות כדי להגדיל את שמו והשפעתו, אלא אף לתבוע לעצמו כבוד של מלך מזרחי. כשהגיע בסוף 325 הידיעות על שיבתו הקרובה של אלכסנדר, ברח הר' מבבל והגיע לאתונה (324) ובידו כסף רב. ספינות וחילים, יתכן, שתקוותו למצוא סיוע לתכניותיו באתונה נתבססה על השינוי, שבא בדעת-הקהל של העיר: זו היתה נוטה עכשיו, בהשפעת השמועות שנחפשו על מותו של אלכסנדר, למלחמה נגד מוקדון. אך לפי הצעתו של דְמוֹסְתֵנִס (ע"ע) לא התירו האתונאים להר' להיכנס לנמל. הר' העביר את ספינותיו וצבאו לטיברון, עיר-נמל בדרום הפלופונסוס, ולאחר מכן חזר (בלי צבא) לאתונה. כשדרש אלכסנדר את הסגרתו, החליטו האתונאים לכלוא את הר', להחרים את כספו ולהמתין להתפתחות העניינים. אעפ"כ עלה ביד הר' לברוח לפרתים, אך כאן נהרג ע"י אחד מקציניו. פרשת הר' גרמה לחידוד היחסים הפנימיים באתונה ואף הביאה לידי הרשעתו של דמוסנתס באשמה של לקיחת-שחד.

A. Schaefer, *Demosthenes und seine Zeit*, III, 1885—1887²; C. Colin, *Démosthène et l'affaire d'Harpele*, 1925—6; H. Berve, *Das Alexanderreich auf prosopographischer Grundlage* (No. 143), 1926; E. Badian, *The First Flight of Harpalus* (in *Historia*, 1960, 245—246).

ש. סר.

הַרְפָּר, וִילִימ רִינִי — William Rainey Harper — (1856, בניו קונקורד, אוהאיו — 1906, שיקאגו).

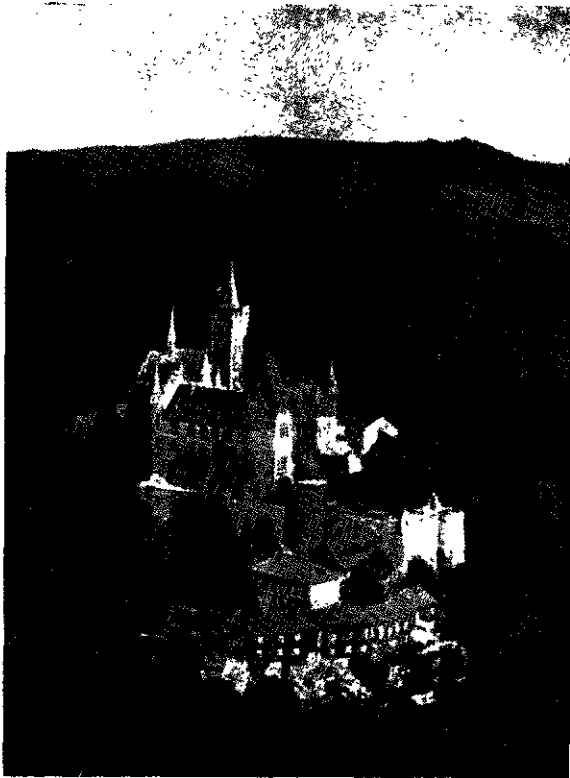

ארטנו ורניגורדה (Wernigerode) בהריהארץ.
נבנה כמאה ה-12 והורש כסיננון נאונותי כ-1870—1880



יערות ומפלימים בהריהארץ

והבראה. קיימות בהרץ גם תעשיות של עץ ונייר, וכן מגדלים כאן ציפרים קאנאריות בקנה-מידה מסחרי. — בהרץ היו קהילות יהודיות קטנות, ונשתמרו שמות-משפחה יהודיים, שנקראים בשמותיהם של ישובים בהרץ.

א. י. בר.

הֶרְץ, גוֹסְטָו — Gustav Hertz — (נ' 1887, האמבורג), פיסיקן גרמני; בן-אחיו של הינריך הרץ (ע"ע). הרץ למד באוניברסיטות של גטינגן, מינכן וברלין, וב-1913 נתמנה אסיסטנט במכון לפיסיקה של אוניברסיטת ברלין. במלחמת-העולם I נפצע קשה. ב-1920—1925 עבד במעבדות הפיסיקאליות של פיליפס באינדהובן. אח"כ נתמנה סרופסור לפיסיקה בהלזה, וב-1928 — בביה"ס הגבוה לטכניקה בברלין. ב-1933 הודח ממעמדו האקדמי מחמת מוצאו היהודי בחלקו (סבו היה יהודי מומר); אך נתמנה מנהל מעבדות-המחקר של מפעלי סימנס בברלין והוסיף לעבוד בגרמניה בתקופת השלטון הנאצי. אחר נפילת גרמניה ב-1945 העבר לרוסיה ועבד בה עד 1954 במחקר האטומי הסובייטי. מ-1954 הוא פרופסור לפיסיקה באוניברסיטה של ליפציג.

עיקר פעלו של הרץ הוא בתחום המחקר האטומי. עם ג' פרנק (ע"ע) חקר את עירור האטומים ע"י דחפות של אלקטרונים, וב-1925 הוענק לשני חוקרים אלה יחד פרס נובל לפיסיקה בעד עבודתם המשותפת. הרץ המציא שיטה להפרדת איזוטופים ע"י "קאסקאדתי-פיעפוע" — שיטה ששי-משה אח"כ באה"ב לבידוד אוראן-235. כמריכו פירסם מחקרים על אולטרא-קול (ע"ע) ורָדָר (ע"ע).

הֶרְץ, הַיִנְרִיךְ (רודולף) — Heinrich (Rudolf) Hertz — (1857, האמבורג — 1894, בזן). פיסיקן גרמני (בנו של יהודי מומר); האחרון בגדולי הפיסיקה הקלאסית של המאה ה-19.

הַרְץ (Harz), גוש הררי בגרמניה הצפונית (ע"ע גרמניה, עמ' 400), רובו ברפובליקה המזרחית ומיעוטו במערבית, בסאפסוניה התחתונה. ההרץ נמשך מצפון-המערב לדרום-המזרח בין הנהרות זאלה, פלג האלבה, במזרח והלינה, פלג הוור, במערב. לאורך של 100 ק"מ וברוחב מאכסימאלי של 30 ק"מ; שטחו כ-2,000 קמ"ר. החלק המערבי, שהגובה הממוצע שלו הוא כ-600 מ' והכולל גוש גראניטי, שגובה שיאו, ברוֹקן (Brocken), הוא 1,142 מ', נקרא ההרץ העליון; המזרחי, שגובה הממוצע הוא כ-400 מ', נקרא ההרץ התחתון. בכל תחומי ההרץ מרובים שטחים כמעט-מישוריים עם כמה גושי-הרים קשינים, שמתרוממים על-פניהם. ההרץ בנוי אבני-חול אפורות (גראובקה) ואדומות, צפחות גבישיות וקווארציטים מתורי הדוון והקרבוון. בקארבוון היה ההרץ חלק מקבוצת-הרים, שהוקמטה באותו זמן (הקבוצה הנריסקית). לתוך השכבות חדרו ממעמקים גדים של גרניט, פורפיר, דיאבס וקרציט, שכללו עורקי-מתכת (בעבר נודע לעורקים אלה ערך מרובה לכלכלת ההרץ וסביבתו). לאחר שניטש-טשו הקמטים וההר הפך לכמעט-מישור, הורם הגוש בתור השלישון מעל לסביבתו. משום כך מקבל ההרץ שפע של גשמים, ביחוד בצידו הפונה לים, וכתוצאה מכך היה ההרץ מיעור כולו עד סוף המאה ה-10. אף השם הרץ (ביה"ב הארט) מציין יער. במאה ה-10 התחילו כורים בהרץ בצרימתכות: כסף, זהב, עופרת, אבץ, נחושת וגם גפרית. להתכת הבצר השתמשו בפחמי-עץ, וכן התחילו מבראים את היער גם לצרכי התיישבות. ניצול-המכרות הגיע לשיאו במאות ה-15—16, אבל אף בשנות ה-70 של המאה ה-19 עדיין הכניסו המכרות — ומכרות-הזהב בכלל — רווחים ניכרים. כיום יש ערך רק למכרות-הנחושת שבמנספלד, במזרחו של ההרץ. את מקומם של המכרות כמקור-הכנסה התחילה תופסת בסוף המאה ה-18 התיירות ההמונית, הבאה להרץ לשם ספורט

הרץ למד תחילה הגדסתיבניה בפראנקפורט; אח"כ למד פיסיקה בדרזדן. מינכן וברלין. ב1880 זכה בפרס אוניברסיטאי בעד עבודתו על האנרגיה הקינטית של החשמל הנע. ב1880-1883 היה אסיסטנט של הלמהולץ (ע"ע); ב1883 נתמנה מרצה לפיסיקה עיונית בקיל, וב1885 פרש פסור בקארלסרוזה; ב1889 הוזמן לבון כיוורו של קלאריוס (ע"ע).

השגו הגדול של הרץ היא ההוכחה הניסויית, שנתן למציאותם של גלים אלקטרומגנטיים (1887), והאישור שסיפק ע"י כך לתורת האלקטרומגנטיות (ע"ע) מייסודו של מַפְסוֹל (ע"ע). "גליהרץ" היו נקודת-המוצא של התפתחות טכנית ותרבותית עצומה: הם ראשית האלחוט;



הינריך הרץ

לפיכך אפשר לראות בהרץ את אביהם המדעי של הרדיו (ע"ע), הרדר (ע"ע), הטלוויזיה (ע"ע) וכד'. הרץ הראה את השפעת האור האולטרא-סגול על ההתפרקות החשמלית, וע"י כך הניח את היסוד לתגלית הרפקט הפוטו-חשמלי, שגילה תלמידו ו. הלנרס. ב1892 בדק את מעברן של קרני קאתודה דרך שכבות מתכת דקות; בזה הכין את הסבר טיבן

של קרניים אלו ע"י לנרד (ע"ע). הרץ אף נתן הגדרה מדויקת ופיתח תאוריה של הקשיות. — על שמו נקראה יחידת התדירות של תנודות (Hz).

כל כתביו יצאו בשלושה כרכים ב1894/5; הלמהולץ כתב להם מבוא, שהיה הספדו של המורה הישיש על תלמידו הגדול, שמת בדמי-ימיו.

מ. ימר, ה. ה. (מדע" 2, מס' 3-4), תשי"ו; H. Helmholtz, H. H., 1894; M. Planck, H. H., 1894; O. J. Lodge, The Work of H. H., 1894; R. Manno, H. H. für d. Willensfreiheit, 1900; Johanna Hertz, H. H., 1927; J. Zenneck, H. H., 1929; P. Lenard, H. H. (Grosse Naturforscher), 1937; Hertzian Waves (Discovery, XVIII, 89), 1957; Ph. and E. Morrison, H. H. (Sci. Amer., 197, No. 6), 1957.

ג. ל.

הֶרְץ, הֶנְרִיֶּאָטָה — Henriette Herz — (1764, ברלין — 1847, שם), החשובה בעלות הפלוגים (ע"ע)

היהודיים בברלין בסוף המאה ה18 ובתחילת המאה ה19. הנריאטה, בתו של הרופא היהודי הפורטוגיני מהאמבורג דה לְמוֹש (De Lemos), נישאה כשהיתה אך בת 15 למרקוס (מרדכי) הרץ (ע"ע), שהיה גדול ממנה פי שנים בשנים. הנריאטה הצטיינה ביסיה ובהשכלתה. ידעה לשונות עתיקות (עברית, יוונית ולאטינית) וחדשות (צרפתית, ספרדית, איטלקית, אנגלית ודאנית), והיתה מעורה בחיי-הרוח של זמנה. הנריאטה התעניינה גם במדע-הטבע וגם בבעיות-ספרות, ששיפוטה עליהן פירסם את שמה לטובה. בזכות סגולותיה השונות נעשה ביתה אחד ממרכזי החיים החברתיים בברלין. כאן נפגשו משכילים מן הנוטים לקלאסיציזם ולרומאנטיקה.

פילוסופים ומדינאים; כאן הכירו דורותיאה מגדלסון-פיטס את פרידריך שלגל ורחל לוינ את ורנהאגן פון אָנוֹה. מבאי-ביתה היו משה מגדלסון ושלמה מיימון, הרוזן מיראבו ויוהאנס פון מילר, ז'אן פול והפסל שאדו. הנריאטה חברה בTugendbund.

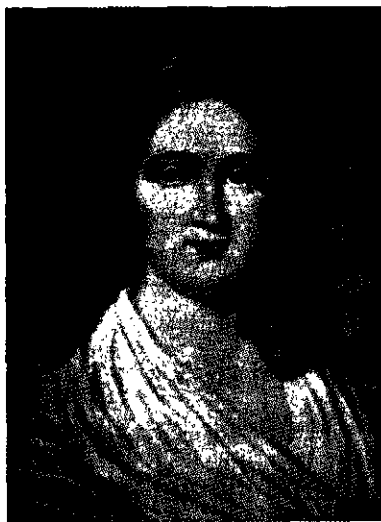

הנריאטה הרץ

ברית-נוער, ששאפה לטיפוח ה-מידות הטובות; על ברית זו נמנו בין השאר האחים הומבולט, דורו-תיאה מגדלסון-פיטס, פרידריך שליארמאכר וסוֹ-פיה לארוש (La-roche). הנריאטה וילהלם פון הומבולט את האלף-בית העברי והחליפה עמו מכתבים, שנכתבו באותיות עבריות.

ברנה הצעיר, שהתאכסן ב1803 בביתה, ושליארמאכר התאהבו בה. משמת בעלה (ב1803) עד שנתעוורה לעת זקנה פירנסה הנריאטה את עצמה, את אמה ואת אחותה ע"י הוראת לשונות; בהשתדלותו של אלפסנדר פון הומבולט קבע לה מלך-פרוסיה קצבה קטנה. הנריאטה אדישה ליהדות; אחר מות אמה נטבלה לנצרות בהשפעתו של שליארמאכר (1817). "זכרונותיה" הם אספקלריה לחיי-הרוח בזמנה.

Henriette Herz, Jugenderinnerungen, 1897; id., Briefwechsel mit dem jungen Börne, 1905; Schleiermacher und seine Lieben. Nach Originalbriefen der H. H., 1910; J. Fürst, H. H., ihr Leben und ihre Erinnerungen, 1850.

א. ז.

הֶרְץ, הֶנְרִיֶּק (הֵימַן) — Henrik (Heymann) Hertz — (1797 או 1798, קלפנהאגן — 1870, שם), סופר

דאני יהודי; המיר את דתו ב1832. הרץ, בנו של אוֹפֶה, נתמך אחר מות הוריו (מ1814) ע"י קרובו, מגדל לוינ נתנסון, סוחר גדול ומחבר כתבים בתחום הכלכלה המדינית. ב1825 קיבל את התואר של "מועמד למשפטים", אך עיקר-התעניינותו היה באסתטיקה, שבתחומה כבר פירסם מחקרים חשובים.

הנריאטה נעשה נציגה הנהג של אסכולת הרומאנטיקה השנייה בדאניה, שהטעימה את חשיבותן של הצורה והטכניקה הספרותית. ב1830 היתווה הרץ, בתרומים משוכללים, את קווי-התכנית של אסכולה זו. תחום היצירה העיקרי שלו היה התיאטרון. בגמיי שות מרובה ידע לכ- טוב מחזות מכל הסר-



הנריק הרץ

טאציה שלו לשם קבלת הקאתדרה לפילוסופיה כפרופסור מן המניין (20 באוגוסט 1770). בחר בהרץ כ"סניגור" שלו, וכשי נתפרסם המחקר "על הצורות והעיקרים של העולם החושני והשכלי", המציין בשיטתו של קאנט את המפנה אל ה"ביקר-תיות", צויין בו, שה"סניגור [שלו] היה מארקוס הרץ, יהודי לפי לאומיותו, חובב הרפואה והפילוסופיה". הרץ עצמו הסביר את רעיונות הדיסרטאציה של קאנט בספרו Betrachtungen aus der spekulativen Weltweisheit ("עיונים בחכמת-העולם הספקולאטיבית"), 1771.

ב1770 חזר הרץ לברלין. כאן נעשה חבר בחוגו של מנדלסון (עי' מכתבו של מנדלסון לקאנט מן 23 בדצמבר 1770). בתמיכתו של דויד פרידלנדר השתלם בלימודי הרפואה בהאלה, וכשהוכתר כד"ר לרפואה ב1774 נתמנה רופא בית-החולים היהודי-ברלין. יצא לו, להרץ, שם של אחד מטובי הרופאים בזמנו. — ב-1777 התחיל מרצה בביתו הרצאות בפילוסופיה ובפסיקה נסיונית. על שומעיהן של הרצאות אלו נמנו

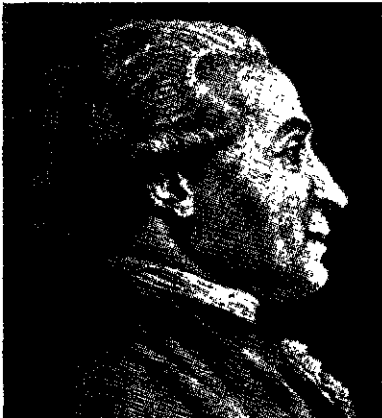

מארקוס הרץ

כמה מגדולי ברלין, ביניהם נסיכ-פרוסיה, ובכללם יורש-העצר, מי שהיה אח"כ המלך פרידריך וילהלם III. ב1787 העניק מלך-פרוסיה להרץ את הכינוי "פרופסור" בצירוף הזכות לקבלת משפורת עד סוף ימיו. במשך שנים הרבה היה קאנט בא בכתובים עם הרץ, ומכתבים אלה הם בעלי חשיבות מרובה להבנת התפתחות משנתו של קאנט בתקופה שקדמה להופעת "ביקורת התבונה הטהורה" (1781). חשיבות מיוחדת נודעת למכתבו של קאנט להרץ מן ה-21 בפברואר 1772, שבו הודיע קאנט, שכבר יש ביכולתו לפרסם את "ביקורת התבונה הטהורה" ושהוא מקווה להוציא את החלק הראשון תוך שלושה חדשים. לאמיתו של דבר, עברו מאז תשע שנים עד שיצא הספר. — מכתבים אלה חשובים הם גם להבנת היחסים בין קאנט ובין שלמה מימון (ע"ע).

הרץ פירסם כמה חיבורים בפילוסופיה ובתורת-הנפש. ב1776 יצא ספרו Versuch über den Geschmack und die Ursache seiner Verschiedenheit ("מסה על הטעם ועל סיבות השוני בטעם"), שבו פיתח הרץ את מושג היופי המושלם ברוחו של וינקלמן (ע"ע). ביקורת על ספר זה פירסם שלמה מימון ב, Annalen der Akademie der Künste, 1791. ב1786 פירסם הרץ Versuch über den Schwindel ("מסה על הסחרחורת"), וב1784 יצא חיבורו Briefe an Ärzte ("מכתבים אל רופאים").

לפי בקשתו של מנדלסון תירגם הרץ מאנגלית לגרמנית את הסניגוריה על היהדות Vindiciae Judaeorum ("תשועת ישראל") של מנשה בן ישראל (ע"ע). בחיבורו Freimütige Kaffeegespräche zweier jüdischer Zuschauerinnen über

גים שהיו רווחים בזמנו; הוא יצר תפקידים מתאימים לחשובי השחקנים, וביחוד בשביל יוהאנה לואיזה הייברג (Heiberg). שאהב אהבה גדולה ונסתרת. בסך-הכל חיבר כ-50 מחזות — מערכונים מבדרים, קומדיות, ודרמות רומאנטיות היסטוריות. Sparekassen ("קופת-התיסכון"), 1836, הוא מחזה מצויין, שכולו גדוש רוח היתולית מקומית. Svend Dyrings Hus ("ביתו של סנד דירינג"), 1837, שנושאו שאוב משרי-עם דאניים מיה"ב, מתאר אשה שנתאהבה באדם בהשפעת כוחה-הכישוף של הרוגות (ע"ע). "נינון" (1848) היא מלודרמה היסטורית על גינן דה לנקלו (ע"ע) בנוסח ויקטור הוגו. הרץ נחשב כאמן-הכמה המושלם של התיאטרון המלכותי בקופנהאגן. כתביו הדרמאטיים (Dramatiske Vaerker) יצאו ב-18 כרכים (1854—1873).

H. Kyrre, H. H., *Liv og Digtning*, 1916.

הֶרֶץ, יוֹסֵף זְבִי (הֶרְמָן) — Joseph Herman Hertz (1872, רֶבְרִין, סְלֹבַאקִיָּה — 1946, לונדון), רב ראשי של בריטניה הגדולה. ב1884 בא עם משפחתו לניו-יורק; כאן סיים ב1894 את "הסמינאר התאולוגי היהודי של אמריקה" והיה הבוגר הראשון של מוסד זה. ב1894/98 היה רבה של קהילת סיראקיוז (מדינת ניו-יורק), ולאחר מכן רבה של יוהאנסבורג (אפריקה הדרומית). משום התנגדותו הנמרצת להפליה לרעה של זרים ומיעוטים דתיים גורש מטראנסוואל ע"י ממשלת הבורים בימי מלחמת-הבורים (1899—1901), אך אחר המלחמה הוחזר למעמדו והיה מן המייסדים של ועד שליחי-הקהילות של אפריקה הדרומית. ב1911 נתמנה רבה של הקהילה החרדית "אורח-חיים" בניו-יורק. ב1913 נבחר למשרת הרב הראשי של יהודי אנגליה. הרץ הירבה לפעול לטובת המהגרים היהודיים, שהגיעו לאנגליה סמוך לאותה תקופה, מתח ביקורת חריפה על המדיניות האנטי-יהודית של רוסיה, נלחם ביהדות הליברלית, וחוות-הדעת החיוביות, שהביע על השאיפות הציוניות בשם היהדות האורתודוקסית, היו בין הגורמים לסיים המוצלח של המרי"מ למען הכרות-באלפור. כן נלחם בעוד-רוח בנאציזם ובגילוייו באנגליה, ותקף את המדיניות האנטי-ציונית של ממשלת-המאנדאט בא"י. — פרט לעבודת-הדוקטור שלו על תורת-המידות של מארטינו (The Ethical System of James Martineau, 1894), חיבר בעיקר ספרים חינוכיים-שימושיים, כגון A Book of Jewish Thought (1917; עברית: "המחד שבות הישראליות", תש"ג), שיצא במאות-אלפי טפסים, ופירושים לתורה (שמהם ניתרגם לעברית הפירוש לספר בראשית) ולסידור. כדרשן היה בעל עצמה, אף אם לא בעל סגנון. — הרי' ביקר בארץ כמה פעמים.

P. Paneth, *Guardian of the Law: The Chief Rabbi J. H. Hertz*, 1943; I. Epstein (ed.), *J. H. Hertz: In Memoriam*, 1947; C. Roth, *Britain's Three Chief Rabbis* (in L. Jung [ed.], *Jewish Leaders [1750—1940]*, 1953, 485—490).

ג. ר.

הֶרֶץ, מַרְקוֹס (מָרְדְּכַי) — Marcus Herz (1747, ברלין — 1803, שם), רופא והוגה-דעות יהודי. אביו היה סופר סת"ם. כשהיה בן 15, עזב הרץ את ביתם של הוריו העניים ועבר לקניגסברג, שבה עבד בבית-מסחר; אך חיבתו היתרה ללימודים הביאה אותו אל האוניברסיטה של עיר זו, שבה שמע שיעורים ב1766—1770. כאן קשר קשרי-ידידות עם קאנט. כשהירצה זה האחרון את הרצאת-הדיסר-

הֶרְצֶבֶרְג, זָאב וִילְהֵלֶם — Wilhelm Herzberg — (1827, שטטין, גרמניה — 1897, בריסל), סופר יהודי גרמני; מעסקני היישוב החדש בארץ-ישראל. הר' שהיה בן למשפחה יהודית מתבוללת, למד באוניברסיטות של ברלין והאלה והוכתר בזו האחרונה כדוקטור לפילוסופיה. אע"פ שהכיר את היהדות מתוך מקורות לועזיים בלבד, התרשם עמוקות מער-

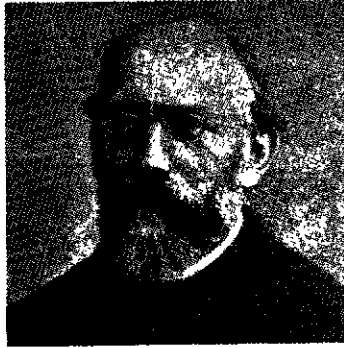

זאב וילהלם הרצברג

כיה האנושיים והלאר-מיים. ב 1868 יצא ב- האמבורג, בחתימת השם הבדוי גוסטאו מיינהארט, חיבורו Jüdische Familienpa- (כתבי-משפחה עבריים); תורגם ל- עברית ע"י י. מ. פינס ור' בנימין, ירושלים, תר"ץ). ש מסגרתו היא סיפורית ושוב נתן הר' ביטוי לרחשי הערצתו ליהדות, תוך התקפה נועזת על הנצרות. החיבור עשה בשעתו רושם חזק על חכמי-ישראל במערב, וסמולנסקין פירסם עליו את מאמרו: „לכל זמן“ (השחר, IV [תרל"ג]), שבו הטעים את השתחררותו של הר' מרגשות העבדות הפנימית, שהיו אפיינים או לסניגורים היהודיים על היהדות. ב 1877 נתמנה הר' בהמלצתו של ה. גרץ (ע"ע), כמנהלו של בית-הספר החקלאי מקוה-ישראל. שנתיים לאחר מכן נתמנה כמנהלו של בית-היתומים העברי הראשון בירושלים, שנוסד באותה שנה ביזמתם של גרץ וחברו גוטשלק לוי. ב 1887 מיזג הר' את בית-היתומים עם בית-הספר על שם לְמַל. ב 1888 אורגנה ביזמתו הלשכה הראשונה של מסדר „בני ברית“ בארץ-ישראל, היא לשכת „ירושלים“, שהקימה את „בית-הספרים מדרש אברבנאל“ (הגרעין של בית-הספרים הלאומי והאוני-ברסיטאי) ואת המושבה מוצא. ב 1891 ירד לבריסל, שבה ישב מאז עד מותו. ב 1895 השתתף כציר מטעם לשכות „בני ברית“ בא"י ובארצות השכנות בוועידה של לשכות „בני ברית“ באמריקה, שבה טען הר' להגברת הפעולה של אירגון זה בא"י.

ד. ילין, ו. הרצברג, המליץ, VII xxxv [1897], גל' 127-129; דוח אחיאסף, VI [לשנת תרנ"ט], 340-341; ר' בנימין, מבוא ל„כתבי-משפחה עבריים“, תר"ץ, 1-2; ה' י. טריוואקס וא. שטיגמאן, ספר מאה שנה, 1938, 238-229.

ג. א.

הֶרְצֶבֶרְג-פְּרַנְקֵל, לְאוּ — Leo Herzberg-Fränkel — (1827, ברודי — 1915, טפליץ-שנא, בואהמיה), פובליציסט ומספר יהודי אוסטרי. הר' שקיבל הינוך מסרתי, נתמשפל בצעירותו, צידד בליבראליזם והתחיל מפרסם מאמרים בעיתונייהם. במהפכת 1848 השתתף במיליציה האזרחית בברודי והוכרח — לאחר שדוכאה המהפכה — לעזוב את העיר. זמן-מה שהה בבסאראביה ואח"כ עבר לווינה, שבה פעל כעיתונאי ורכש לו שם מסויים עלידי התיאורים שפירסם ב-Österreichischer Lloyd על ימי שהייתו בבסאראביה. ב 1852 חזר לברודי. ב 1856 נתמנה מזכיר של לשכת-המסחר המקומית — תפקיד, שמילא עד 1896 ושבמסגרתו חיבר עבודות כלכליות וסטטיסטיות שונות (הוצאו ע"י לשכת-המסחר ב 8 כרכים). גם בתקופה זו הוסיף הר' לפעול כעיתונאי וכפובליציסט, אך

den Juden Pinkus „שיחות גלויות עלייד ספל-קפה של שתי יהודיות שמסתפלות ביהודי פנחס“, 1772, מתח ביקורת על השנאה העצמית המצויה בין היהודים. כמורכן כתב, לבקשת עורכי „המאסף“, קונטרס בגרמנית על שאלת הלנת-המתים, שבו טען נגד הקבורה המהירה, שהיתה נהוגה בין היהודים בימיו (הקונטרס נתפרסם במקורו כתוספת ל„המאסף“ תקמ"ח). אשתו היתה הנריאטה הרץ (ע"ע).

A. H. F. Schlichtegroll, *Nekrolog der Deutschen*, 1805, III, 27; J. Fürst, *H. H., ihr Leben und ihre Erinnerungen*, 1850; *Allgemeine Deutsche Biographie*, XII, 260-2; K. Fischer, *Gesch. der neuern Philosophie*, 1882², III (Kant), Buch I, Kap. 4.

ש. ה. ב.

הֶרְצֶבֶרְג, אֶוֹלְד פְּרִירִיד פּוֹן — Ewald Friedrich — von Hertzberg (1725, לוטין, עלייד נוי-שטטין — 1795, ברלין), מדינאי פרוסי. הר' היה בן למשפחת-אצילים מפומראניה, למד משפטים באוניברסיטה של הלה והתמחה בתולדותיה של בראנדנבורג-פרוסיה. ב 1745 נכנס למחלקה לענייני-חוץ של ממשלת-פרוסיה ונעשה יועץ בעל-השפעה בחצרו של פרידריך II. ב 1756 הצדיק, ב„תזכיר מבר-סס על התנהגות החצי-רות של וינה ושל סאכסוניה“ (Mémoire raisonné sur la conduite des cours de Vienne et de Saxe), את פלישי-תה של פרוסיה לסאכ-סוניה. ב 1763 חתם על שלום הוֹבֵרְטוּס בורג בין פרוסיה ואי-



אוואלד פרידריך פון הרצברג

סטריה ומיד לאחר מכן נתמנה מיניסטר לענייני-חוץ. במילוי תפקידו הוסיף לפעול להרחבה נוספת של מדינתו ולהפחתת השפעתה של אוסטריה; בין השאר השתתף במו"מ על חלוקת-פולגיה הראשונה (1772) ובהכנת ברית-הנסיכים הגר-מנית נגד אוסטריה (1785, ע"ע גרמניה, עמ' 441/2). הר' הועלה לדרגת רוזן כשעלה פרידריך וילהלם II על כיסא-המלוכה (1786). בשנות-מלכותו הראשונות של מלך זה ניהל הר' בפועל את מדיניות-החוץ של ארצו והשתדל להקים ברית בין פרוסיה, בריטניה, הולאנד, פולניה ותורפיה נגד אוסטריה ורוסיה. אך בריטניה סירבה לקבל את הצעותיו, ומלכו התפייס עם אוסטריה (חוזה רייכנבך, יולי 1790). מפני-כן התפייס מתפקידו (1791). משום שאיפתו להעלות קרנה של פרוסיה נחשב הר' כקודמו של ביסמארק. — כמלומד התעניין הר' בבעיות של מימשל והיסטוריה מדינית והמליץ על משטר של מונארכיה מוגבלת, שבו ניתנת זכות-ייצוג בפארלאמנט לאיכרים. הר' היה חבר פעיל באקאדמיה למדעים בברלין, וב 1786 אף עמד בראשה.

A. Th. Preuss, *E. F. Graf von H.*, 1909; P. Haake, *E. F. H., in Pommern des 18., 19. und 20. Jahrhunderts*, 1939.

א. מ. י.

של 1924 63 מקומות. הר' נתמנה לראש הממשלה הקואליציונית — של לאומיים ומפלגת-העבודה. גם לאחר שמפלגתו התאחדה ב-1933, בהשפעת המשבר הכלכלי, עם מפלגתו של סמאטס והוקמה „המפלגה הדרום-אפריקנית המאוחדת“, נשאר הר' ראש-הממשלה, בעוד סמאטס מכהן כסגנו. לאחר שהפארלאמנט החליט, 4 בספטמבר 1939, ברוב של 13 קולות, שעל אפריקה הדרומית להכריז מלחמה על גרמניה, התפטר הר' מן הממשלה ועמד בראש התנועה, שדרשה שלום נפרד.

S. G. Millin, *General Smuts*, 1936; C. M. van der Heever, *Gen. J. B. M. H.*, 1946; O. Pirow, *J. B. M. H.*, 1958.

א. אה.

הֶרְצוּג, יוֹהַן יַעֲקֹב — Johann Jakob Herzog — (1805, באול — 1882, ארְלִינגֶן), תאולוג פרוטסטאנטי גרמני. הר' היה במשך שנים הרבה פרופסור לתולדות-הכנסייה בארְלִינגֶן, עבודותיו המדעיות המקוריות עוסקות בתנועות-הרפורמה, שנתעוררו ביה"ב, ובתולדות הרפורמאציה. כמרכז כתב *Abriss der gesamten Kirchengeschichte* („קיצור של תולדותיה הכלליות של הכנסייה“, 3 כרכים, 1876—1882). אך עיקר חשיבותו של הר' הוא בייזום המפעל הגדול של „האנציקלופדיה לתאולוגיה ולכנסייה הפרוטסטאנטית“ (*Realenzyklopädie für protestantische Theologie und Kirche*, משנת 1853 ואילך; הוצאה שניה, בשיתופם של ג. ל. פליט [Plitt] ואלברט האוק [Hauck], מ-1877 ואילך). ההוצאה השלישית והאחרונה, ב-24 כרכים (1896—1913), היא מפעלו של אלברט האוק בשיתופם של חשובי המלומדים במקצוע (הקיצור הנהוג הוא RE³; הכרכים 23—24 הם מילואים). אע"פ שהאנציקלופדיה נתיישנה בחלקה עם הופעת החיבור האנציקלופדי *Die Religion in Geschichte und Gegenwart* („הדת בעבר ובהווה“, בקיצור RGG; מהדורה שניה: 1927—1932; מהדורה שלישית יוצאת 1957), נשארה, ביחוד במה שנוגע לזמנים קדומים יותר, ספר-עיון שאין לפסוח עליו.

הֶרְצוּג, יַצְחָק אִיזִיק הַלֵּוִי (1888, לומז'ה, פולניה — 1959, ירושלים), רב ראשי של מדינת-ישראל.

ב-1897 עבר עם הוריו ללידז שבאנגליה, שבה נתמנה אביו, ר' יואל, כרב. — ב-1908 הוסמך הר' לרבנות (בין השאר על-ידי הרידב"ז). כמרכז למד מאתמאטיקה ולשונות קלאסיות ושמיות באוניברסיטת של לונדון ופאריס, שבהן הוסמך כ-M. A. בזכות מחקרו על „התכלת בישראל“ הוכתר ב-1914 ע"י אוניברסיטת לונדון כדוקטור לספרות. ב-1916 נתקבל הר' כרב בבֶּלְפָּאסט שבאירלנד, ב-1919 נבחר כרב ראשי של דובלין, וב-1925 — של אירלנד העצמאית. הר' זכה להשפעה ולהוקרה באירלנד ובאנגליה גם בין לאי-יהודים, והשתמש בהשפעתו לשם הגנה על ערכי המסורת היהודית (בין השאר עלה בידו למנוע את איסור השחיטה היהודית באירלנד). כן היה פעיל גם בתנועת המזרחי (ע"ע). בסוף שנת 1936 נבחר כרב ראשי לא"י והשתקע בירושלים. בתפקידו זה גילה גם פעילות ציבורית-מדינית. ב-1939 השתתף בוועידת „השולחן העגול“, שנתקיימה בלונדון. ב-1940 נבחר לנשיא ועד הישיבות בא"י. ב-1941 נסע לאנגליה, אפריקה הדרומית ואה"ב בקשר להצלת יהודים מאירופה, וכן קיבל את הסכמתה של הממשלה הסובייטית להתיר לסליטים, בני הישיבות של פולניה וליטא, לעבור דרך רוסיה אל המזרח הרחוק, שמשם עלו לא"י. ב-1943 נסע

את מקומו בספרות קנה לו ע"י הסיפורים שפירסם על חייהם של היהודים בעיירות גאליציה. בסיפורים אלה ביקש הר' לחשוף את המאור הפנימי הגדול שבאותם החיים — פרי מנהגי-ישראל ורוח-היהדות — שאף הדלות והניוול של



לאו הרצברג־פרנקל

ניתרגמו גם לעברית, ואחד מהם — *Täuschungen* („אכזריות“) — עובד ע"י פרץ סמולנסקין בשם „הגמול“ (תרכ"ז). משאר כתביו של הר' על נושאים יהודיים יש לציין: *Ghetto-geschichten* („סיפורים מן הגטו“), 1885; ואת הסיפור גם *Geheime Wege* („דרכים נסתרות“), 1898. הר' פירסם גם מחקר אֶתְנוֹגְרָאפִי *Die Juden in Polen* („היהודים בפולניה“), שהופיע באוסף *Österreich-Ungarn in Wort und Bild*. כן חיבר רומאנים אחדים על נושאים לא-יהודיים.

ב-1897—1899 בא הר' בכתובים עם הרצל. זכרונותיו של הר' נשארו בכתבי-יד (כיום ברשותו של נ. מ. גלבר בירושלים).

נ. מ. גלבר, תולדות יהודי ברודי, תשט"ו, *Ad. Kohut, Be-rühmte isr. Männer und Frauen*, I, 1900, 429—431; *AZdJ*, Vol. 80 (1916), 65—68.

נ. מ. ג.

הֶרְצוּגְבִינְה, ע"ע בּוֹסְנִיָה וְהֶרְצוּגְבִינְה

הֶרְצוּג, ג'יִמְזוּ בָּרִי מוּנִיק — James Barry Munnik Hertzog — (1866—1942), מדינאי דרום-אפריקני.

הר' למד משפטים באוניברסיטת של סְטְלֶנְבוּס (אפריקה הדרומית) ואמסטרדאם, ונתמנה ב-1895 שופט במדינת אורנג' (ע"ע). במלחמת אפריקה הדרומית (1899—1902) שירת בצבא-הפורים ועלה מדרגת סמל לדרגת גנרל. הר' היה מראשי הגריליה באורנג', ולאחר שנשיאה של מדינה זו, מ. ת. סטיין, הוכרח להתפטר (1902), נמנה הר' עם חשובי המדינאים של אורנג'. הר' התנגד לשביתת-הנשק ולכריתת-השלום, אך ב-1907 הצטרף לממשלת-אורנג' כקטיגור ראשי ושר-החנינוך. ב-1910—1912 שימש הר' כמיניסטר למשפטים בממשלה הראשונה של אפריקה הדרומית בראשותו של לואי בותה (ע"ע). הר' פרש מן הממשלה משום התנגדותו למדיניות הפרו-בריטית של ממשלת בותה, וביחוד להגירה הבריטית לאפריקה הדרומית ולהשתתפותה של מדינה זו בתקציב הצי הקיסרי. ב-1913 יסד הר' מפלגת-אופוזיציה לאומית, ששאפה לעצמאות גמורה של אפריקה הדרומית והתנגדה למדיניות הפשרה של בותה וינ סמטס (ע"ע). מפלגת הר', שמנתה בזמן ייסודה 6 צירים בפארלאמנט, קיבלה בחירות

זיקה מרובה יותר ליהדות המסורתית נודעה מצד שני סביו של הר' שזה האחרון הפירם היטב: שמעון (סימון) ליב הרצל (1805—1879), תושב זמלין, והרמן דיאמנט (1805—1871), תושב בודאפט. את שניהם העריך הר' מאד, ועל האחרון כתב לאמו: „אָת, יִרְשֶׁת הַחֲכָמָה שֶׁל הָרֶשׁ דִּיאַמֶּנְט...“ דמות סבו מצד אביו נצטיירה לעיניו של הרצל בצורה מוחשת בשעת קבלת-הפנים, שנערכה לכבודו בסופיה, ב-16.6.1896, ושבה הבחין בזקן הדור-פנים, „זקן חבוש כלובע-פרוה נראָה כדומה לסבי, סימון הרצל“ — הערה זו לא שכח הר' לרשום ביומנו.

תופעות בלתי-רגילות מתגלות בשני אחי הסב של הר' מצד אביו ובאחי הסבה של הרצל מצד אמו; מצד אחד, נאמנות בלב ונפש ליהדות ולארץ-אבות, ומצד שני — הת-כחשות גמורה ליהדות ולעם-ישראל כאחד, שני אחי סבו של הרצל מצד האב, משה הרצל והרשל הרצל, קיבלו בגיל מאוחר את הדת הסרבית-אורתודוקסית, אך נשיהם ובניהם נשארו נאמנים ליהדות. שני המומרים שינו את שמותיהם לפרוֹ ספּוֹאָבִיץ וקוֹסְטָה פּטְרוֹבִיץ. בני המשפחה היו נזכרים בהם במורת-רוח ולא היו מעלים את שמותיהם על שפתים. כניגוד להם מתבלטת דמותו של שמואל ביליץ (1796—1885), אחי הסבה של הרצל מצד אמו, שהיה ציוני טרם-הרצלאי פעיל. בפעילותו הציונית כבר התחיל שמואל ביליץ בשנות ה-50 של המאה ה-19 וב-1862 ניהל משאומתן עם ד"ר היים לוריא, מחובבי-ציון הראשיים באירופה התיכונה. שמואל ביליץ היה פקיד קונסולארי אוסטרי במספר ערים באלקא-ניזת ובין השאר גם בפיליפופוליס, שבה פעל שנים הרבה. בגיל מאוחר עלה לירושלים, במקום שהצטרף אל כולל „שומרי החומות“. הוא נפטר ב-1885.

יודעים לנו גם כמה פרטים על אודות אבות הסבים של הר'. אביו של שמעון ליב הרצל רשום במסמכים הממשלתיים בשם לאופולד הרצל, במקורות עבריים הוא מופיע בשם ר' יהודה, ואילו המסורת העממית מציגת אותו, בזכות כשרונותיו המוסיקאליים, כר' ליב כליזמר. הוא נולד ב-1761 בנויוזאץ, ואחר נישואיו עם וראנה פרומט הרצל עקר לזמלין. את שם המשפחה הרצל קיבל מתוך חיקוי לחותנו משה הרצל (בנו של אחד אביגדור הרצל), שנשא את רבקה סימון „יוצאת בזהמיה“, שני צורות של מסמכים, שנשתמרו בארכיון-המלחמה בווינה, מגלים לנו פרטים מעניינים על משה הרצל, הזגג המומחה מזמלין. מתחרה יהודי, בן למשפחה זגגים, ניהל עם משה הרצל מאבק כדי להבטיח לעצמו את הזכות לעבוד בזמלין כזגג, ולאחר שנכשל בדבר עזב את העיר. ידוע לנו, שאביו של המתחזה שנכשל היה שמעון מרכוס, הרשום במסמכים הממשלתיים בשם סימון גלאזר (שמעון הזגג). יש יסוד להשערה, שאותו סימון גלאזר היה אביה של רבקה סימון — כלומר, חותנו של משה הרצל.

חותנו של שמעון ליב הרצל, סבו של בנימין זאב הרצל, היה יעקב ביליץ, שנולד ב-1776 לערך ונשא את שרה פיישל, שהסב שלה מצד האב היה האשכנזי אברהם פיישל, ואילו הסב שלה מצד האם היה הספרדי רפאל שלום.

ארבעת האנשים, שצוינו קודם לכן: אביגדור הרצל, סימון גלאזר, אברהם פיישל ורפאל שלום, היו כולם תושבים של בלגראד, כשעיר זו נמצאה תחת שלטון אוסטרי, ואח"כ נמנו ארבעתם עם מייסדיה של הקהילה היהודית בזמלין.

לתורפיה בקשר להצלת יהודים מאיזורים שהיו כבושים בידי הנאצים וב-1946 — לפולניה, כדי לעודד את שרידי השואה ולהעלות לארץ-ישראל את ילדי-ישראל שנחתכו במגורים ובבתי-נוצרים. בקשר לכך גם נתקבל לראיון ע"י האפיפיור וע"י מדינאים באירופה המערבית. — ב-1946 הוקם בגוש-עציון על שמו היישוב הדתי הקיבוצי „משואות-יצחק“ (שנחבר ב-1948 עם שאר יישובי הגוש). כשהוקמה מדינת-ישראל הופר הרב הר' באופן רשמי כרב ראשי של המדינה וכנשיא בית-הדין הרבני העליון (בית-הדין הגדול). — מלבד מאמרים תורנים, מדעים ופובליציסטיים, פירסם הרב הר': (1) „דבריי-יצחק“ (תוספת לספר „אורי-הישר“ על מסכת בכורות של חותנו הרב ש. י. הילמן, לונדון תרפ"א); (2) „תורת האהל“ (על הלכות סנהדרין לרמב"ם, ירושלים, 1948); (3) The Dyeing of Purple in Ancient Israel (1948); (4) The (בלפאסט, 1919 — חלק ממחקרו הגדול על התכלת); (5) Main Institutions of Jewish Law (לונדון, 1936, 1939). אחר פטירתו יצא ספר תשובותיו בהלכה (בענייני אישות): „שו"ת היכל יצחק“ (אבן-העזר, חלק א', ירושלים, תש"ד). ז. ק.

הַרְצֵל, אֲבוֹתָ, בני-המשפחה, שאחד מצאצאיהם היה תאו-דור הרצל (ע"ע).

יעקב הרצל (1835—1902), אביו של תאודור, היה סוחר, אך לא סוחר זעיר, אלא איש-עסקים מדרג גבוה, שניהל עסקות גדולות למדי ואף עיבד תכנית להקמת חברת-ביטוח. י. הר' טיפה, מתוך מסירות יתרה, את הכשרונות של בנו בתחומים שונים וסייע לו כמיטב יכלתו בקידום תכנית-תיו. בין השאר עמד לימינו של הר' בפעולתו הציונית, תמך בו בעצה ובמעשה, והר' ראה בו את המשענת המוסרית החזקה ביותר, שהיתה לו. סכום-כסף ניכר, שנרכש בעשרות שנים של עבודה קשה, הועמד ע"י יעקב הרצל לרשות בנו והוצא במשך זמן קצר למימון צרכיה של התנועה הציונית הצעירה והענייה. מאוחר יותר, כשנתגלה הצורך להוציא מהדורה יידיית של „די ולט“ (הגרמני), הבטאון הראשי של התנועה הציונית, שנוסד ע"י הרצל, תרם יעקב הרצל, לפי בקשת בנו, תרומה נכבדה נוספת לתכלית זו. יעקב הרצל היה גם מציריו של הקונגרס הציוני השני.

אמו של הרצל, ז'אנט (לאנה) הרצל, לבית דיאמנט, היתה אשה חכמה ויפה. גאה ביותר היתה על שהיתה אמו של הר', ועם זה לא היתה נוחה ביותר כחמות (יתכן, שהיתה זו אחת מן הסיבות, שגרמו לזעזועים, שפקדו פעם בפעם את חייה-הנישואים של הר'). גם היא עודדה את הר' בפעולתו הציונית אע"פ שידעה, שבנה חולה-הלב לא יוכל לשאת זמן רב בעומס ההתרגשויות והתלאות, וניבאה מראש, ברוח נכאה, את מותו בטרם עת.

בבית הוריו של הר' בבודאפט שלטה הלשון הגרמנית, אך דבר זה לא היה כרוך בהזדהות עם הערכים הלאומיים הגרמניים. מצד שני, לא התייחסו הורי-הרצל בחיוב אל הלאומיות ההונגארית השאפנית, ואפשר, שיחס זה גרם, בין השאר, לעובדה, שהמשפחה עקרה מבודאפט לווינה (לעומת זה ידוע, שדודו של הרצל מצד אמו, וילהלם דיאמנט, אחד את התנועה הלאומית ההונגארית וב-1848—1849 שירת כקצין בצבא הלאומי-הפכני ההונגארי). הורי הרצל לא היו יראי-שמים קנאים, אך ביתם היה בית יהודי נאמן. כשהגיע בנימין זאב למצוות הובא לבית-הכנסת.



ז'אנט הרצל, אמו של תאודור הרצל
(בערך 1860)



יעקב הרצל, אביו של תאודור הרצל (צילום מתמונת-שטן)
(בערך 1880)

רואר 1843, בגיל 63, נולדה כהאָרן על-יד הוּמפּוֹלִץ בבוהמיה. אביה היה וולף האבר, שהיגר מבוהמיה להונג-גאריה.

הסב השני של אם הרצל, אף הוא תושב פסט, נקרא בשם אָבֶלס ונמנה על משפחה, שהיגרה באמצע המאה ה-18 לפסט מִבֵּיִקוֹלֶס בּוֹרְג שבמוראוויה. ברשימה הפסטית של בתיאב משנת 1771 מופיעים ארבעה ראשי-משפחה בשם אָבֶלס, ששמותיהם הפרטיים היו: דויד, וולף, ברוך ולייבֶל־שמעון. נראה, שהמתיישבים היהודיים החדשים נשאו להם נשים מבנות משפחתם או, לכל הפחות, ממשפחות, שמוצאן היה מביקולסבורג. ברשימת המשפחות משנת 1798 נאמר, שוולף ליבל אבֶלס הוא חתנה של שרה אבֶלס. כן נזכרת ברשימה זו במפורש תרזיה אבֶלס, אם הסבה של בנימין זאב הרצל, ונאמר עליה, שנולדה ב-1790 בביקולס-בורג. בניה של משפחת אָבֶלס נמנו על נכבדי הקהילה היהודית בפסט, מה שעשוי להסתבר אף מן העובדה, שליב הרץ אָבֶלס, שנפטר ב-1812, היה בין חותמי כתב-ההזמנה משנת 1799, שבו נתבקש הרב ישראל וארמן להיות רבה של קהילת פסט.

מקום-מוצאם הקדום של בני משפחת אָבֶלס, אבות-אבותיו של בנימין זאב הרצל, היחה פראג, שבה עברה על משפחה זו פורענות קשה שנתרחשה ב-1694. על אליעזר אָבֶלס סופר, שבנו שמעון, נער בן 12, הראה אהדה לדת הנוצרית ועל כך הוכה ע"י אביו מכות נמרצות, שגרמו למותו. קשה לקבוע כיום אם היה יסוד להאשמה זו או שהיתה כאן עלילה. אליעזר אָבֶלס נאסר והתאבד בכלא ע"י מה שהפך את רצועות-התפלין לעניבת-חנק. הנוצרים ראו בבנו הנזכר של אליעזר אָבֶלס קדוש והביאוהו לקבורה בטכס חגיגי. נשתמרו גם ידיעות על שאר-יבשרו של אליעזר

1739, כשויתרה אוסטריה על בלגראד לטובת תורכיה, הביע מספר ניכר מיהודי בלגראד את משאלתם לחיות בצל השלטון האוסטרי, ובהתאם לכך הועברו היהודים הללו ע"י השלטונות הצבאיים — כל איזור-הספר, ששימש גבול צבאי, הוצא מסמכותו של המינהל האזרחי — לזמלין ולערים אחרות, כאן נתאפשר להם לבנות בתים, להקים קהילה ולעסוק במנוחה במקצועותיהם. ברשימת המגויסים היהודיים לצבא מ-1753 נעדר שמו של אביגדור הרצל. נתברר, שנער מוזמלין לרגל עבודתו (יצא למחוז באנאט לשם ביצוע עבודת-זיגוג בשביל הצבא), בהזדמנות אחרת, כשחזר לזמלין אחר העדרות ממושכת, מצא בעיר זגג נוצרי, שביקש להשתקע בעיר לאחר שיצליח להשפיע על השלטונות, שיגרשו ממנה את אביגדור הרצל (פרטים אלה מגלה לנו צ'ורר המסמכים השני השמור בארכיון המלחמה בווינה). תכנית זו נכשלה מאחר שהשלטונות הצבאיים עמדו לצידו של היהודי, שארבה לו סכנת-גירוש, וצידוהו בהמלצות מצויינות, המשבחות את אָפיו ואת כשרו המקצועי. כך נתאפשר לאביגדור הרצל להישאר בעיר ולישב בה ללא-הפרעה.

עם היהודים הספרדיים, ה"תורכיים", שבין יהודי זמלין, שאף הם נהנו מהגנתם של קציני הצבא האוסטרי, נמנה רפאל שלום, שצויין ברשימת המגויסים מ-1753 וכן ברישור מים הרשמיים מ-1768. בין אבותיו הספרדיים הקדומים יותר של הר' מציינים את יהודה ירוחם, ישראל טאיטאצאק ויהודה אמיגו, אלא שעדיין לא נמצאו מסמכים לאישורן של קביעות אלו.

הסב הראשון של אם הרצל היה וולף דיאָמָנט, תושב פֶּסֶט משנת 1790 לערך, שנמנה מ-1811 על "חברה קדישא מנחם אבליים" ונפטר בפסט ב-15 במאי 1818. אשתו שארלוטה, שהאריכה ימים אחריו ונפטרה בפסט ב-12 בפבר-



תאודור הרצל (בערך 1903)

לא היתה התפרצות מקרית. שאלת-היהודים כבר הטרידה אותו קודם לכן — לכל הפחות, מ-1882, שבה קרא את ספרו של א. דירינג (ע"ע). „שאלת-היהודים כשאלת הגזע, המידות והתרבות“ — ומאז חזר ועיין בשאלה זו בתקופות שונות בחייו מתוך מאמץ למצוא לה פתרון. — 1884 הוכתר הר' כדוקטור למשפטים, ומיד לאחר מכן התחיל מתאמן במקצועו בווינה ובזאלצבורג. אך לא עברה אלא שנה אחת והר' פרש ממקצוע-המשפט והתמסר כולו לספרות.

מ-1885 ואילך פירסם הר' שורה של פליטונים וסיפורים פילוסופיים, שמצטיינים בלשון עדינה, בהגות מעמיקה על גורלו של האדם (ועל עתידה של הטכניקה) וברוח-העצבות הנסוכה עליהם. יצירות אלו זכו להוקרה מצד ציבור-הקוראים, ומבחר מהן כונס בספרים: „חדשות על ונוס“ (Neues von der Venus (der Venus Philosophische Erzählung-), 1887; „ספר הכסילות“ (Buch der Narrheit), 1888; „סיפורים פילוסופיים“ (gen. Feuille-), 1900 (מהדורה שניה: 1919); „פליטונים“ (tons), שני כרכים, 1903 (מהדורה שניה, 1911). כמו-כן חיבר הר' מחזות, שכמה מהם הוצגו בהצלחה על בימות אוסטריה וגרמניה (בכללם „בורגתאטר“ בווינה) ושבהם דן הרצל — פעמים בכובד-ראש ופעמים בנעימה הומוריסטית — על בעיות-ההברה של זמנו. החשובים שבמחזותיו הם: „טבר ריין“, 1884; „ילד מפונק“ (Muttersöhnchen), 1885; „הוד רוממותו“ [הכסף] (Seine Hoheit), 1885; „גונבי-ציד“ (Wilddiebe; עם ה. ויטמן), 1888; „מה יאמרו הבריות?“ (Was wird man sagen?), 1890; „נסיכים מארץ-הגאונות“ (Prinzen aus Genieland; על אמנים), 1892; „הפירוש“ (Die Glosse), 1895; „הגטו החדש“ (Das neue Ghetto), 1895—1898; „קטנן שלנו“ (Unser Käthchen), 1898; „גרטל“ (Gretel), 1899; „סולון בלודיה“ (Solon in Lydien), 1904. הרצל ערך סיורים מרובים בגרמניה, בשווייץ, בבלגיה,

אבלס. שמשון אַבלס, שהיה ב-1661—1674 רבה של קהילת שנייטאך, גילה נטיה לאמנות, וראיה לכך היא חותמת-הרב, שהזמין לעצמו ושבה מופיע שמו בצורה רבת-עיסורים כשהוא נתון בין שני גברים, שמושיטים ידיהם זה לזה. אחר זמן-מה נדב צבי הירש אַבלס לקהילת ניקולסבורג, עיר-מולדתו, פרוכת, שהצטיינה ביפיה. על הפרוכת נרקמה צורת שער, שמשני צדדיו רקומים ברקמה בולטת שני עמודים, ועליהם עומדים אגרטלים מלאי פרחים. החלקים הגבוהים יותר של הפרוכת מקושטים קישוטי-פרחים; מתחת להם רקום כתר ועלי-ידו דברי-ההקדשה של המנדב. עיון סוציולוגי בדמות אבות-אבותיו של הרצל, הידועים לנו, מביא אותנו לכלל מסקנה, שסוכני-החצר רבי-ההשפעה והרבנים המופלגים בתורה, אלה שני המעמדות שעיצבו את ההיסטוריה היהודית במשך הרבה מאות שנים, נעדרים כמעט לגמרי במגילת-היחס של יוצר התנועה הציונית. יהודים כפריים ובעל-מלאכה יושבי עיירות הם שהיו אלה שיוצא-חלציהם הגדול עלה על בימת ההיסטוריה במחצה השנייה של המאה ה-19 וחולל מעשה היסטורי כביר.

הארכיון הווינאי של בית המלכות, חצר המלכות והמדינה; ארכיון המלחמה (Kriegs-Archiv) בווינה; הארכיון הממלכתי ההונגארי בבודאפט; הארכיון של קהילת בודאפט; הארכיון של מוראוויה בברין; M. Weinberg, *Geschichte d. Juden in der Oberpfalz*, 1909; B. M. Trapp, *Geschichte der Juden in Nikolsburg* (in *Die Juden und Judengemeinden Mährens in Vergangenheit und Gegenwart*, 1929, 417—443); H. Flesch, *Die Kunst im Dienste der Synagoge* (in *Die jüdischen Denkmäler in der Tschechoslowakei*, 1933); P. J. Diamant, *Theodor Herzls väterliche und mütterliche Vorfahren. Eine familiengeschichtliche Studie mit einer Ahnentafel*, 1934.

פ. י. ד.

הֶרְצֵל, תְּאוֹדוֹר (בְּנִימִין זָאב) — Theodor Herzl

(י באייר, תר"כ/2 במאי, 1860, פּוֹסְט, הונגאריה — כ' בתמוז, תרס"ד/3 ביולי, 1904, אַדְלֵאךְ, על-יד זְמְרִינג, אוסטריה). אביה של הציונות המדינית ומייסדה של ההסדרות הציונית העולמית.

I. תּוֹלְדוֹתָיו. — בבית הוריו, יעקב וזאנט (ע"ע הרצל, אבות-), היו חוגגים את חגי-ישראל ושומרים על המסורת היהודית בכללה, והר' אף ביקר בילדותו, בחברת אביו, בבית הכנסת הליבראלי ב-Tabakgasse, שעמד סמוך לבית, שבו נולד. כשהיה בן 8 נתקבל כחבר בחברה קדישא בבודאפט. אפשר, שמע בימי נעוריו על השקפותיהם הציוניות של הרבנים אלקלעי (ע"ע) ונטונק (ע"ע) ועל בן-משפחתו ש. ביליץ (ע"ע הרצל, אבות-), שעלה לירושלים ומת בה, אך בדרך כלל כיוונה אמו את חינוכו ברוח „השכלה“ היהודית-הגרמנית של אותו זמן. מ-1866 למד הרצל בבית הספר היהודי בפּוֹסְט; מ-1870 — בבית-הספר העירוני הראלי באותה עיר; ומ-1875 — בגימנאסיה האוואנגלית שלה, שבה קיבל תעודת-בגרות ב-1878. כבר בתקופת-ילדותו נתגלו בהר' כשרון ספרותי, התעניינות בטכניקה ושאיפה לגדולות. כשהיה בן 10 החליט לבנות את תעלת-פאנאמה; בגיל 14 יסד אגודה ספרותית של תלמידים בשם „אנתנו“ (Wir). ב-1878 — אחר מותה של אחותו היחידה פאולינה, שהיתה בכירה ממנו בשנה אחת — עבר עם הוריו לווינה, שבה נרשם כתלמיד למשפטים באוניברסיטה. ב-1881 הצטרף לאגודת-הסטודנטים הגרמנית „אלביה“, אך ב-1883 פרש ממנה כמחאה על גילויי האנטישמיות, שמצא בה. „מחאה“ זו



תאודור הרצל (בערך 1875)

והלא-יהודים. בדראמה זו שולל הרצל בהחלט את הטמיעה ואת השמד כאמצעים יעילים להשגת המטרה הנכספת. הבהרה נוספת בתחום הנדון — הבהרה שהביאה אותו לכלל מסקנות סופיות — באה לו ע"י משפט דרייפוס. שנפתח באותו פרקיזמן בפאריס, והר' ככתב של עיתונו, היה עד-ראיה לו. למראה התפרעותם של בני ההמון הפאריסאי בטכס ההורדה-בדרגה של הקצין היהודי החף מפשע, ולשמע צעקו-תיהם: „מוות ליהודים“, גמלה בו ההכרה, שאין פתרון לבעיה היהודית אלא ביציאה המונית של היהודים מתחומי הנגע האנטישמי ובריכוזם בטריטוריה מיוחדת. הוא החליט לגשת לפעולה לשם הגשמתו של רעיון זה.

במאי 1895 פנה במכתב לברון מוריס הירש (ע"ע), גדול הנדבנים היהודיים של זמנו, וביקש ממנו שיקבל אותו לשיחה על שאלת-היהודים. לשיחה זו, שנתקיימה ב-2 ביוני 1895 ושיש לראות בה את פתיחת פעולתו הציונית של הר', לא היו התוצאות. שהר' קיווה להן. הר' לא הצליח להשפיע על הירש, ואף לא להסביר לו את תכניתו בשלמותה, כי הירש הפסיק אותו באמצע ההרצאה. יתכן, שגם התכנית עצמה עדיין לא נתגבשה כל צרכה במחשבתו של הר', באופן שאפשר היה לו להסבירה בבהירות ובקיצור לאחרים. הוא גם לא שכנע את הירש במכתב המפורט, ששלח לו למחרת השיחה; ואולם עצם המאמץ לגולל בפני הירש את רעיונו החדש גרם לכן, שהר' ניתח, העמיק והרחיב את תכניתו מכל צד, עד שבנה ממנה בניין שלם. מחשבותיו על עניין זה הסעירוהו כלי-כך, ששוב לא היה מסוגל לעסוק בשום דבר אחר. הוא רק רשם מה שעלה על דעתו על פיסות-נייר — בשכבו, בקומו, בלכתו, בכל שעות היום והלילה, בבית וברחוב, כאילו לפי פקודה מגבוה. „אני מעבד את הדבר ז“, רושם הוא ביומנו, „לא, הדבר מעבד אותי. היתה זו הזיית-סירוף, לולא היה הדבר הגיוני כלי-כך מתחילתו ועד סופו. למצבים כאלה קראו בלשון-הקדמונים: השראת השכינה“.

מרשימות אלו נתהוותה הטיזטה הראשונה של החוברת „מדינת-היהודים“, שכתיבתה נסתיימה ב-17 ביוני 1895. היא נרשמה ביומן הציוני (שהרצל כתב מזמן שיחתו עם הבארון הירש עד סמוך לפטירתו) בשם „נאום אל הרוטשילדים“ (או „אל מועצת-המשפחה“). נאום זה מכיל חלקים חשובים באותו ניסוח, שהיה עתיד להשפיע על העולם, ואילו חלקים חשובים אחרים נוסחו בבהירות מועטת מזו, שמציינת את תכנה של „מדינת-היהודים“, ואין הדברים אמורים רק מבחינת הדיוק והחריפות ההגיונית; לא היתה זו בכלל סקירה מיועדת לציבור, אלא כעין נאום, שהרצל ביקש להשמיעו בפני חוגי-המשפחה של הרוטשילדים; על-כן נתייחד בו מקום מרכזי לרכושו של בית-רוטשילד. הרצל היה בטוח — ובכך ביקש לשכנע את הרוטשילדים — שרק ע"י הגשמת תכניתו, התכנית של מדינת-היהודים, אפשר היה להציל את הונום העצום של הרוטשילדים, המשול למגדל מגביה והולך, שסופו להתמוטט וליפול, אם לא יורחב בסיסו ואם לא יובא לידי סיום הארמוני בקצהו העליון. לתכלית זו יש רק מוצא אחד: „העניין הישן והפשוט הזה שמו — יציאת מצרים“. רכושם של הרוטשילדים, המעורר את קנאתו של העולם הלא-יהודי, צריך שיקודש ע"י מטרה; שומה עליו לשמש יסוד למימון תכנית גדולה של הגירה והתיישבות. שהר' מגולל אותה כאן לכל פרטיה. הרצל היה מעוניין, שמשו (מוריץ) גי'דמן (ע"ע), רבה הראשי של קהילת-וינה,

בהולאנד, באיטליה, בצרפת ובאנגליה, ואת רשמי מסעותיו אלה תיאר ברשימותיו הספרותיות וביומניו.

ב-1889 נשא הר' את יוליה נשאואר (1868—1907). חייו נישואיו לא היו מאושרים; גרם לכך בעיקר אי-כשרה של אשתו להבין לשאיפותיו של הר', ואולי גם דבקותו הבלתי-רגילה בחוריה, וביחוד באמו. נולדו להם שלושה ילדים: פאדלינה (1890—1930), האנס (1891—1930) ומרגרטה המכונה טרוודה (1893—1943).

ב-1891 עד יולי 1895 שימש הר' כתבו הפאריסאי של Neue Freie Presse הווינאי — שהיה באותם הימים עיתון ליבראלי גדול ורבי-השפעה. אגב מילוי תפקידו זה הירבה הר' להתעניין בשאלות המדינה והחברה בצרפת — ומתוך כך גם בעולם כולו — אך ביחוד נתן את דעתו על הפאראלאמנטי-טאריזם הצרפתי (מבחר מכתבותיו על נושא זה פורסם בצורת ספר בשם „היכל בורבון“ — Das Palais Bourbon — משהחריפה האנטישמיות בצרפת גברה גם התעניינותו בשאלת-היהודים, ומאמרו הראשון על נושא זה, המכונה „אנטישמיים צרפתיים“, כבר הודפס ב„נויאה פרייאה פרסה“ ב-1891. סמוך לשנת 1893 ראה את בעיית-היהודים כשאלה חברותית, העשויה לבוא על פתרונה הגמור ע"י תנועת-שמד גדולה ומאורגנת של בני הדור הצעיר היהודי וכן ע"י הצטרפותם לתנועה הסוציאליסטית. אמנם עד מהרה נוכח, שאין ממש בדרכים אלו, ובדראמה שלו „הגטו“ (לאחר מכן — „הגטו החדש“), שכתב בסוף 1894, ביקש הר' להציג את שאלת-היהודים על בימת-התיאטרון וע"י כך להעמיד אותה לזיוכוח פומבי. היתה בכך מעין התחלה של מדיניות יהודית חדשה: הוא קיווה, שע"י דיון גלוי-לב בשאלה זו ברשות-הרבים — ולא בחוגים מצומצמים וסגורים — ימצא פתרון מניח את הדעת ברוח של הבנה וסבלנות הדדית בין היהודים



תאודור הרצל (1884)

שונים, שיכלל את המבנה ההגיוני של תכניתו ואף נתן לה סיום מלהיב יותר. כך בא לעולם חיבור חדש לגמרי בשם: „מדינת-היהודים. ניסיון לפתרון מודרני של שאלת היהודים“. המהדורה הגרמנית ראתה אור ב-14 בפברואר 1896. בהוצאת מ. ברייטשטיין בווינה. באותה שנה עצמה הופיעו תרגומים של החוברת בעברית, באנגלית, בצרפתית, ברוסית וברומנית.

רעיונו היסודי של הרצל בחיבור זה הוא, שהאנטישמיות, מצד אחד, ויצר-החיים של הכלל היהודי, מצד שני, אינם מאפשרים את פתרונה של שאלת-היהודים בדרך ההתבוללות. היהודים הם עם, עם אחד; ואת צרת-היהודים, העתידה להחריף במרוצת-הזמן, משום שנובעת היא ממסיבות-חיייהם הכלכליות והחברתיות הבלתי-נורמאליות של היהודים, כורים בכל הארצות, אפשר לסלק, ואף להפוך לכוח מניע רב-עוצמה, בדרך מדינית בלבד, כלומר, ע"י הקמתה של מדינה יהודית עצמאית בהסכמתן של המעצמות. מדינה זו עלולה היתה לקום, לדעתו של הרצל, בארץ-ישראל או ארגנטינה, בהתאם לשיקוליו ובחירתו של העם היהודי (הרצל עצמו נטה אחר ארץ-ישראל). הרצל היה סבור, שתחילה יש ליצור את התנאים המדיניים להתיישבות, ורק אח"כ תגיע שעתן של ההגירה והעליה המאורגנות. יש להקים את המדינה לפי תכנית קבועה מראש ובאמת-מידה גדולה, מתוך הסתייעות בכל השגי המדע והטכניקה המודרניים, וברוח של קידמה סוציאלית (יום-עבודה של 7 שעות, וסמל 7 כוכבים בדגל הלאומי). הגשמתה של תכנית זו מצרכת את הקמתן של שתי חברות: האחת — „אגודת-היהודים“ (Society of Jews), כאישיות משפטית וכבאות-כוח מוסמכת של העם היהודי; והשנייה — ה„חברה היהודית“ (Jewish Company), שתרכוש את המימון והביצוע של הבניה על יסודות כלכליים מוצקים. הכספים והאשראי יגוייסו מן הבאנקים היהודיים הגדול-

יתוך בינו לבין אלברט רוטשילד, הנצר הווינאי של המשפחה. לשם כך פנה ב-11 ביוני — עוד קודם סיום הכתיבה של הטייטה הראשונה — במכתב אל גידמן והזמינו לפגישה. גידמן השיב לו מתוך הסתייגות היסוסים, והרצל חזר ופנה אליו במכתב שני, בינתיים, עוד קודם שקיבל את תגובתו של גידמן על הצעתו, ראה הרצל לנכון לבחון את התרשמותו של יהודי משכיל מתכניתו.

הרצל קרא את ה„נאום“ באוני ידו, הרופא והעיתונאי פרידריך שיף, וזה האחרון חיווה את דעתו, שהתכנית היא פרי זעזוע-העצבים של מחברה, הזקוקה בדחיפות למנוחה ולטיפול רפואי. גידמן — הוסיף שיף — יראה בהרצל מטורף ויודיע את הדבר מיד להוריו, שיהיו אומללים, הרצל היה מדוכא עד עומק-נפשו מתגובה ראשונה זו של אחד ממשכילי-צמח. אם תכניתו, שהאמין גם עכשיו בצדקתה, עשתה רושם כזה על יהודי נאמן ומשכיל, הרי ברור הדבר, שאין טעם להוסיף לטפל בה. מזעזוע עד היסוד מתגובה זו וחדור זעם על קטנות-מוחם של היהודים, שבשיף ראה הרצל את באי-כוחם הטיפוסי, כתב בו ביום (18 ביוני) את מכתבו הרביעי אל הבארון הירש. „מכתבי האחרון דורש סיום“, כתב הוא. „הנה הוא לפניך: הסתלקתי מן העניין. ליהודים אין לעזור לפי שעה. אם אחד יראה להם את ארץ-הבחירה, לעוג ילעגו לו, כי נחותים הם. ובכל זאת יודע אני את מקומה: היא בקרבנו! בתוך רכושנו, בתוך עבודתנו ובתוך הקשר המיוחד בין שני אלה, שהמצאתיו ברוחי. אך צריך שנהיה נחותים עוד יותר, שיפגיעו בנו עוד חרפות, יריקות, נאצות, מלקות, שד ורצח עד שנהיה בשלים לרעיון זה... עדיין אין אנו מיואשים למדי. לפיכך ילעגו למושיע“. — בתקופה מאוחרת יותר השווה הרצל את המשבר, שעבר עליו באותם הימים, לזה שעובר על גוף מלובן, שהוטל לתוך מים קרים; „אם גוף זה הוא במקרה ברזל — הוא נהפך לפלדה“. הרצל יצא ממשבר זה מחושל ומחוזק. למרות המכשולים הקשים, שנתקל בהם בדרכו בימים שלאחר מכן, ולמרות דברי הלעג וההתקפות, שכוונו תכופות נגדו ואף השרו עליו דיכאון לזמן-מה, שוב לא נרתע מפניהם לאחוריו ולא נמנע מלעשות כל מה שהיה דרוש, לדעתו, לביצועה של תכניתו.

ביולי 1895, עם השתחררותו, לפי בקשתו, מתפקידו ככתב ה„נויאה פרייאה פריסה“ בפאריס, חזר הרצל לווינה, שבה נתמנה כעורך המדור הספרותי של אותו עיתון. ב-17 באוגוסט נפגש במינכן עם מ. גידמן ועם הבאנקאי היינריך מאיר כהן מברלין, שנמנה עם חובבי-ציון. הרצל קרא באזניהם את נאומו אל משפחת-רוטשילד. גידמן התרשם תחילה עמוקות מדעותיו של הרצל, אך אח"כ הסתייג מהן, ולסוף אף הביע בפומבי את התנגדותו לתכניתו של הרצל. כן לא האירה ההצעה לחה פנים להרצל בשיחות המרובות, שקיים במחצה השניה של שנת 1895 בווינה, בפאריס ובלונדון עם אנשי-שם יהודיים ושבחן ניסה להניעם לדיון רציני בתכניתו ע"י הקמת ועדת-מחקר או פעולה הולמת אחרת. התוצאה החשובה הייתה דה של שיחות אלו היתה השגת הסכמתו הגמורה של מלך נורדאו (ע"ע) לרעיונו; מאז לא פסק נורדאו להעמיד את שמו, עטו וכשרון-הדיבור שלו לשירותם של הרצל והציונות. הרצל בא אז לכלל החלטה, שעליו להציע את תכניתו לפני הציבור הרחב. הוא עיבד מחדש את „נאומו אל הרוטשילד-דיים“ גם מצד התוכן גם מצד הסיגנון, הרחיב אותו ע"י מה שהכליל בו רעיונות ומסקנות, שהועלו בשיחותיו עם אישים

לית) ; ומסוף שנת 1898 דרש בהתמדה זיכיון ממלכתי (צ'אר-טר) להתיישבות רצופה ומרוכזת, שתיהנה משלטון עצמי ומזכות להגנה עצמית. בדרכו לקושטה וזה לקבלת-פנים חמה ע"י המוני היהודים בסרביה ובבולגאריה. כן נתקבל בהתלהבות ע"י היהודים של מזרח-לונדון, ולעומת זה לא עלה בידו להשיג את תמיכתם של מנהיגי היהודים באנגליה, של חובבי-ציון באותה ארץ, ושל הנהלת יק"א. אף הנדיב הידוע, הבארון אדמונד בנימין רוטשילד (ע"ע), שביחסו לעניין היתה תלויה במידה מרובה גם עמדתם של ראשי היהדות ואגודות חובבי-ציון באירופה המערבית, דחה את תכניתו של הר' בשיחה המכרעת, שקיים עמו בפאריס ב18 ביולי 1896. רוטשילד נימק את התנגדותו לה בכך, שאין כל אפשרות לארגן את המוני-היהודים, עצם הדחיה, וביחוד הטעם שניתן לה. גרמו במידה מרובה לדבר, שהר' החליט לארגן את העם היהודי לשם הפיכתה של א"י למדינה יהודית. לתכלית זו פיתח תעמולה רתבה לתכניתו. ב6 במארס 1897, בוועידה מוקדמת של באי-כוח אגודות חובבי-ציון בגרמניה, אוסטריה וגאליציה, הוחלט, לפי הצעתו של הר', לכנס קונגרס ציוני כללי.

הרעיון של כינוס קונגרס ציוני עורר התנגדות חזקה ברוב חוגי היהדות, ואף בשכבות נכרות של חובבי-ציון ; אך הר' הצליח להתגבר על התנגדותם של יריבים וספקנים ולכנס את הקונגרס הציוני הראשון, כאסיפה הלאומית של העם היהודי הרוצה בתחייתו. לשם הפצת הרעיון הציוני יסד הר' את השבועון Die Welt ("העולם"), שגילונו הראשון הופיע ב4 ביוני 1897. הר' מימן את השבועון ואף היה עורכו הראשי.

ב29-31 באוגוסט 1897 נתכנס בבאזל הקונגרס הציוני הראשון (ע"ע) — הכינוס הבינאראצי הראשון של היהודים על בסיס לאומי וחולוני. בקונגרס נתאשרה תכניתה של התנועה הציונית, הידועה בשם "תכנית-באזל", הזקמה ההסתדרות הציונית העולמית, כאירגון מדיני של "העם היהודי בדרך".

הר' שניהל את דיוני הקונגרס הציוני הראשון (וכן של חמשת הקונגרסים הציוניים הבאים, ש-נתכנסו בחייו), נבחר לגשיאה של ההסתדרות הציונית העו-למית, ומאז שימש בכהונה זו עד מותו. מכאן ואילך חתר הרצל בהתמדה — בלא להתחשב במח-לת-הלב שלו, שהלכה והחריפה במרוצת-הזמן מעומס-עבודה ומ-התרגשויות, ולמרות ההתקפות הקשות, שנערכו עליו מצד מתי-נגדים מן החוץ ומצד יריבים בתוך המחנה הציוני — להשגת של שתי מסרות עיקריות: (1) "הקמת בית-מולדת לעם היהודי בא"י, כפי שנקבע ב"תכנית-באזל", בהסכמתן של המעצמות ושל תורכיה — הסכמה, שתושג ע"י מו"מ דיפלומאטי; (2) חיזוקה ופיתוחה של ההסתדרות הציונית עד שתהא מסוגלת להיות גורם

לים או הבינונים, ורק אם אלה יסרבו — תבוא הפניה אל המוני-העם.

החוברת "מדינת-היהודים" עוררה תגובות מתגובות שור-נות בחלקים השונים של היהדות. רובם של יהודי אירופה המערבית — מן המתבוללים הקיצונים ועד לחרדים — שללו את הנחותיו של הר' דחו את תכניתו המעשית, ואף חלק מחובבי-ציון במזרח ובמערב הסתייג מתכנית זו, שנראתה להם מרחקת לכת מן הראוי, ואולם חלק גדול מחובבי-ציון הסטודנטים הציוניים באוסטריה ובארצות אחרות קידמו את רעיונותיו של הר' בהתלהבות ותבעו ממנו, שיתייצב בראש החוגים, המעוניינים בהגשמתם. כך נעשה הר' בזמן קצר מנהיגה של התנועה, שמאז נקראה "ציונית". מתוך קשריו אל חובבי-ציון ולפשוטי-העם, ביחוד מאירופה המזרחית, בא הר' לכלל הכרה, שרק לארץ-ישראל בלבד, ולא לארגוני-העם או לארץ אחרת, יש כוח-המשיכה הדרוש להקמת מדינה יהודית כמולדת לעם. בדרך זו נעשה הר', שהיה תחילה טריטוריאליסטן, כלומר, דוגל ברעיון של הקמת מדינה יהודית באיזו ארץ שהיא, ציוני במלוא המובן של המלה.

הר' פתח ללא דיחוי בפעולתו המדינית. ב23 באפריל 1896 נתקבל לראיון — בתיווכו של הכומר האנגליקני ה. הקלר (ע"ע) — ע"י הדוכס הגדול פרידריך מבאדן, שמאז ואילך רחש אהדה לתנועה הציונית, ובעזרתו של הדוכס בא הר', במגע עם קיסר גרמניה. ביוני 1896 יצא הר' לנסיעתו הראשונה לקושטה, ובסיועו של הסוכן הדיפלור-מאטי הפולני מיכאל נוולינסקי נתקבל לשיחה ע"י הווזיר הגדול. הר' הציע לפניו תכנית, שלפיה עתידים היו היהודים לקבל עליהם את תיקון מצבה הפינאנסי החמור של הקיסרות התורכית תמורת ויתורו של השולטן על שלטונו בארץ-ישראל והסכמתו להפיכתה למדינה יהודית בלתי-תלויה. משנדחתה תכנית זו דרש הר' רק רישיון להקמתה של מדינה יהודית כפופה למרותו העליונה של השולטן (מדינה ואסא-

Das Bild ist grandios. man sieht förmlich die ganze palästinensische Landschaft, die da aufgeföhrt wird, obgleich das Bild nur einen Ausschnitt der Landschaft zeigt. Es ist das tragische, lästige Fiasco des Beunruhigten vor seinem Konvaleszenz im IV. Akt... Das, Offenbarungs - über die Garten nachher sieht gleichgerichtete Gebilde die Fund.

schon, blühend; hat den gewöhnlich 2. Teil... zu gleicher Zeit Ein General-Kampf; was dieses Labortum für langwierige Kämpfe auf Frauen blut, habe ich vor Frau Hals seinem Laiten schlägt verstanden gelernt.



שני עמורים מפתיחיו של יומן הרצל על כיסודו בהולאנד, 1885. עם רישום ותיאור של "הפננו בקתרום" מאת פראנס האלס



תאודור הרצל (בערך 1896)

ע"י השולטן עבדול חמיד II. הר' עשה רושם חזק על השולטן, שביקש ממנו להגיש לו הצעות ממשיות לתיקון מצבה הפינאנסי של תורכיה; אך הואיל וגם הפעם לא עלה בידו של הר' להשפיע על עשירי-היהודים, שיעמידו לרשותו את הסכומים הדרושים לדבר — לא חלה התקדמות במו"מ. באמצע פברואר 1902 הוזמן הר' שוב לקושטה ושהה בה כאורחו של השולטן, אך לא נתקבל על-ידי אישית. הוצע לו רישיון להתיישבות מפוזרת של יהודים במקומות שונים בקיסרות התורכית. ביחוד בארם-נהרס. תמורת שיפור מצבה הכספי של הקיסרות; כיון שא"י הוצאה בפירוש מן התכנית — דחה הר' את ההצעה. ביולי 1902 הוזמן הר' שוב לקושטה, אבל גם הפעם לא קירב אותו המו"מ אל מטרתו. בהשפעת התפתחות זו החליט הר' לפנות לכיוון חדש לשם קידומה של תכניתו; התחיל המגע המדיני שלו עם בריטניה הגדולה. על חשיבותה של בריטניה לגישומה של הציונות עמד הר' מתחילת פעולתו המדינית, וזוהי אחת מן הסיבות לדבר, ששאף לייסד את „אגודת-היהודים“ באנגליה ושהבאנקים „אוצר התיישבות היהודים“ ו„אנגלו-פלשתינה“, וכן הקרן הקיימת לישראל (שנוסדה בקונגרס החמישי בדצמבר 1901), נרשמו כחברות אנגליות. לשם גיוס אהדתם של המדינאים ודעת-הקהל באנגליה לציונות כינס הרצל את הקונגרס הציוני ני הרביעי ב-1900 בלונדון. בעזרתו של העיתונאי הציוני י. לאופולד גרינברג עלה ביד הר' לקשור קשרים עם ממשלת בריטניה. בתחילת יוני 1902 הוזמן הר' ללונדון כדי להעיד כמומחה בפני הוועדה המלכותית לכניסתם של זרים (קרי: יהודים) לאנגליה. בהזדמנות זו בא בדברים עם לורד נתנאל מאיר רוטשילד, ראש בית-רוטשילד הלונדוני, שהתנגד לרעיון ההתיישבות היהודית בא"י, אך גילה התעניינות בהתיישבות היהודית בתחומי הקיסרות הבריטית. בעדותו בפני הוועדה המלכותית טען הר', שבעיית ההגירה של זרים (יהודים)

בעל-משקל במו"מ המדיני והכספי עם גורמי-חוץ וגוף מבצע של מפעל ההתיישבות בא"י. זמן קצר אחר הקונגרס הציוני הראשון פתח הר' בעבודות-הכנה להקמתו של באנק קולוניאלי ציוני. בעל הון-מניות של 2,000,000 ל"ש, שנועד ליצור את הבסיס הכספי למו"מ שלו עם ממשלת-תורכיה. הר' הניח, שעם סיומו המוצלח של מו"מ זה יוקמו, כחברות-בנות לאותו באנק, המוסדות הכלכליים הדרושים לפיתוחה של הארץ ולאירגונה של תנועת העליה אליה וההתיישבות בה. בקונגרס השני (28-30 באוגוסט 1898) הוחלט רשמית על ייסודו של הבאנק, ובמאוס 1899 הוצאה ההחלטה לפועל. הבאנק, שמושבו היה בלונדון, נקרא בשם The Jewish Colonial Trust Ltd. (בגר-מנית: Jüdische Colonialbank; ובעברית: „אוצר התיישבות היהודים“ [ע"ע]). ב-1903 נפתחה ביפו כחברה-בת לבאנק זה „חברת אנגלו-פלשתינה“ (כיום: בנק לאומי לישראל). ואולם מאחר שהבאנקים היהודיים הגדולים, שבעליהם התנגדו לציונות המדינית, לא השתתפו במפעל, לא עלה ביד ההסתדרות הציונית אלא לגייס הון-מניות של 250,000 ל"ש בלבד. אמנם סכום זה היה גדול מכל הסכומים, שנאספו עד אז באגודות ציוניות, אך היה זעום לנוכח התפקידים העצומים, שנתייחדו לבאנק בתכניתו של הר'. אי-הצלחה זו לרכוש את אהדתם ועזרתם הפעילה של בעלי-ההון היהודיים לטובת התנועה הציונית היתה המכשול הגדול ביותר בדרך פעולתו המדינית של הרצל, ואפשר — הסיבה העיקרית לאי-השגת עצם מטרה זו, למרות כמה הצלחות חלקיות, שזכה להן.

זמן קצר אחר הקונגרס הציוני השני עלה ביד הרצל, בעזרתו של הדוכס הגדול מבאדן, לרכוש את לבו של קיסר גרמניה, וילהלם II, לרעיון הציוני. בסוף ספטמבר 1898 הודיע הקיסר להרצל, באמצעותו של פיליפ אוילנבורג (ע"ע), שגריר גרמניה בווינה, שהוא מוכן לקבלו לראיון בירושלים בביקורו הקרוב בארץ-ישראל. אבל עוד קודם לכן, בראיון, שנתן הקיסר להר' בקושטה (18 באוקטובר 1898), שבה שהה בדרכו לארץ-ישראל, הודיע לו הקיסר, שהוא מוכן להמליץ לפני השולטן על התנועה הציונית ולקבל עליו את החסות על „חברת-ההתיישבות לסוריה ולארץ-ישראל“. שעמדה להיוסד ע"י הרצל. לאחר מכן נסע הר' לארץ-ישראל ונתקבל בהתלהבות ע"י תושבי המושבות העבריות (מקוה-ישראל, ראשון-לציון, נס-ציונה ורחובות). במקוה-ישראל נעצר הקיסר עם בני-לווייתו כדי לדרוש בשלומו של הר', שהמתין לו בשערי-הכניסה לבית-הספר. הראיון הרשמי של הרצל ומלווייו עם הקיסר, שנתקיים ב-2 בנובמבר 1898 במתנה-האהלים של הקיסר על-ידי ירושלים, לא הביא לידי התוצאות, שהר' ציפה להן — בעיקר בהשפעת מיניסטר-החוץ הגרמני ברנרד פון בילוב (ע"ע), שבין השאר הושפע מאי-אהדתם של חוגי ההון הבאנקאי היהודי לתנועה הציונית ומהתנגדותם הנמרצת של היהודים הליבראליים ושל רוב העיתונאים והעיתונאים היהודיים לתנועה זו. אמנם בתשובה לנאומו של הר' השיב הקיסר, שהוא רואה בעין יפה את מאמציה של התנועה הציונית לשיקומה של א"י, ואף הבטיח להוסיף ולחקור בעניין; אך לאחר מכן לא הוקדשה עוד בחייו של הר' תשומת-לב ניכרת לתנועה הציונית לא מצד הקיסר ולא מצד ממשלתו.

כן לא נשאו פרי מאמציו המדיניים הישירים של הרצל בקושטה. בעזרתו של ארמין ומבר (ע"ע), שהיה מקורב לחצר-המלכות בקושטה, נתקבל הר' ב-17 במאי 1901 לראיון



הרצל פותח את הקונגרס הציוני השני בבאזל (1898)

המליץ עליה בפני מיניסטר-החוץ הבריטי, הלורד לנסדאון (ע"ע). בעקבותיו של מר"מ זה נדרש הרצל ב-18 בדצמבר 1902 ע"י משרד-החוץ הבריטי לשלוח ועדת-חקירה לחצי-האי סיני, והובטח לו, שאם הדין-וחשבון של הוועדה יהיה חיובי, תתמוך ממשלת-בריטניה בתכנית בפני שלטונות-מצרים. המשלחת, ששוגרה על סמך הבטחה זו לחצי-האי סיני, קבעה, שחצי-אי זה וחבל אל-עריש יהיו ראויים להתיישבות רק אם תסכים ממשלת-מצרים להעברת כמות-מים ניכרות לאיזורים הללו מן הגילוס. אחר מר"מ ממושך, שהתנהל ע"י הר' ל. גרינברג והקולונל א. א. גולדשמיט עם הנציב העליון הבריטי, הלורד קרומר (ע"ע), ועם ממשלת-מצרים, דחתה הממשלה המצרית את התכנית, ובעקבותיה של דחיה זו סילקה ממשלת בריטניה את ידיה ממנה.

בשיחה, שקיים גרינברג עם צ'מברלין ב-20 במאי 1903, עורר מחדש, בשמו של הר', את עניין ההתיישבות בקפריסין, אך צ'מברלין היה סבור, שקפריסין אינה מתאמת להתיישבות יהודית אוטונומית, והציע במקום זה שטח-ארץ באפריקה המזרחית (ע"ע אוגנדה, הצעת-). על תכנית כזו כבר רמו צ'מברלין בשיחתו עם הר' מיום 23 באפריל 1903, והר' דחה אותה. אך הואיל ובינתיים הגיעו הידיעות המסעירות על הפרעות, שנערכו ביהודי קישינב וחשפו את מצוקתם של המוני-ישראל באירופה המזרחית ואת הצורך שהיה להם בישועה דחופה, ראה הר' צידוק בהמשכת המר"מ עם ממשלת-אנגליה גם על יסוד הצעתו של צ'מברלין. הוא הגיע להחלטה זו מתוך נימוקים מדיניים, טכסיים ומעשיים. הוא האמין, שע"י הידוק הקשרים בין ההסתדרות הציונית ואנגליה תכיר

לאנגליה תבוא על פתרונה, אם תציע ממשלת-בריטניה טרי-טוריה להתיישבות עצמאית של היהודים. אמנם, קבע הרצל, מטרתה של התנועה הציונית, כפי שהוגדרה בתכנית-באזל, היא התיישבות ממלכתית בא"י, אך במסיבות מיוחדות, כשיהיה הכרח בהושטת עזרה דחופה להמוני-יהודים, תראה התנועה הציונית חובה לעצמה לנסות — מתוך שמירה על תכניתה ועל עקרונותיה — להקל את גורלם של היהודים הנדכאים בדרך אחרת. בשיחה, שהיתה לו, להר', עם יושב-ראש הוועדה למחרת היום, שבו נתן את עזרתו הפומבית, גילה הר', שבד-בריו על טריטוריה להתיישבות נתכוון לקפריסין ולחצי-האי סיני, כלומר, לחבל-ארץ נתונים לחסותה של אנגליה, שהם קרובים לארץ-ישראל.

לאיזורים אלה הופנתה תשומת-לבו כמה שנים קודם לכן ע"י דוד טריטש (ע"ע). עכשיו, אחר כשלוש המר"מ עם ממשלת-תורכיה, ראה הר' לנכון לבוא בדברים עם ממשלת בריטניה בעניין השגת זיכיון (צ'ארטר) להתיישבות יהודית באותם האיזורים, ביהודי כחבל הסמוך לוואדי אל-עריש. הוא האמין, שבדרך זו יצליח לפתוח בזמן הקרוב בפעולה התיישבותית, שנתבעה בתוקף מצד חוגים גדלים והולכים בתוך ההסתדרות הציונית לנוכח אי-ההתקדמות במאבק המדי-ני. כן קיווה, שאם ייאחזו היהודים בשכנות לארץ-ישראל, יגיע הדבר את ממשלת-קושטה לויתורים, בהשתדלותו של ל. גרינברג נתקבל הר' ב-22 באוקטובר 1902 לראיון ע"י מיניסטר-המושבות הבריטי, ג'וזף צ'מברלין (ע"ע). המיניסטר דחה את ההצעה של התיישבות יהודית בקפריסין, אך התייחס כאהדה לתכניתו של הרצל בנוגע לחצי-האי סיני, ואף



המשלחת הציונית אל וילהלם II (על־יד העלה סואץ)

גרס, ביחוד בקרב הצירים מרוסיה. הללו ראו בכך בגידה בא"י; וכשהחלט, למרות התנגדותם, על בחירת הוועדה, שתיעץ לוועד הפועל המצומצם (ההנהלה הציונית של הימים ההם) בעניין שיגור ועדת-חקירה לאפריקה המזרחית, עזבו „אומרי הלאו” את אולם-הקונגרס. בשיחה גלוית-לב עם הצירים שפרשו הוכיח להם הר', שלא הפסיק אף לרגע את מאמציו להשגחה של א"י, שהיתה ותהיה לעולם מטרתה של הציונות, וכך עלה בידיו למנוע את פילוגה של התנועה. בישיבת-הסיום של הקונגרס, שבה השתתפו כל הצירים, הצהיר הניגית: „אם אשכחך ירושלים תשכח ימיני”.

מיד אחר הקונגרס המשיך הר' בהשתדלויותיו אצל המעצמות לשם השגחה של א"י. הוא החליף מכתבים בעניין זה עם פלווה, ששלח הוראות בקשר לכך לשגריר של רוסיה בקושטה. כן העלה הר' הצעות חדשות לפני ממשלת-תורכיה. ביאנואר 1904 קיים שיחות עם האפיפיור ועם מלך איטליה וממשלתה. ואולם השתדלויות אלו לא הביאו לתוצאות ממשיות. אותה שעה המשיך הר' בעקשנות את המו"מ עם

מדינה זו ביהודים כבאומה מבחינה מדינית ותסייע בגישומה של התכנית הציונית בכללה. כן היה סבור, שהצעת אוגאנדה תביא את תורפיה לידי ויתורים גדולים יותר לגבי א"י, משתיווכח תורפיה, שתפסיד את עזרתו של ההון היהודי, שהיה, ודאי, מועמד לרשותה אילו הסכימה להתיישבות יהודית אוטונומית בא"י. ולסוף ראה הר' בתכנית-אוגאנדה אמצעי להפיכת המנוסה המבוהלת של היהודים מרוסיה לתנועה מאורגנת לארץ, שתשמש כעין נקודת-משען למרכז העתיד לקום בא"י.

ואולם בו בזמן המשיך הר' גם בפעולתו הישירה למען א"י. ב-5 באוגוסט 1903 נסע לרוסיה כדי להשתדל בהקלת מצבם של היהודים בממלכה זו, וכן כדי להבטיח את המיכתה של הממשלה הרוסית בקושטה בתביעות של ההסתדרות הציונית לגבי א"י. בשתי השיחות, שקיים עם פלווה, מיניסטר-הפנים הרוסי, הבטיח זה האחרון להר', שממשלת-רוסיה תמליץ על התכנית הציונית בפני השולטן. במסעו זה נתקבל הר' בהתלהבות ע"י המוני היהודים ברוסיה.

ביחוד בוילנה. בזמן שהייתו ברוסיה נמ' סרה לגרינברג הודעתה של ממשלת ברי-טניה מן 14 באוגוסט 1903, שאם ועדת-החקירה, שתשלח ע"י ההסתדרות הציונית, תמצא באפריקה המזרחית שטח מתאים להתיישבות יהודית, תהיה ממשלת בריטניה מוכנת להרשות את הקמתה של מושבה יהודית אוטונומית באותו תחום תחת של-טונו של מושל יהודי ובהנהלתה העליונה של בריטניה.

בהסכמת הוועד הפועל הציוני הגיש הר' את „הצעת אוגאנדה” לקונגרס הציוני השישי, שהתקיים בבאזל ב-22—28 באוגוסט 1903. למרות הודעתו המפורשת בנוסח-הפתיחה, שאין הצעה זו באה לשנות דבר בעניין המטרה הסופית של הציונות ושהדברים אמורים, לפי שעה, בהחלטה לבחון את ההצעה בלבד — עוררה התכנית התנגדות נמרצת והתרגשות מרובה בקו"י

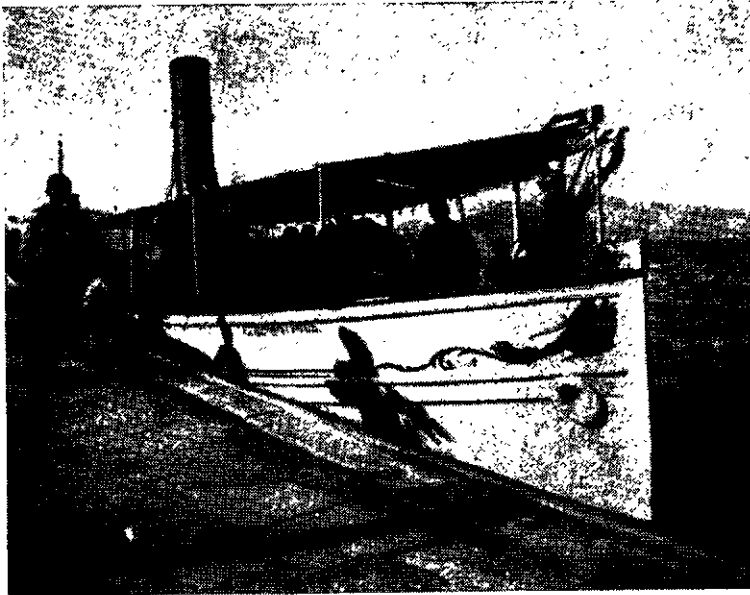

חרצל ווילסון בסירה על הוף קושטה (1898)

מלחמות קשות אלו, נוסף על עבודתו המאומצת בשירות הציונות, החלישו מאד את לבו החולה; ומיד אחר ישיבת הוועד הפועל הוכרז לצאת לריפוי לעיר-המרפא פראנצ'נס-באד. הוא לא החלים וחזר לווינה. מכאן נסע למקום-המרפא אדלך שעליד זמרינג. כאן לקה בדלקת-הסימפונות, ובמה-לה זו מת.

בחיו עשה הר' רושם רב על כל רואיו בהופעתו החיצונית. ביפית-ארו ובהתנהגותו האומרת כבוד; אלה שעמדו על טיבה של פעולתו הושפעו. נוסף על כך, ממעוף החוזה שלו, מרוחב-מבטו המדיני, מכשרונו הארגוני, וממסירות-הנפש שלו לרעיונו. אחר מותו נתעלתה דמותו בעולם היהודי הפכה למעין אגדה. לא עברו שנים מרובות ונתגלו גם תוצאות מאמציו. בזכות פעולתו הופרו היהודים כאומה בין האומות ונפתחה תקופה חדשה בדבריימיהם. הוא הפך את התנועה הציונית, שלפניו היתה צנועה ותלשה, לתנועה עולמית, ועם יצירת ההסתדרות הציונית שיווה לה דמות של ארגון מדיני, באופן שקיסרות אדירה כבריטניה הגדולה ראתה בה באות-כוח מוסמכת של העם היהודי. מכאן הוליכה דרך ישירה להצהרת בלפור (ע"צ) ולייסודה של מדינת-ישראל.

כהוגה-דעות ניתח הר' את בעיית-היהודים בבהירות ובעמקות יתרות. ב„מדינת-היהודים“, וביחוד ב„אלטנזילנד“ (שיצא באוקטובר 1902; תורגם לראשונה לעברית ע"י נ. סוקולוב בשם „תל-אביב“, תרס"ג), צפה מראש התרח-שויות בחיי-ישראל, שאירעו בשנים שבאו אחריו. הוא תבע את פיתוחה של א"י בעזרת המדע והטכניקה, הטיף לסבלנות בכל השטחים, בכלל זה ביחסים בין האוכלוסיה היהודית והערבית, וביקש לארגן את החברה החדשה, שתקום בא"י, בדרך שיתופית („מוטואליסטית“). ב„אלטנזילנד“ נתן ביטוי למופת לגעגועי-העם על ארצו ההיסטורית, והמוטו של הספר „אם תרצו — אין זו אגדה“ נעשה סיסמה לתנועה הציונית בכללה. ואין לגרוע מהשגים אלה גם ע"י ציון חסרונותיו, שעוררו את ביקורתם של בני-הדור, והם: זרותו למסורת היהודית והתעלמותו מחשיבותה של הלשון העברית במפעל התחיה הלאומית של עם-ישראל.

בצוואתו ביקש, שיקברוהו עליד קבר-אביו בווינה עד שהעם היהודי יעביר את עצמותיו לארץ-ישראל. ואמנם עם ייסודה של מדינת-ישראל הועברו עצמותיו (באוגוסט 1949) להר-הרצל שבירושלים. לשם הועברו גם עצמות הוריו ואחותו פאולינה. יום מותו (כ' בתמוז) הוא יום-זיכרון לאומי במדינת-ישראל ולציונים בכל העולם.

כתביו הציוניים של הר' (בגרמנית) פורסמו לראשונה ב-1905 (בעריכת ל. קלנר) בשם *Zionistische Schriften*; פנס חדש של כתביו הציוניים יצא ב-1934—1935 בשם *Gesammelte zionistische Werke*. בתרגום עברי יצאו כת-ביו הציוניים לראשונה על-ידי הוצאת „אחיאסף“ בווארשה בתרע"ח—תרפ"ד. יומניו של הר' נתפרסמו לראשונה במקורם הגרמני ב-1922—1923. מבחר מקיף מכל כתביו-הר', שכולל את יומניו, בתרגום עברי (ע"י ר' בנימין, א. ברש, א. יערי, ד. קמחי וי. שטיינברג), ב-10 כרכים, יצא בתל-אביב ב-1934. כרך של מאמרים („ציונות“) וכרך של „מכתבים“ יצאו בעברית בעריכת ב. נתניהו (1937). איגרות הר' מתחילת פעולתו הציונית עד הקונגרס הראשון יצאו בתרגום עברי בעריכת א. פיין וג. הרליץ (תש"ח). הוצאה שלמה של כל



הפגישה של הרצל עם וילהלם זו עליד מקוה-ישראל (1898)

אנגליה, שבו ניסה לשווא לחדש את הדיון בתכנית-סיני. המלחמה הקשה, שנלחמה בו האופוזיציה הציונית (בהנהגתם של אוסישקין, צ'לנוב, אחדי-העם), הכבידה עליו, מבחינה טכסיטית, את ההסתלקות הגלויה מתכנית-אוגאנדה — צעד, שהיה מעוניין בו. מלחמה זו נתחדשה מיד אחר הקונגרס, כי ההתפייסות שלו עם האופוזיציה, שעליה דובר למעלה, לא היתה, כפי שנתברר, בתקום. לפי יומתו של מנחם אוסישקין (ע"צ), ששהה בימי הקונגרס השישי בא"י, נתכנסו בתחילת נובמבר 1903 בחארקוב חברי הוועד הפועל הציוני מרוסיה והחליטו — בין השאר — לשלוח משלחת להר' ולדרוש ממנו התחייבות בכתב, שהוא מסלק את ידיו לחלוטין מתכנית-אוגאנדה ומכל הצעה של התיישבות מחוץ לא"י. הר' סירב לקבל את שליחיהם של ציוני-רוסיה כמשלחת ולשמוע אולטימאטום זה. אחר כמה חדשים של מאבק קשה ופולמוס חריף בעיתונות הציונית ובאסיפות-עם החליט הר' לכנס את הוועד הפועל הציוני הגדול לשם בירור המחלוקת במחנה הציוני. בדיונים הסוערים, שהתקיימו בווינה ב-11—12 באפריל 1904, שבהם הוכיח הר' לחברי הוועד הפועל, שהוא מוסיף לשמור אמונים לא"י, הצליח להרגיע את האופוזיציה ולקיים את המסגרת האחידה של ההסתדרות הציונית, ועידת-התפייסות זו היתה מפעלו הגדול האחרון של הר' למען התנועה הציונית.

היהודים ע"י תהליכי העת החדשה; היא — תוצאה של האמאנציפאציה" (ספרייהימים, I, תרצ"ד, עמ' 9; "מדינת היהודים", ב"כתבים ציוניים" [להלן: כתבים], תרצ"ד, עמ' 30).

האמאנציפאציה הרסה את חומות-הגטו, אבל רק את החומות החיצוניות בלבד. מאחורי חומות אלו הסתתרה חומה נוספת, בלתי-נראית לעין, אבל ממשית מאד — חומת התבדלות פסיכולוגית-חברתית, שהוקמה ע"י עצם העובדה של החיים בתוך הגטו במשך הרבה מאות-שנים. וחומה זו לא נהרסה. בעוד שהריסתן של החומות החיצוניות אי-אפשר היה לה שתעשה בעיקרה אלא ע"י העמים, שהיהודים חיו בתוכם, הרי הריסתה של המחיצה הפנימית היתה בעיקרה תפקידם של היהודים עצמם. היהודים לא מילאו תפקיד זה — או יותר נכון: לא מילאו אותו בשלמות — מפני שמאות שנים של חיי-התבדלות הרסו בתוכם את כושר הטמיעה הגמורה (ר' נאומי של הר' בהתאגדות הישראלי-האוסטרית, "ציונות", עמ' 51; "מדינת-היהודים", שם, עמ' 31, ועוד). אכן במידה שהיה תהליך של טמיעה, היה מצומצם מדי ואיטי מדי, שימנע את התעוררותה של האנטי-שמיות, ומשנתעוררה תנועה זו, שוב נחסמה הדרך לטמיעה לא רק ע"י המחיצה הפנימית, אלא אף ע"י המחיצה הסוציאלית החיצונית, שהוקמה ע"י האנטישמיות.

הטמיעה הגמורה של היהודים בתוך האומות חייבה על כל פנים תנאי אחוה וסבלנות במשך זמן ארוך הרבה יותר משניתן לה. אילו ניתן ליהודים, "זמן-מעבר" מתאים, אילו איפשרו להם לעלות לאט-לאט אל האמאנציפאציה ובשעת עליה זו נתנו להם, כפי הצורך, ברוך או במרץ, להיטמע, יתכן שפני הדברים היו שונים מעיקרם. "בכל אופן, סבור הר', היתה האמאנציפאציה צריכה לבוא אחרי ההתבדלות, לא לפנייה". מאחר שהתהליך ההיסטורי היה בכיוון הפוך, כבר "מאוחר הוא לחשוב על התבדלות", וכן מאוחר הוא לחשוב על אמאנציפאציה כגילוי טבעי של רצון-העם (המכתב לביסמארק, "ספרייהימים", כרך א/ תרצ"ד, עמ' 118). מעכשיו היא עניין לקרב ולמאבק — מר, יומימי, מתפשט ומחמיר — עניין, שיש לכפותו על המוני-העם. וכלום כפיה כזו היא אפשרית?

הטמיעה היתה הכרח לקיום האמאנציפאציה מפני שזו האחרונה ניתנה ליהודים בתקופת השתלטותו של עקרון הלאומיות. הרעיון, שפותח אח"כ ע"י נורדאו (ושכבר הוא נמצא אצל ואגנר, ב"היהודים במוסיקה"), שהאמאנציפאציה ניתנה בתנאי שהיהודים ייטמעו — תנאי, שהיהודים לא מילאו אותו — אמנם לא נוסח בצורה זו ע"י הר', אבל הוא גלום ומרומז בדבריו. היהודים נועדו ליעשות ע"י שיווי-הזכויות לא רק אזרחיה של מדינה מסוימת או נתיניו שני-הזכויות של שלטון מסויים, אלא אף בנים לאומות, שבתוכן חיו. הם אמנם הכריזו על עצמם בתור כאלה, אבל מעולם לא נעשו כך מן הטעמים שזכרו למעלה. הם נחשבים בכל מקום כ"בנים חורגים", ובצדק, כי המשך הקיום הקיי-בוצי שלהם הוא למעשה המשכו של קיום לאומי נסתר. טענתם של האנטישמיים בכל מקום, שהיהודים מהווים "אומה בתוך אומה", היא בלא ספק נכונה ביסודה. מאחר שהיהודים הם באמת בני עם מיוחד (לפי הגדרת הלאומיות של הר', שעליה ידובר להלן), שמסרב או אינו מסוגל לוותר על זהותו. מכאן המתיחות המיוחדת ביחסים שבין

כתבי הר' (לרבות איגרותיו), בתרגום עברי, ב20 כרכים, מתפרסמת משנת תשי"ד ואילך, מטעם הארכיון הציוני המרכזי בירושלים בעריכתו של א. ביין. מיבחר מיומניה"ר יצא באנגלית בתרגומו של מארווין לואנתאל (Lowenthal) בניו-יורק (בשם The Diaries of Herzl) 1956, הוצאה שלמה של היומנים (בתרגומו של הארי זון) נתפרסמה ב1961. באנגלית, ובלשונות אחרות, נתפרסמו גם מיבחרים אחרים מכתבי הר' וחיבורים בודדים שלו, ובייחוד זכו להוצאות מרובות "מדינת היהודים" ו"אלטנוילאנד".

ר. בריינין, חיי הר', ג' תרע"ט; ש. ל. ציטרון, הר', חיי ופעולותיו, 1921; ז. פישמן, בנימין זאב (תאודור) בן יעקב הר', ערך ביוגרפי-ביבליוגרפי, תרפ"ד; מ. לוריה, תיאודור הר' והשקפותיו הפוליטיות והחברתיות, תרפ"ו; ש. שווארץ, הר' בספרי ימיו, תרצ"א; הג"ל, הר' באיגרותיו, ת"ש; א. ורדי, מלכי בציון, פרשת מסע הר' בא"י וזכרונות עדי ראיה, תרצ"א; י. פטאי, הר', 1936; מ. הופמן, הר' הצעיר, 1941; מ. קלינמן, הר', [תש"ה]; י. ויינשל, האנס הר', 1945; הר' בחזון הדור, רשימות, הערכות, זכרונות, [תש"ז]; א. ביין, עם הר' ובעקבותיו, מאמרים ותעודות, תשי"ד; ק. רונפלד, הר' הסופר, תש"ו; נ. א. שוראקי, הרצל, חיים וחזון, 1960; י. קלוזנר, אופוזיציה להרצל, תשי"ז; א. ביין, תיאודור הר', תשכ"א; A. Friedmann, Das Leben Theodor Herzls, 1919; L. Kellner, Theodor Herzls Lehrjahre, 1920; J. de Haas, Theodor Herzl, a Biographical Study, 1927; T. Nussenblatt, Zeitgenossen über Herzl, 1929; id., Ein Volk unterwegs zum Frieden (Theodor Herzl - Berta von Suttner), 1933; id. (ed.), Theodor Herzl-Jahrbuch, 1937; M. Georg, Theodor Herzl, sein Leben und sein Vermächtnis, 1932; Z. F. Finkelstein, Schicksalsstunden eines Führers, 1934; J. Fraenkel, Theodor Herzl, des Schöpfers erstes Wollen, 1934; id., Theodor Herzl, a Biography, 1946; J. Kastein, Theodor Herzl, das Erlebnis des jüdischen Menschen, 1935; S. R. Landau, Sturm und Drang im Zionismus, 1937; L. Vogel, La vie pathétique de Théodore Herzl, 1955; O. K. Rabinowicz, Herzl, Architect of the Balfour Declaration, 1958; R. Patai (ed.), Herzl Year Book, I-III, 1958-1960; E. Rosenberger, Herzl as I Remember him, 1959.

א. ב.

II. משנתו הציונית של הר' — בשלושה תחומים עיקריים תרם הר' למחשבה הציונית: (1) בקביעת מקור-היהדות של השאלה היהודית וטיבם; (2) בהגדרת מהותה של שאלה זו והקפה; ו(3) בהבהרת עצם תכנון של פתרון וגם — ובייחוד — בבירור הדרכים העשויים להביא לידי השגתו. בכל אחד מן התחומים הללו היה בתרומתו משום מפנה מכריע בהלכה ובמעשה הציוניים כאחד.

(1) האנטישמיות, סיבותיה ויעדיה, שלא כהוגיה-הדעות הלאומיים שקדמוהו, שלא ראו באנטישמיות (ע"ע) של המאה ה19 אלא גלגול של שנאת-ישראל ההיסטורית, ראה הר' באנטישמיות תופעה חדשה, או שונה משנאת-ישראל שקדמה לה מכמה בחינות-יסוד. אין האנטי-שמיות סתם המשך לשנאה הישנה ואין להסביר את זו כאת זו על-ידי אותן הסיבות עצמן. האנטישמיות החדשה אמנם ניזונה ממורשת השנאה של ימי-קדם, ויש בה גם מיסודות המשפטים הקדומים והשנאה הדתית של ימי-הביניים; אבל העובדה, שלידתה וגידולה באו בתקופה, שיסודות אלה נחלשו בהפרה הציונית, מעידה בבירור, שבכללה ובעיקרה היא גובעת ממקורות אחרים. וכשם שמקורות אלה אינם אידיאיים, כגון דת, או משפטים קדומים או אמונות תפלות (כפי שחשבו, למשל, פיליפסון וילינק), כך גם אינם פסיכולוגיים (כפי שחשבו סמולנסקין ופינסקר). האנטי-שמיות נעוצה במצב המשפטי והסוציאלי, שלתוכו הוכנסו

נפש, ועל כל פנים תמיד בלתי־מרוצה, ואי־שביעת־רצון זו דוחפת אותו בהכרח אל המחנה של המהפכנים הסוציאליים. התוצאה היא שהמעמד הבינוני הכללי נלחם ביהודים בשלוש חזיתות: בפני נאנסיסטים היהודיים, הלוחצים עליו מלמעלה; בבני המעמד הבינוני היהודי, המתחרים הישירים שלו, ובפרולטאריאון היהודי, המאיים עליו — מלמטה — בהפיכת משטרו. מפני־כן המעמד הבינוני הכללי הוא הגושא העיקרי של האנטישמיות. אבל מסיבות דומות, אף אם לא באותה שיטתיות, נלחמים ביהודים בני המעמדות הנמוכים ובני המעמדות הגבוהים.

שינוי המבנה הסוציאלי של היהודים לא יפתור בעיה זו. לשוא יטיפו המטיפים לפרודוקטיוויזציה של היהודים, להעברתם לחיי־קלאות וכדומה. „אחד מן הקינים העיקריים של האנטי־



המשלחת הציונית אל קיסר גרמניה מחוץ לשערי ירושלים (1898)

שמיות בגרמניה, מציין הר' (ספרייהיים, I, עמ' 22), היא מדינת הסן, ושם היהודים הם איכרים זעירים” (נימוק, שמזכיר את דבריו של ליליינבלום [כל כתביו, ד', עמ' 29]: „הלא גודע כי היהודים עובדי האדמה ובעלי האומנויות סבלו יותר מכל אחיהם מן הרעמים [הפרעות]“). הן אמנם ההתחרות הכלכלית מדרבנת את האנטישמיות ומענקת לה עצמה של כוח־מחץ, אבל חדירתם של היהודים בשעה זו לתוך שכבות כלכליות נוספות, אף אם תפחית את הלחץ בשכבה אחת, תיצור אותו בשכבה אחרת על־ידי העברת יסוד־ההתחרות אליה, וכך תגביר את נגע האנטי־שמיות בתוכה — משום שנגע זה הפך בינתיים למחלה מהלכת בכל השכבות של האוכלוסיה ומשום שמקורו — וזה העיקר — אינו בשטח הכלכלי אלא בתחום הניגודים הלאומיים.

מה הם הסיכויים למלחמה באנטישמיות, לשתקה ולשכחה? הר' משיב על שאלה זו: אפס.

מאחר שהאנטישמיות החדשה אינה נובעת משנאת־הדת, ממשפטים קדומים או מתסביכים פסיכולוגיים — או אינה נובעת מהם בלבד —, מאחר שעיקרה נעוץ בגורמים סוציאלי־לוגיים, מורשת תנאי־העבר ופרי מסיבות־ההווה — אין היא ניתנת בשום פנים לחיסול ע"י הסברה ראציונאליסטית או הטפה הומאניסטית. כנגד גורמים הקשורים ביסודות מלחמת־הקיום — הלאומית והפרטית — תש כוחה של הטפה כזו. האנטישמיות אינה עתידה לדעוך, כל עוד לא תעלמנה הסיבות שגרמו להתפרצותה, ולהפך היא עתידה לגדול בתוקף אותן הסיבות עצמן („מדינת־היהודים“, שם, עמ' 31). מאחר שביטולה של האמאנציפאציה אינו אפשרי בלי שינוי יסודי של סדר־החברה הכללי, יתא המאבק על ביטולה קשה וחמור, ובמידה שיימשך ויתקדם מאבק זה, בה במידה תחריף האנטישמיות ותחמיר. שום התפתחות פנימית, טבעית, הנובעת מסדר־הדברים הקיים, אינה עשויה להביא שינוי בתהליך זה. המתח הגובר בין שני קטבי הציר, המציין את המציאות התברותית החדשה — כלומר, בין האנטי־שמיות והאמאנציפאציה —, מוכרח להסתיים בדרך הטבע

הצדדים ומכאן חריפותו של הסיכסוך: הניגוד בין החוק, שאי־אפשר לבטלו — החוק, המתייחס אל היהודים כאל בני־העם —, ובין כוחות־העם, המונעים את ביצועו מפני שאינם מכירים ביהודים בתור כאלה.

שאלת־היהודים היא איפוא שאלה לאומית, מכריז הר' — כלומר, היא שייכת לתחום המאבק בין לאומים, ובתור כזו אינה עשויה להיפתר אלא בהתאם לחוקי של מאבק זה ומתוך שימוש באמצעים הנהוגים בו. „אין היא שאלה סוציאלית כמו שאינה שאלה דתית אף־על־פי שהיא לובשת לפעמים צורות אלו או אחרות“ („ציונות“, עמ' 14). במידה שהיא שאלה כלכלית, כלומר שאלה של התחרות בין שכבות שונות של האוכלוסיה על העמדות הכלכליות במדינה, כל עיקרה כלול בעובדה, שהלא־יהודים רואים בהתחרות זו מאבק כלכלי לא עם אזרחים אחרים, אלא עם בניו של עם אחר. עקצה של הבעיה אף בתחום זה נעוץ, איפוא, ברקע הלאומי, ועוקץ זה דוקה נתחדד ביותר, באופן שהפך לסכנה מצד עצמו, מחמת המבנה הסוציאלי של היהודים, השונה מזה של כל עם ועם, מבנה זה נבע מן העובדה, שהתנאים המיוחדים של חיי־הגטו יצרו ביהודים שני טיפוסים עיקריים: את איש־הכסף ואיש־הרוח. „מסיבות היסטוריות היפנו אותם אל ענף־הכספים“, ומחמת „היגמלות ניכרת מעבודה גופנית“ נוצר בתוכם המון של אינטלקטואלים, במידה שאין דוגמתה בשום עם. כבניו של ציבור בורגני מובהק, חדרו היהודים, משנפתחו שערי־הגטו, לתוך המעמד הבינוני העירוני, ומחמת כובד משקלן, בכמות ובאיכות, של השכבות הנזכרות בקיבוץ היהודי, הורגשו מיד כוחן והשפעתן בכל חלקי האוכלוסיה. בעוד שאנשי־הכספים היהודיים פרצו להם עד מהרה דרך למעלה, אל המעמדות העליונים, לא הצליחו האינטלקטואלים ובעלי המקצועות החפשיים, שמספרם היה מחוץ לכל פרופורציה רגילה, להיכלט כולם במעמדות הבינונים, וכך נדחף חלק ניכר מהם למטה, לשכבת הפרולטאריאון. כמגורש מעמדה משובחת יותר וכנמנה על מעמד שאינו רואה את עצמו שייך לו לא על־פי נטייתו ולא ע"פ ערכו, הפרולטאריאון היהודי הוא מר־

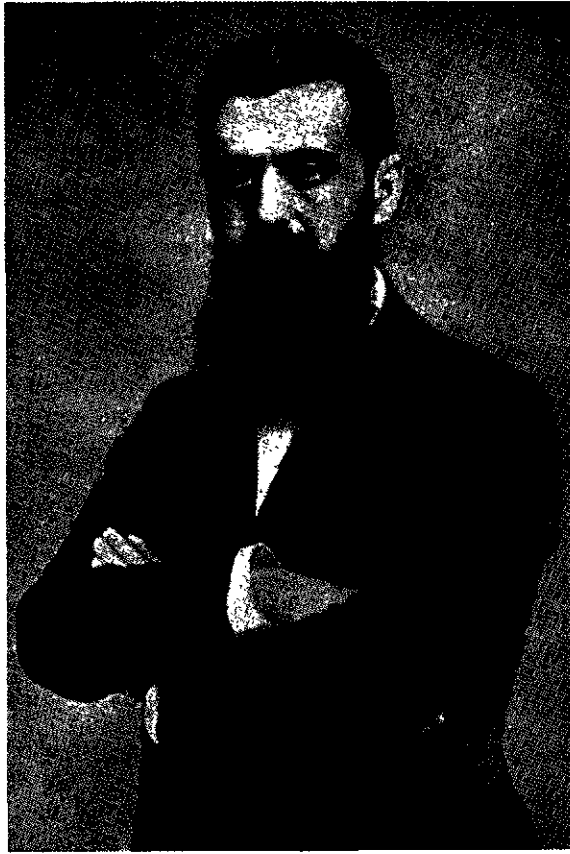

תאודור הרצל (1903)

לאמונה בנצח-ישראל, או בכוח ההסתגלות של היהודים וכד', שעתיד לחלץ אותם גם ממצוקה זו; להפך: למצב זה אי-אפשר יהיה להסתגל ואף מוצא לא יהיה ממנו. כי האנטישמיות, כשם שהיא מתקדמת לקראת שיא בחריפות, כך היא מתקדמת לקראת אוניוורסאליות בהקף. „במקום שאינה קיימת בו היום, תהא קיימת מחר“ („ציונות“, עמ' 64); „היהודים, הבורחים מן השנאה, יוצרים אותה בכל מקום שהם באים לשם“ („היהודי הנצחי“, כתבים, עמ' 188); „וכך יוצא שבמדינות הללו יגרשונו ובמדינות אחרות, שנימלט אליהן, ירצחונו“ (ספרי-הימים, I, עמ' 129). אעפ"כ לדבריו, שאין הצלה מפני האסון, לא היתה משמעות פאטאלית; כוונתו היתה לומר, שההתפתחות הנידונה תגיע בהכרח לידי „הסוף“ הנזכר רק אם יניחו לדברים להתגלגל מעצמם, אם לא תבוא התערבות מכוונת, מחושבת, שבכוחה להפסיק את התהליך בעוד מועד.

התערבות זו ראה הר' בנסיגה שיטתית ומהירה של היהדות מכל העמדות שכבשה לה באירופה, בכל מקום שהלחץ האנטישמי תובע בתוקף את פיניון, ביתר דיוק: בנסיגה כוללת ממערכות המלחמה באנטישמיות ובהודאה בנצחונה של זו להלכה קודם שניצחון זה יִהפך לעובדה. „האנטישמיים ניצחו. יבושם להם! ויש להכיר גם ביסוד הראצינאלי שבמהלך-התפתחות זה: „הם ניצחו משום שצדקו. הם לא יכלו להיכנע לנו בצבא, בחוקה, בכל תנועת החיים בתור גמול על שנתנו לנו לצאת מתוך הגטו“ (ספרי-הימים, I, עמ' 182). והוא מוסיף: „אנו מוכרחים לכרות ברית-שלום משום שאין אנו יכולים להמשיך את המלחמה.

בהתפוצצות, ופירושה של התפוצצות זו היא — נצחונה של האנטישמיות.

כשם שראשון היה הר' בין הוגי-הדעות הלאומיים, שראה את יהודה של האנטישמיות בתולדותיה של שנאת-ישראל במה שנבעה מן האמאנציפאציה — תופעה, שאף היא לא היה לה אח בתולדות-ישראל — ומדלדול כושר הטמיעה הלאומית של היהודים, כך גם שונה היתה משלהם הפרוג' נונה שלו ביחס להתפתחותו וסיומו של המאבק האנטישמי-היהודי. פינסקר ואחר-העם ראו את שנאת-ישראל באירופה כגורם, שאמנם אינו ראוי להיות נסבל על-ידי בני-אדם בעלי יומה ובעלי כבוד עצמי, אך את הרע שבמצב ראו בהתמתן, במה שאין לצפות לשינויים לטובה בו, במלים אחרות: הם ראו את הסטאטיקה שבאנטישמיות; ואילו הר', בניגוד לכך, ראה את הדינאמיקה שבה, את ההתפתחות השיתית שלה, המכוונת להביא להחמרת מצב-היהודים עד קצה גבול-האפשרות. סמולנסקין (ע"פ) — ראוי לציין כאן — היה היחיד בין הוגי-הדעות של חיבת-ציון, שהתקרב להר' בנקודה זו; גם הוא סבור היה, שההתפרצויות האנטי-שמיות של זמנו (שנות ה-80) היו רק ראשיתו של סער מתחולל ושנאת-ישראל החדשה מסוכנת אף מזו של יה"ב; אעפ"כ האמין, שסכנה זו מוגבלת בעיקרה לאירופה המזרחית, בעוד שהר' לא נטה להגבלה זו כלל וכלל. להפך: כמי שיקשר את האנטישמיות באמאנציפאציה, ראה גם את מקום-המוקד שלה בתחומי גישומה של האמאנצי-פאציה דוקה — כלומר, באירופה המערבית והתיכונה. ומה שחשוב ביותר: את קצה גבול התפתחותה של האנטי-שמיות ראה לא רק בביטול זכויות מסוימות, באפליות כלכליות וסוציאליות וכד' — כלומר, במיגור האמאנצי-פאציה ובחידוש התנאים שקדמו לה — אלא במשהו חמור מזה לאין שיעור.

„אך עלינו להוסיף לרדת עד שאול תחתיה, צריך שיוסיפו לנו חרפות, יריקות, נאצות, מלקות, שוד ורצח, עד שנהיה מבוגרים לאידיאה זו (האידיאה של הציונות)“, כתב הר' (במכתבו הרביעי לבארון הירש, ספרי-הימים, I, 112—113). ובנאום אל הרוטשילדים (שלא ננאם) הוא כותב: „אנו מוכרחים להגיע למטה, לגמרי למטה. אין אני יכול לשער את המראה ואת הצורות, שהעניין יקבל האם תהא זו הפקעה מכוח מהפכה מלמטה? האם תהא זו החרמה מכוח ראקציה מלמעלה? האם יגרשונו? האם ירצחונו? אני משער את כל הצורות הללו ביחד, ועוד אחרות“ (שם, עמ' 129). ובמכתבו לאַרנסט מַצ'י, מיום 10 במאָרס 1903, הוא כותב: „אין אני מספּוּר באסון, אבל הוא יבוא גם על היהודים ההונגאריים, בצורה ברוטאלית, ויותר שיאתר לבוא יותר יהא חמור; יותר שיתי חזקו [היהודים], יותר פראית תהא צורתו. אין הצלה מפניו“ („מכתבים“, עמ' 266).

במלים האחרונות מרומזת החוקיות, זו של הטבע וההיסטוריה, שהר' ייחס להתפתחות האנטישמיות, והאופי של השואה — הקאטאסטרופה — שבה ראה את סיזמה של הפרשה. את חותם הטראגדיה בדראמה ההיסטורית של חיי היהודים בנכר ובגולה ראה לא ברציפות התורה של צורות-הסבל, שלובש מאבקם של היהודים על קיומם, אלא בהיפסוּתה של רציפות זו דוקה, במה שמאבק זה מתקרב לסופו בצורה של תבוסה ומות. לא רק שאין למצוא כאן זכר

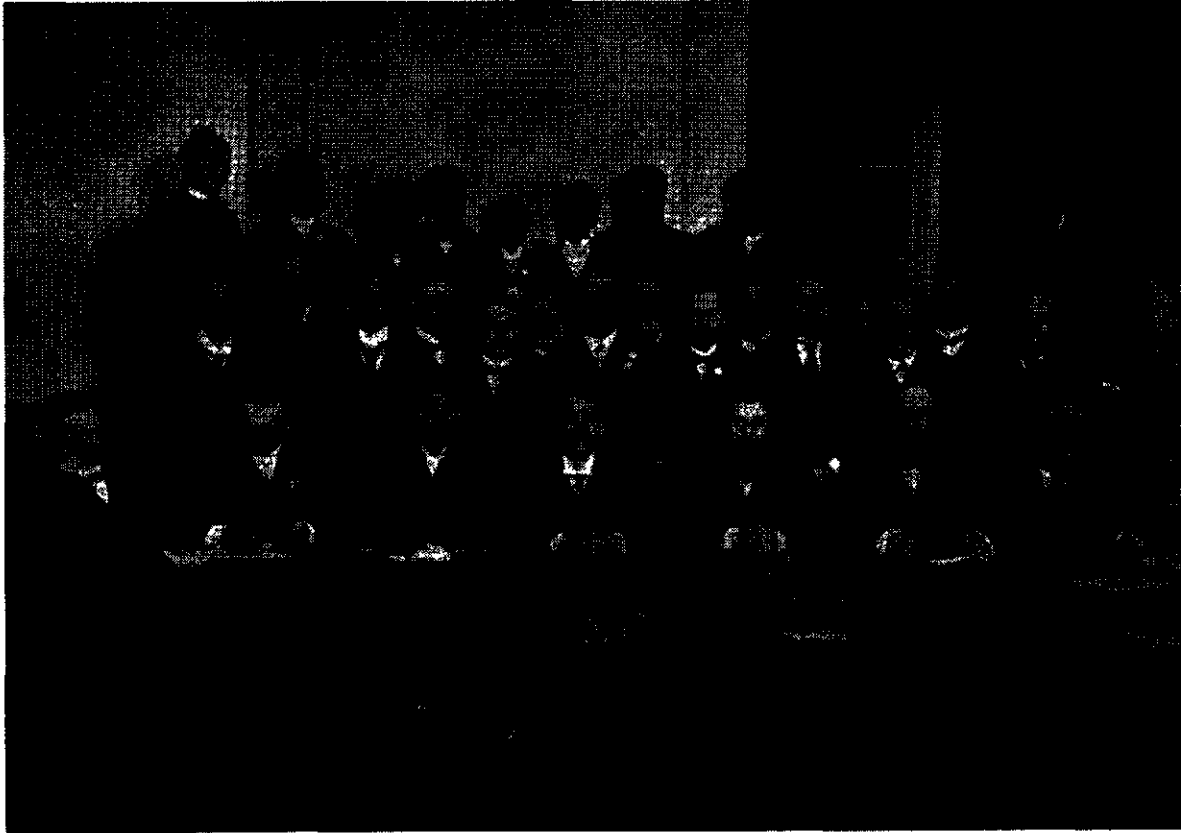

ישיבת חווער הספקח של „אוצר התיישבות היהודים“ ככאז (1908)

היהודית של הר', שלא ראה בה לכאורה אלא גילוי של האנטישמיות. ביקורת זו מתרכזת בסיפא של הגדרתו, הרואה במציאותו של „אויב משותף“ סימן מובהק להווייתו של עם, ומתעלמת מן הרישא שלה, המדברת בפירוש על „קיבוץ היסטורי בעל סגולות ניכרות“; והרי רישא זו היא ההגדרה, שרוב חוקרי הלאומיות הגיעו אליה לאחר שנבחנו כל שאר ההגדרות — ונמצאו חסרות. כמו־כן שותפים חוקרי הלאומיות להשקפה, שראשיתה של הלאומיות קשורה תמיד במאבק של קיבוץ מסויים על קיומו — ובכך במציאותו של אויב. אם יש מקום לחלוק על תפיסתו בנידון, הריהו, פמסתבר, בתחום השקפתו, שמציאותו המתמדת של אויב קיבוצי היא סמ-חיים ללאומיות. „ככפל לשון — אמר הר' — כדבר המובן מאליו, היא המימרה: אומות תתקיימנה כל כמה שהן אויבות זו לזו“ (כתבים, עמ' 200). נדמה, שאומות עשויות להתקיים בייחודן — על כל פנים זמן ממושך למדי — גם מתוך קיום של יחסי־ידדות ביניהן. מכל מקום יש לציין ולהטעים, שהר' לא הגיע למסקנות הנזכרות בלי עיון מעמיק בבעיית הלאומיות וניתוח יסודי של גילוייה השונים, כפי שמעידים כמה מקומות בכתביו, וביחוד מאמרו נגד גידמן (שם, עמ' 145; והש' שם, עמ' 163; „ציונות“, עמ' 51, ועוד). כמו־כן לא היה הר' סבור, שהאנטישמיות יצרה את האומה היהודית: „היהודים הם עם זהו עם, ולא עוד אלא שהם עם בעל עקשנות־קיום יוצאת מן הכלל, שהרי המשכו להיות מתוך יסורים שאין כמותם שמונה־עשרה מאות־שנים אחר חורבן מדינתם“ (שם, עמ' 163). פעולתה של האנטישמיות בתחום זה נתבטאה רק במה שעוררה את ההכרה הלאומית המעומעמת והקימה את העם על רגליו. היא אותתה לו „סכנה“, וע"י כך גם הוציקה

משום שלאחר מכן נהיה מוכרחים למסור את עצמנו בתנאים נוחים פחות“ (שם). הכרה בטעותיה ההגיוניות של האנטי-שמיות, והעיקר — כמסקנה מכך — הכרזה על „יצירת מצרים“ והתחלת ביצועה (שם, I, עמ' 129) היא, איפוא, במשמעו לא רק שביתת־נשק, אלא יותר מכן: ברית־שלום עם האנטישמיות; וברית־שלום זו היא פירושה לא רק מעשה־פיוס כללי („ציונות“, עמ' 64), אלא אף הפיכת הכוח ההרסני של האנטישמיות לכוח בונה לטובת האינטרסים היהודיים. „האנטישמיים יהיו לידידינו הנאמנים ביותר; הארצות האנטישמיות תהיינה לנו בעלות ברית“ (ספרי־הימים, I, עמ' 82).

הר' מתבונן באנטישמיות „בלי איבה ופחד“ — ואף בלא משפט קדום. לא רק שהוא מוצא טעם הגיוני לטענה היסודית של האנטישמיות, ולא רק שהוא רואה, כפי שציננו, אפשרות של עשיית שימוש קונסטרוקטיווי באנטישמיות לשם קידום ענייניה של היהדות, אלא שהוא מוצא בה גם צד חיובי אחר: מבחינה היסטורית הוא רואה בה את האויב — והאויב הוא חישוק־הברזל של האומה“ (כתבים, עמ' 220). כשם שתפקידה ההיסטורי של האמאנציפאציה היה להחזיר ליהודים את כבודם האישי, כך היה תפקידה ההיסטורי של האנטי-שמיות להחזיר להם את כבודם הלאומי. כי אנטישמיות זו, שהיא פרי הלאומיות, תעורר גם ביהודים לאומיות — את לאומיותם שלהם. הן אמנם היהודים הם „ברצון או באונס, קיבוץ היסטורי בעל יחוד מובהק“, ובכן, לפי הגדרתו של הר' — עם, אבל עם זה, שהיה במצב רדום, זקוק היה, ככל שאר הקיבוצים במצבו, לדירבון החד של פעולת־אויב כדי שיהפך לעם ממש. שלא בצדק נמתחה ביקורת על תפיסת הלאומיות

את היסוד הַאֲלִי שבפחדם של העמים מפני היהודים. העמים מתייראים מפני כוחם של היהודים, וכוח זה אינו מבוטל בשום פנים. היהודים הם באמת „מתחרים נוראים לכל המעמד הבינוני בארץ“ („מדינת-היהודים“, שם, עמ' 31), והם גם מתחרים קשים ומסוכנים בכל תחום אחר (ר', למשל. דבריו על היהודים בעולם-הכספים, ספרי-הימים, I, עמ' 180). הם נעשים יריבים קשים ומסוכנים עוד יותר ע"י הלחץ שלוחצים אותם והאיבה האופפת אותם. „הלחץ מביא אותנו בדרך הטבע לידי שנאת לוחצינו“ („מדינת-היהודים“, שם, עמ' 32). והתוצאה: „אכן נהיינו שוט לעמים, אשר עינו אותנו לפנים. חטאי אבותיהם מתנקמים בהם. אירופה נענשת כיום בעד הגיטו... אלו הן הלקאות בעקרבים, הַיְנו בעקרבים חיים, והעקרבים סובלים בשעת ההלקאה יותר מכולם“ (ספרי-הימים, I, עמ' 71).

תסביך זה של שנאה ומלחמה, שיצר מועקה כללית, הופך, איפוא, את שאלת-היהודים לשאלת העמים מבחינה חברותית. אך גם מבחינה מדינית היא מתגלית בתור כוז — ומטעמים עיקריים אלה: א) היא מַסְרֶדֶת בלא הפסק את רוב עמיה-העולם ע"י פעילותם של רגשי-ההתנגדות ליהודים, המעוררים בתוכם ניגודים פוליטיים פנימיים, ומתוך כך גם אי-מנוחה כללית; ב) היא מעוררת, ע"י הביקורת המוטחת כלפי האמאנציפאציה, אי-שביעות רצון במשטר הליבראלי (או השמרני הנאור) וכך היא חותרת תחת משטר זה ומספנת את השגיה-הקידמה בכללם; ולסוף: ג) היא דוחפת את היהודים לזרועות המהפכה הסוציאליסטית ויוצרת ע"י כך כוח מסוכן, שעשוי לזעזע את אשיות כל המשטרים ואף להרוס אותם מיסודם. נמצא, ששני הכוחות המנוגדים — אנטישמיות ומתפכנות — ניוונים זה מזה ומגבירים זה את זה (למרות השוני הגמור של מטרותיהם), ושניהם מאיימים, במידה הולכת וגדלה, על יציבותו של הסדר הקיים. ומאחר שהבעיה מחמרת והולכת בתחומיהן של כמה אומות גדולות, שבורל-העולם קשור ואחוז בגורלן, הרי שאלת-היהודים היא בעיה עולמית, שפתרונה צריך, מוכרח להיות עניין לכל עמיה-תרבות כולם. ה"ר' העביר, איפוא, את מרכז-הכובד של השאלה מתחומי הפנימיים של העם היהודי לתחומים הנרחבים של הלאומיות

הופעילה את כוחות-המגן שלו. הלאומיות היהודית החדשה היא הנוגדן, שנוצר בגוף הקיבוצי היהודי, שהותקף על-ידי האנטישמיות.

ביקורת ההרצלאות נוטה להסתייג מן ההנחה, שהאנטי-שמיות בכללה היתה עשויה ליהפך לתנועה פרו-יהודית אף בתנאים של יציאה טוטאלית מן הגולה. אבל יש לזכור, שה"ר נתכוון לאנטישמיות של זמנו, שלא הגיעה לגמר תהליך התפתחותה, וכן התכוון לאנטישמיות המתונה, העשויה להתגבר על יסודות שברגש ולשקול את הדברים במאזני-הפינה. הוא עצמו ניהל מ"מ עם אנטישמיים ואף האמין, שמצא לשון משותפת עמם.

(2) שאלת היהודים — שאלת העמים — תפסת השאלה היהודית בהגותם של חובבי-ציון, וכן של דור-ההשפלה שקדם להם, היתה מוגבלת — גם מבחינת ראיית הקפה של השאלה גם מבחינת הערכת שלוחות-ההשפעה שלה — לענייניהם של היהודים עצמם. הם (ע"ע) ראה את השאלה היהודית כ„שאלת הגזע האחרונה“ — כלומר, כחוליה האחרונה בשלשלת הבעיות הלאומיות, שאמנם קשורה היא בהתפתחות ההיסטורית הכללית, אבל שעם זה יש לראותה כחוליה בפני עצמה. אמנם במה שהוא מביא את דעתו של ארנסט להרץ (ע"ע), שהקמתה של מדינה יהודית בא"י תפתור „חלק משאלת-המזרח“, יש לראות תפיסה של השאלה היהודית על רקע בינלאומי רחב יותר: אף-על-פי-כן אין להבחין כאן ראייה של קשר אורגאני בין שאלה זו ובעיות לאומיות אחרות, אלא קשר של קוניונקטורה מדינית בלבד. עוד יותר מה"ס ראו לילינבלום (ע"ע) ופינסקר (ע"ע) את שאלת-היהודים כשאלה יהודית פנימית, שפתרונה או אי-פתרונה יקבע בעיקר את גורלם של היהודים בלבד. מאמצי השחרור העצמי של היהודים, שהם התנאי הראשון לפתרון בעייתם, אמנם צריכים לכלול גם פניות אל אומות אחרות, שתעזורנה להם במאמצים אלה, אבל הגורם היסודי למתן-עזרה זה מצד האומות נתפס בדרך כלל כרצון טוב בלבד, ועכ"פ אינו מוגדר כראוי. אצל פינסקר כבר מצויה ההערה הקולעת: „אנו מרחיקים ללכת ומצפים גם לדבר זה כזה, שאותם העמים עצמם העוינים אותנו יהיו לנו לעזר ביציאתנו“ —

רעיון, שה"ר, כפי שראינו, פיתח אותו ואף הפך אותו לעקרון חשוב בתכניתו (ר' להלן), אבל במה שנוגע לגופה של שאלת-היהודים, מהותה והקפה, אין כאן סוף-סוף כלום זולת השערה בלבד בדבר שינוי היחס בין רודף ונרדף, העלול אף הוא לסייע לפתרון השא-לה. נמצא, שגם פינסקר לא זו מן העמדה, ששותפים היו לו בה קודמיו שהזכרנו ושבה דגלו אף סמולנסקין ואחד-העם.

תפיסתו של ה"ר' היתה שונה מזו ביסודה. כי לדעתו של ה"ר', אין השאלה היהודית רק שאלתם של היהודים, הסובלים ממנה, אלא גם שאלתם של העמים (שהיהודים חיים בתוכם), הסובלים ממנה אף הם. סבל זה של העמים אינו רק פרי של דמיונות מתעים או פחד מדומה בלבד, כפי שסבורים רבים, בניגוד ל„יודופוביה“, הפאתולוגית ביסודה, שהוטעמה ע"י פינסקר, מטעים ה"ר'



תאודור הרצל ביחד עם אסו, זאנווויץ, נרינברג וגולדסטיין בקונגרס הציוני השני (1903)

מיליונים של יהודים, המוכרחים לצאת ממקומותיהם מפני עקת-האנטישמיות כדי להקים להם מקלט לאומי, אין האינ-פילטראציה עשויה בשום אופן להביא למטרה זו. היא עלולה להכניס לאי מאות או אלפים או עשרות-אלפים של מתייש-בים, אבל היא לא תפתור את בעיית העם; אף אם תתקדם בקצב של 10,000 לשנה, הרי תוציא, לפי חשבון זה, מארצות-המצוקה מיליונים אחדים רק במשך מאות שנים, ואת תשעת מיליוני היהודים הזקוקים למולדת — במשך תשע מאות שנה! (כתבים, עמ' 102). יתר על כן: בקצב זה לא יועבר לארץ-היעוד אף הריבוי הטבעי של היהודים בעולם, וכך לא יוחלש לחצה של האנטישמיות ולא יהא בדרך משום פתרון לשאלה, וכלום אפשר לתכנן תכניות לטווח ארוך כליכך? והרי כל המדובר אינו אפשרי אלא אם נניח, שהאינפילטראציה תמשך באותו קצב עצמו, וללא הפרעות כלל, כאילו היא עתידה להתנהל בחלל התכול. אבל היא לא תתנהל בחלל כזה. היא תיתקל בהפרעות ומן ההכרח שתופסק, כי כשם שהאינפילטראציה לא תשיג את מטרתה בארצות-המוצא של היהודים, כך לא תשיג אותן בארץ-היעוד. שהרי מהו ההבדל בין חדירה איטית זו וחדירתם של היהודים לארצות אחרות? ביסודו של דבר: לא כלום. האנטישמיות, כלומר השאיפה של האוכלוסיה לנשל את היהודים מן העמדות שרכשו להם, היא בעצם בכל מקום פרי החדירה האיטית של היהודים ללא זכויות לאומיות מובטחות מראש. יאמרו, שבארץ-היעוד יהיו פני-הדברים שונים, שהרי אף אם לא יהיו בה למת-יישבים זכויות כאלו, תהא להם מטרה לאומית כוללת, ומטרה זו תנחה את ההתיישבות בצורה, שהיהודים יתפכו לכות בלתי-ניתן לנישול. אבל ההפך מזה היא האמת. משום שיש כאן ליהודים מטרה לאומית — כלומר מטרה של השתלטות על הארץ — הרי ההתנגדות, שיעוררו מצד התושבים הקיימים, תהא בהכרח חריפה עוד יותר, והתוצאה? החדירה נמשכת, עד שבא הרגע, שאין להימנע ממנו, שבו מרגישים האוכלוסים המקומיים בסכנה הנשקפת להם, מת-עוררים לאזעקה כללית ומכריזים את הממשלה להפסיק כל זרימה נוספת של יהודים" (צינונות, עמ' 21).

ואולם התיישבות זו — ההתיישבות הלאומית — תופסק ע"י הממשלה עצמה עוד קודם שתתעורר ההתנגדות באוכ-לוסיה — והיא תופסק, קודם כל, מחמת עצם המטרה הלאומית הכלולה ביסודה והמניעה אותה. לשוא משלים את עצמם מצדדיה, שע"י הימנעות מהכרזות על מטרות-התנועה מס-תירים מטרות אלו מידיעתם של השלטונות. "בשום ארץ אין בואם של היהודים ממהר כליכך להכריז על עצמו כמו בארץ-מולדתם ההיסטורית, יען וביען היא ארץ-מולדתם ההיסטורית" (כתבים, עמ' 102). אם השלטונות מעלימים עין מן ההת-יישבות הקטנה, הרי אין זה מפני שאינם רואים את המכונן בה, אלא מפני שלפי שעה אינם רואים בה סכנה למעמדם המדיני בארץ. ברגע שתראה להם סכנה כזו, יפסיקו את ההתיישבות כליל — ובתוקף; ורגע זה יהיה, כמסתבר, בשעה שההתיישבות עדיין תהא רחוקה ממטרתה. יתר על כן: מפני שהתיישבות זו מנסה להעלים את מטרותיה, מפני שהיא כוללת יסוד של הערמה והתגנבות, מן ההכרח הוא שהשלטונות, הממונים על הסדר, יביטו עליה בעין רעה; ולא עוד אלא שכפעולה המתנהלת ללא הסכם עם ממשלת-הארץ, ואף בניגוד לעמדתה המדינית

האירופית, וכן העביר אותה לתחומי הפוליטיקה הבינלאומית המעוניינת ביציבותם של המשטרים הקיימים, שוב אין זו שאלה של קרן-זווית, שאלה של עם אחד, קטן-ביחס, שסבלו או אשרו הוא מאותם העניינים, שהעמים יכולים להתייחס אליהם באדישות, אלא שאלה שבפתרונה — ובאופן פתרונה — יש עניין חיוני לעמים לא פחות מליהודים. מאחר שהפתרון ה"שלילי" של האנטישמיות אינו ניתן לביצוע בלא שיועזע את מבנה-המדינות, נשארה רק הדרך של הפתרון ה"חיובי" — של "יציאת-מצרים" מאורגנת ומדינת-היהודים. אפשרות שלישית אין, או — או, מכאן, שלא רק היהדות מועמדת על-ידי שאלת-היהודים על פרשת-דרכים, אלא אף האבושות כולה.

"מדינת-היהודים היא צורך-העולם!" (ספרי-הימים, I, עמ' 103). באימרת-כנה זו של הר' גלומה ומקופלת כל השקפתו על אפיה העולמי של השאלה היהודית ובה — או יותר נכון: ברעיון המסוכם בה — כלול היה גם כל כוח-הדחף של פעולתו המדינית והתעמולנית. אך בניסוח זה לא היה כלום משום תכסנות. הר' האמין באמונה שלמה בנכונותו — אפשר אף לומר: בדיוקו המאתמאטי. בטוח היה, ששאלת-היהודים באירופה היא מעין פצצת-זמן, שעל-י לה להתפוצץ כל שעה הן בכוח לחצה של האנטישמיות על המשטר הנותן שיווי-זכויות ליהודים, והן בכוח לחצם של היהודים כנגד המשטרים המונעים מהם שיווי זה. הוא לא שיער את המועד של התארעות זו, ואף לא ניסה לקבוע אותה, אבל הרגיש שעודף הקיטור, המצטבר והולך, מתקרב במהירות למדד-הסכנה, משום כך הטעים — וחזר והטעים — שרק פתרון מהיר של השאלה יש בו משום ערובה למניעתה של התפתחות זו. אכן המהפכה הנאצית בגרמניה והמהפכה הקומוניסטית ברוסיה, שבכל אחת מהן מילאה שאלת-היהודים, בצורה זו או אחרת, תפקיד חשוב, הן עדויות היסטוריות כבירות לצדקת הפרוגנוזה ההרצלאית.

(3) התיישבות וסוברניות. הפעילות המדינית של חובבי-ציון נצטמצמה בהשתדלויות בבירת תורפיה מתוך כוונה לבטל או להקל את איסורי ההגירה לארץ ולעיתים רחוקות — גם בהשתדלויות אצל צירי מעצמות אחרות (אנגליה ואה"ב) כדי שישמשו להם מליצים לאותה תכלית עצמה. בשום שלב של פעילות זו לא טענו חובבי-ציון להבטחת הזכויות הלאומיות של היהודים העתידים להת-יישב בא"י, וכן לא טענו בשום הזדמנות להסכם בין הציונות והממשלה התורכית, שלביצעו התיינה ערבות המעצמות האירופיות הגדולות (או, לכל הפחות, אחת מהן). הפוליטיקה הקולוניזאטורית של חובבי-ציון, וכן זו של הבארון רוטשילד (שהתנגד לכל משא-ומתן עם תורפיה), היתה מבוססת על תכנית של חיזוק היישוב היהודי בארץ בתנאי החוקים האזרחיים הכלליים, עד שיישוב זה ייהפך לחי נושא את עצמו ולכוח המכריע באוכלוסיה. חובבי-ציון התעוררו לפעולה מדינית כלשהי רק כשהממשלה התורכית הוציאה את ההגירה היהודית לארץ מתחומי החוק הכללי או הכבידה על ההתיישבות בה בתחומי של חוק זה. משנכשלו השתדלויות אלו היתה תכנית-הפעולה שלהם מבוססת על עקרון אחד — הסתגנות (אינפילטראציה), חדירה איטית בגבולות החוק או בניגוד לו — בגבולות האפשרויות הקיימות. הר' התנגד לאינפילטראציה, אם מטרת הציונות היא ישוב

בניגוד לפקודותיו של שר-הפלך או של ראש-המטרה על אותם הקרקעות. שרכש לו בדרך של קניין פרטי" ("ציונות", עמ' 269—270). ובצורה קיצונית, פאראדוקסאלית, אבל בר-דעה ביותר, קבע הר' את עמדתו בנידון זה במאמרו על הקונגרס הראשון ב-1897: "ארץ, אשר לפי המשפט הציבורי שייכת לעם היהודי, היא כולה עד חלקתה האחרונה רשומה בספרי-האחוזה כנחלתם של בלתי-יהודים, היא פתרונה של שאלת-היהודים לעד" (כתבים, עמ' 166).

רכישה כזו של טריטוריה לאומית או של טריטוריה מיועדת להתיישבות של עם אפשרית רק ע"י כיבוש או ע"י הסכם מדיני. הר' דחה את אפשרויות הכיבוש (ובכלל זה את אפשרויות הכיבוש ע"י מרד, שבו ראה אחד מגילוייו של "סוף" תהליך-האינפילטראציה, ר' ספרי-הימים, II, עמ' 14); ושאר רק הדרך של ההסכם המדיני, ואולם כיצד

המוצהרת, היא ביסודה אקט של מרדנות כלפי השלטון הקיים — אקט, שביא, במקדם או במאוחר, לידי פעולות-דיכוי, נמצא, שגם מצד התפתחות התגובה של האוכלוסים וגם מצד התפתחות היחס של השלטונות עתידה האינפילטראציה להסתיים בכישלון — בהקמת מיעוט יהודי נוסף בא"י, שגורלו לא יהא שונה ביסודו מזה של כל מיעוט יהודי אחר, ובכך: "זוהי התיישבות של ארמנים חדשים בתורפיה" (ספרי-הימים, III, עמ' 96; "ציונות", עמ' 56), ובמצב הטוב ביותר: גורל של יהודי-חסות, התלויים בחסדם של השליטים-האדונים (שם, עמ' 35); והרי כל עיקרה של הציונות הוא לשחרר את העם היהודי מן התלות בחסדם של שליטים כאלה. מפני-כן טען הר': "נקודת-המוצא יכולה להיות רק זו של זכות ומשפט ולא של חסד וסבלנות לפנים משורת-הדין".

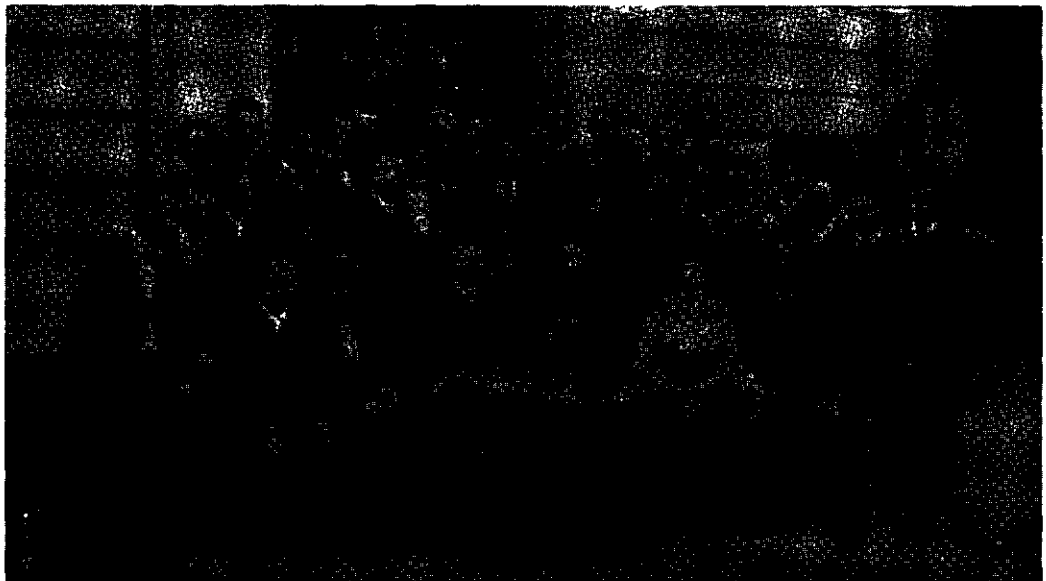

הרצל וקבוצת עיתונאים ציוניים בקונגרס הציוני הששי בבאזל (1908)

יושג הסכם זה? ומה יהא יסודו? על כך משיב הר' כלהלן: "אם תהא קיימת נטיה להרשות את הקמתה של קהילה יהודית, שתהא עצמאית פחות או יותר, לא יעניקו לנו זכות זו, שהיא יקרת-ערך כל-כך, בלא לקבל תגמולים, ומן הדין הוא, שכך יהא מצב-העניינים. אנו מוכרחים ליתן, וגם ניתן, בתור פעולת-גומלים בעד הענקתה של טריטוריה במשפט-העמים — תהא זו ארץ-ישראל או ארץ אחרת — יתרונות חמריים גדולים; אלא שאנו מוכרחים בהודמנות זו להשיג — וגם נשיג — כל אותם התנאים הנחוצים, כדי להבטיח באופן סופי את עתידו של הקיום הלאומי" ("ציונות", עמ' 36).

בדברים הללו סוכם בקיצור עיקר חידושו המדיני של הר'. כדי להבהיר אותם יש רק להוסיף, שב"תנאים" הדרושים "להבטחת הקיום הלאומי" נתכוון הר', קודם כל, לסוברניות מדינית (או למינימום של אוטונומיה, שיבטיח סוברניות זו בעתיד מתקבל על הדעת); שנית, לצבא — להגנה עצמית יהודית בכל תקופת ההתיישבות (דבר, שעמד עליו בכמה הודמנויות ובכל תכנית של צ'ארטר שהציע); ולסוף — לערובות משפטיות פומביות ובינלאומיות. ב"ערך בות" אלו התכוון לשיתופו של גורם שלישי בהסכם בין

כאן, בנקודת-המוצא, נעוץ עיקרו של ההבדל בין עמדתו של הר' ובין זו של חובבי-ציון. לפי חובבי-ציון היו הזכויות המדיניות והלאומיות של היהודים עתידות להיות מושגות בשלב מאוחר של ההתיישבות, כלומר היו מטרות-תיה של התיישבות זו, ואילו לפי הר' מן ההכרח היה, שתושגנה זכויות אלו קודם שהתחילה ההתיישבות, ועל כל פנים בשלב הראשון שלה — כלומר, הן צריכות היו לשמש לא המטרה של ההתיישבות, אלא היסוד שלה והתנאי לאפשרות ביצועה. חובבי-ציון בקשו לרכוש חלקת-אדמה קטנות רבות כדי להוות מהן טריטוריה לאומית, ואילו הר' ביקש להשיג תחילה את הטריטוריה הלאומית, שמתוכה יוכלו היחידים בעם לברור להם את חלקותיהם. "כבר הסברתי אלף פעמים — הוא כותב במאמרו "תשובה לאוסישקין" משנת 1903 — שקיים הפרש בין רכישת-קרקע על יסוד קניין פרטי ובין רכישתו על יסוד משפט-העמים, ושבהפרש זה דוקה תלוי כל גורלה של תנועתנו — תלוי הכל, הכל! ברצוני לחזור ולהסביר את הדבר למר אוסישקין. גם אם יקנה את כל הקרקעות ביקאטרינוסלאב, לא תהא יקאטרינוסלאב שייכת לו מבחינה מדינית, אלא לצאר הרוסי, ואוי יהא למר אוסישקין, אם יעלה על דעתו לעשות משהו

כל"ו, וראויה דעת הנדיב הזה להיות מוכרעת, כי הוא בעל נסיון יודע דבר בחללה של רשות ודורש טובת ישוב הארץ בכל לב. ב) גלוי וידוע לכלנו, כי כל המקבל עליו עבדות [כלומר, נתינות] תוגרמה יכול להאחו בארץ. לפחות בארץ הגליל ביותר מוכשרת לקולוניאציה" (א. דרויאנוב, כתבים לתולדות חיבת ציון, כרך א', עמ' 414). ובכן: הסתלקות גמורה מכל פעולה מדינית, מכל תביעה לזכויות לאומיות מוכרות, הצטמצמות בסיוע להתיישבות פרטית על בסיס של נתינות תורפית. יאמרו, שמדיניות האינפילטראציה היתה היחידה, שפינסקר ראה כ"מעשית" באותו זמן; אבל היא גם מעידה, שלא היה משוכנע ב"מעשיותה" של הפעולה המדינית המוקדמת, שהציע — או שרמו עליה — ב"אוטו-אמנציפאציה". מכל מקום אין לייחס לפיסקה הבחודת שלו בנידון זה, שלא פותחה מבחינה רעיונית ולא נתמכה מבחינה מעשית, את מלוא התוכן של הרעיון ההרצלאי הנוכח — רעיון, שהפך לעיקר בתכניתו המדינית — כפי שעשה אחר-העם.

III. פעולתו של הר' בתחום הפוליטיקה הבינלאומית. כדי להעריך כראוי את פעולתו של הר' בתחום זה יש לבדוק את עמדתו המדינית כלפי תורפיה, על סבך הבעיות הפנימיות והחיצוניות שלה, וכן כלפי המעצמות, שהיה להן בנמנו עניין ישיר בבעיות אלו או, ביתר דיוק, במה שהיה ידוע כ"השאלה המזרחית" — כלומר, כלפי גרמניה, רוסיה, אנגליה וצרפת.

כשהתחיל הר' בפעילותו המדינית נצטמצמה פעולתה של רוסיה בקושטה בעמידה על המשמר בפני התפשטות יתרה של השפעת המעצמות, המתחרות בה, בתורפיה. רוסיה עדיין נחשבה אז — כמו בעבר — ל"אויב ההיסטורי" של האימפריה התורפית. שלוש המלחמות, שפרצו במאה ה-19 בקשר לתביעותיה של רוסיה בתורפיה (1829, 1854, 1877), הפכו את רוסיה בעיני התורפים לסכנה מתמדת לשלמותה של ממלכתם; אבל הלקת, שלמדה רוסיה ממלחמות אלו, הכתיב עכשיו לרוסיה מדיניות זהירה — מה שגרם לכך, שנמנעה מלהתערב אף לטובתם של הארמנים ב-1896.

לצרפת היו תביעות לגבי מצרים וסוריה (כולל א"י), לכל הפחות מאמצע המאה ה-18 ואילך, ועמדתה של צרפת בסיכוי סוף ה"דתי" בירושלים, שהביא לידי מלחמת-קרים, וכן ההתערבות הצבאית שלה לטובת הנוצרים בלבנון ב-1860, הוכיחו עד היכן היתה צרפת מוכנת ללכת לשם הגנתן של תביעות אלו. התקרבותה של צרפת לרוסיה (אחר מפלתה במלחמת 1870), תמיכתה ברוסיה בימי המלחמה הרוסית-תורפית (1879), ולסוף, הברית הרשמית, שכרתה עם רוסיה ב-1893, עשו את צרפת בעיני התורפים לאויב כמעט שווה במעלה לרוסיה. יחסי צרפת-תורפיה נסתבכו — והורעו — עוד יותר מחמת החובות, שחבה תורפיה למלווים צרפתיים — חובות, שתורפיה התקשתה לפרוע במועדם ושמשלת-צרפת תבעה את סילוקם בתוקף, סיכסוך מיטילני ב-1901 — פרי הפלישה הצרפתית לאי — היה רק אחד מן הביטויים המרובים של יחסים מתוחים אלה.

אנגליה, שהיתה במשך רוב המאה ה-19 השומרת הנאמנת על קיומה של תורפיה ושבמשך כיוכל-שנים נחשבה עצתה כצו ל"שער הגבוה", איבדה את מעמדה-בכורה שלה בתור-כיה מיד אחר קונגרס-ברלין. העובדה, שכפתה את תורפיה שתמסור לה את קפריסין (1878), וביחוד כיבוש מצרים

הציונות והשלטונות בעלי-הארץ: המעצמות הגדולות (א), לכל הפחות, אחת מהן), וראה הכרח בכך מאחר שסבור היה, שהסכמים מדיניים אין להם ערך של ממש אם כל צד יוכל לנהוג בהם כראות עיניו, ומאחר שהעם היהודי עדיין היה מחוסר כוח מספיק כדי לכפות את קיומם של הסכמים כאלה אם הצד השני ירצה להפירם. במלים אחרות: התיישבות מיוחדת מעין זו שהעם היהודי רוצה לבצע בתחומי שלטונם של אחרים עשויה להצליח רק אם תהא מבוססת על "זכות ריבונות מובטחת", צבא-מגן עצמי, וערובות בינלאומיות.

במאמרו על פינסקר, "התורה והעבודה", השתדל אחד-העם להוכיח, שהר' לא חידש בהלכה הציונית דבר ושהציונות המדינית כולה, שהטיף לה, לא היתה, לאמיתו של דבר, אלא תורה על התכנית, שכבר הוצעה ע"י פינסקר. בדיקה זהירה של טענה זו מוכיחה, שהיא רחוקה מן האמת. הן אמנם כבר כתב פינסקר: "מובן מאליו, שייסוד מקלט יהודי לא יוכל לצאת אל הפועל בלי תמיכת הממשלות, וכן ש, קיומו של מקלט זה צריך שהיה בטוח בדרך מדינית", ומכאן, שפינסקר, ב"אוטו-אמנציפאציה", היה קרוב בהשקפתו לתפ"י סתו של הר', אעפ"כ יש להבחין בהבדלים הניכרים בין עמדתם של השניים. פינסקר מדבר על "תמיכת הממשלות" בייסודו של המקלט היהודי, ואילו הר' מדבר על "ערובות בינלאומיות" קשורות בחוזה מדיני בין תורפיה והעם היהודי (או נציגו: "אגודת-היהודים"). פינסקר, שידע על רגישותה של תורפיה לעמדתן של מעצמות-אירופה כלפי מה שנעשה בתחומיה, הבין, ש"תמיכת הממשלות" בתכנית הציונית היא תנאי לעמדה חיובית מצד הממשלה התורפית כלפיה. התנגדות מצד הממשלות הגדולות או מצד אחת מהן לייסוד המקלט היהודי בא"י עלולה למנוע את ההתיישבות היהודית בכללה או להפסיק אותה לאחר שתתחיל, באופן שהמקלט שיווצר לא יהא בטוח מבחינה מדינית. כדי שישג "ביטחון" זה היה צורך, לדעתו של פינסקר, להוציא את הטריטוריה היהודית בתורפיה מתחומי האפשרויות של הסיכסוכים הבינ-לאומיים ע"י הקמתה כ"פאשליק" מיוחד, "שתכונתו הני-טראלית תהא מקוימת מאת הממשלה התורפית ושאר הממשלות הגדולות, וזו ודאי תהיה אחת התעודות החשובות של הדיקטטוריום [ההנהגה הלאומית היהודית] להטות להצעה זו לב הממשלה התורפית וגם לב שאר הממשלות האירופיות". "אחת התעודות החשובות" — אבל לא התעודה החשובה ביותר, וכן לא ברור ביותר מדבריו של פינסקר אם ראה אותה כראשונה בזמן. נראה, שפינסקר הבחין בין תמיכה כללית של הממשלות, שצריכה היתה, לדעתו, לקדום להסדר ההתיישבות, ובין הסדר הניטראליות הפורמאלית (מה שהיה בו מעין ערובה בינלאומית), שעתיד היה לייעשות במרוצת-הזמן. מכל מקום מסתבר, שעמדתו של פינסקר בנידון לא היתה מגופשת ביותר ואף לא קיצונית כעמדתו של הר'. על כך מעידה בבירור העובדה, שפרט לפיסקה הנזכרת ב"אוטו-אמנציפאציה" לא חזר על תביעה זו בשום מקום, ועל כך מעידה גם כל פעילותו בהסתדרות של חובבי-ציון. כשהוצע בשנת תרמ"ה (1885) לשלוח משלחת לקושטה כדי להשתדל בביטול ההגבלות שהוטלו על העליה, העיר פינסקר (במכתבו לפיו): "משני טעמים לא אוכל להסכים על המלאכות הזו. (א) מפני שהבארון הידוע הודיע דעתו כי חלילה וחלילה לנו לדפוק על דלתות שרי ממשלת תוגרמה ולקחת עמהם דברים בענין זה, למען לא נזיק בזה לענין

בקשר לבעיית-יוון). סירובה להצטרף לאנגליה ולצרפת בביקרתן ובתביעותיהן בקשר לשאלה הארמנית והתנגדותה למתן אוטונומיה לכרתים (1897) העלו עוד יותר את קרנה של גרמניה בתורפיה, ובכיוון זה עצמו פעל גם האימון, שנתנה גרמניה לצבא התורכי — אימון, שהראה בבירור את יעילותו במלחמה התורפית-היוונית (1897). מכאן, שאם נמצאה באותו זמן מעצמה, שתורכיה היתה עלולה להטות לה און מרצונה, היתה זו גרמניה.

ברור, שהדרך היחידה, שנראתה להר' להשגת השפעה ידידותית בקושטה, היתה באמצעותה של גרמניה. מכאן המא-מצים, שעשה מתחילת פעולתו, לרכוש את אהדתו של קיסר-גרמניה לתכניתו. לתכלית זו היו מכוונים שיחותיו המר-רות עם הדוכס הגדול מבאדן, ידידו של וילהלם II, וכן המו"מ שלו עם פיליפ אוילנבורג, איש-סודו של הקיסר באותו זמן, ואח"כ — עם מיניסטר-החוץ פון בילוב והקאנצלר הוהנלוהי. מו"מ זה, שהגיע לשיאו בפגישה, שהיתה להר' עם הקיסר בקושטה (1898), ונסתיים בהבטחה מצד הקיסר להמליץ על התכנית הציונית בפני השולטן, מעידה, שהיה יסוד חזק לשיקולים של הר' בנוגע לאפשרות רכישת המיכתה של גרמניה. כמו-כן אין ספק בדבר, שעוד קודם לכן, בשעה שהוצעה מצד גרמניה הופעתה של משלחת ציונית בירושלים לפני הקיסר, שהתעתד אז לבקר בארץ (ר' ספרי-הימים, III, עמ' 111—112), היה וילהלם II אופטימי מאד ביחס לתוצאות התערבותו בקושטה וראה את קבלתה של המשלחת הציונית כמיפגן מדיני ותעמלני בזירה הבינלאומית. מסתבר, שתכניתו של הר' נראתה מתאמת לאינטרסים של גרמניה באותה שעה; הברת צ'ארטר יהודית בחסותה של גרמניה היתה נותנת לזו האחרונה — כפי שנראה היה מתחילה — משענת חזקה במזרח הקרוב, מסייעת ל"דחף אל המזרח" שלה ומשמשת משקל-שכנגד — אפשר, משקל מכריע — בהתחרות הבינלאומית על ההשפעה בתורפיה. ואולם בין הראיון של הר' עם וילהלם II בקושטה 18 באוקטובר 1898 ובין קבלת המשלחת בירושלים 2 בנובמבר של אותה שנה חל שינוי מכריע במדיניות הגרמנית לגבי תכנית ההתיישבות היהודית האוטונומית בא"י, ושינוי זה בא, בין השאר, כתוצאה מן ההתנגדות הנמרצת, שגילה השולטן לציונות באוניו של הקיסר. מעכשיו היתה תמיכה נוספת מצד גרמניה בציונות עלולה לעזור חשדות המורים בתורפיה כלפי כוונותיה של גרמניה במזרח הקרוב — כוונות, שעד עכשיו כוסו בצעיף של פיתוח כלכלי בלבד — ולהעמיד את גרמניה בשורת המעצמות המתנפלות לשלמותה של תורפיה. מדיניות זהירה חייבה את גרמניה לסגת בעוד מועד מעמדה זו, ומכאן היחס הפושר, שגילתה הפמליה הקיסרית כלפי המשלחת הציונית בירושלים, מחיקת המשפט על חברת-ההתיישבות בחסות גרמניה, שנכלל בתזכיר שהגיש הר' לקיסר, וההשתדלות הגרמנית לתאר את המשלחת הציונית בעיני דעת-הקהל בעולם כעין גילוי של רצון טוב מצד גרמניה כלפי כוונות פילאנתרופיות בלבד.

הימנעותה של גרמניה מלסייע לציונות, בניגוד לנטייתה הראשונית בנידון, הנחיתה מהלומה על תקוותו של הר', שיגיע את תורפיה לקבלת תכניתו בסיועה או בהשפעתה של מעצמה ידידותית. הר' עמד יפה על חומר-המצב ועל משי-מעות נסיגתה של גרמניה מעמדתה הקודמת: הימנעות מכל הזדהות עם הציונות ומכל תמיכה בה — לכל הפחות, לשעה.

5. 10 02

WIEN-WÄHRING
MACHENBRASSE 28.

Allerhöchster Grossherzog!
Allergnädigster Fürst und Herr!

Hiermit gestatte ich mir Ew. König-
lichen Hoheit mein neues Buch
„Altneuland“ ehrenbriefflich zu
überreichen.

Es ist ein Märchen, das ich gleich-
sam bei den Lagerfeuern erzähle,
im meine armen Leute auf
der Wanderung bei gutem Witter
zu erhalten. Ausharren ist Alles.

Von einer neuen Gesellschaft
ist in dem Buche die Rede.
Ich glaube, dass alle Völker
immer auf dem Wege nach einer
neuen Gesellschaft sind. Vielleicht
wird dieser verborgene Ernst in
meinem Märchen die Heilnahme
des weisen Fürsten erwecken, den
ich so innig und dankbar ver-
ehre.

Ich verbleibe Eurer Königlichen Hoheit

erhöfentlich ergeben

J. Theodor Herzl

5 October 1902.

Seiner Königlichen Hoheit

Friedrich Grossherzog von Baden

מכתב של הרצל אל הרוכס הגדול מבאדן

1882. ואח"כ סירובה לנהל מו"מ על פיניויה לאחר שמת-חילה היתה מוכנה לכך, הוכיחו, שאנגליה פסקה להאמין באפשרות הבראתו של „האדם החולה“ ונצטרפה לקבוצת אויביו, המצפים למותו ומבקשים לחלק את שלל ירושתו. אנגליה נחשבה בתורפיה למעצמה, שהיא ספק אויבת, ספק ניטראלית, ועל כל פנים — לא ידידותית.

מיחס של אָמון גמור בתורכיה נהנתה באותה שעה רק גרמניה בלבד. במשך כל המאה 19 היתה פרוסיה-גרמניה היחידה ממעצמות-אירופה, שלא סיפחה שום חלק מתורפיה לשטחה, לא התערבה בתוך תחומה בכוח צבאי, ולא עוד אלא שהשתדלה למנוע את שאר המעצמות משימוש בכוח כזה לביצוע הסדרים רצויים להן (מאו ועידת לונדון, 1827.

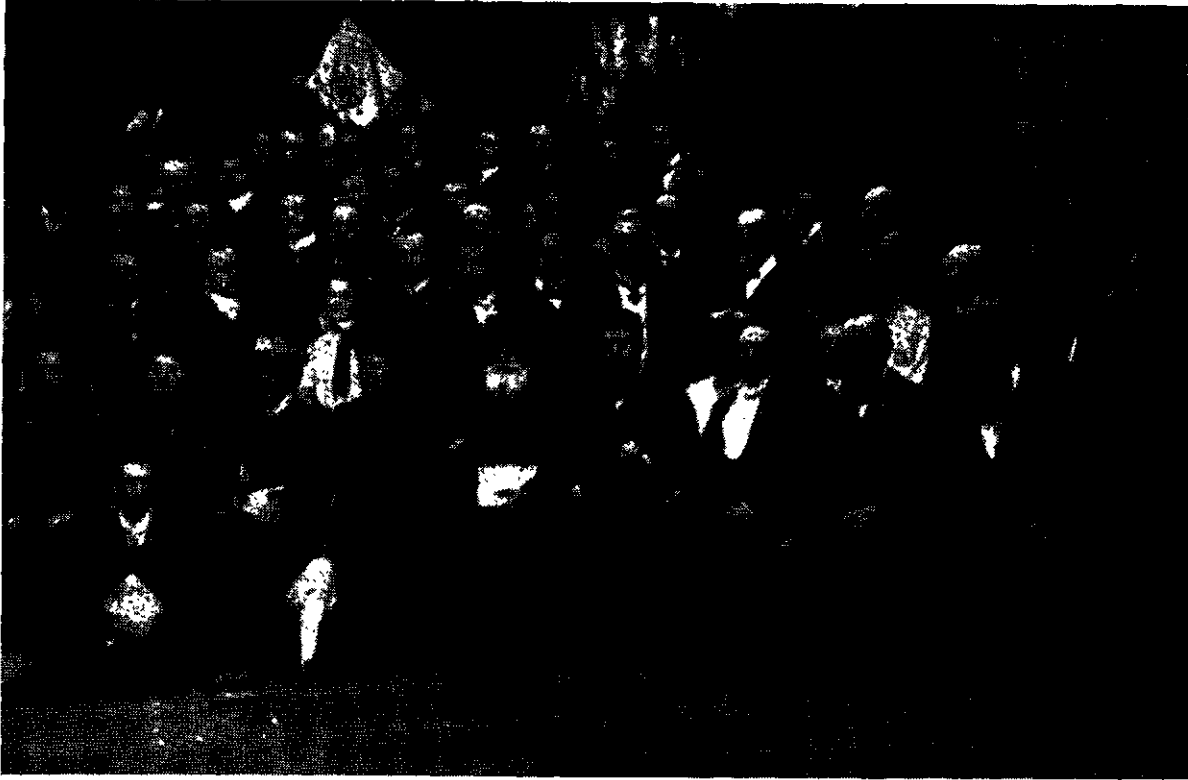

הרצל וקבוצה של צירים כקונגרס הציוני הששי כבאול (1908)

לית בציונות: „אנגליה הגדולה, אנגליה החפשית, אנגליה הצופיה על פני כל הימים, היא תבין לנו ולשאיפותינו“ (כתבים, עמ' 121).

מאחר שהתערבות ישירה של אנגליה בקושטה לטובת הציונות לא נראתה לו באותה שעה כמתקבלת על הדעת, סבור היה הר', שאנגליה תוכל — ע"י אירגון של תמיכה כספית חשאית בציונות (כגון באמצעותו של ססיל רודז) — לאפשר לציונות, בעלת-בריתה בכוח, להשיג בתורכיה את מבוקשה. הציונות תוכל לשחרר אז את תורכיה מלחץ-החובות המעיק עליה ולקבל תמורת זה את הצ'ארטר הנכסף, בעוד שאנגליה תקבל בעקיפים, ע"י עזרתה להקמת הקהילה היהודית, את ההשפעה הדרושה לה בא"י (ר' מכתבו לזאנגוויל וקאואן מן ה-20 בינואר 1902, ספרייהימים, V, ביחוד עמ' 94); ומשכך שלה תכנית זו קיווה הר', שהמדיניות האנגלית תהא עשויה להסכים — מטעמים שבאינטרס העצמי שלה — להבטיח לה נקודות-משען בסביבות תעלת-סואץ ע"י ריכוז של כוח יהודי באותה סביבה. התכניות של התיישבות בקפריסין ובאל-עריש היו תוצאה ישירה של גישה זו, אבל נוסף על כך, ומאחורי כל זה, היתה שאיפתו לזכות בתמיכתה של אנגליה לעצם תכנית ההתיישבות בא"י כבגורם, שעתידי להטיל את מלוא משקלו על כפותיה-המאזניים המדיניות בבוא השעה המתאמת.

ואולם כשלונן של תכניות-ההתיישבות הנזכרות ואי-נכונותה של אנגליה באותה שעה ליטול בידיה את האיני-ציאטיווה המדינית לקידום ענייניה של הציונות בתורכיה, חזרו וגרמו למיפנה במאמציו של הר', מעשיו התרכזו מאמ-צים אלה בכיוון של השפעה על המדיניות הרוסית, שתגקוט צעדים בקושטה לטובת הציונות. מכאן השתדלותו לקבל ראיון אצל הצאר, נסיעתו לרוסיה ושיחותיו עם פלוה (ע"צ)

הר' הבין, שהגורם לנסיגה זו לא היה נעוץ ביחסה של גרמניה אל הציונות, אלא ביחסה של תורכיה אליה, ומפני-כן לא אבדה כליל תקוותו לחזור ולהניע ביום מן הימים את גרמניה לפעולה מדינית לטובת הציונות בקושטה. אעפ"כ גרמה עובדה זו, שפנה יותר ויותר לכיוון אחר — כיוון, שעליו כבר רמזו בשיחתו עם אוילנבורג כאלטרנאטיווה, שבאה בשבילו בחשבון במקרה של כשלון המו"מ עם גרמניה (ספרייהימים, III, עמ' 99).

הד' התרכז עכשיו בניסיון להשיג תמיכה מצידה של אנגליה — דבר, שעליו חשב מתחילת פעולתו המדינית. כבר בנובמבר 1897, במאמר שפירסם ב„דילי כרוניקל“ האנגלי, כתב: „מלכתחילה סבור הייתי, שאיניציאטיווה דיפלומאטית תוכרח לבוא מאנגליה, לפי שאנגליה המביטה — אפילו בקרה-אזר — להודו, מוכרחה לעבור במבטה על ארץ-ישראל“ (כתבים, עמ' 190). ועוד קודם לכן, ביולי אותה שנה, הוא מגיב על תכנית של חלוקת-תורכיה, שלפיה תיפול א"י בחלקה של אנגליה: „לאנגליה נחוצה דרך קצרה זו להודו כפרוסת-לחם“ („די ולט“ 30 ביולי 1897); ואולם עם זה הוא מטעים, שאנגליה לא תוכל להשיג את מבוקשה מאחר שכל המעצמות מעוניינות בנקודה זו ותשמרנה עליה מכל משמר, ובקונגרס הרביעי בלונדון הוא קובע, שזהו האינטרס של כל העמים, ש„בדרך לאסיה, בדרך הקצרה ביותר לאסיה, תיווצר תחנת תרבות לתועלתה של כל האנושות התרבותית“ (כתבים, עמ' 120; הש' „ציונות“, עמ' 182). ברור היה לו, שלאנגליה יש עניין ישיר, מחמת עמדתה במצרים, לזכות בהשפעה המכרעת על אותה תחנה ושאיין לה דרך טובה להשיג מטרה זו מלמתוך בהקמתה של קהילה יהודית באותו מקום, ששום עם לא יוותר עליו לחברו. מכאן קריאתו המפור-סמת בקונגרס הרביעי, שסיכמה את אמנותו בתמיכה האנג-